

JOURNAL OF UNIVERSAL SCIENCE RESEARCH

OUR FIELDS

- Exact Sciences
- Natural sciences
- Medical sciences
- Technical sciences
- Economics
- Philological sciences
- Pedagogical sciences
- Social and humanitarian sciences
- Psychological sciences
- Arts and cultural sciences
- Physical education and sports

SJIF 2023: 3.778,
2024: 5.073
RESEARCHBIB IMPACT
FACTOR: 6.4 / 2023



**Research Science and
Innovation House**

ISSN (E): 2181-4570

OUR INDEXING



• <http://universalpublishings.com>



Research Science and
Innovation House

"RESEARCH SCIENCE AND INNOVATION HOUSE" MCHJ

JOURNAL OF UNIVERSAL SCIENCE RESEARCH

MAY 31, 2024

VOLUME 2, ISSUE 5

2023



+998888082107



<http://universalpublishings.com>



editor@universalpublishings.com

"Journal of Universal Science Research" scientific-methodical journal: 31.05.2024.

In this collection, the articles accepted for the **"Journal of Universal Science Research"**, Volume-2, Issue-5, 2024, are published.

DOI number was attached to all articles in the journal and indexed in the international scientific bases of **Directory of Research Journals Indexing, Researchbib, Index Copernicus, Zenodo, Open Aire, Google Scholar, Advanced Science Index, J-Base, Cite Factor, International Scientific Indexing, Euarasian Scientific Journal Index, General Impact Factor, Internet Archive, Scientific Journal Impact Factor, EuroPub.**

Dissertations are officially recognized as articles published in national journals on the list of journals recommended to publish the main scientific results of dissertations by OAK.

Basis: Page 3 of the list of scientific publications recommended to publish the main scientific results of dissertations of the Higher Attestation Commission of the Republic of Uzbekistan. - Tashkent: 2019. - 160 p

The materials of the magazine can be used by professors, teachers, independent researchers, doctoral students, masters, students, lyceum colleges and school teachers, scientific workers and all those interested in science.

Reminder! The authors are personally responsible for the correctness of the numbers, reports, data and the correctness of the quotations in the scientific articles included in the collection of journal materials.



“RESEARCH SCIENCE AND INNOVATION HOUSE” LLC

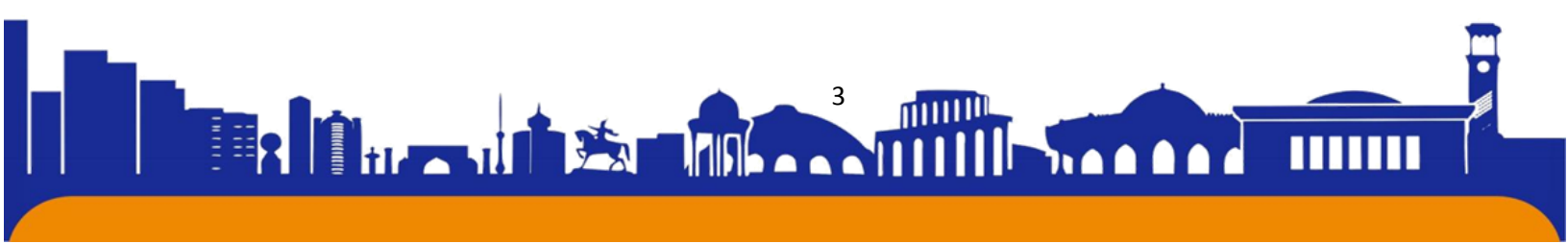



EDITORIAL TEAM

Editor-in-chief, **Eshkaraev Sadridin Chorievich** - associate professor of the Department of Analytical Chemistry of Termiz State University, Doctor of Philosophy Chemical Science, Termez, Uzbekistan. esadir_74@rambler.ru

Editor of medical sciences **Ye Fan Wang Glavin**, Case Western Reserve University, United States / Chinese Academy of Medical Sciences, Peking Union Medical College, China

Editor-of technical science, **Eshkaraev Ulugbek Chorievich** - Associate Professor of the Department of Primary Education Methodology of Denau Institute of Entrepreneurship and Pedagogy, Candidate of Technical Sciences, Denau, Uzbekistan.

Editor of medical sciences **Carolyn Steele Gray**, Canada Research Chair in Implementing Digital Health Innovation (Tier 2), Canada

Editor of technical science **Babamuratov Bekzod Ergashevich** - associate professor of the Department of Physical Chemistry of Termiz State University, Doctor of Philosophy Technical Science, Termez, Uzbekistan.

Editor of medical sciences **Donata Kurpas**, Wroclaw Medical University, Poland

Editor of chemical sciences **Mirabbos Hojamberdiev Ikromovich**- associate professor of the Technische Universität Berlin, doctor of chemical science, Berlin, Germany

Editor of medical sciences **Mirella Minkman**, Vilans, Netherlands

Editor of chemical science **Furkat B. Eshkurbonov** - Termiz institute of engineering and technology, doctor of sciences in chemistry, Professor of technology of organic substance and materials on their basis, Termez, Uzbekistan. E-mail: furqateshqurbonov@gmail.com

Editor of medical sciences **Roberto Nuño**, Director Investigación y Formación Fundación Gaspar Casal, Spain

Editor-of Economic, **Otamurodov Shavkat Tillayevich** - Vice-rector of Termiz University of Economics and Service Doctor of Economic science, Termez, Uzbekistan.

Editor of medical sciences **David Perkins**, University of Newcastle, Australia

Editor-of Social and humanities, **Xudoyberdiyev Xursand Xudoyberdiyevich** - Termiz Institute of Engineering and Technology, Doctor of Social and humanity Science, Termez, Uzbekistan.

Editor of medical sciences **Otamurodov Furqat Abdukarimovich**, Director of Termiz Branch of Tashkent Medical Academy, Termez, Uzbekistan Doctor of science in Medical Sciences, Termez, Uzbekistan.

Editor of medical sciences **Robert Henderson**, University of Arizona

Editor biological sciences **Nurova Zamira Annakulovna** Termez branch of Tashkent Medical Academy. Termez, Uzbekistan Doctor of biological science, docent, Termez, Uzbekistan.

Editor filological sciences **Chris Kennedy**, University of Chicago

Editor of medical sciences **Turabayeva Zarina Kenjabekovna** Termez branch of Tashkent Medical Academy, doctor of Philosophy medical sciences, Termez, Uzbekistan.

Editor of Sociology science **Eryigitova Lobar Qodirovna** Head of the Department of Social Sciences and Physical Culture of CAMU International Medical University

Editor filological sciences **Jurayeva Ramziya Abdurahimovna** Kokand State Pedagogical Institute. Kokand, Uzbekistan Doctor of Philosophy in Philological Sciences (PhD), senior teacher.

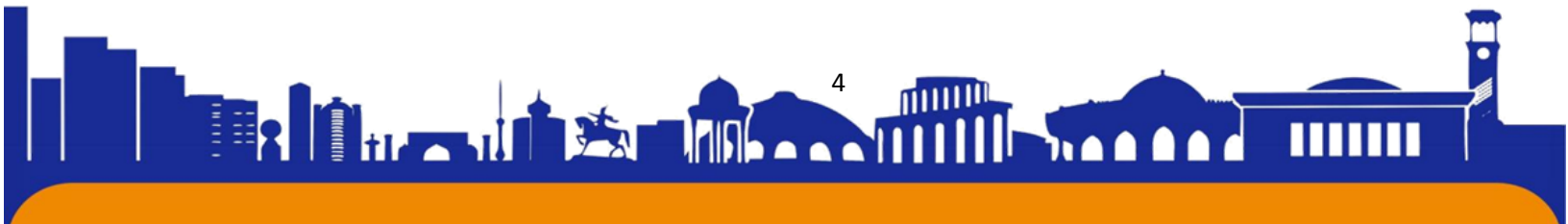



Editor of physics-mathematics-sciences **Bobamuratov Ulugbek Erkinovich** Termiz Institute of Engineering and Technology, Doctor of Philosophy physics-mathematics-sciences, Termez, Uzbekistan.

Editor of medical sciences **Akhmedov Kamoliddin Khakimovich** Dean of the Faculty of Treatment No. 1 of the Termiz branch of the Tashkent Medical Academy, Candidate of medical sciences, associate professor

Editor of medical sciences **Vahidov Alisher Shavkatovich** Termez branch of Tashkent Medical Academy General surgery, children head of the department of surgery and pediatric urology Doctor of medical sciences, professor

Editor of Humanitarian science **Rakhmonov Abdukahhor Abdusattorovich** Vice-Director for Spiritual Education and Youth Affairs, Doctor of Philosophy (PhD) in Philosophical Sciences

Editor of technical sciences **Hasan Soyibnazarovich Beknazarov** Leading researcher of the Tashkent Research Institute of Chemical Technology, doctor of technical sciences, professor.

Editor of pedagogical sciences **Sultonova O'g'iloy Nabiyevna** Termiz Institute of Engineering and Technology, Doctor of Pedagogical sciences, Termez, Uzbekistan.

Editor-of medical sciences, **Sultonov Ravshan Komiljonovich** - Termiz University of Economics and Service Doctor of Philosophy of medical science, Termez, Uzbekistan. e-mail: ravshansultonov605@gmail.com

Editor of pedagogical sciences **Eshkoraev Kahramon**- Chirchik state pedagogical University Doctor of Philosophy in pedagogical science, Termez, Uzbekistan e-mail: eshqorayev1987@mail.ru

Editor of technical sciences **Rakhmankulov E. Jasur**-Tashkent scientific Research Institute of Innovative Chemical Technology Doctor of Philosophy in technical science. e-mail: jasurer87gmail.com

Editor of the Department of Agricultural Sciences **Jurakhon N. Nadzhiev** - Advisor to the Termez Institute of Agricultural Technologies and Innovative Development, Doctor of Agricultural Sciences DSc.

Editor of the Department of Agricultural Sciences **Dilshod T. Jumanov** - Advisor to the Termez Institute of Agricultural Technologies and Innovative Development, Candidate of Agricultural Sciences.

Editor of technical science **Nomozov K. Abror** - Doctor of Philosophy to the Termez Institute of engineering and technology, Termez, Uzbekistan. e-mail: abornomozov055@gmail.com

Editor of technical science **Misirov Kh. Zafar** Doctor of Philosophy to the Termez Institute of engineering and technology, Termez, Uzbekistan. e-mail: zafarmisirov1986@gmail.com

Editor of technical science **Shaymardanova A. Mokhichekhra** - Termiz institute of Engineering and Technology, doctor of philosophy in technical science. E-mail: mokhichekhrashaymardanova@gmail.com

Editor of Philology sciences **Mariya D. Bekbergenova** - Karakalpak State University, doctor of philosophy in Philology science(PhD)

Editor of Philological sciences **Zulfiya K. Ktaybekova** - Karakalpak State University, doctor of philosophy in Philology science(PhD)

Editor of Medical sciences **Dilorom A. Khurmatova** - Termez branch of Tashkent Medical Academy, doctor of Philosophy in Medicine(PhD)

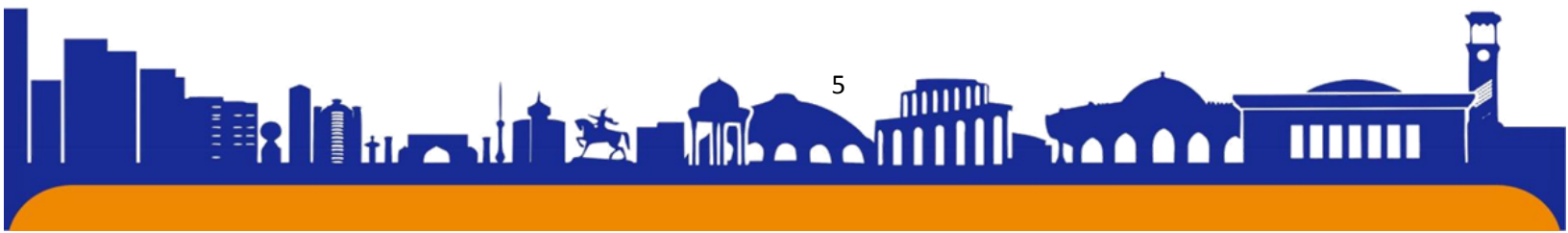

Editor of Technical science, **Sahomiddin. Z. Hodjamkulov** - Termez Institute of engineering and technology Doctor of philosophy in technics, Docent of Technology Inorganic Substance and Materials on their Basis. E-mail: xodjamkulovsahomiddin@tiet.uz

Editor of Pedagogical sciences **Nodira. N. Musaeva** - Bukhara State University, doctor of science in Pedagogics(DSc), docent of Theory and methodology of professional education.

Editor of Technical science, **Berdimuratov. T. Umid** - Termiz institute of engineering and technology, Doctor of Philosophy in technical science. E-mail: umidberdumu5@gmail.com

Editor of technical sciences, **Diyorov. G. Husan** - Termez Institute of engineering and technology Doctor of Philosophy in technical sciences. E-mail: husan_diyorov88@mail.ru

Editor of technical science, **Rustam. R. Karimov** - Termez Institute of engineering and Technology Doctor of Philosophy in technical Science, Docent of the Agriengineering and Chemical Technologies Department

Editor of Historical sciences, **Kholiyarov. Ch, Tulkinjon** - Head of the "Social and Humanities" Department of the Termiz Institute of Engineering and Technology, doctor of philosophy in Historical science. E-mail: txoliyarov@mail.ru

Editor of Technical Sciences, **Zakir. R. Khudaikulov** - Termiz Institute of Engineering and Technology, docent of the General Electric Engineering, doctor of philosophy in Technical science.

Editor of Technical Sciences, **Bobomurodov. R. Mirkomil** - Termiz Institute of Engineering and Technology, doctor of philosophy in Technical science.

Editor of Technical sciences, **Qalandarov Ro'zimurod Qurbonovich** - Termiz Institute of Engineering and Technology, professor, Candidate of technical sciences

Editor of Philology Sciences, **Allambergenova. A. Guljakhan** - Karakalpak State University, Doctor of Philosophy in Philology, Docent of Karakalpak language.

Editor of Pedagogical sciences, **Feruza. B. Muzafarova** - Bukhara State University, Doctor of Philosophy in Pedagogical science, Docent in theory and methodology of physical education and sports training

JOURNAL OF UNIVERSAL SCIENCE RESEARCH

OUR FIELDS

- Exact Sciences
- Natural sciences
- Medical sciences
- Technical sciences
- Economics
- Philological sciences
- Pedagogical sciences
- Social and humanitarian sciences
- Psychological sciences
- Arts and cultural sciences
- Physical education and sports

SJIF 2023: 3.778,
2024: 5.073
RESEARCHBIB IMPACT
FACTOR: 6.4 / 2023



**Research Science and
Innovation House**

ISSN (E): 2181-4570

OUR INDEXING



• <http://universalpublishings.com>



Research Science and
Innovation House

"RESEARCH SCIENCE AND INNOVATION HOUSE" MCHJ

JOURNAL OF UNIVERSAL SCIENCE RESEARCH

MAY 31, 2024

VOLUME 2, ISSUE 5

2023



+998888082107



<http://universalpublishings.com>



editor@universalpublishings.com

"Journal of Universal Science Research" scientific-methodical journal: 31.05.2024.

In this collection, the articles accepted for the **"Journal of Universal Science Research"**, Volume-2, Issue-5, 2024, are published.

DOI number was attached to all articles in the journal and indexed in the international scientific bases of **Directory of Research Journals Indexing, Researchbib, Index Copernicus, Zenodo, Open Aire, Google Scholar, Advanced Science Index, J-Base, Cite Factor, International Scientific Indexing, Euarasian Scientific Journal Index, General Impact Factor, Internet Archive, Scientific Journal Impact Factor, EuroPub.**

Dissertations are officially recognized as articles published in national journals on the list of journals recommended to publish the main scientific results of dissertations by OAK.

Basis: Page 3 of the list of scientific publications recommended to publish the main scientific results of dissertations of the Higher Attestation Commission of the Republic of Uzbekistan. - Tashkent: 2019. - 160 p

The materials of the magazine can be used by professors, teachers, independent researchers, doctoral students, masters, students, lyceum colleges and school teachers, scientific workers and all those interested in science.

Reminder! The authors are personally responsible for the correctness of the numbers, reports, data and the correctness of the quotations in the scientific articles included in the collection of journal materials.



“RESEARCH SCIENCE AND INNOVATION HOUSE” LLC



EDITORIAL TEAM

Editor-in-chief, **Eshkaraev Sadridin Chorievich** - associate professor of the Department of Analytical Chemistry of Termiz State University, Doctor of Philosophy Chemical Science, Termez, Uzbekistan. esadir_74@rambler.ru

Editor of medical sciences **Ye Fan Wang Glavin**, Case Western Reserve University, United States / Chinese Academy of Medical Sciences, Peking Union Medical College, China

Editor-of technical science, **Eshkaraev Ulugbek Chorievich** - Associate Professor of the Department of Primary Education Methodology of Denau Institute of Entrepreneurship and Pedagogy, Candidate of Technical Sciences, Denau, Uzbekistan.

Editor of medical sciences **Carolyn Steele Gray**, Canada Research Chair in Implementing Digital Health Innovation (Tier 2), Canada

Editor of technical science **Babamuratov Bekzod Ergashevich** - associate professor of the Department of Physical Chemistry of Termiz State University, Doctor of Philosophy Technical Science, Termez, Uzbekistan.

Editor of medical sciences **Donata Kurpas**, Wroclaw Medical University, Poland

Editor of chemical sciences **Mirabbos Hojamberdiev Ikromovich**- associate professor of the Technische Universität Berlin, doctor of chemical science, Berlin, Germany

Editor of medical sciences **Mirella Minkman**, Vilans, Netherlands

Editor of chemical science **Furkat B. Eshkurbonov** - Termiz institute of engineering and technology, doctor of sciences in chemistry, Professor of technology of organic substance and materials on their basis, Termez, Uzbekistan. E-mail: furqateshqurbonov@gmail.com

Editor of medical sciences **Roberto Nuño**, Director Investigación y Formación Fundación Gaspar Casal, Spain

Editor-of Economic, **Otamurodov Shavkat Tillayevich** - Vice-rector of Termiz University of Economics and Service Doctor of Economic science, Termez, Uzbekistan.

Editor of medical sciences **David Perkins**, University of Newcastle, Australia

Editor-of Social and humanities, **Xudoyberdiyev Xursand Xudoyberdiyevich** - Termiz Institute of Engineering and Technology, Doctor of Social and humanity Science, Termez, Uzbekistan.

Editor of medical sciences **Otamurodov Furqat Abdulkarimovich**, Director of Termiz Branch of Tashkent Medical Academy, Termez, Uzbekistan Doctor of science in Medical Sciences, Termez, Uzbekistan.

Editor of medical sciences **Robert Henderson**, University of Arizona

Editor biological sciences **Nurova Zamira Annakulovna** Termez branch of Tashkent Medical Academy. Termez, Uzbekistan Doctor of biological science, docent, Termez, Uzbekistan.

Editor filological sciences **Chris Kennedy**, University of Chicago

Editor of medical sciences **Turabayeva Zarina Kenjabekovna** Termez branch of Tashkent Medical Academy, doctor of Philosophy medical sciences, Termez, Uzbekistan.

Editor of Sociology science **Eryigitova Lobar Qodirovna** Head of the Department of Social Sciences and Physical Culture of CAMU International Medical University

Editor filological sciences **Jurayeva Ramziya Abdurahimovna** Kokand State Pedagogical Institute. Kokand, Uzbekistan Doctor of Philosophy in Philological Sciences (PhD), senior teacher.



Editor of physics-mathematics-sciences **Bobamuratov Ulugbek Erkinovich** Termiz Institute of Engineering and Technology, Doctor of Philosophy physics-mathematics-sciences, Termez, Uzbekistan.

Editor of medical sciences **Akhmedov Kamoliddin Khakimovich** Dean of the Faculty of Treatment No. 1 of the Termiz branch of the Tashkent Medical Academy, Candidate of medical sciences, associate professor

Editor of medical sciences **Vahidov Alisher Shavkatovich** Termez branch of Tashkent Medical Academy General surgery, children head of the department of surgery and pediatric urology Doctor of medical sciences, professor

Editor of Humanitarian science **Rakhmonov Abdukahhor Abdusattorovich** Vice-Director for Spiritual Education and Youth Affairs, Doctor of Philosophy (PhD) in Philosophical Sciences

Editor of technical sciences **Hasan Soyibnazarovich Beknazarov** Leading researcher of the Tashkent Research Institute of Chemical Technology, doctor of technical sciences, professor.

Editor of pedagogical sciences **Sultonova O'g'iloy Nabiyevna** Termiz Institute of Engineering and Technology, Doctor of Pedagogical sciences, Termez, Uzbekistan.

Editor-of medical sciences, **Sultonov Ravshan Komiljonovich** - Termiz University of Economics and Service Doctor of Philosophy of medical science, Termez, Uzbekistan. e-mail: ravshansultonov605@gmail.com

Editor of pedagogical sciences **Eshkoraev Kahramon**- Chirchik state pedagogical University Doctor of Philosophy in pedagogical science, Termez, Uzbekistan e-mail: eshqorayev1987@mail.ru

Editor of technical sciences **Rakhmankulov E. Jasur**-Tashkent scientific Research Institute of Innovative Chemical Technology Doctor of Philosophy in technical science. e-mail: jasurer87gmail.com

Editor of the Department of Agricultural Sciences **Jurakhon N. Nadzhiev** - Advisor to the Termez Institute of Agricultural Technologies and Innovative Development, Doctor of Agricultural Sciences DSc.

Editor of the Department of Agricultural Sciences **Dilshod T. Jumanov** - Advisor to the Termez Institute of Agricultural Technologies and Innovative Development, Candidate of Agricultural Sciences.

Editor of technical science **Nomozov K. Abror** - Doctor of Philosophy to the Termez Institute of engineering and technology, Termez, Uzbekistan. e-mail: abornomozov055@gmail.com

Editor of technical science **Misirov Kh. Zafar** Doctor of Philosophy to the Termez Institute of engineering and technology, Termez, Uzbekistan. e-mail: zafarmisirov1986@gmail.com

Editor of technical science **Shaymardanova A. Mokhichekhra** - Termiz institute of Engineering and Technology, doctor of philosophy in technical science. E-mail: mokhichekhrashaymardanova@gmail.com

Editor of Philology sciences **Mariya D. Bekbergenova** - Karakalpak State University, doctor of philosophy in Philology science(PhD)

Editor of Philological sciences **Zulfiya K. Ktaybekova** - Karakalpak State University, doctor of philosophy in Philology science(PhD)

Editor of Medical sciences **Dilorom A. Khurmatova** - Termez branch of Tashkent Medical Academy, doctor of Philosophy in Medicine(PhD)



Editor of Technical science, **Sahomiddin. Z. Hodjamkulov** - Termez Institute of engineering and technology Doctor of philosophy in technics, Docent of Technology Inorganic Substance and Materials on their Basis. E-mail: xodjamkulovsahomiddin@tiet.uz

Editor of Pedagogical sciences **Nodira. N. Musaeva** - Bukhara State University, doctor of science in Pedagogics(DSc), docent of Theory and methodology of professional education.

Editor of Technical science, **Berdimuratov. T. Umid** - Termiz institute of engineering and technology, Doctor of Philosophy in technical science. E-mail: umidberdumu5@gmail.com

Editor of technical sciences, **Diyorov. G. Husan** - Termez Institute of engineering and technology Doctor of Philosophy in technical sciences. E-mail: husan_diyorov88@mail.ru

Editor of technical science, **Rustam. R. Karimov** - Termez Institute of engineering and Technology Doctor of Philosophy in technical Science, Docent of the Agriengineering and Chemical Technologies Department

Editor of Historical sciences, **Kholiyarov. Ch, Tulkinjon** - Head of the "Social and Humanities" Department of the Termiz Institute of Engineering and Technology, doctor of philosophy in Historical science. E-mail: txoliyarov@mail.ru

Editor of Technical Sciences, **Zakir. R. Khudaikulov** - Termiz Institute of Engineering and Technology, docent of the General Electric Engineering, doctor of philosophy in Technical science.

Editor of Technical Sciences, **Bobomurodov. R. Mirkomil** - Termiz Institute of Engineering and Technology, doctor of philosophy in Technical science.

Editor of Technical sciences, **Qalandarov Ro'zimurod Qurbonovich** - Termiz Institute of Engineering and Technology, professor, Candidate of technical sciences

Editor of Philology Sciences, **Allambergenova. A. Guljakhan** - Karakalpak State University, Doctor of Philosophy in Philology, Docent of Karakalpak language.

Editor of Pedagogical sciences, **Feruza. B. Muzafarova** - Bukhara State University, Doctor of Philosophy in Pedagogical science, Docent in theory and methodology of physical education and sports training



A COMPARATIVE STUDY OF ICT STOOL ANTIGEN, SERUM AND ELISA TECHNIQUES IN DETECTION OF *HELICOBACTER PYLORI* AMONG SUDANESE FOOD HANDLER

¹ Mohammed Shams Alfalah, ¹ Abdelhafez Awad Elkarim Ahmed,, ² Yousif Abdelhameed Mohammed, ³Albadawi Abdelbagi Talha

¹ Gezira Fertility Center, Ministry of Health Gezira State, Sudan

² Department of Clinical Chemistry, National Cancer Institute, , University of Gezira, Sudan.

³ Department of Medical Parasitology, Faculty of Medical Laboratory Sciences, University of Gezira, Sudan

Email: 3badawiat@gmail.com

Abstract: Background: *Helicobacter pylori* (*H. pylori*) remains one of the most common human infections in Sudan recently and is associated with a number of important chronic gastritis, peptic ulcer disease and gastric malignancy. Objectives: The aim of this study was to compare the detection of *H. pylori* IgG in serum using ELISA techniques compared to ICT blood test and stool antigen. Materials and Methods: Stool and blood specimens were collected from 100 patients (mean age 31.2 ± 11.7 years, 56% males). Stool samples were analyzed using rapid stool antigen test for *H. pylori* and Serum samples were analyzed for *H. pylori* IgG by Accurate© (USA) ELISA and ICT blood test. Data analysis was made by the software of the Statistical Package for Social Sciences (SPSS) program (version 22). Results: The incidence of *H. pylori* among male was 12/17 (71%) compare to 5/17 (29%) females. 17 (17%) patients have positive with rapidstoolAg ICT test compare to 20 (20%) patients have positive by *H. pylori* IgG ELISA [the Accurate© (USA)]. The sensitivity, specificity, positive predictive value and negative predictive value for *H. pylori* IgG ELISA were (100%, 96.1%, 93.3% and 100% respectively) compared to ICT. *H. pylori* IgG for blood (41.18%, 71.08%, 43.4% and 69.2% respectively) using rapid stool Ag ICT test as gold standard method. Conclusion: The better results

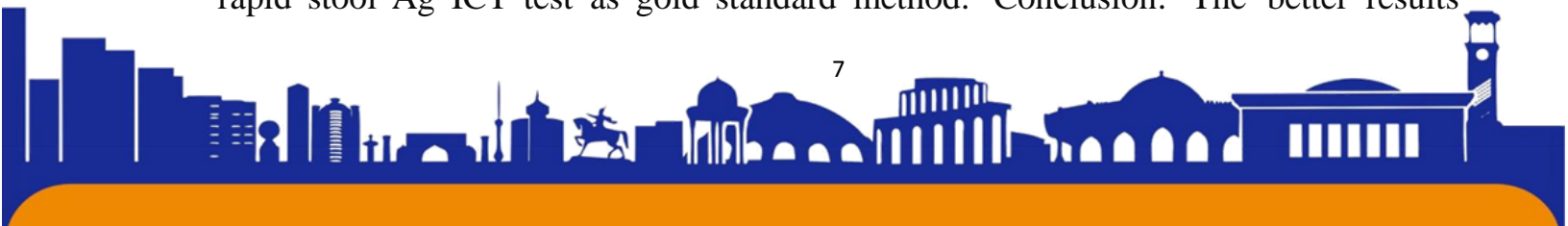



ISSN (E): 2181-4570 ResearchBib Impact Factor: 6,4 / 2023 SJIF 2024 = 5.073/Volume-2, Issue-5

Sensitivity and Specificity obtained for *H. Pylori* diagnosis was *H. pylori* IgG using ELISA techniques compared to ICT blood test.

Keywords: *H. pylori*, Stool antigen test, ELISA, ICT blood test

INTRODUCTION

Helicobacter pylori (*H. pylori*) is a spiral shaped Gram- negative microaerophilic bacterium that grows in human gastric epithelial tissues and mucus of the stomach (1,2). *H. pylori* remains one of the most common worldwide human infections and is associated with a number of important chronic gastritis, peptic ulcer disease, and gastric malignancy (3). The prevalence of *H. pylori* is closely associated with socioeconomic conditions and accordingly, this infection is more common in developing countries than in developed countries (4). The prevalence of *H. pylori* infection is 25 - 50% in developed countries and 70 - 90% in developing countries (5,6). Invasive and non-invasive techniques are used to diagnose *H. pylori* infection. Some factors influence the choice of a diagnostic test, such as the sensitivity and specificity of the tests, the clinical circumstances and the cost-effectiveness of the testing strategy (7).

Materials and Methods:

Totally, 100 food handlers were willing to cooperate in this study were included. A direct interviewing structural questionnaire was designed to collect and maintain all information of patients under the study. Demographical data (name, gender and age) were collected from all subjects investigated. Each subject was questioned about major symptoms suggesting peptic ulcer. Data analysis was made by the software of the Statistical Package for Social Sciences (SPSS) program (version 22). The participants included 56 males and 44 females with a mean age of 31.2 ± 11.7 years (range 14 - 60 years). Subjects who had received antimicrobial therapy were excluded from the study. The ethics committee of the University of Gezira granted approval for the study and all the participants gave their consent to participate. Stool and blood specimens were collected from each subjects, serum was obtained and kept on -20°C until used.

H. pylori fecal antigen rapid ICT was used to detect monoclonal antibodies in all stool samples collected. The fecal specimen and test components were brought to room temperature. Then the test pouch was open at the notch and the test strip was



removed and placed on a clean, flat surface. The sample collection tube was vigorously shaken to ensure an effective liquid suspension. Then the tube was held upright, the tip was twisted off, and two drops were dispensed of the solution into the sample pad (s) of the strip. The timer was setup. Results can be read in 15 minutes after adding the specimen. Positive results can be visible in as short as one minute. Results were not read after 15 minutes. To avoid confusion, the test device was discarded after interpreting the result.

Immuno-chromatographic test (ICT), using *H. pylori* IgG antibodies, was used to investigate all serum samples collected. First the serum sample and the test device were allowed to equilibrate to room temperature for 15 – 30 minutes. Later, the test device was removed from its foil pouch, placed on a clean, leveled surface, and 10 µl serum was transferred to the wells of the test device. Then 75 µl of test running buffer were added in to the sample pad. Positive result was indicated by two red lines after 10 minute reaction.

A serological assay for IgG antibodies against *H. pylori* was performed by a commercial *Helicobacter pylori* IgG ELISA kit (the Accurate© (USA)) according to the manufacturer’s instructions. The results were classed as positive if anti-*H pylori* immunoglobulin (Ig) G titers were >12U/ml, negative if they were < 8 U/ml, and equivocal if they were between 8 and 12 U/ml.

Results:

The Rapid Stool Ag ICT test only 17 (17%) has positive reactivity, the incidence among male was 12/17 (71%) and 5/17 (29%) among females, the positive reactivity was highest was between age range 25-34 years 6/17 (35%). From the 100 serum specimens of food handler, 20 were found infected by *Helicobacter pylori* IgG ELISA. The ICT sensitivity was 100 %, specificity was 96.1 %, positive predictive value was 93.3 %, and negative predictive value was 100 % and 31 were found infected by *ICT H. pylori* IgG by the Accurate© (USA). The ICT sensitivity was 41.18 %, specificity was 71.08 %, positive predictive value was 43.4 %, and negative predictive value was 69.2 %.

Table (1). Demographic Data and Symptoms:

	Frequency	Percent (%)
--	-----------	-------------



Sex	Male	56	56
	Female	44	44
	Total	100	100
Age	14 - 24 Years	34	34
	25 - 34 Years	32	32
	35 - 44 Years	19	19
	> 44 Years	15	15
	Total	100	100
Symptoms	No	74	74
	Yes	26	26
	Total	100	100

Table (2). Distribution of *H. pylori* infection among food handler according to different methods.

Stool	<i>Helicobacter pylori</i> IgG ELISA*		<i>ICTH. pylori</i> IgG	
	Positive	Negative	Positi ve	Negati ve
Positive N = 17	17	0	7	10
Negative N = 83	3	74	24	59
Total	20	74	31	69

*Only 94samples were tested using ELISA Techniques

Table (3). Comparison of three different methods for diagnosis of *H. pylori* infections standardby stool Ag as gold method.

	<i>H. pylori</i> IgG by ELISA	<i>H.pylori</i> IgG by ICT
--	--------------------------------------	-----------------------------------

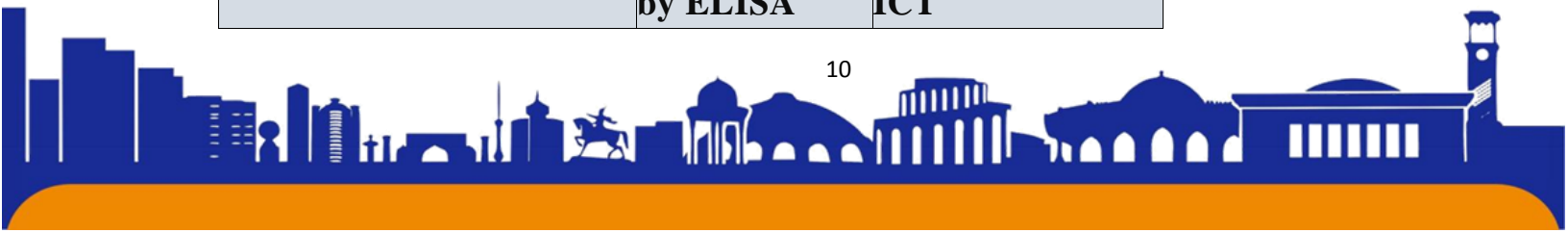

Sensitivity (%)	100	41.18
Specificity (%)	96.10	71.08
Area under the ROC curve (AUC)	0.981	0.561
Positive Predictive value (PPV) (%)	93.3	43.4
Negative Predictive value (NPV) (%)	100	69.2

DISCUSSION

According to age group, the highest infection rate was between (25 and 44) years old without significant correlation. This result agreed with study done by Hamid and Eldaif (2014) (8) in Sudan which showed high prevalence rate of infection among age group (30-50) years old. In this study showed that prevalence rate of *H. pylori* infection was higher in male (71%) than in female (29%). This result nearly study conducted in Yemen by Bin Mohanna *et al* (2014) (9) who found the prevalence in female was (67%) and in males was (33%). According to residence there were highest infection rate of *H. pylori* among rural area, this result indicated that infection was affected by residence which was reflected in the degree of personal hygiene.

Regarding the serum rapid stool Ag ICT test which used as gold stander method for detecting *Helicobacter pylori*, we compared stool result with other method and we find 20 were found infected by *Helicobacter pylori* IgG ELISA. The ICT sensitivity was 100 %, specificity was 96.1 %, positive predictive value was 93.3 %, and negative predictive value was 100 % and 31 were found infected by *ICTH. pylori* IgG by the Accurate© (USA). The ICT sensitivity was 41.18 %, specificity was 71.08 %, positive predictive value was 43.4 %, and negative predictive value was 69.2 %. The sensitivity finding so, it in agree with study done in Tehran (10) and disagree with the findings of other studies (10,11) whom find the sensitivity 96.7%, 70% and 90.2% respectively. In specificity it was not in agreement with other studies (7,10,11) In the present study, the accuracy of the serum *Helicobacter pylori* IgG ELISA test was compared with the rapid fecal test. The *Helicobacter pylori* IgG ELISA method



ISSN (E): 2181-4570 ResearchBib Impact Factor: 6,4 / 2023 SJIF 2024 = 5.073/Volume-2, Issue-5

was found to have a sensitivity of 100 % and a specificity of 96,1 %. This finding was similar to that obtained by Kesli, R., *et al* 2010 (13) who reported a sensitivity and specificity of 90% and 80% respectively, however this result was not in agreement with the findings of some workers. Suhaila., *et al* 2010(14)

CONCLUSION:

Immunochromatography based on the detection of antigen from stool sample is a simple, easy test, with highly sensitivity and specificity, hence the diagnosis of H. pylori infection must be based on the detection of H. pylori antigen in stool samples.

REFERENCES

- 1- Chey, W.D. and Wong, B.C., (2007). American College of Gastroenterology guideline on the management of Helicobacter pylori infection. *The American journal of gastroenterology*, 102(8), p.1808.
- 2- Brooks, H.J.L., Ahmed, D., McConnell, M.A. and Barbezat, G.O., (2004). Diagnosis of Helicobacter pylori infection by polymerase chain reaction: is it worth it?. *Diagnostic microbiology and infectious disease*, 50(1), pp.1-5.
- 3- Shamsuddeen, U., Yusha'u, M. and Adamu, I.A., (2009). Helicobacter pylori: the causative agent of peptic ulcer. *Bayero Journal of Pure and Applied Sciences*, 2(2), pp.79-83.
- 4- Everhart, J.E., Kruszon-Moran, D., Perez-Perez, G.I., Tralka, T.S. and McQuillan, G., (2000). Seroprevalence and ethnic differences in Helicobacter pylori infection among adults in the United States. *The Journal of infectious diseases*, 181(4), pp.1359- 1363.
- 5- Kabir, S., (2001). Detection of Helicobacter pylori in faeces by culture, PCR and enzyme immunoassay. *Journal of medical microbiology*, 50(12), pp.1021- 1029.
- 6- Dunn, B. E., Cohen, H., & Blaser, M. J. (1997). Helicobacter pylori. *Clinical microbiology reviews*, 10(4), 720–741.
- 7- Khalifehgholi, M., Shamsipour, F., Ajhdarkosh, H., Daryani, N.E., Pourmand, M.R., Hosseini, M., Ghasemi, A. and Shirazi, M.H., 2013. Comparison

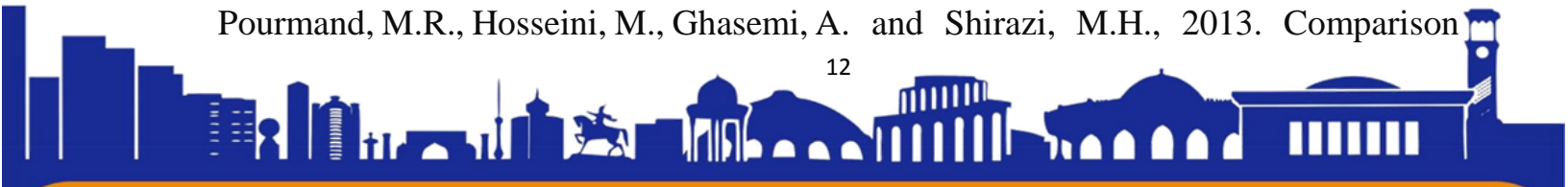



ISSN (E): 2181-4570 ResearchBib Impact Factor: 6,4 / 2023 SJIF 2024 = 5.073/Volume-2, Issue-5

of five diagnostic methods for *Helicobacter pylori*. *Iranian journal of microbiology*, 5(4),p.396.

8- Hamid, O.S. and Eldaif, W.A., (2014). Association of *Helicobacter pylori* infection with life style chronic diseases and body-index. *Journal of Science*, 4(4), pp.255-258.

9- Mohanna, M.A.B., Al-Zubairi, L.M. and Sallam, A.K., (2014). Prevalence of *Helicobacter pylori* and parasites in symptomatic children examined for *Helicobacter pylori* antibodies, antigens, and parasites in Yemen. *Saudi medical journal*, 35(11),p.1408.

10- Stoicov, C., Saffari, R. and Houghton, J., (2009). Green tea inhibits *Helicobacter* growth in vivo and in vitro. *International journal of antimicrobial agents*, 33(5), pp.473-478.

11- Suganuma, M., Yamaguchi, K., Ono, Y., Matsumoto, H., Hayashi, T., Ogawa, T., Imai, K., Kuzuhara, T., Nishizono, A. and Fujiki, H., (2008). TNF- α -inducing protein, a carcinogenic factor secreted from *H. pylori*, enters gastric cancer cells. *International journal of cancer*, 123(1),pp.117-122.

12- Mohammed, L.F.,(2016) A comparative Study of ICT and ELISA Techniques in Detection of *Helicobacter pylori* among Sudanese Duodenal Ulcer Patients.

13- Kesli, R., Gokturk, H.S., Erbayrak, M., Karabagli, P. and Terzi, Y., (2010). Comparison of the diagnostic values of the 3 different stool antigen tests for the noninvasive diagnosis of *Helicobacter pylori* infection. *Journal of investigative medicine*, 58(8), pp.982-986.

14- Suhaila, N., Hussin, S. and Rahman, M.M., (2010). Comparative efficacy sensitivity and specificity of the tests used for the Diagnosis of *Helicobacter pylori*. *Pakistan Journal of Biological Sciences*, 13(21), p.1057.



ЭХИНОКОКЭКТОМИЯ ОПЕРАЦИЯДАН КЕЙИН ЖАРРОХ ТАКТИКАСИНИ БАҲОЛАШ

Bo‘ronov Salim Saidmurodovich

РШТИЁМ Сурхондарё филиали Хирургия бўлими даволовчи шифокори

Email: salimboronov008@gmail.com

Аннотация: Ўшбу мақолада эхинококкоз касаллигида эхинококэктомия операциядан кейин жаррох тактикасини баҳолашда олиб борилган тадқиқот илмий ишларидан иборат. Бунда Сурхондарё вилояти РШТИЁМ Сурхондарё филиалида 2021-2023 йилда қабул қилинган эхинококкоз ташхис қуйилган беморлар касаллик тарихлари ретроспектив таҳлили қилинди. Қайталанган эхинококкоз касаллигининг турли шаклларида қолдиқ бўшлиқни йўқотиш ва ишлов беришнинг ишлаб чиқилган усуллари жорий этиш операциядан кейинги реалибитация даврини қисқартириш самарали натижалар берганини исботланди.

Калит сўзлар: Эхинококкоз, ретроспектив таҳлили, қорин бўшлиғи йиринглаши, реалибитация.

ОЦЕНКА ХИРУРГИЧЕСКОЙ ТАКТИКИ ПОСЛЕ ОПЕРАЦИИ ЭХИНОКОКЭКТОМИИ

Бўронов Салим Саидмуродович

РШТИЁМ Сурхандарьинский филиал Лечащий врач хирургического отделения

Аннотация: Статья представляет собой научные исследования, проведенные по оценке хирургической тактики после эхинококэктомии при эхинококкозе. Проведен ретроспективный анализ истории болезни больных с диагнозом эхинококкоз, поступивших в Сурхандарьинский филиал РШТИЕМ Сурхандарьинской области в 2021-2023 годах. Доказано, что при различных формах рецидивирующего эхинококкоза внедрение разработанных методов удаления остаточных пространств и обработки позволяет сократить период послеоперационной реабилитации.



Ключевые слова: Эхинококкоз, ретроспективный анализ, абдоминальное нагноение, реабилитация.

EVALUATION OF SURGICAL TACTICS AFTER ECHINOCOCECTOMY OPERATION

Boronov Salim Saidmurodovich

RSHTIYOM Surkhondarya branch Attending physician of the surgical department

Annotation: This article consists of research studies conducted in the assessment of surgical tactics after echinococcectomy in echinococcosis. A retrospective analysis of the medical history of patients diagnosed with echinococcosis admitted in the Surkhondarya branch of the Surkhondarya Region RShTIYOM in 2021-2023 was performed. In various forms of recurrent echinococcosis, the introduction of developed methods of removing residual space and processing has been proven to reduce the postoperative rehabilitation period.

Key words: Echinococcosis, retrospective analysis, abdominal suppuration, rehabilitation.

Муаммонинг долзарблиги: Жаҳон соғлиқни сақлаш ташкилоти маълумотларига кўра, ҳар йили дунёда вафот этган 50 миллион одамнинг 16 миллиондан ортиғи юқумли ва паразитар касалликлар туфайли содир бўлади. Ушбу касалликлар тоифаси 21-асрда инсоният ўлимининг асосий сабаби бўлиб қолмоқда ва турли мамлакатларда иккинчи, ба'зан эса биринчи ўринда туради.

ЖССТ маълумотларига кўра, “бугунги кунда инсон эхинококкози 1 миллиондан ортиқ инсонни зарарлаган ўткир паразитли касаллик бўлиб қолмоқда” Касалликни даволашда муайян ютуқларга эришилган бўлсада, эхинококкоз муаммоси ҳамон долзарблигича қолмоқда.

Жаҳон адабиётига кўра, эхинококкоз учун операциядан олдинги асоратлар 20-25% ни ташкил қилади. Операциядан кейинги даврда турли хил асоратлардан ўлим даражаси 0,34% дан 0,5% гача. Такрорий эхинококкоз учун операциялар барча жарроҳлик аралашувларнинг 10% ни ташкил қилади. "эхинококкозни жарроҳлик йўли билан даволашнинг қийинчиликлари, шунингдек, жарроҳлик пайтида органларга, шунингдек, бутун организм учун зарарсиз бўлган қолдиқ элементларни зарарсизлантиришнинг самарали усуллари йўқлиги билан





ISSN (E): 2181-4570 ResearchBib Impact Factor: 6,4 / 2023 SJIF 2024 = 5.073/Volume-2, Issue-5

боғлиқ". Шунинг учун, эхинококкоз касаллиги ташхислаш ва унинг асоратлари, шунингдек Ушбу касалликдан беморларни даволашда эхинококкэктомия операциясидан кейин махсус асоратларни камайтирадиган техник усулларни такомиллаштириш муҳимдир.

Жарроҳлигининг улкан ютуқларига қарамай, жарроҳлик аралашувларни амалга ошириш учун янги техник воситаларнинг жорий этилишига бугунги кунда, жигар эхинококкози билан операциядан кейинги эрта даврда жигарда қолдиқ бўшлиқни йиринглаш каби типик асоратлар тез-тез учраб туради. Ташқи йирингли ва билиар окмаларнинг шаклланиши эса (10-24% ҳолларда). Бугунги кунда эхинококкозни даволашнинг ягона радикал усули жарроҳликдир, ammo унинг натижалари шифокорларни қониқтира олмайди. Операциядан кейинги асоратлар ва эхинококкоз касаллигини қайталаниши даражаси юқори бўлиб қолмоқда ва 17% дан 41% гача.

Адабиётлардаги маълумотлар таҳлили шуни кўрсатмоқдаки, эхинококкоз касаллиги инсонларнинг энг хавfli паразитли касаллиги бўлиб қолмоқда, бунда инсон тана бўшлиғини даволаш ва бартараф этишнинг янги усулларини ишлаб чиқиш, операциядан кейинги реабилитация ва асоратларнинг олдини олиш зарарланиш хусусияти ва бошқа омилларга боғлиқ бўлган, даволаш натижаларига таъсир этадиган, касалликнинг қайталанган шакллари даволаш усулини танлаш асосий долзарб ва ҳал қилувчи муаммо бўлиб қолмоқда.

Тадқиқот мақсади: Эхинококкэктомия операциядан кейин жарроҳ тактикасини баҳолашдан иборат.

Текшириш усуллари ва материаллари: Олдимизга қўйилган мақсадга эришиш учун биз “Республикамизда паразитар касалликлар профилактикаси бўйича чора тадбирлар такомиллаштириш тўғрисида”ги Ўзбекистон Республикаси ССВнинг 25.03.2005 йилдаги № 121 ва Ўзбекистон Республикаси Президентининг 2017 йил 20 июндаги ПҚ 3071-сон «Ўзбекистон Республикаси аҳолисига 2017-2021 йилларда ихтисослаштирилган тиббий ёрдам кўрсатишни янада ривожлантириш чора тадбирлари тўғрисида»ги Қароридан фойдаландик.

Тадқиқот мақсадини бажариш учун кукс ва қорин бўшлиғи эхинококкоз хасталиклари аниқланган касалликнинг ўрта оғир ва оғир босқичида бўлган 50 нафар беморлар олиб ўрганилди.

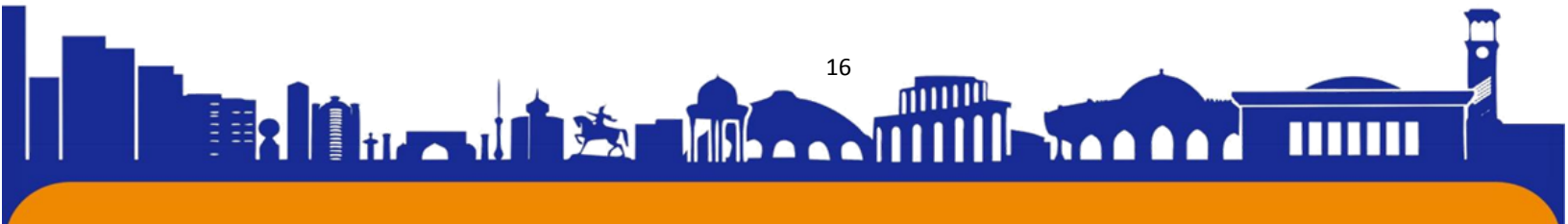



ISSN (E): 2181-4570 ResearchBib Impact Factor: 6,4 / 2023 SJIF 2024 = 5.073/Volume-2, Issue-5

Текширув Сурхондарё вилояти РШТИЁМ Сурхондарё филиалида 2021-2023 йилда қабул қилинган эхинококкоз ташхис қўйилган беморлар касаллик тарихлари ретроспектив таҳлили олиб борилди.

Тадқиқотимизда тиббиётнинг замонавий текшириш усуллари бўлган ултратовуш текшириш, рентгенологик, КТ, МРТ, лабаратор усуллардан: ИФА, ПЗР, қон биокимёвий таҳлиллари олиб борилган.

Тадқиқот натижалари: Қайталанган эхинококкозни жарроҳлик йўли билан даволаш усулини танлашни такомиллаштириш ушбу тоифадаги беморларнинг бевосита натижаларига таъсир кўрсатмай қолиши мумкин эмас. Операциядан кейинги яқин асоратлар частотаси текширувмиздаги беморларнинг таққослаганда деярли 2,6 мартага – 27,35%дан 11,3%гача пасайган. Қорин бўшлиғини йиринглаши – 9,1%дан 2,8%гача, операциядан кейинги умумий асоратлар ривожланиши 14,3%дан 7,0% гача камроқ кузатилиши белгиланди. Эрта реллапаротомия ва операциядан кейинги яқин даврлардаги ўлим кўрсаткичларининг ярми - 2,6дан 1,4%гача пасайгани аниқланди.

Узоқ вақтдаги қорин бўшлиғини йиринглаши текширувмиздаги 2 нафар (2,8%) беморда аниқланди.

Хулоса: Бажарилган кўп компонентли интраоперацион антипаразитли ишлов бериш усули қайтланувчи эхинококкоз касаллигининг асоратли шакллари жарроҳлик йўли билан даволаш шароитида операциядан кейинги эрта даврда қолдиқ бўшлиғининг адекват санациясини таъминлаш, ҳар хил асоратлар ривожланиши билан беморлар нисбатини 46,2%дан 10,7%гача камайтириш имконини берди.

Қайталанган эхинококкоз касаллигининг турли шаклларида қолдиқ бўшлиқни йўқотиш ва ишлов беришнинг ишлаб чиқилган усуллари жорий этиш операциядан кейинги реабилитация даврини қисқартириш, узоқ вақтли аъло ва яхши натижалар частотасини 34,9%дан 65,6%гача ошириш ва қоникарсиз натижаларни 47,6%дан 21,9%гача қисқартириш имкониятини берди.





УДК: 616-053.2+616.3+61:578.7

ЭФФЕКТИВНЫЕ ПОДХОДЫ К ЛЕЧЕНИЮ БОЛЬНЫХ ХРОНИЧЕСКИМ ГЕПАТИТОМ ПРОЖИВАЮЩИХ В ХОРЕЗМСКОЙ ОБЛАСТИ

Abdullayev Ravshanbek Babajonovich

д.м.н., профессор кафедры внутренних болезней, реабилитологии и народной
медицины Ургенчского филиала Ташкентской медицинской академии

Mansurbekov Dadaxon Mansurbekovich

Магистр 3-его курса по направлению внутренние болезни
Ургенчского филиала Ташкентской медицинской академии

Baxtiyarova Aziza Maksudbekovna

Студентка Ургенчского филиала Ташкентской медицинской академии

Проблема лечения хронического гепатита (ХГ) сохраняет свою актуальность, несмотря на то, что в течение последних лет разработаны принципиально новые методы диагностики и лечения данного заболевания (2,5). В комплексе лечебно-профилактических мероприятий, направленных на полное патогенетическое излечение болезни, значительное место отводится правильной целенаправленной организации лечебного питания (4,6). В процессе лечения препаратами цинка отмечалось выраженное статистически достоверное снижение активности ферментов процесса переаминирования у больных как с хроническим активным гепатитом, так и циррозом печени (1). Отмечено, что в последнее десятилетие наблюдается значительный рост числа больных хроническими заболеваниями печени и желчевыводящих путей среди населения республик Центральной Азии (3) Особенно тенденция к росту заболевания ХГ наблюдается в экологически неблагоприятных условиях Южного Приаралья, куда входят Республика Каракалпакстан, Хорезмская область и Ташаузская область Туркменистана. За последние годы объем Аральского моря, возникшего 35 тысяч лет назад, сократился более чем в три раза, берег отступил более чем на 100 километров, минерализация воды возросла до четырех раз, пустыня проглотила 2 млн гектаров пахотных земель, радиус дествия пыльных бурь

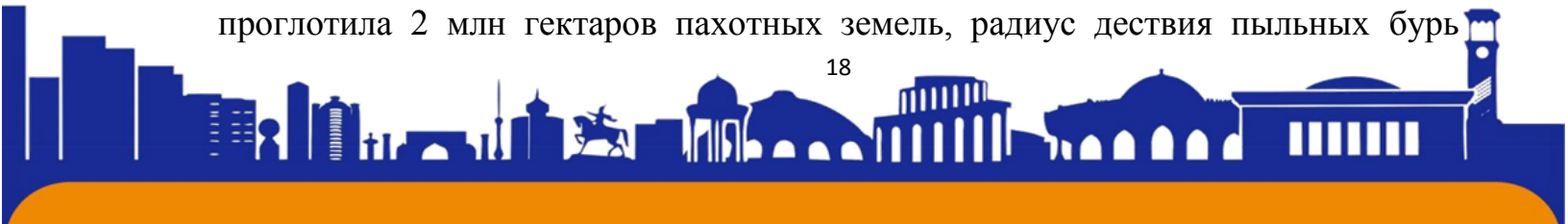



ISSN (E): 2181-4570 ResearchBib Impact Factor: 6,4 / 2023 SJIF 2024 = 5.073/Volume-2, Issue-5

достиг 300 и более километров. Все это оказывает негативное влияние на санитарную ситуацию в регионе и на организм проживающего здесь населения.

Актуальность поиска новых методов лечения заболеваний печени несомненна, ибо известно, что, несмотря на наличие широкого арсенала современных медикаментозных средств, отмечается неуклонный рост заболеваемости. Учитывая вышеизложенное, целью провидения настоящей научно –исследовательской работы была разработка комплексного метода лечения ХГ, включающего в себя диетотерапию и новое медикаментозное лечение.

Ключевые слова: хронический гепатит, экология, гептрал, диетотерапия.

EFFECTIVE APPROACHES TO THE TREATMENT OF PATIENTS WITH CHRONIC HEPATITIS LIVING IN THE KHOREZM REGION

The relevance of the search for new methods of treating liver diseases is undoubted, because it is known that, despite the presence of a wide arsenal of modern medications, there is a steady increase in incidence. Taking into account the above, the purpose of this research work was to develop a comprehensive method of treating hCG, including diet therapy and new drug treatment.

Key words: chronic hepatitis, ecology, heptral, diet therapy.

XORAZM VILOYATIDA yashovchi Surunkali gepatit bilan og‘rigan bemorlarni davolashga SAMARALI YONDORISHALAR.

Jigar kasalliklarini davolashning yangi usullarini izlashning dolzarbligi shubhasizdir, chunki ma'lumki, zamonaviy dori vositalarining keng arsenaliga qaramay, kasallanishning barqaror o'sishi kuzatilmoqda. Yuqoridagilarni hisobga olgan holda, ushbu tadqiqot ishining maqsadi hCG ni davolashning keng qamrovli usulini, jumladan, dietoterapiya va yangi dori-darmonlarni davolashni ishlab chiqish edi.

Kalit so'zlar: surunkali gepatit, ekologiya, geptral, dietoterapiya.

Материалы и методы исследования. Нами были обследованы 61 больных с ХГ в возрасте от 16 до 60 лет, проживающих в регионе Южного Приаралья. Все больные лечились в гастроэнтерологическом отделении





ISSN (E): 2181-4570 ResearchBib Impact Factor: 6,4 / 2023 SJIF 2024 = 5.073/Volume-2, Issue-5

Хорезмского областного многопрофильного медицинского центра. Для диагностики ХГ использовали общеклинические, лабораторные, биохимические (билирубин, АлАТ, АсАТ, общий белок и её фракции, холестерин, щелочная фосфатаза, тимоловая проба, протромбин, б-липопротеиды, лактатдегидрогеназа), иммунологические (Т-лимфоциты, В-лимфоциты, «нуль»-лимфоциты, иммуноглобулин А, G, М, фагоцитарная активность нейтрофилов, индекс иммуномодуляции) и ультразвуковые исследования с помощью современных общепринятых методов. Критерием терапевтической эффективности явилась клиническая ремиссия, проявляющаяся в исчезновении жалоб, улучшении самочувствия, нормализации лабораторно - биохимических и иммунологических показателей, пребывание больных ХГ в стационаре.

В зависимости от проводимого лечения больные были разделены на 4 группы:

В первую (контрольную) группу включили 13 пациентов, которым назначено только общепринятое лечение (ОЛ). Вторую группу составили 19 больных ХГ, в лечении которых, кроме ОЛ, использован разработанный нами метод диетотерапии с применением диеты №5 Хз (хорезмский) (методические рекомендации, утвержденные ученым медицинским советом Минздрава РУз от 27 июня 2002 года). Основу диеты составляют узбекские национальные и местные хорезмские блюда. Диета полноценная, состав и энергетическая ценность на уровне физиологических норм, за исключением жира, количества которого несколько уменьшено: белки и углеводы 90-110г и 300-350г соответственно; жиры 80-90 г энергетическая ценность в пределах 2400-2500 ккал.

В третью группу вошли 17 пациентов получавших кроме ОЛ, гептрал по 1таблетке 3 раза в день между приёмами пищи. Гептрал (адеметионин) гепатопротектор комбинированного действия, выпускается в таблетках по 400мг и порошке во флаконе лиофилизированный для приготовления раствора для инъекции. Эффекты гептрала обусловлены тремя типами биохимических реакции как трансметилирование, аминопропилирование и транссульфурирование. Гептрал хорошо сочетается с лекарственными средствами комплексной базовой терапии гепатитов.

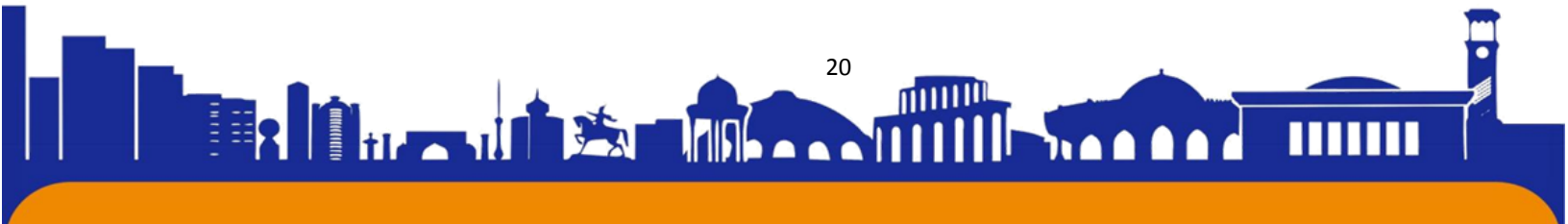



Четвертую группу составили 12 больных, получавших, кроме ОЛ, гептрал и диету №5 Хз. Половозрастной состав контрольной и обследуемых групп был идентичным.

Результаты и обсуждение. Из данных нашего исследования (таблица) установлено, что применение гептрала и диетотерапии с применением диеты № 5 Хз в комбинации с общепринятой традиционной терапией повышает эффективность лечения, ускоряет нормализацию лабораторно-диагностических показателей, сокращает срок нормализации объективных и субъективных признаков.

Эффективность лечения больных хроническим гепатитом в зависимости от способа лечения

Группы	Методы лечения	Число больных ХГ	Дни нормализации клинико-лабораторных показателей
Первая (контрольная)	Общепринятое лечение	13	13±1.0
Вторая	ОЛ+диета№5Хз	19	10±1.1
Третья	ОЛ+гептрал	17	10±0.8
Четвертая	ОЛ+гептрал+ диета№5Хз	12	8±1.0

Рекомендуется весь лечебный комплекс назначать больным ХГ с первого дня поступления в стационар.

Таким образом, приведенные исследования позволяют предположить новый обоснованный, высокоэффективный метод лечения больных хроническим гепатитом.

Вывод

Применение в комплексе с общепринятым лечением препарата гептрал и диеты №5 Хз способствуют скоршему улучшению самочувствия, объективных и лабораторно-диагностических показателей и ускорению среднего пребывания в стационаре больных ХГ, проживающих в условиях Южного Приаралья.





Литература

1. Баканина-Ладная Е.Д. Возможности диагностики и медикаментозной коррекции дефицита цинка при хронических поражениях печени. // Проблемы гастроэнтерологии. Душанбе-Москва. №2(4). –С.53-59.
2. Байбекова Е.М., Мавлянов И.Р., Каримов М.Ш. структурные изменения печени и легких при хроническом гепатите и его коррекции. // Медицинский журнал Узбекистана. Ташкент. 1997. –№2.-С. 51-52.
3. Абдуллаев Р.Б. и др. Аральский кризис: проблемы экологической культуры и здоровья. Монография. Ургенч. 2012.-С.120.
4. Закирходжаев Ш.Я., Закирова А.Ш., Рахимов М.М., Махмудова Д.У. Динамика клинико-иммунологических и биохимических показателей у больных хроническими гепатитами на фоне диетотерапии бобовыми продуктами// Новое в диагностике и лечении органов пищеварения. Ташкент. . -С.48-50.
5. Саркисянц Н.К., Григорян Э.Г. Опыт прогнозирования побочных эффектов лечения хронического вирусного гепатита С пегинтерфероном α -2А с рибавирином. // Клиническая медицина. Москва. 2013. №5. -С.46-49.
6. Шайхова Г.И., Рахимов Б.Б. Пропаганда принципов рационального питания при ожирении. // Медицинский журнал Узбекистана. Ташкент. 2014. №2.-С.138-141.

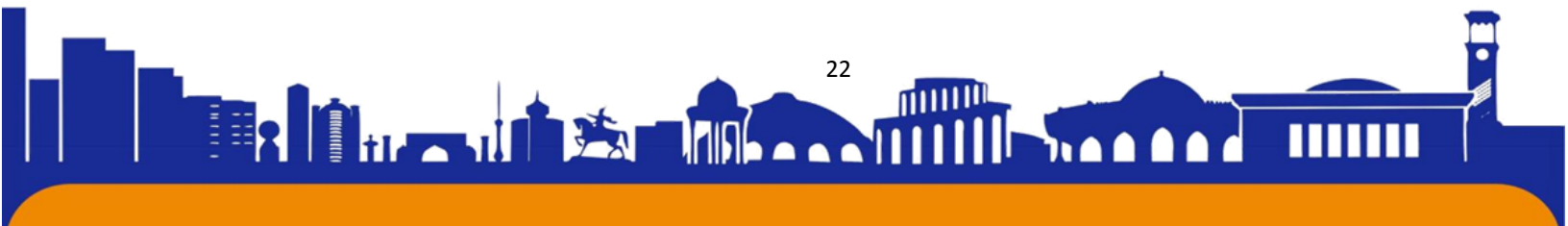



IQTISODIY TAKOMILLASHISHDA TADBIRKORLIK G'OYALARI VA SOLIQNING AHAMIYATI

Nuriddin Murodov

+998 90 317 53 30 G-mail: nuriddin.murodov0911@gmail.com

Ilmiy rahbar: **Ashurova N**

Annotatsiya: Tadbirkorlik jamiyatda ijtimoiy va iqtisodiy sohalaridagi mavjud muammolarni hal qilishda va jamiyatning ijtimoiy-iqtisodiy taraqqiyotida katta rol o'ynaydi. U ishlab chiqarish, ish bajarish, xizmat ko'rsatish sohalarida yangi ish o'rinlari yaratib, aholini ish bilan ta'minlash va ishsizlikni kamaytirishda muhim ahamiyat kasb etadi. Rivojlangan mamlakatlarda ham, O'zbekistonda ham har yili yaratilayotgan yangi ish o'rinlarining yarmidan ortig'i kichik va xususiy tadbirkorlikka to'g'ri keladi. Tadbirkorlik aholining ish bilan bandligi, mehnat va iqtisodiy faolligining o'sishi va buning natijasida uning daromadlarining oshishiga katta hissa qo'shadi.

Kalit so'zlar: tadbirkorlik, iqtisod, jamiyat, soliq, mulk, taraqqiyot.

ENTREPRENEURIAL IDEAS IN ECONOMIC DEVELOPMENT AND THE IMPORTANCE OF TAXATION

Abstract: Entrepreneurship plays a major role in solving existing problems in the social and economic spheres and in the socio-economic development of the society. It creates new jobs in the fields of production, performance of work, and services, and is of great importance in providing employment to the population and reducing unemployment. More than half of the new jobs created every year both in developed countries and in Uzbekistan belong to small and private entrepreneurship. Entrepreneurship greatly contributes to the growth of the population's employment, labor and economic activity and, as a result, to the increase of its income.

Key words: entrepreneurship, economy, society, tax, property, development.

ПРЕДПРИНИМАТЕЛЬСКИЕ ИДЕИ В ЭКОНОМИЧЕСКОМ РАЗВИТИИ И ЗНАЧИМОСТЬ НАЛОГООБЛОЖЕНИЯ

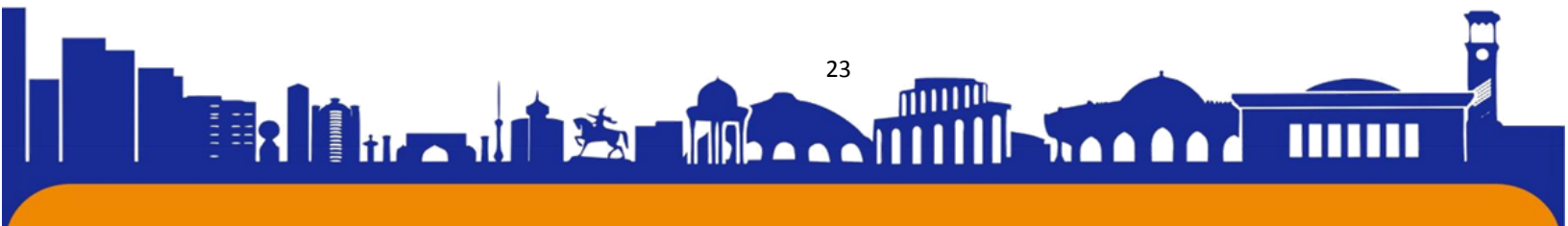



ISSN (E): 2181-4570 ResearchBib Impact Factor: 6,4 / 2023 SJIF 2024 = 5.073/Volume-2, Issue-5

Аннотация: Предпринимательство играет важную роль в решении существующих проблем в социальной и экономической сферах и в социально-экономическом развитии общества. Он создает новые рабочие места в сферах производства, выполнения работ и услуг, имеет большое значение в обеспечении занятости населения и снижении уровня безработицы. Более половины новых рабочих мест, создаваемых ежегодно как в развитых странах, так и в Узбекистане, принадлежат малому и частному предпринимательству. Предпринимательство в значительной степени способствует росту занятости, трудовой и экономической активности населения и, как следствие, увеличению его доходов.

Ключевые слова: предпринимательство, экономика, общество, налог, собственность, развитие.

Tadbirkorlarning ma'lum qismi oyoqqa turib, yanada rivojlanishi oqibatida ular mulkdorlarga aylanadilar. Bu esa jamiyatda yangicha fikrlaydigan, harakat qiladigan yangi avlod-tadbirkorlar, mulkdorlar tabaqasining shakllanishiga olib keladi. Bunday shaxslar davlatning ijtimoiy tayanchi va iqtisodiy taraqqiyot manbayi hisoblanadi. Tadbirkorlik subyektlari kadrlar tayyorlash va ularning malakasini oshirishda ham ishtirok etadilar. Shuning bilan birga tadbirkorlarning o'zlari ham doimiy izlanishda, mahalliy va xorijiy hamkasabalari, hamkorlari, turli soha vakillari bilan muloqotda bo'lib, tajriba ortirib, o'z kasbiy, madaniy, ma'naviy saviyalarini oshirib boradilar. Tadbirkorlik inson qobiliyatini ro'yobga chiqarishga yaxshi imkoniyatlar yaratadi va uni rag'batlantiradi. Shunday qilib, tadbirkorlik insonlarning o'zini o'zi anglashiga ko'maklashadi, dunyoqarashini kengaytiradi, o'zgartiradi va natijada jamiyatning ijtimoiy-madaniy darajasining o'sishiga olib keladi.

Tadbirkorlar qishloqlarda, mahallalarda ishlab chiqarish, savdo, umumiy ovqatlanish va boshqa xizmat ko'rsatish korxonalari barpo etib, qishloq infratuzilmasini rivojlantirib, qishloqlar, mahallalar qiyofasini o'zgartirib yuboradilar. Bundan tashqari, tadbirkorlik ijtimoiy sohada keng kirib bormoqda: xususiy va boshqa tashkiliy-huquqiy shakllarda bolalar bog'chalari, [mehribonlik uylari](#), nogironlar uchun inventarlar ishlab chiqarish va ularga xizmatlar ko'rsatish, sog'iqlikni saqlash va sog'lomlashtirish, o'quv va boshqa ijtimoiy soha muassasalari tashkil etish va ularni rivojlantirish, uy-joylar qurish va ularni ta'mirlash, aholini ichimlik suvi va gaz bilan





ISSN (E): 2181-4570 ResearchBib Impact Factor: 6,4 / 2023 SJIF 2024 = 5.073/Volume-2, Issue-5

ta'minlash ishlari bilan bevosita shug'ullanib, ijtimoiy muammolarni yechishga katta hissa qo'shadi.

Tadbirkorlik subyektlari xayriya ishlarida ham faol qatnashib, ijtimoiy soha muassasalari, nogironlar, kam ta'minlangan oilalar, ijtimoiy himoyaga muhtoj kishilarga yordam ko'rsatishda ham muhim o'rin egallaydi. Tadbirkorlik subyektlari mahsulot (tovarlar, ishlar, xizmatlar) yaratib, mamlakat ichki bozorini to'ldiradilar. Natijada bozorda taklif miqdori, sifat, assortiment jihatidan yaxshilanadi, xaridorlar uchun tanlash va talabni qondirish imkoniyatlari kengayadi. Bu borada tadbirkorlik muvofiqlashtirish vazifasini bajarish, talab bilan taklifni o'zaro muvofiqlashtirish, narxlarni barqarorlashtirish, bozorda muvozanat o'rnatish va uni ushlab turish, mavjud ehtiyojni kengaytirish va to'laroq qondirishga xizmat qiladi. Shuning bilan birga tadbirkorlik bozor iqtisodiyoti sharoitida raqobatning shakllanishi, rivojlanishida va mahsulot sifati va raqobatbardoshligini ko'tarish, ishlab chiqarish xarajatlari va mahsulot tannarxini pasaytirish, faoliyat samaradorligini oshirishda muhim rol o'ynaydi.

Mamlakatda importni qisqartirish va eksportni kengaytirishda tadbirkorlik subyektlarining roli ortib bormoqda. Ular, bir tomondan, import o'rnini bosuvchi tovarlar ishlab chiqarib, valyutaning tashqariga chiqib ketishini qisqartirish va mamlakat iqtisodiy-moliyaviy mustaqilligini mustahkamlash, [ikkinchi tomondan esa](#), eksportbop mahsulotlar chiqarish, ularni tashqi bozorlarda sotib, mamlakat eksport salohiyatini ko'tarish va valyuta tushumlarini oshirishda ham salmoqli o'rin egallaydilar.

Xususiylar tadbirkorlik subyektlari, fermer xo'jaliklari davlat buyurtmasini bajarishda ham ishtirok etadilar. Ma'lumki, O'zbekistonda davlat buyurtmasi bo'yicha paxta va g'alla yetishtirishda fermer xo'jaliklari yetakchilik qiladilar. Bundan tashqari, kichik va o'rta korxonalar yirik korxonalarining ayrim buyurtmasini ham bajarib, ularni to'ldiradilar. Yirik korxonalar ommaviy mahsulotni katta miqdorda ishlab chiqarishga moslashganliklari tufayli asosiy mahsulotning ayrim detallari, ehtiyot qismlari, boshqa qo'shimcha narsalami kichik seriyalarda ishlab chiqarish ular uchun ortiqcha tashvish hisoblanadi. Yirik korxonalar uchun shunday narsalami o'zlari ishlab chiqargandan ko'ra, ularni boshqa korxonalardan olgan ma'qul. Shu boisdan ular o'zlarining ishlab chiqarishlari uchun kerakli ayrim narsalami ishlab chiqarish va yetkazib berishni, asosan, kichik va o'rta korxonalarga topshiradilar. Bu borada O'zbekistonda





rivojlangan va qo‘llab-quvvatlanayotgan kasanachilik ham muhim rol o‘ynaydi, Shuning uchun kichik va o‘rta korxonalar yirik korxonalar va, umuman, iqtisodiyot tarmoqlarini o‘zaro bog‘lab, butun iqtisodiyotni yaxlit bir tizim darajasiga ko‘tarishda katta ahamiyat kasb etadilar. Kichik, o‘rta, xususiy tadbirkorlik subyektlarining ana shu vazifasi e‘tiborga olinib, respublikada mahalliyashtirish dasturlarini amalga oshirishda ularga keng o‘rin berilgan.

Tadbirkorlikning innovatsion vazifasi XX asr o‘rtalarida shakllanib, hozirgi kunda uning roli ortib bormoqda. Tadbirkorlikning bu vazifasi mamlakatlarning innovatsion (axborot-industrial) taraqqiyot davrga kirishi bilan boshlanib, ishlab chiqarishda fan-texnika yutuqlari va axborot rolining ortib borishida namoyon bo‘ladi. Innovatsiya bazasining shakllanishi va kengayishi tashkiliy-xo‘jalik novatorligi va shu yo‘nalishda tadbirkorlikning rivojlanishi bilan bog‘liq.

Tadbirkorlikning yaratuvchilik vazifasi ham jamiyat ijtimoiy-iqtisodiy taraqqiyotida muhim rol o‘ynaydi. Uning bu vazifasi yangi qiymat va yangi bozorlar yaratish, yangi qiyofadagi inson - tadbirkorlar, mulkdorlarni shall antirishda namoyon bo‘ladi. Tadbirkorlar mamlakatda milliy mahsulot yaratadilar va milliy boylikni ko‘paytiradilar. Rivojlangan mamlakatlarda ishlab chiqariladigan yalpi ichki mahsulotning qariyb yarmi, ayrim mamlakatlarda esa undan ham ko‘prog‘i kichik biznesga to‘g‘ri keladi. O‘zbekistonda yaratilayotgan yalpi ichki mahsulotda kichik va o‘rta tadbirkorlik subyektlarining hissasi hozirgi kunda 48 foizdan oshdi va u yildan-yilga o‘sib bormoqda.

Tadbirkorlik subyektlari yangi taklif yaratish, [mavjud taklifni kengaytirish](#), uni yangicha uyg‘unlikda taqdim etish yo‘li bilan mavjud ehtiyojni boyitish, yangilarini yuzaga chiqarish va mavjud bozorni modifikatsiya qilish, yangilarini shakllantirish, jozibador bozorlarni topish va o‘zlashtirish - bularning hammasi tadbirkorlikning yaratuvchilik yo‘nalishlari hisoblanadi.

Tadbirkorlik ishlab chiqarishni qayta qurish, ishlab chiqarish omillari (mehnat, mehnat qurollari, mehnat predmetlari)ni yangicha uyg‘unlikda birlashtirish va tashkil etish, ishlab chiqaruvchi kuchlar bilan ishlab chiqarish munosabatlarini samaraliroq muvofiqlashtirish orqali ishlab chiqarishni sifat jihatidan yangi, yuqori bosqichga ko‘tarishga katta hissa qo‘shadi. Bu esa ishlab chiqarishni amalga oshirish va rivojlantirish uchun yangi, qo‘shimcha imkoniyatlar yaratadi, ularni ro‘yobga chiqarish esa mavjud quvvatlarning unumdorligini oshirishni, qo‘shimcha mahsulot ishlab





ISSN (E): 2181-4570 ResearchBib Impact Factor: 6,4 / 2023 SJIF 2024 = 5.073/Volume-2, Issue-5

chiqarish va samaradorlikning o'sishini ta'minlaydi. Tadbirkorlik shu paytgacha ishlatilmay kelgan aholi jamg'armalari, mahalliy resurslar, ishlab chiqarish va maishiy chiqindilar, xorijiy investitsiyalarni ijtimoiy-iqtisodiy jarayonga faol jalb etib, ishlab chiqarishni kengaytirish, milliy mahsulot va boylarni ko'paytirishga olib keladi. Tadbirkorlik nafaqat shaxsiy daromad manbai, balki davlat uchun ham salmoqli daromad manbai bo'lib xizmat qiladi. Davlat budjeti tushumlarining anchagina qismi tadbirkorlik sektoriga to'g'ri keladi. Demak, tadbirkorlik budjetni to'ldirib, davlatning [kuch-qudratini oshirish](#), ijtimoiy-iqtisodiy rivojlanishini mablag' bilan ta'minlashda ham katta rol o'ynaydi. Tadbirkorlikning tashkiliy-huquqiy shakli Tadbirkorlik faoliyati va uni amalga oshirishning tashkiliy huquqiy shakllari O'zbekiston Respublikasining "Tadbirkorlik faoliyati erkinligining kafolatlari to'g'risida"gi Qonuni va O'zbekiston Respublikasi Fuqarolik kodeksi hamda boshqa me'yoriy-huquqiy hujjatlar orqali tartibga solinadi. Qonunchilikka ko'ra, tadbirkorlik faoliyati bilan yuridik va jismoniy shaxslar shug'ullanishi mumkin. Tashkiliy huquqiy shakl tadbirkorlik faoliyati miqyosi tavsifi, xususiy kapital miqdori, loyihani amalga oshirish muddatlari va yana bir qator omillarga asoslanib tanlanadi. Boshqa tomondan esa tashkiliy huquqiy shaklni to'g'ri tanlash loyihani amalga oshirish imkoniyatlarini to'la ta'minlashi kerak. Hozirgi paytda O'zbekiston Respublikasi hududida tadbirkorlik faoliyati 2.2.4-chizmada ko'rsatilgan shakllarda amalga oshishi mumkin. Ta'kidlash lozimki, amaldagi qonunchiligimizga ko'ra notijorat tashkilotlari ham tadbirkorlik faoliyati bilan shug'ullanishi mumkin. Ammo ularning asosiy maqsadi bevosita foyda olish emas. Tashkiliy huquqiy shaklni to'g'ri tanlash ko'p omillarga bog'liq: tadbirkordagi mavjud pul va moddiy resurslar, uning tashkiliy qobiliyati va shaxsiy tajribasi, faoliyat sohasi, tadbirkorlik loyahasining hajmi va ko'lami, loyiha amalga oshirilayotgan bozor sharoitlari. Bunda eng muhimi loyihaning tavakkalchilik darajasi hajmi, ya'ni tadbirkor o'z zimmasiga olishi mumkin bo'lgan majburiyat katta ahamiyatga ega.

To'liq o'rtoqlik - bu bir necha jismoniy yoki huquqiy shaxsning o'zaro shaitnoma asosida foyda olish uchun yuritadigan tadbirkorlik faoliyati. To'liq o'rtoqlik barcha





ISSN (E): 2181-4570 ResearchBib Impact Factor: 6,4 / 2023 SJIF 2024 = 5.073/Volume-2, Issue-5

a'zolari shirikchilik bo'yicha barcha majburiyatlarni o'z bo'yniga oladi va o'z mulklari bilan teng ravishda javob beradi. To'liq o'rtoqlik mulki a'zolar qo'ygan ma'lum foizdagi qo'yilmalar asosida vujudga keladi va foyda ana shu qo'yilmalar foizlariga qarab taqsimlanadi. To'liq o'rtoqlik shirkati uning hamma a'zolari saylagan bitta boshqaruvchi tomonidan boshqariladi. Ammo har bir a'zo shirkat nomidan ish ko'rish huquqiga ega. Moddiy javobgarligi darajasi, sheriklarning bir-biriga ishonchi zarurligi, kapitalning faqat shaxsiy qo'yimlardan iborat ekanligi shuni ko'rsatadiki, bunday tashkiliy-huquqiy shakldagi tadbirkorlik faoliyati faqat mayda biznesga xos va hozirgi paytda keng qo'llanilmayapti

Xulosa:

Men ushbu mustaqil ishni o'rganish davomida Tadbirkorlik faoliyati, iqtisodiy, ijtimoiy va tashkiliy huquqiy asoslari bilan birgalikda o'rganiladi. Bu faoliyatning iqtisodiy ahamiyati, o'z ichiga olgan xizmatlar, mahsulotlar yoki ishlab chiqarish jarayonlari orqali moliyaviy daromad olish, ish o'rinlari yaratish va ishlab chiqarish jarayonlarini tashkil etishdir. Tadbirkorlik faoliyati, ijtimoiy ahamiyati esa, jamiyatga foyda olib keluvchi mahsulotlar va xizmatlarni ta'minlash orqali jamiyatning istiqbolligini ta'minlashda muhim rol o'ynaydi. Tadbirkorlik faoliyati orqali ish o'rinlari yaratilishi va ishlab chiqarish jarayonlarining tashkili jamiyatning rivojlanishiga va insonlarning maishat darajasining oshishi uchun juda muhim ekanligini o'rgandim.

Tadbirkorlik faoliyati tashkiliy huquqiy asoslari bilan ham birgalikda o'rganiladi. Tadbirkorlik faoliyati amalga oshirish [uchun tadbirkorlarga tartib](#), huquq va majburiyatlar berilishi, shuningdek, maqsadlarni amalga oshirish uchun qonunchilik va huquqiy muhofazani ta'minlash lozimdir.

Bunday huquqiy asoslar tadbirkorlarga qonun hujjatlari orqali beriladi va ular tadbirkorlik faoliyatini amalga oshirishda huquqiy himoya oladilar. Shuningdek, tadbirkorlar va ularning sheriklari o'rtasida shartnoma va aniq shartlar bilan kelishilgan shartnoma bo'yicha kelishuvlar ham huquqiy asoslar asosida amalga oshiriladi.

FOYDALANILGAN ADABIYOTLAR

1.«Kichik va xususiy tadbirkorlikni rivojlantirishni rag'batlantirish to'g'risida»gi O'zbekiston Respublikasi qonuni. T.: O'zbekiston, 1995.

2.Kichik biznes va tadbirkorlik: (oliy o'quv yurtlarining barcha ta'lim yo'nalishlari talabalari uchun o'quv qo'llanma) / M.R. Boltaboyev (va boshq.); O'zR Oliy va o'rta-maxsus ta'lim vazirligi. — T.: Noshir, 2011. — 280 b.

3. <https://uz.periodicalfinance.com/10584261-organizational-and-legal-forms-of-entrepreneurial-activity>



Identifying CSR rate in Uzbek companies

Pokiza Eshkuvatova

Contact detail: pokizaeshquvvatova@gmail.com

Corporate email: p.eshquvatova@tsue.uz

Affiliation: Group KB-88, department of Corporate Governance, Faculty of Business Administration, Tashkent State University of Economics

Abstract

Corporate Social Responsibility (CSR) has emerged as a crucial component of contemporary business practices, reflecting a growing recognition of the importance of ethical, social, and environmental considerations in corporate decision-making. In recent years, the concept of CSR has gained traction globally, with businesses increasingly acknowledging their role in contributing to sustainable development and societal well-being. As companies seek to align their operations with principles of responsible business conduct, understanding the extent and nature of CSR implementation within specific contexts becomes paramount.

The objectives of this article are twofold: first, to assess the current state of CSR adoption in Uzbek companies, and second, to identify the key determinants and factors influencing CSR practices within this context. By undertaking a systematic analysis of CSR initiatives, this study aims to provide insights into the drivers, challenges, and potential pathways for enhancing CSR engagement among Uzbek companies.

The significance of this article lies in its potential to inform stakeholders, including policymakers, businesses, investors, and civil society organizations, about the prevailing CSR landscape in Uzbekistan. By uncovering patterns of CSR implementation and discerning the underlying factors shaping these practices, this article seeks to contribute to the promotion of sustainable and responsible business conduct in the country.

Key words: Corporate social responsibility, CSR, importance, economic, profit, Uzbekistan, companies



Introduction

The definition of corporate social responsibility (CSR) states that companies must not only pursue their main goal—to maximize profits, but also contribute to the well-being of society through voluntary efforts. The importance of CSR in today's global world is growing. It is becoming mandatory for companies to engage in socially responsible activities to support the growth of their business.(Barauskaite et.al , 2021).

Developing CSR strategies in line with current economic situation, traditional customs and religious beliefs and the principles of transparency, social responsibility and accountability before stakeholders will increase the overall efficiency of businesses in Uzbekistan, improve predictability and sustainability of businesses which will help them to attract foreign investors and those, in turn, would positively impact the economic development of the country.(MALIKA SHARIPOVA, 2018)

Methods

This study adopts a **quantitative research design** to systematically analyze the CSR practices of Uzbek companies. Quantitative methods enable the collection of numerical data to measure and assess the extent of CSR engagement among companies. This approach allows for the **formulation of clear hypotheses, precise measurement of variables, and statistical analysis to test relationships and patterns within the data**. By employing a quantitative research design, this study aims to provide objective and quantifiable insights into the CSR rates of Uzbek companies.

Surveys serve as the primary data collection method for this research.A structured questionnaire will be designed to gather information on **various aspects of CSR** ,including whether companies should be responsible for social concerns or not, consumer awareness of companies impact on environment, whether consumers take into account CSR while using the product or service, opinion about how CSR can influence companies , the role of consumers, government and companies in enhancing CSR adoption and demographic questions such as :gender,region,age range and occupation.The survey responses will provide **quantitative data** as well as categorical data that can be analyzed to assess the level of CSR implementation across different companies and sectors.

The collected survey data will be analyzed using **Stata 15**, a statistical software package widely used for data manipulation, visualization, and analysis. **Descriptive statistics** such as means, frequencies, and percentages will be computed to summarize

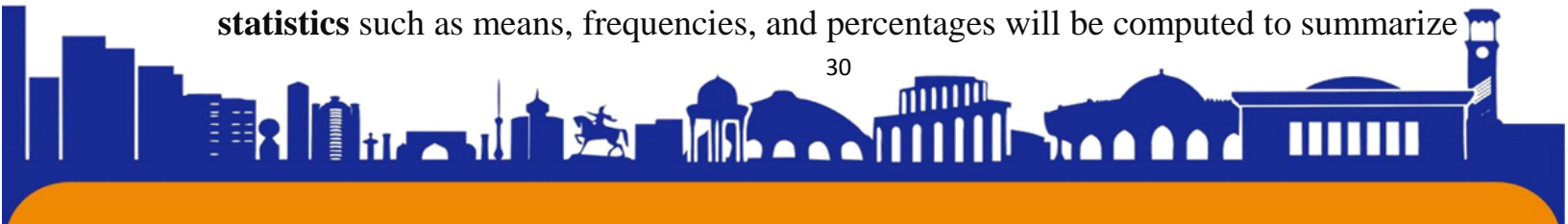

the characteristics of CSR practices among Uzbek companies. **Inferential statistical techniques**, including regression analysis and correlation tests, will be employed to examine relationships between various factors (e.g., region, environment impact level) and CSR rates. Additionally, comparative analyses may be conducted to identify differences in CSR practices between different types of companies or across geographical regions. The use of Stata 15 will facilitate **robust data analysis** and help generate empirically grounded insights into the CSR landscape of Uzbekistan's business sector.

“**gender**”- Respondents gender

“**age**” -age range of respondent

“**occupation**” - in which sector respondent works

“**region**” -region

“**Evaluation**” - CSR rate given by respondent

“**Pollution**” - how much companies are affecting the environment given by respondents from 1 to 5

“**opinion**” - respondent think weather companies should be socially responsible or not

“**importance**” - while using product or service company CSR rate is important

“**profit**” - how CSR practices influence companies profit

“**increase**” - in which way company CSR rate improve

Results

The results section presents the findings of the analysis conducted on the CSR rates of Uzbek companies based on the data collected through surveys and analyzed using Stata 15. The section is organized according to the key themes and research questions explored in the study.

Research hypothesis : There is relationship between CSR rate and consumer opinions

Table 1- Descriptive Statistics

Descriptive Statistics

Variable	Obs	Mean	Std. Dev.	Min	Max
Evaluation	99	46.606	27.837	0	100
Pollution

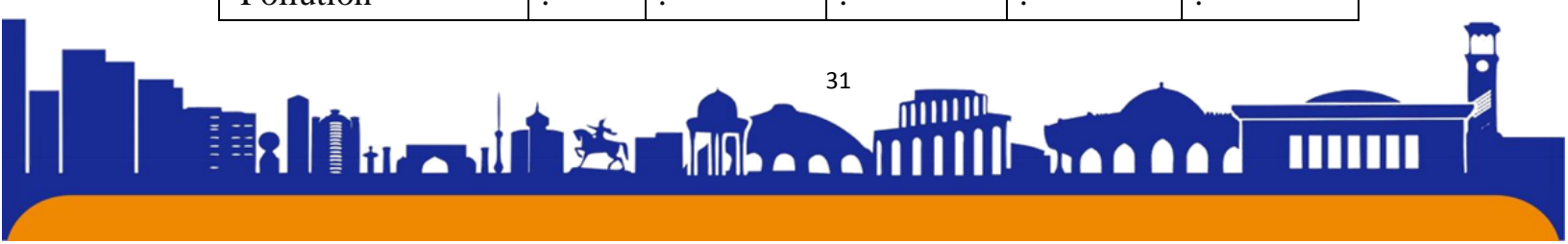



1	99	.071	.258	0	1
2	99	.101	.303	0	1
3	99	.313	.466	0	1
4	99	.253	.437	0	1
5	99	.263	.442	0	1
gender
female	99	.616	.489	0	1
male	99	.384	.489	0	1
age
18-25	99	.586	.495	0	1
26-35	99	.202	.404	0	1
36-45	99	.111	.316	0	1
46-55	99	.071	.258	0	1
boshqa	99	.03	.172	0	1
occupation
education	99	.495	.503	0	1
manufacturing	99	.101	.303	0	1
other	99	.202	.404	0	1
service	99	.202	.404	0	1
region
Andijon	99	.01	.101	0	1
Buxoro	99	.02	.141	0	1
Farg'ona	99	.04	.198	0	1
Jizzax	99	.061	.24	0	1
Namangan	99	.03	.172	0	1
Navoiy	99	.434	.498	0	1
Qashqadaryo	99	.04	.198	0	1
Samarqand	99	.081	.274	0	1
Sirdaryo	99	.01	.101	0	1
Toshkent shahri	99	.141	.35	0	1
Toshkent viloyati	99	.061	.24	0	1
Xorazm	99	.071	.258	0	1

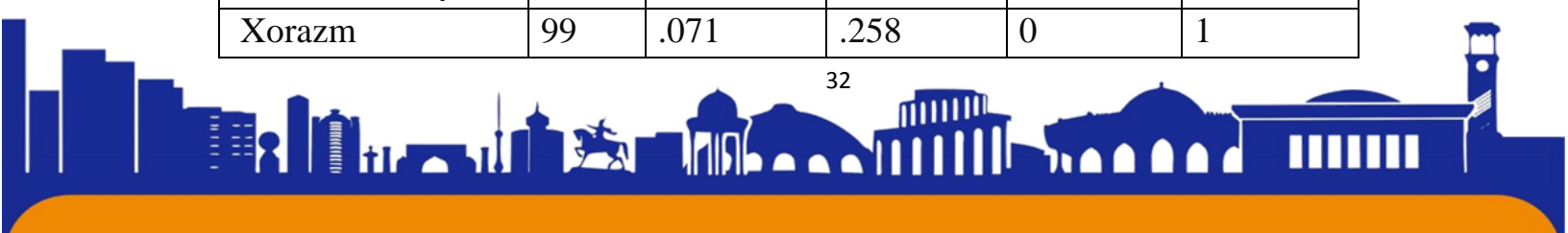



opinion
no	99	.091	.289	0	1
yes	99	.909	.289	0	1
importance
no	99	.465	.501	0	1
yes	99	.535	.501	0	1
profit
high	99	.293	.457	0	1
low	99	.202	.404	0	1
medium	99	.505	.503	0	1
increase
companies	99	.384	.489	0	1
customers	99	.323	.47	0	1
government	99	.293	.457	0	1

The descriptive statistics provide insights into various factors related to Corporate Social Responsibility (CSR) practices among Uzbek companies, as observed from a sample of 99 respondents. **The mean evaluation** score of CSR practices stands at 46.61, indicating a moderate overall perception of CSR implementation. Respondents perceive pollution levels differently across five categories, with Levels 3 and 4 being most prevalent. In terms of demographic characteristics, the majority of respondents identify as female (61.6%), with a significant proportion falling in the 18-25 age group (58.6%) and the education sector (49.5%). Regionally, Navoiy emerges with the highest representation among respondents (43.4%). Opinion-wise, a vast majority (90.9%) express a positive view of CSR, while more respondents (53.5%) believe CSR to be important. Here respondents were asked whether they take into account companies social activities while using their service or purchasing their product or not. As it can be seen more people take into account CSR in their consumption choices. Several studies indicated that consumers choose socially responsible brands, other things being equal and that social responsibility plays a central role in brand differentiation (Hildebrand et al., 2011; Maignan et al., 2005). Regarding the perceived relationship between CSR and profit, a medium association is most commonly acknowledged (50.5%). Several past studies have discovered that CSR

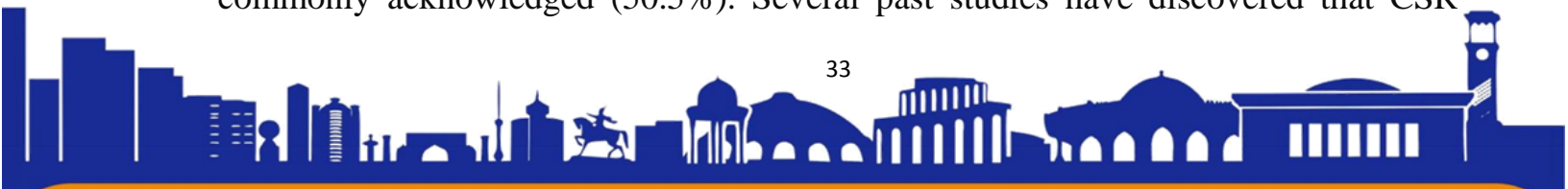



ISSN (E): 2181-4570 ResearchBib Impact Factor: 6,4 / 2023 SJIF 2024 = 5.073/Volume-2, Issue-5

community, employee, profitability, business size, and leverage all have a substantial impact on a company's stock price. As a result, businesses may need to pay more attention to employee and community-related CSR activities. Due to its prominent effects on the organization's stock price, financial performance must be thoroughly monitored.(Almashhadani, M. (2021)) Furthermore, preferences for increasing CSR activities are slightly skewed towards companies (38.4%) and government (29.3%), compared to customers (32.3%). Overall, the descriptive statistics offer valuable insights into the perceptions, attitudes, and demographic distributions relevant to CSR practices among Uzbek companies, providing a foundational understanding for further analysis and interpretation.

The regression analysis indicates several statistically significant predictors influencing individuals' evaluations. Pollution exhibits a marginally **significant negative association with evaluation scores**, suggesting that higher pollution levels may slightly decrease evaluation ratings, albeit not reaching conventional significance levels ($p = 0.061$). Regarding age, individuals aged 26-35 demonstrate significantly higher evaluation scores compared to those aged 18-25 (coef. = 28.108, $p = 0.002$), while no significant differences are observed for other age groups. Furthermore, individuals in the "boshqa" age group (unspecified) tend to have higher evaluation scores (coef. = 46.775, $p = 0.069$), approaching conventional significance.

Occupation shows significant effects, particularly individuals in the **manufacturing sector exhibiting lower evaluation scores compared to those not specified** (coef. = -21.782, $p = 0.043$). Conversely, the significance of other occupations remains inconclusive. Notably, individuals residing in regions such as Namangan (coef. = -52.642, $p = 0.170$) and Xorazm (coef. = -23.067, $p = 0.447$) tend to have lower evaluation scores, although statistical significance varies.

Moreover, the importance individuals attribute to certain factors significantly impacts evaluation scores (coef. = 14.678, $p = 0.028$), indicating that those who prioritize specific factors may provide higher evaluations. The intercept term is statistically significant (coef. = 62.919, $p =$

Overall, the regression model explains approximately **38.3% of the variance** in evaluation scores ($R\text{-squared} = 0.383$), suggesting that the included predictors collectively contribute to explaining individuals' evaluation tendencies. **However, the F-test result ($F = 1.476$, $p = 0.095$) indicates that the overall model fit is not**

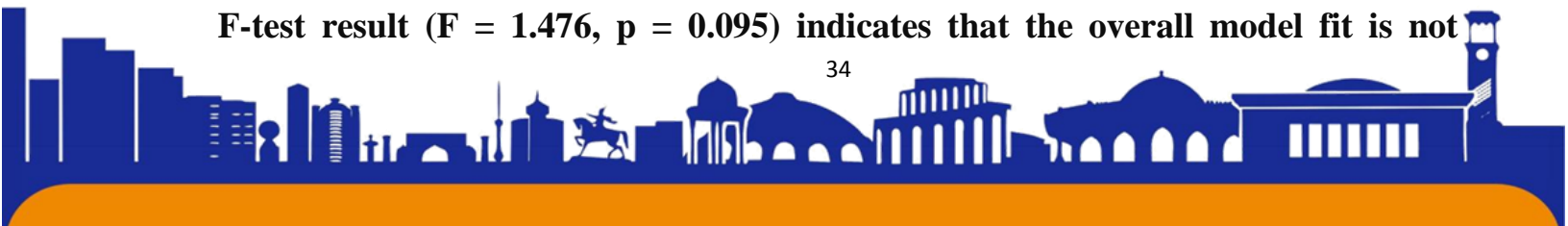



statistically significant at conventional levels. Therefore, while several predictors show significant associations with evaluation scores, additional factors may also influence individuals' evaluations, warranting further investigation.

Discussion

The discussion section presents a thorough analysis of the findings derived from the quantitative assessment of Corporate Social Responsibility (CSR) practices, as evidenced by the provided data tables and statistical analyses.

The descriptive statistics table offers a snapshot of the distribution of CSR evaluation scores and various CSR aspects among the sampled companies. Notably, the mean CSR evaluation score of 46.61 indicates a moderate level of CSR engagement across the sampled companies, with considerable variability, as evidenced by the standard deviation of 27.84.

Regression analysis further elucidates the influence of various factors on CSR evaluation. Age distribution, specifically the presence of individuals aged 26-35, emerges as a strong positive predictor of CSR performance. Conversely, a higher concentration of manufacturing roles within companies negatively impacts CSR evaluation scores.

The findings of this study hold several implications for policymakers, corporate leaders, and stakeholders in Uzbekistan. The positive association between demographic diversity, particularly age distribution, and CSR performance underscores the importance of fostering inclusive workplaces to enhance CSR initiatives. Additionally, **the negative impact of manufacturing roles on CSR evaluation signals the need for companies to diversify their workforce and embrace sustainable business practices across all sectors.**

Moving forward, future research endeavors should delve deeper into the underlying mechanisms shaping CSR practices within Uzbek companies. Moreover, efforts to address methodological considerations, such as ensuring normality in data distributions, will further enhance the rigor and validity of CSR research in the Uzbek context. Overall, this study serves as a valuable contribution to the burgeoning field of CSR research, offering actionable insights for promoting sustainable business practices and societal welfare in Uzbekistan.

Conclusion

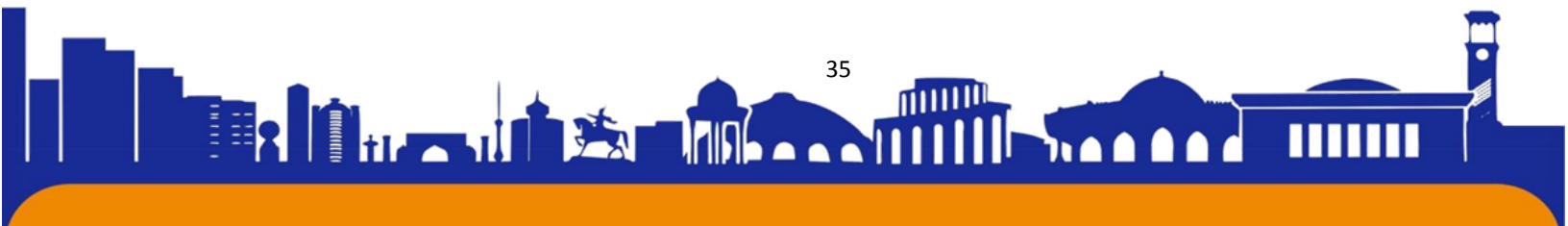



In conclusion, this research delves into the intricate dynamics surrounding environmental evaluation, uncovering a mosaic of factors that influence individuals' perceptions and satisfaction levels. Through a comprehensive analysis, several key findings have emerged, offering valuable insights for policymakers, environmental advocates, and stakeholders.

Moreover, demographic characteristics such as age have been identified as influential factors, with younger individuals exhibiting higher evaluation scores. This underscores the need for tailored approaches to address the diverse preferences and concerns of different age groups, thereby ensuring that environmental policies and initiatives resonate effectively across generations.

Additionally, occupational disparities have surfaced as a notable determinant of evaluation outcomes, with individuals in manufacturing occupations expressing lower satisfaction levels. Addressing these occupational differences and implementing targeted interventions can help bridge gaps in satisfaction and foster a more inclusive and equitable environmental agenda.

Furthermore, regional variations have emerged as significant influencers of evaluation scores, highlighting the diverse perceptions and experiences of environmental quality across different geographical areas. By acknowledging and addressing these regional disparities, policymakers can better tailor strategies and allocate resources to meet the specific needs and challenges faced by different communities.

While certain factors such as opinion, importance, profit, and increase did not exhibit significant impacts on evaluation scores in this analysis, their inclusion provides valuable context and contributes to a more comprehensive understanding of the complex dynamics at play in environmental evaluation.

Overall, this research underscores the multifaceted nature of environmental evaluation and emphasizes the importance of adopting holistic approaches that consider environmental, demographic, occupational, and regional dimensions. By addressing these interconnected factors, stakeholders can work towards fostering greater satisfaction, promoting sustainable development, and safeguarding environmental well-being for present and future generations.

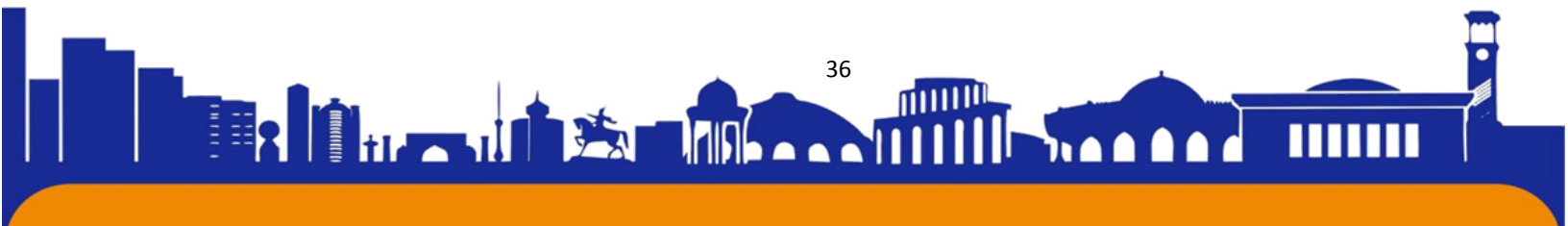



References

Barauskaite, G., & Streimikiene, D. (2021). Corporate social responsibility and financial performance of companies: The puzzle of concepts, definitions and assessment methods. *Corporate Social Responsibility and Environmental Management*, 28(1), 278-287.

Hildebrand, D., Sen, S., & Bhattacharya, C. B. (2011). Corporate social responsibility: A corporate marketing perspective. *European Journal of Marketing*, 45(9/10), 1353–1364. <https://doi.org/10.1108/03090561111151790>.

<https://understandingresponsibility.wordpress.com/2018/03/05/insights-on-csr-in-uzbekistan/>

Almashhadani, M. (2021). Internal Control Mechanisms, CSR, and Profitability: A. *International Journal of Business and Management Invention*, 10(12), 38-43.

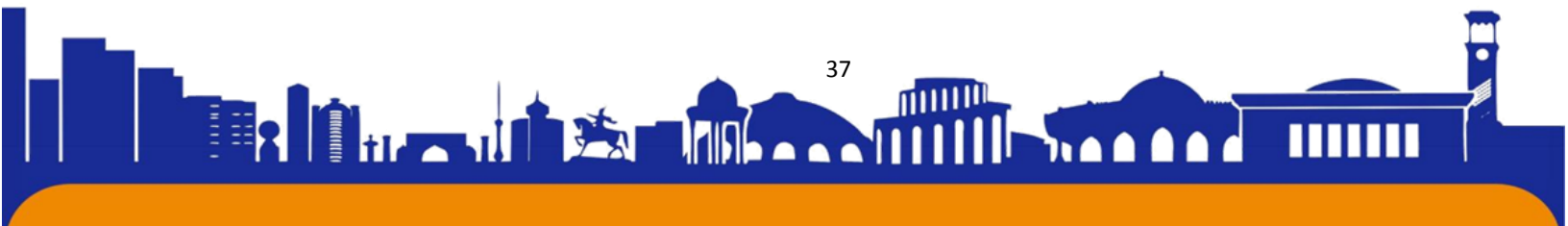



TIJORAT BANKLARIDA ICHKI AUDIT TEKSHIRUVLARI O'TKAZISHNI TAKOMILLASHTIRISH YO'LLARI

Bobonazarov Suxrob

Bank moliya akademiyasi Bank ishi va audit yo'nalishi magistranti.

Annotatsiya: Ushbu tezisda ichki auditning kompaniya uchun strategik ahamiyatini belgilab beradi. Ichki auditorlar joriy xavf va imkoniyatlarni tushunish uchun bo'g'olgan bilimlarni o'zlarining mas'uliyatini kengaytirishlari kritik muhimdir. Ular biznes rahbarlari bilan birgalikda ishlab chiqishda yangi, noyob tajribani taklif etishadi, bu esa banklarda uchun strategik imkoniyatlarni aniqlashga yordam beradi. Ichki auditning bank faoliyatini o'sishga qanday ta'sir ko'rsatishi, ichki auditorlar tashkilotning SWOT tahlilini o'tkazish orqali qo'llaydilar. Bank sohasida, ichki audit bankning muvofiqlikni ta'minlashda muhim rol o'ynaydi va ichki nazoratni amalga oshirishda kritik hissa bo'ladi. Ichki audit jarayonini o'zgartirish va kompaniyaga maslahat berishda tajribali mutaxassislardan foydalanish juda muhimdir, chunki bu ularga strategik qarorlarda yordam berish imkoniyati mavjud bo'ladi.

Kalit so'zlar: Ichki audit, SWOT, bank, Ichki nazorat, joriy risklar.

ПУТИ СОВЕРШЕНСТВОВАНИЯ ПРОВЕРКИ ВНУТРЕННЕГО АУДИТА В КОММЕРЧЕСКИХ БАНКАХ

Аннотация: Данный тезис определяет стратегическую значимость внутреннего аудита для компании. Крайне важно, чтобы внутренние аудиторы распространяли свои обязанности на подавленные знания, чтобы понять текущие риски и возможности. Они предлагают новый, уникальный опыт совместного развития с бизнес-лидерами, который помогает выявить стратегические возможности для банков. Как внутренний аудит влияет на рост банковской деятельности, внутренние аудиторы применяют, проводя SWOT-анализ организации. В банковской сфере внутренний аудит играет важную роль в обеспечении соблюдения требований банком и является решающим вкладом во внедрение внутреннего контроля. Важно использовать опытных специалистов для изменения процесса внутреннего аудита и консультирования компании, поскольку это даст им возможность помочь в принятии стратегических решений.



Ключевые слова: Внутренний аудит, SWOT, банк, Внутренний контроль, текущие риски.

WAYS TO IMPROVE INTERNAL AUDIT INSPECTIONS IN COMMERCIAL BANKS

Abstract: This thesis defines the strategic importance of internal audit for the company. It is critical that internal auditors extend their responsibilities to the stifled knowledge to understand current risks and opportunities. They offer a new, unique experience in co-development with business leaders, which helps to identify strategic opportunities for banks. How internal audit affects the growth of banking activities, internal auditors apply by conducting a SWOT analysis of the organization. In the banking industry, internal audit plays an important role in ensuring compliance of the bank and is a critical contribution to the implementation of internal controls. It is important to use experienced professionals to change the internal audit process and advise the company, as this will give them the opportunity to help with strategic decisions.

Keywords: Internal audit, SWOT, bank, Internal control, current risks.

Ichki audit funksiyasiga qarashingizni tiklang. Sizning ichki audit funksiyangiz to'liq outsorsing bo'ladimi, to'liq o'z ichidami yoki "birgalikda manba" bo'ladimi, kompaniyaning bu sohasi juda katta resurs bo'lishi mumkin. Bugungi ichki auditorlar kompaniyalarga nafaqat muhim joriy xavflarni, balki e'tiborga loyiq bo'lgan xavf va imkoniyatlarni tushunishlariga to'sqinlik qiladigan bilim bo'shliqlarini to'ldirish uchun o'z mas'uliyatini sezilarli darajada kengaytirdilar. Agar ular biznes haqida chuqur tushunchaga ega bo'lsa, ichki audit guruhi biznes rahbarlariga muhim masalalar va asosiy xavflarni o'ylab ko'rishga yordam berish uchun yangi, noyob istiqbol va ixtisoslashgan tajribani taklif qilishi mumkin, shu bilan birga ular qanday qilib oldinga siljishlari kerakligi haqida to'liqroq tasavvurga ega bo'ladilar.

Ichki audit funksiyangizni strategik biznes aktiviga aylantiring. Bu nuqtaga erishish uchun sizning kompaniyangiz tashqi ekspert nuqtai nazaridan foydalanishi, ichki auditni baholash, ichki audit protseduralaringizni ko'rib chiqish va ichki audit funksiyasini keyingi bosqichga olib chiqish uchun foyda keltirishi mumkin. Ushbu



ISSN (E): 2181-4570 ResearchBib Impact Factor: 6,4 / 2023 SJIF 2024 = 5.073/Volume-2, Issue-5

g'oya biznesni boshqa yo'l bilan yo'qotib qo'yishi mumkin bo'lgan strategik imkoniyatlar bilan bir qatorda muhim bo'lgan xavflarga e'tibor qaratishdir.

Ichki audit guruhi va biznes rahbarlari o'rtasida yuzaga keladigan xavf va imkoniyatlarni aniqlash uchun hamkorlikni oching. Bu erda to'g'ri ishlab chiqilgan, zamonaviy ichki audit funktsiyasi haqiqatan ham porlashi mumkin. Ichki audit bo'yicha ekspertlar o'zlarining buxgalteriya hisobi va korporativ boshqaruv bo'yicha bilimlarini, shuningdek, biznesga qiziqishi va tushunchasi bilan birga, biznes rahbarlariga kamdan-kam odam so'raydigan savollarni berishadi. Biznesdagi turli tashkilotlar kamdan-kam hollarda qaydlarni bir-biri bilan solishtirishga vaqt topadilar. Natijada, bitta tashkilot ularga jiddiy ta'sir ko'rsatishi mumkin bo'lgan xavf haqida bilmasligi mumkin. Har bir insonning asosiy tashvishlari va xavf-xatarlarini tushunib, mazmunli suhbatlar orqali ichki audit guruhi muhim masalalarni yuzaga chiqarishi mumkin, chunki ular qaror qabul qiluvchilarga eng dolzarb muammolarni birinchi o'ringa qo'yishda yordam beradi.

Biznes o'sishiga ijobiy ta'sir ko'rsatish uchun ichki audit tushunchalaridan foydalaning. Ichki auditorlar nafaqat xavf va muammolarni izlaydilar. Ular, shuningdek, imkoniyatlarni qidirmoqdalar va ular stsenariyni rejalashtirishda ularni o'ylab ko'rishga yordam beradi. Ular o'zlarining SWOT (kuchli, zaif tomonlari, imkoniyatlari va tahdidlari) tahlilini o'tkazar ekanlar, ular istiqbolli yondashuvni qo'llaydilar va kompaniyani kuchli tomonlarini mustahkamlash va yangi imkoniyatlarni izlashning potentsial usullari (masalan, yangi mahsulot qatori) haqida ogohlantiradilar.

Bankning muvofiqlik tavakkalchiligi - bu qonunlar va qoidalarni buzish yoki belgilangan standartlar, axloq va amaliyotlarga rioya qilmaslik natijasida kelib chiqadigan bankning joriy yoki prognoz qilinayotgan moliyaviy holati va barqarorligiga tavakkalchilik. Qonuniy talablarga yoki xavfsizlik standartlariga rioya qilmaslik banklarni oqibatlariga olib kelishi mumkin, shu jumladan tartibga soluvchi jazolarning kuchayishi va bank obro'siga putur etkazishi mumkin. Normativ-huquqiy hujjatlardagi o'zgarishlar va tartibga solinadigan jarimalarning ko'payishi banklar uchun xavflarni doimiy ravishda kuzatib boradigan kuchli muvofiqlik dasturlariga ega bo'lishga undaydi. Ichki audit bank siyosati, tartib-qoidalari, jarayonlari va standartlari amaldagi qonun va qoidalarga muvofiqligini tekshirish orqali bankning rioya etilishida muhim rol o'ynaydi.

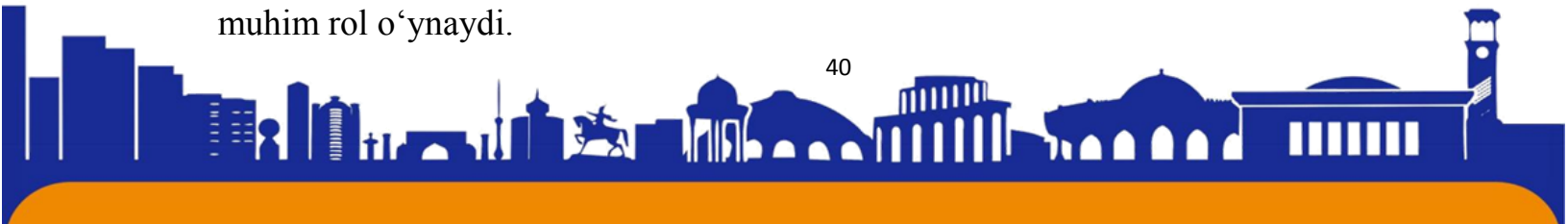



Internetning paydo bo'lishi va uning biznes faoliyati bilan yaqinlashishi natijasida bank va moliya sanoati zamonaviy dunyoni raqamlashtirishga moslashish uchun rivojlandi. Birinchi va eng ta'sirli misollardan biri 1999 yildagi Gramm-Lich-Bliley qonuni (GLBA) bo'lib, u kredit xizmatlari, moliyaviy yoki investitsiya bo'yicha maslahatlar va/yoki sug'urta xizmatlarini taklif qiluvchi barcha banklar va moliya institutlaridan ma'lumot almashish amaliyotini oshkor qilishni talab qildi. ularning mijozlari, mijozlar uchun "to'xtatish" opsiyasi bilan.

Nazoratchining qo'llanmasiga muvofiq, ichki audit bankning ichki nazoratini auditdan manfaatdor tomonlar bilan doimiy muvofiqlashtirilgan holda quyidagi tadbirlar orqali nazorat qilishi kerak:

- ✚ Bank muassasasining xavfsizligi va mustahkamligini ta'minlovchi ichki nazorat vositalarining (bank yoki uchinchi shaxs tomonidan boshqariladigan) ishonchliligi, yetarliligi va samaradorligini baholash.

- ✚ Ichki nazorat operatsiyalari o'z vaqtida va to'g'ri qayd etilishini va aktivlarning to'g'ri himoyalashini ta'minlash.

- ✚ Bankning qonunlar va me'yoriy hujjatlarga muvofiqligini va bankning belgilangan siyosat, tartib va jarayonlarga rioya qilishini baholash.

- ✚ Rahbariyat nazoratdagi kamchiliklarni bartaraf etish uchun tegishli va o'z vaqtida chora-tadbirlar ko'ryaptimi yoki yo'qligini aniqlash va audit hisobotida keltirilgan tavsiyalar.

- ✚ Audit faoliyati malakali xodimlar tomonidan bajarilishini ta'minlash.

Ichki audit jarayoni va funksiyangizni o'zgartirishga yordam berish va jamoangizga maslahat berish uchun tajribali mutaxassislariga suyaning. Kamdan-kam hollarda kompaniya ichida ichki audit funksiyasi organik ravishda o'sib boradi; auditni rejalashtirish jarayonini ishlab chiqish muayyan malaka va bilimlarni talab qilishi mumkin. Ichki audit guruhlarini boshqargan va ichki auditor sifatida ishlagan mutaxassislar ob'ektiv tanqidiy fikrlashni joriy qilish orqali to'pni o'zlashtirishlari mumkin; chuqur, amaliy tushunchalar; jamoaning yangi a'zolariga murabbiylik qilish bilan birga. Ular ichki audit funksiyasining diqqat markazini o'zgartirishi yoki strategiyaga ta'sir qilish va o'zgarishlarga etakchilik qilish uchun an'anaviy muvofiqlik e'tiboridan chetga chiqib, uni boshidan o'rnatishi mumkin. Shunday qilib, kompaniya strategik tashabbuslar, jumladan M&A qo'llab-quvvatlashi, yangi tizimni joriy etish,

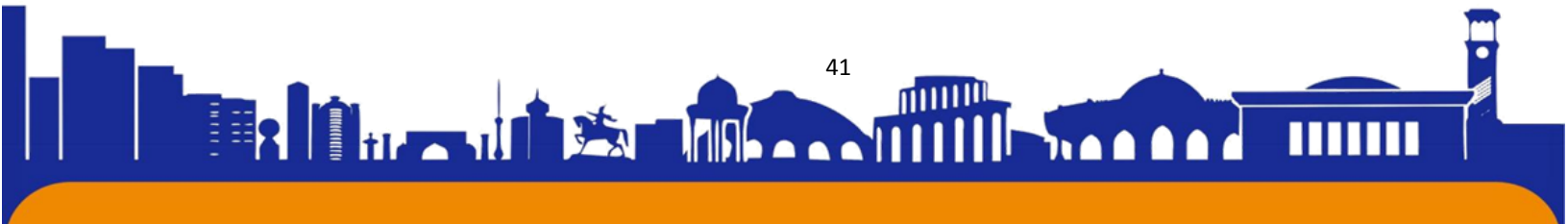



yangi mahsulotlarni joriy etish va jarayonni takomillashtirish uchun haqiqiy hamkorga ega bo'ladi.

FOYDALANILGAN ADABIYOTLAR

1. Arena, M., & Azzone, G. (2009). Identifying organizational drivers of internal audit effectiveness. *International Journal of Auditing*, 13(1), 43-60.
2. Zain, M. M., Subramaniam, N., & Stewart, J. (2006). Internal auditors' assessment of their contribution to financial statement audits: The relation with audit committee and internal audit function characteristics. *International Journal of Auditing*, 10(1), 1-18.
3. Cohen, J. R., Krishnamoorthy, G., & Wright, A. (2004). The corporate governance mosaic and financial reporting quality. *Journal of accounting literature*, 87-152.
4. Alles, M. G., Kogan, A., & Vasarhelyi, M. A. (2018). Putting Continuous Auditing Theory into Practice: Lessons from Two Pilot Implementations¹. In *Continuous Auditing* (pp. 247-270). Emerald Publishing Limited.
5. Katuli, H. (2019). *Implementation Of Internal Audit Recommendations In The Local Government Authorities (LGAS): A Case Of Dar es Salaam Region* (Doctoral dissertation, Mzumbe University).

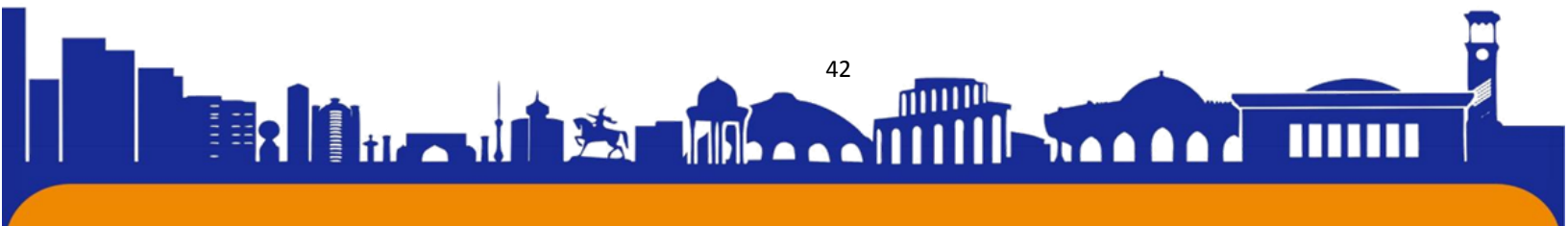



IQTISODIYOTNING REAL SEKTOR KORXONALARIDA INVESTITSIYA FAOLIYATINI RIVOJLANTIRISH

Shaymatov Elyor Shaxobiddin o'g'li
Toshkent Davlat Iqtisodiyot universiteti

DEVELOPMENT OF INVESTMENT ACTIVITY IN REAL SECTOR ENTERPRISES OF THE ECONOMY

Shaymatov Elyor Shaxobiddin o'g'li
Tashkent State University of Economics

РАЗВИТИЕ ИНВЕСТИЦИОННОЙ ДЕЯТЕЛЬНОСТИ НА ПРЕДПРИЯТИЯХ РЕАЛЬНОГО СЕКТОРА ЭКОНОМИКИ

Shaymatov Elyor Shaxobiddin o'g'li
Ташкентский государственный экономический университет

Tadqiqot mavzusining dolzarbligi. Real sektor korxonalarida investitsion loyihalarni moliyalashtirishni iqtisodiy tahlil qilish muhim ahamiyat kasb etsa, tahlil natijalariga asoslangan xulosalarni shakllantirish orqali korxonaning kelgusi yillarga mo'ljallangan strategik qarorlarni qabul qilishda foydalanish mumkin. Sifatli o'tkazilgan tahlil natijasida korxonada faoliyatida yuzaga kelishi mumkin bo'lgan turli darajadagi xavf-xatar va risklarni oldindan ko'ra olish, aniqlash hamda ularni bartaraf etish yuzasidan strategik qarorlar qabul qilish, risklar darajasini kamaytirish maqsadida turli faoliyat yo'nalishlari bo'yicha diversifikatsiyalarni amalga oshirish imkoniyatlarini yuzaga keltiradi. Bu tadbirlar esa oxiroqibat korxonalarini inqirozli holatlarda ko'rishi mumkin bo'lgan turli talafotlar darajasini qisqartirishga va bankrot bo'lishning oldini olishga xizmat qiladi.

Tadqiqot mavzusi doirasidagi mavjud muommolar. Investitsiya faoliyatining bunday majmuaviy va chambarchas bog'langan tarkibiy tuzilmasi o'z o'rnida korxonada uchun murakkab iqtisodiy tizim hisoblanadi. Shuning uchun zamonaviy iqtisodchi olimlar korxonalar iqtisodiy faoliyati tahlilini amalga oshirish jarayonida tizimli yondashuvdan foydalanishadi. Chunki korxonada doirasida tahlilni amalga oshirish jarayonida iqtisodiy tahlil metodlaridan, xo'jalik yuritish faoliyati bilan bog'liq bo'lgan

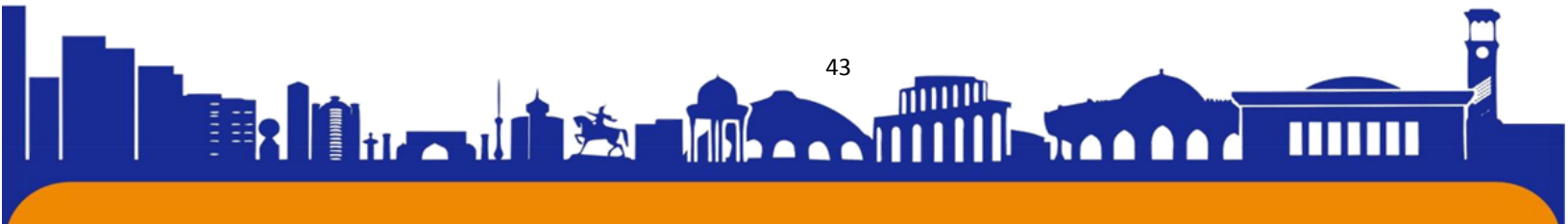



barcha aloqalarni tahlil qilishda foydalanishadi va butun bir iqtisodiy tizimni tahlil qilish jarayoni bilan uzviy bog‘liqligidan dalolat beradi.

Real sektor korxonalarining sof foydasi ortishi bilan ularning investitsiya faoliyatini moliyalashtirishga zarur bo‘lgan mablag‘lar ortishi kuzatiladi. Umuman, korxonalarining mavjud mablag‘larini (investitsiyalar) yo‘naltirish ob‘ekti quyidagilar hisoblanadi:

- yangi uskuna, jihozlar, texnika vositalarini sotib olish va o‘rnatish;
- yangi innovatsion g‘oyalarni moliyalashtirish;
- yangi bino-inshootlar qurish va foydalanishga topshirish;
- asosiy fondlarni ta‘mirlash, yangilash va qayta qurollantirish;
- mahsulot assortimentini ko‘paytirish va yangi bozorlarni zabt etish;
- kadrlar malakasini davriy ravishda oshirib borish.

Sanoat korxonalarini investitsiya faoliyatini moliyalashtirishda investitsiya faoliyati va uning o‘ziga xos xususiyatlaridan kelib chiqish maqsadga muvofiq. Investitsiya faoliyati faqat investitsiyalarni amalga oshirish jarayonlari bilan bog‘liq faoliyat hisoblanadi. Investitsiya faoliyati uchun nisbatan katta miqdordagi mablag‘larni sarflash, foydaga yoki boshqa foydali samaraga ega bo‘lishda muhimdir.

Demak, O‘zbekiston iqtisodiyotining taraqqiyotini ta‘minlashda sanoat korxonalariga investitsiyalarni yo‘naltirish muhim hisoblanib, eng avvalo, iqtisodiyotni intensiv rivojlantirish asosida va yangi texnika-texnologiyalar jalb qilish hamda o‘zlashtirish negizida rivojlantirish bilan ifodalanadi.

Mamlakatimizda sanoat korxonalarining investitsiya faoliyatini moliyalashtirishda investitsiya manbalari (korxonaning o‘z mablag‘lari) yetishmasligi kuzatiladi. Korxonalarining moliyaviy natijalarining ijobiy emasligi zamirida korxonalarining moliyaviy ahvoli yomonlashadi, natijada, ular investitsiya faoliyatini moliyalashtirishda tashqi moliyalashtirish manbalariga ehtiyoj sezadi. Sanoat korxonalarining investitsiya faoliyatini moliyalashtirishga mablag‘larni jalb qilish shartlaridan biri investitsiya borasidagi hamkorlikda orttirilgan tajribani hisobga olgan holda investitsiyalarning tabiiy oqimini ko‘paytirish hisoblanadi. Buning uchun mamlakatda investitsiya muhiti jozibadorligi va korxonalarining ichki investitsiya imkoniyatlarini oshirishning zarur choralari ko‘rilishi lozim. Bu esa korxonalarining investitsiya faolligiga ijobiy ta‘sir ko‘rsatadi va investitsiya faoliyatini moliyalashtirishda o‘ziga xos mexanizmning yaratilishiga zamin yaratadi.





ISSN (E): 2181-4570 ResearchBib Impact Factor: 6,4 / 2023 SJIF 2024 = 5.073/Volume-2, Issue-5

Sanoat korxonalarini investitsiya faoliyatini moliyalashtirishda quyidagilarga e'tibor qaratish kerak:

- sanoat korxonalarida investitsiya faoliyatini moliyalashtirishda jalb etilgan mablag'lardan foydalanish mexanizmini yaratish;
- sanoat korxonalarini investitsiya faoliyatini moliyalashtirishga mablag'lar jalb qilishda an'anaviy usullar bilan birga, no'anaviy usullardan (misol uchun venchurli moliyalashtirish) foydalanishga keng sharoitlar yaratish;
- sanoat korxonalarida investitsiya loyihalarini moliyalashtirishda innovatsion vositalardan foydalanish va ularni amalga oshirish.

Xulosa o'rnida alohida ta'kidlash mumkinki, xo'jalik yuritishning barcha darajasi biz tomonimizdan amalga oshirilgan maqolada to'laqonli o'rganildi. Ma'lumki, qator iqtisodchi olimlar tomonidan investitsiyalarni alohida olingan tahlili biz tomonimizdan amalga oshirilgan investitsiya faoliyati kompleks iqtisodiy tahlilini yuqori tartibda tizimlashtirishimiz uchun asos vazifasini o'tadi.

Muommolarni hal qilish usullari.

Ta'kidlash joizki, tijorat banklarining real sektor korxonalarini moliyalashtirishda quyidagilarga e'tibor qaratish lozim:

- yuridik va jismoniy shahslarni bo'sh pul mablag'larini bank depozitlariga jalb etish tadbirlarini kengaytirish;
- mamlakatda amalga oshirilayotgan iqtisodiy islohatlar muvaffaqiyati ko'p jihatdan bank moliya tizimining barqaror faoliyat yuritishiga bog'liqdir. Negaki, banklarning investitsion faolligini, xususan, ishlab chiqarishni modernizatsiyalash, texnik va texnologik jihatdan yangilash bilan bog'liq investitsiya loyihalarini moliyalashdagi ahamiyatini oshirish, bankrot holatidagi eal sektor korxonalarini moliyaviy sog'lomlashtirish va ishlab chiqarish faoliyatini qayta tiklashdagi ishtirokini yanada kuchaytirish;
- aholi bandligini oshirishni rag'batlantirish maqsadida eal sektor korxonalarini moliyaviy qo'llab-quvvatlashni kengaytirish borasidagi vazifalar ijrosini ta'minlash;

Yuqoridagi vazifalarni bank kredit faoliyatiga joriy etilishi iqtisodiyotning real sektorini kreditlash jarayonini, kreditlash samaradorligini yaxshilash borasida va banklarning kreditlash amaliyotini takomillashtirishga o'zining ijobiy ta'sirini ko'rsatadi degan fikrni bildiramiz.

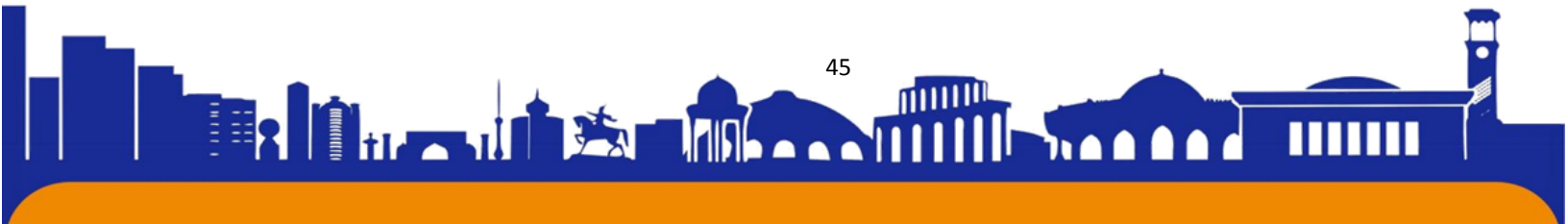



Shu o'rinda ta'kidlash zarurki, O'zbekiston Respublikasi Prezidentining 2020-yil 12-maydagi "2020-2025-yillarga mo'ljallangan O'zbekiston respublikasining bank tizimini isloh qilish strategiyasi to'g'risida"gi PF-5992-sonli Farmoniga muvofiq bank tizimi va iqtisodiyotning real sektoridagi davlat ulushi mavjud korxonalarni o'zaro muvofiq ravishda isloh qilishni ta'minlash, banklar tomonidan davlat korxonalari va tashkilotlari faoliyatini transformatsiya qilishda tijorat asosida faol ishtirok etish, real sektor va moliya sektoridagi o'zgarishlar uyg'un tarzda kechishini ta'minlash belgilaab qo'yilgan.

Chunki, hozirgi kunda jahonning ko'plab mamlakatlari bank tizimida turli tashqi va ichki salbiy omillar natijasida kredit hamda valyuta risklari oshib, kredit institutlari moliyaviy holatining yomonlashishiga, ularning kredit portfelida muammoli deya tasniflanadigan kreditlar hajmining oshishiga olib kelgan bir vaqtda, respublikamizda bunday salbiy holatlarning oldi olinib, bank tizimining barqaror faoliyat ko'rsatishi ta'minlanoqda.

Bank muassasalari investitsiya loyihalarini moliyalashtirishga mablag' ajratib, kredit bergan vaqtdan boshlab qarz oluvchining kreditga layoqatliligini tahlil qilish, kreditning maqsadli ishlatilishi ustidan nazoratni, ya'ni loyihani moliyalashtirishning monitoringini olib borishi maqsadga muvofiqdir.

Xulosalar, taklif va tavsiyalar. Real sektor tarmoqlarini rivojlantirishda investitsiya hajmini yanada oshirish, investorlar yangidan yangi investitsion loyihalarni taklif qilish, real sektor rivojida innovatsiyalarga asoslangan yangi ishlab chiqarish tarmoqlarini shakllantirish va investitsiyalarni yo'naltirish, investorlar faoliyatining huquqiy himoyasini takomillashtirish, investitsiyalarni qishloq xo'jaligi va xizmat ko'rsatish sohalariga jalb qilish mexanizmini yanada takomillashtirish maqsadga muvofiqdir.

Iqtisodiyotning real sektor korxonalarida investitsion loyihalarni moliyalashtirish masalalari yuzasidan quyidagi xulosalarga keldik:

birinchidan, milliy iqtisodiyotning barqaror rivojlanishiga iqtisodiyot real sektor korxonalari investitsion faoliyatini rivojlantirish orqali erishiladi. Investitsiyalarni real sektor korxonalarini moliyalashtirishga yo'naltirish va ularning barqaror rivojlanishiga zamin yaratadi;

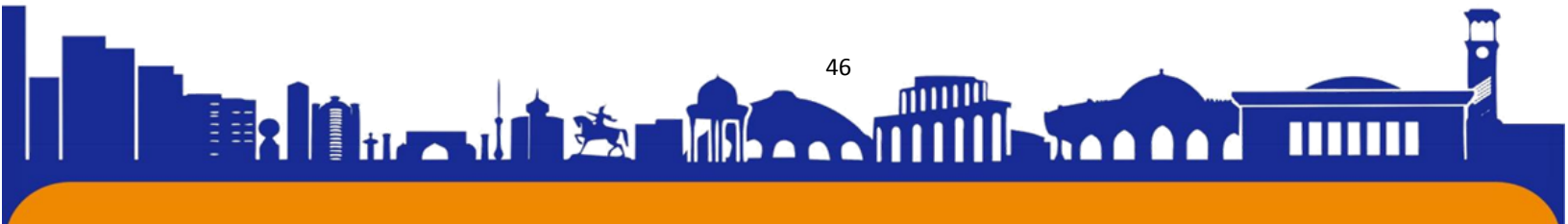



ikkinchidan, xorijiy investitsiyalarni real sektor korxonalarini moliyaviy ta'minotini mustahkamlashda olib borayotgan faoliyatlari iqtisodiyotni rivojlanmagan tarmoqlarini moliyalashtirishda muammolari mavjudligi ko'rsatadi;

uchinchidan, real sektor korxonalarini aniq, puxta ishlab chiqilgan investitsion loyihalarini mavjud emasligi, asoslanmagan loyihalarni amaliyotga joriy qilinishi ularning moliyaviy barqarorligini pasaytiradi va olingan kreditlarni qaytarishda muammolar ketirib chiqaradi.

Fikrimizcha, milliy iqtisodiyotning real sektoridagi mavjud sharoit va imkoniyatlarni hisobga olgan holda, real sektor korxonalarida investitsion loyihalarni moliyalashtirishga qaratilgan bir qator chora-tadbirlarni amalga oshirish zarur, shu jumladan:

- respublikamiz tijorat banklarida kreditlardan ko'rilgan zararlarni qoplashga mo'ljallangan zaxira ajratmalarini aktivlarni o'rtacha miqdoriga nisbatan darajasini 0,5% dan oshishiga yo'l qo'ymaslik lozim. Buning uchun birinchidan, tasniflangan kreditlarning umumiy hajmida yaxshi va standart kreditlarning salmog'ini pasayishiga yo'l qo'ymaslik va ikkinchidan, tijorat banklari aktivlarining barqaror o'sish sur'atlarini ta'minlash lozim.

- eksportni davlat tomonidan qo'llab-quvvatlash tizimini takomillashtirish - bu borada an'anaviy eksport yo'nalishlaridan tushgan daromadlarni yangi texnologiyalarga va yangi sotuv bozorlarini egallashga qaratilgan investitsiyalarga aylantirish mexanizmini qayta ishlash jiddiy samara beradi;

- ishlab chiqaruvchilarni jahonning eng yaxshi namunalariга yo'naltiradigan xalqaro sertifikatlash va standartlash hamda mahsulotni attestatsiyadan o'tkazish tizimini qayta ko'rib chiqish orqali mahsulot sifatini baholash tizimini o'zgartirish. Bu borada mahsulotning muayyan turlarini sertifikatlash bo'yicha xalqaro tizim va bitimlarni hisobga olgan holda olib borish tartibini belgilovchi me'yoriy hujjatlarni ishlab chiqish zarur.

FOYDALANILGAN ADABIYOTLAR

1. Shernaev, A. A. (2021). Sog'liqni saqlash tizimini moliyalashtirishda mahalliy byudjetlarning rolini oshirish masalalari. *Интернаука*, (20-7), 58-60.

2. Шернаев, А. А. (2020). Налоговое планирование в системе обеспечения финансовой безопасности в акционерных обществах. *Интернаука*, (12-2), 43-45.

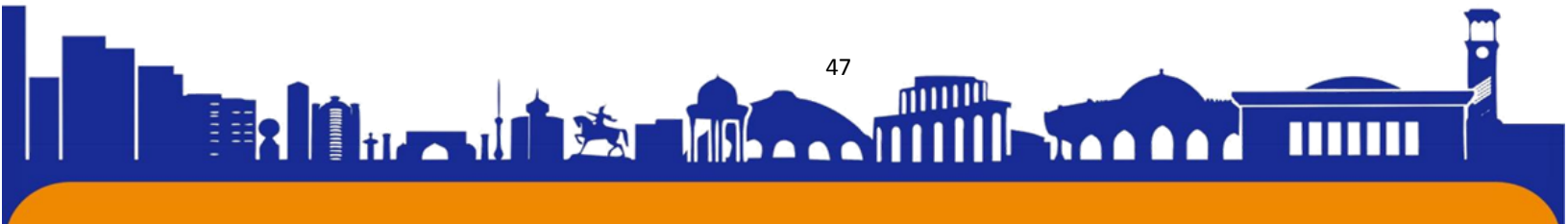



ISSN (E): 2181-4570 ResearchBib Impact Factor: 6,4 / 2023 SJIF 2024 = 5.073/Volume-2, Issue-5

3. Jumanazarova, Z. J., & Shernayev, A. A. (2020). Budjetdan tashqari jamg 'armalar moliyaviy resurslarini shakllantirish va taqsimlash amaliyotini takomillashtirish yo 'nalishlari. Студенческий вестник, (1-6), 87-89.

4. Shernaev, A. A. (2020). On the issue of the efficiency of taxation of joint stock companies. Экономика и бизнес: теория и практика, (9-2), 149-152.

5. Шернаев, А. А. (2020). Совершенствование налогового планирования в акционерных обществах-как механизм повышения эффективности финансового менеджмента. Экономика и общество, (4), 20-28.

6. Xamdanova, R. R. Q., & Shernayev, A. A. (2022). Xalqaro moliya bozoridagi operatsiyalarning rivojlanish istiqbollari. Science and Education, 3(1), 1111-1116.

Фамилияси	Шайматов
Исми	Элёр
Шарифи	Шахобиддин угли
Иш/ўқиш жойи	Тошкент молия институти
Эгаллаб турган лавозими	Магистратура булими талабаси
Илмий даражаси	
Илмий унвони	
Телефон рақами (мобил)	+998935229040
e-mail	shaymatoveyor@gmail.com
Материалнинг номи	Реал сектори корхоналарида инвестиция фаолиятини ривожлантириш
Шўба рақами ва номи	3

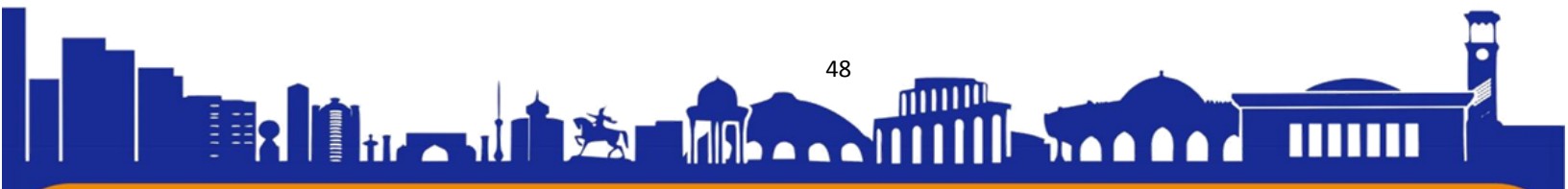



ZAMONAVIY UROLOGIYADA IDIOPATIK GIPERAKTIV QOVUQ KASALLIGINI DAVOLASHDA BOTULINOTOKSIN TERAPIYASI

Boyqulov To‘rabek Temirovich-Termiz iqtisodiyot va servis universiteti Tabiiy fanlar kafedrasida o‘qituvchisi,

torabek_boyqulov@tues.uz

Boyqulov Asadbek Temurovich-TTA Termiz filiali Davolash fakulteti talabasi.

Abdisattorov Ozodbek Abdumannon o‘g‘li-TTA Termiz filiali Davolash fakulteti talabasi

ANNOTATSIYA

Tibbiy foydalanish sohasida botulinotoksinining (BT) paydo bo'lishi bir qator kasalliklarni davolashda va estetik tibbiyotda inqilob qildi. Botulinum toksini paralitik/miorelaksant ta'sirga ega bo'lgan eng kuchli neyrotoksindir. Ushbu moddaning eng kuchli relaksatsiya xususiyatlari boshqa ma'lum usullar bilan samarali va doimiy tuzatishga qodir bo'lmagan patologik sharoitlarni davolash uchun muvaffaqiyatli qo'llaniladi. Pastki siydik yo'llarining ko'plab disfunktsiyalari mushak tuzilmalarining tonusining oshishi yoki spazmlari bilan bog'liq bo'lib, ularni qovuq zonalariga BT ning aniq kiritilishi bilan tuzatish mumkin. Idiopatik haddan tashqari faol siydik pufagini BT bilan davolash ham samarali va xavfsizdir. Idiopatik haddan tashqari faol siydik pufagi uchun BT qo'llanishining samaradorligi va xavfsizligi keng ko'lamli ko'p markazli tadqiqotlarda o'rganildi va tasdiqlandi.

Kalit so'zlar: botulinotoksin A turi , neyrogen detruzor giperaktivligi, idiopatik detruzor giperaktivligi, kompleks urodinamik tadqiqotlar, haddan tashqari faol siydik pufagi, siydik tuta olmaslik.

Kirish

Botulinotoksinining (BT) paydo bo'lishi tibbiyot sohasida bir qator kasalliklarni davolashda va estetik tibbiyotda inqilob qildi desak mubolag'a bo'lmaydi. Botulinotoksin neyroparalitik ta'sirga ega bo'lgan eng kuchli neyrotoksindir. "Yomonlik" ni "yaxshilik" ga aylantirish, ya'ni botulinotoksinning ushbu eng kuchli paralitik/miorelaksant xususiyatlaridan ma'lum usullar bilan foydalanish tibbiy va ko'p jihatdan gumanitar inqilobni amalga oshirdi. Ko'p odamlar uchun, aslida, zaharli moddadan foydalanishga bunday tubdan yangi yondashuv "yaxshi iroda" va "ob'ektga turli tomonlardan, shu jumladan qarama-qarshi tomondan qarash zarurati", "yechim

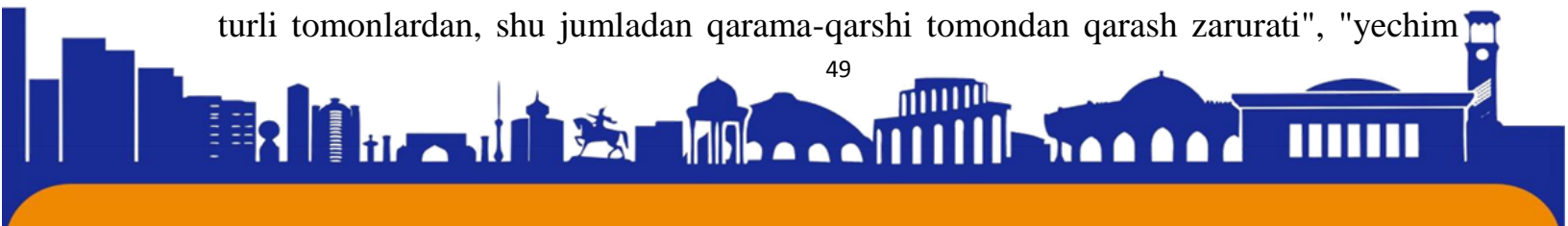



ISSN (E): 2181-4570 ResearchBib Impact Factor: 6,4 / 2023 SJIF 2024 = 5.073/Volume-2, Issue-5

topishda ochiq fikr" ning afzalliklari va bilimlarning ahamiyati to'g'risida falsafiy mulohazalarga olib keldi.

Davolashning yangi turi – botulinotoksin terapiyasining amaliy ahamiyatini samaradorlik darajasi va qo'llanilish kengligi nuqtai nazaridan ortiqcha baholash qiyin.

BOTULINOTOKSINNING QISQACHA TARIXI

Gram-musbat anaerob bakteriya *Clostridium botulinum* tomonidan ishlab chiqarilgan toksin birinchi marta 1817-1822 yillarda nemis shifokori Justinus Kerner tomonidan tavsiflangan va "kolbasa zahari" deb nomlangan, chunki bu bakteriya yomon pishirilgan yoki noto'g'ri saqlangan go'sht mahsulotlarini "zaharlanishiga" olib keladi. Xuddi shu shifokor botulinotoksindan tibbiy foydalanish imkoniyatini taklif qildi. Botulizm nomi (otlat. botulus-kolbasa) 1870 yilda boshqa nemis shifokori Myuller tomonidan taklif qilingan. 1895 yilda belgiyalik mikrobiolog, Robert Koxning shogirdi Emil van Ermengem toksin ishlab chiqaruvchi bakteriyani ajratib oldi. 1946 yilda Edvard Shants toksinning o'zini ajratib oldi va 1949 yilda bir guruh olimlar (Burgen guruhi) toksinning ta'sirini neyromuskulyar transmissiya blokeri sifatida kashf qildilar. Ikkinchi jahon urushi paytida shuningdek, toksinni biologik qurol sifatida ishlatish bo'yicha ko'plab tadqiqotlar olib borildi, natijada yuqori darajada tozalangan A tipidagi kristalli botulinotoksin paydo bo'ldi va hosil bo'lgan moddani keng amaliy qo'llash imkoniyati yana tibbiyotga o'tdi. XX asrning 50-yillarida doktor Vernon Bruks giperaktivlik holatida bo'lgan mushak ichiga A tipidagi botulinotoksin kiritilganda, vosita asabining oxiridan atsetilxolinni chiqarish blokadasini sodir bo'lishini isbotladi. Keyingi bosqich, ya'ni texnologiyani ishga tushirish 1973 yilda Alan Skott tomonidan boshlangan maymun eksperimentidan va 1980 yilda A tipidagi botulinotoksin odamlarda strabizmni (strabismus) davolash uchun ishlatilgan. Botulinotoksinning tibbiy qo'llanilishining haqiqiy ma'lumot nuqtasi 1989 yil dekabr deb hisoblanishi mumkin, bu vaqtda A tipidagi botulinotoksin (Botox®) AQShda oziq-ovqat va dori-darmon sifatini nazorat qilish agentligi (ozuq-ovqat va dori ma'muriyati (FDA)) tomonidan 12 yoshdan oshgan bemorlarda strabizm, blefarospazm va gemifasiyal spazmni davolash uchun ruxsat berilgan. Botulinotoksinning kosmetik ta'siri Vankuverda oftalmolog va dermatolog bo'lgan va tadqiqot guruhida ishlagan kanadalik Karraders juftligi tomonidan tasvirlangan. Boshqa ko'plab mustaqil mutaxassislar ham botulinotoksin ning kosmetik ta'siriga ishora qildilar. Estetik tibbiyotda foydalanish uchun ruxsatnoma FDA tomonidan 2002 yil 15 aprelda olingan

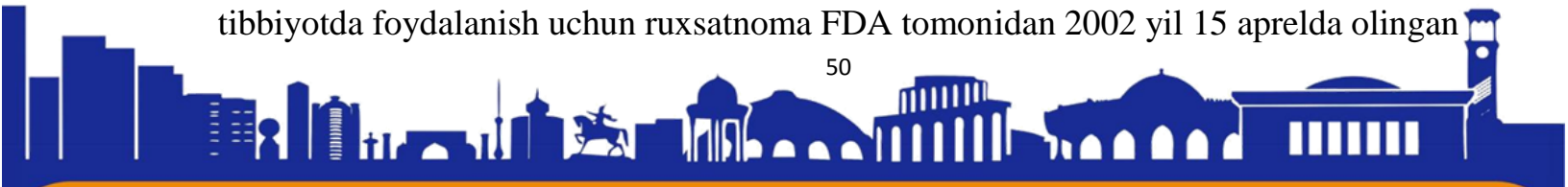



bo'lib, kosmetologiyada birinchi qayd etilgan ko'rsatma glabellar (qoshlararo) ajinlarni tuzatish uchun botulinotoksindan foydalanish edi. Keyinchalik ko'rsatmalar ro'yxati tezda kengayib bordi, unga quyidagilar kiradi: bachadon bo'yni distoni, gipergidroz, strabizm, gemifasiyal spazm, fokal spastiklik, siydik pufagi disfunktsiyasi (quyida tavsiflangan), surunkali migren, yuzning yuqori uchdan bir qismidagi ajinlarning tashqi ko'rinishini vaqtincha tuzatish.

TA'SIR MEXANIZMI

Botulinotoksin impulsning nerv uchidan mushakgacha uzatilishini bloklaydi, bu esa neyromediator atsetilxolinni nerv uchi bilan pufakchalardan chiqarish jarayoniga ta'sir qiladi. Vezikulyar transport barcha inson hujayralarining ishlashi uchun zarurdir. Hujayraning o'zida vezikulalarni hujayra yuzasiga yoki organellalarga etkazish mexanizmi golji kompleksi, endoplazmatik membrana, lizosomalar tomonidan ta'minlanadi. Yo'naltirilgan transport tanib olish va bog'lash membranalariga o'rnatilgan SNARE oqsillari orqali amalga oshiriladi. Boshqa hujayralar bilan ko'p va funksional jihatdan har xil aloqada bo'lgan asab hujayralari uchun hujayra ichidagi pufakchalarni yo'naltirilgan tashish mexanizmi juda muhimdir. Masalan, bunday tizim neurotransmitterni chiqarib yuborish va asab impulsini neyrondan mushakka o'tkazish uchun zarurdir. Neurotransmitter asab terminaliga presinaptik membranaga yetkaziladi, u yerda saqlanadi va vezikulaning presinaptik membrana bilan birlashishi natijasida neyron qo'zg'alganda chiqariladi. Botulinotoksin bunday bog'lanishni buzadi, neyronlar tomonidan neurotransmitter atsetilxolinni chiqarish jarayonini blokirovka qiladi .

Botulinotoksin harakati shartli ravishda uch bosqichga bo'linadi:

- Botulinotoksin ta'sirining birinchi bosqichi molekulaning presinaptik membrana (binding) bilan o'ziga xos bog'lanishidan iborat.
- Ikkinchi bosqich-bog'langan toksinning endotsitoz orqali neyronlar sitoplazmasiga kirib borishi. Hujayra ichida yorug'lik zanjiri Zn^{2+} ga bog'liq proteaz faolligini ko'rsatadi va Snap-25 ni tanlab yo'q qiladi
- Uchinchi bosqich-xolinergik neyronlarning presinaptik terminallaridan atsetilxolinni chiqarish bloklanadi.

Yakuniy natija-uzoq muddatli xemodenervatsiya (neyromuskulyar transmissiya blokadasi). Botulinotoksin terapiyasi olib borilgan mushaklarning aniq bo'shashishi klinik jihatdan qayd etilgan . Denervatsiya qilingan mushaklarda reinnervatsiya jarayoni asab tugunlarining lateral jarayonlarining shakllanishi tufayli sodir bo'ladi,





natijada mushaklarning qisqarishini tiklashga olib keladi. Biroq, jarayonlar qisman samarali va keyinchalik regressga uchraydi, birlamchi neyromuskulyar uzatish faollashadi. Botulinotoksin harakati efferent mexanizmlar bilan cheklanmaydi. Yaqinda Botox ® preparati bo'yicha klinik tadqiqotlarda afferent bog'lanish botulinotoksin uchun ham maqsad ekanligi ko'rsatildi, bu neurotransmitterlarning (sezgir neuropeptidlarning) chiqarilishini blokirovka qilish orqali retseptorlarning afferent (sezgir) yo'llar bilan bog'liq qo'zg'alishini kamaytiradi,. Shunday qilib, surunkali migren yoki siydik pufagi disfunksiyasining ayrim turlari kabi kasalliklarda yetakchi patogenetik rol o'ynaydigan periferik va markaziy sensitizatsiyaga ta'sir ko'rsatiladi .

KLINIK FOYDALANISH

1989 yildan boshlab, botulinotoksindan blefarospazm va strabismusni davolash uchun ruxsat olganida, botulinum terapiyasi usuli tibbiyotning ko'plab sohalarda – nevrologiya, oftalmologiya, urologiya, dermatologiya, estetik tibbiyotda, ya'ni kasalliklar kuchaygan va yetarli bo'lmagan mushaklarning qisqarishi bilan namoyon bo'ladigan sohalarda mashhur bo'ldi. Botulinotoksinning afferent yo'llarga ta'sir qilish qobiliyati migren va og'riq sindromlarini davolashda qo'llaniladi. Botulinotoksindan foydalanish uchun yangi ko'rsatkichlarni ro'yxatdan o'tkazish dunyoda botulinotoksin terapiyasining ushbu ko'rsatkich bo'yicha yetarlicha katta mustaqil tajribasi to'plangan va umumlashtirilgan paytga kelib sodir bo'lganligi paradoksdir. Va endi tibbiyot hamjamiyati xalqaro nazorat ostida klinik protokollar darajasida ham, mustaqil pilot tadqiqotlar darajasida ham botulinotoksinni qo'llash bo'yicha yangi ko'rsatmalarni izlashda davom etmoqda. Hozirgi vaqtda Rossiya Federatsiyasida botulinotoksin A turidan foydalanish uchun quyidagi ko'rsatmalar ro'yxatga olingan

- blefarospazm,
- gemifasiyal spazm,
- servikal distoniya (spastik tortikollis),
- fokal spastiklik:

-ambulatoriya sharoitida miya yarim palsi bilan og'riq 2 yosh va undan katta bemorlarda spastiklik tufayli oyoqning dinamik deformatsiyasi bilan bog'liq bo'lgan "ot oyog'i",

-insult bilan og'riq kattalardagi bemorlarda bilak va qo'l,

-insult bilan og'riq kattalardagi bemorlarda oyoq,





- strabizm (strabismus),

- Qovuq disfunktsiyasi:

-Qovuqning idiopatik giperaktivligi, siydik tuta olmaslik, shoshilinch siydik tuta olmaslik va kattalarda tez-tez siyish, antixolinergik terapiyaning samarasizligi bo'lmasa,

-neyrogen qovuq giperaktivligi bemorlarida siydik tuta olmaslik -surunkali subservikal orqa miya shikastlanishi yoki ko'p skleroz natijasida detruzor (neyrogen siydik pufagi) raktivligi,

- surunkali migren mezonlariga javob beradigan migren alomatlarini yo'qotish (bosh og'rig'i oyiga 15 kun yoki undan ko'proq vaqt davomida mavjud, ulardan kamida 8 kun – migren) profilaktik antimigrenli dorilarni qo'llashga yetarli darajada javob bermasa.

- kattalardagi yuzning yuqori uchdan bir qismidagi ajinlar (qoshlararo, frontal ajinlar va periorbital) ko'rinishini vaqtincha tuzatish.

BOTULINOTOKSINNI UROLOGIYADA QO'LLASH

Urologiyada botulinotoksin terapiyasining imkoniyatlarini hisobga olgan holda, mutaxassislar uzoq vaqtdan beri pastki siydik yo'llarining ko'plab disfunktsiyalari mushak tuzilmalarining tonusining oshishi yoki spazmlari bilan bog'liq va ularni botulinotoksinni tegishli zonalarga (siydik pufagi devori, sfinkter apparati, tos bo'shlig'i mushaklari, prostata) aniq kiritish orqali tuzatish mumkin degan xulosaga kelishgan. Detruzor giperrefleksiyasini davolash uchun botulinotoksindan detruzor-sfinkter disinergiyasi (DSD), disfunktsional siyish, prostata bezining havfsiz giperplaziyasi (PBHG) fonida buzilgan siyish belgilarida foydalanishning katta eksperimental va klinik tajribasi bu asrning boshlarida dunyoda to'plangan. 2013 yilda ekspertlar hamjamiyati (Chancellor MB, Elovic E, Esquenazi A, Naumann H, Segal KR, Schiavo G, Smith CP, Ward AB) bir nechta urologik kasalliklarni davolash bo'yicha nashr etilgan ma'lumotlarni tahlil qildi: DSD, PBHG fonida pastki siydik yo'llari simptomlari, idiopatik va neyrogen detruzor giperaktivlik. Manbalar: MEDLINE, EMBASE, CINAHL, Current contents, kontrol tadqiqotini ro'yxatdan o'tkazish markazi (Cochrane). Ishonchlilik darajasini aniqlash uchun Amerika nevrologiya Akademiyasining (Amerika nevrologiya Akademiyasi – ANA) tasnifi (ishonchlilik jadvallari) ishlatilgan bo'lib, u tadqiqot sinfiga (I, II III, IV) qarab to'rtta ishonchlilik darajasini belgilaydi: A (ishonchli), B (ehtimoliy), C (mumkin), U (noaniq). Tahlil

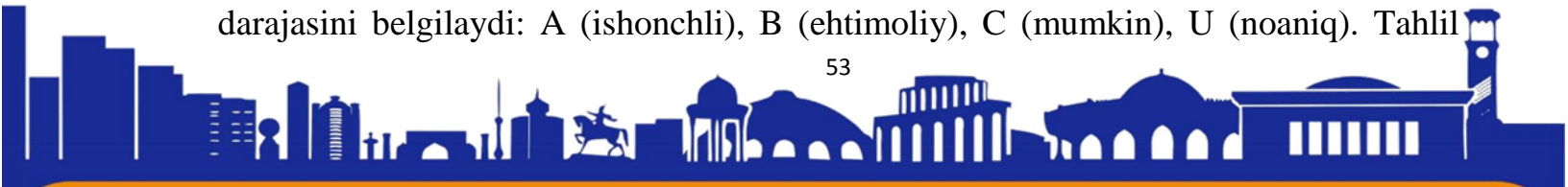



natijasida idiopatik va neyrogen DG ma'lumotlari eng yuqori ishonchlilik darajasiga yetdi- "A", DSD va PBHG fonida simptomlar – " B " darajasi . Ushbu maqolada idiopatik DG uchun A tipidagi botulinum neyrotoksin (Botox ®) dan foydalanishni ko'rib chiqamiz.

IDIOPATIK HADDAN TASHQARI FAOL SIYDIK PUFAGI

Bu juda keng tarqalgan sindrom, shu jumladan urgentslik belgilari, siydik chiqarishning ko'payishi va ba'zi bemorlarda siydik tuta olmaslik. Idiopatik giperaktiv qovuqning klinik ko'rinishlari neyrogen siydik pufagi kabi dramatik emas. Muammoning murakkabligi odamlarning faolligi va ish faoliyatini saqlab qolishni istagan sog'lom odamlarning hayot sifatiga katta tarqalishi va dramatik ta'siridir. Tadqiqot natijalariga ko'ra, AQShning 33 milliongacha aholisi Idiopatik giperaktiv qovuqning belgilariga ega . Taxminlarga ko'ra, Rossiyaning 11 millionga yaqin aholisi ham shunga o'xshash alomatlarni sezishi mumkin. Idiopatik giperaktiv qovuqning ning ikkinchi muammosi shundaki, hamma bemorlar ham

standart dori terapiyasining ta'siriga ega va samaradorligi yoki salbiy reaksiyalari tufayli davolanishga sodiq qolmaydi. Idiopatik giperaktiv qovuqni davolash uchun barcha yangi dorilar bozorga keladi, "eski" dozalar o'zgaradi, ammo dori-darmonlarni davolashga chidamli bemorlarning ma'lum foizi hal qilinmagan muammo bo'lib qolmoqda. Urodinamik nuqtai nazardan, muammo shundaki, Idiopatik giperaktiv qovuq uchun deyarli barcha ma'lum dori vositalari siydik pufagining motor faolligiga ta'sir qiladi, ammo detruzor giperaktivligiga ta'sir qilmaydi. Idiopatik giperaktiv qovuqning majburiy urodinamik tavsifi hisoblanadi. Klinik Idiopatik giperaktiv qovuqning katta qismi gipermotor emas, shuning uchun antixolinergiklar samarasizlikka mahkum. Ushbu faktlar bemorlarning ushbu guruhi uchun botulinotoksindan foydalanish imkoniyatini ko'rib chiqish uchun asos bo'lib xizmat qildi. Botulinotoksinning detruzorning motor faolligini blokirovka qilish va boshqa neurotransmitterlarni blokirovka qilish orqali afferent impulsiga ta'sir qilish potentsiali idiopatik giperaktiv qovuqning refrakter shakllarini davolashning yangi yo'lini ochdi.

KLINIK TADQIQOTLAR

Idiopatik giperaktiv qovuq bo'yicha tadqiqotlar, aniq samaradorlikni tasdiqlashdan tashqari, preparatning dozalari va qabul qilish zonalarini tanlash vazifasini qo'ydi (shu jumladan Leto uchburchagi yoki undan qochish). Oxirgi savolga hali javob berilmagan, mutaxassislarning fikrlari turlicha va yangi qiyosiy keng





ko'lamli tadqiqotlar talab etiladi. Idiopatik giperaktiv qovuq uchun samaradorlik va xavfsizlikning optimal muvozanatiga erishish uchun botulinotoksin dozasi 100 birlik sifatida aniqlanadi. EMBARK tadqiqotining natijalari e'lon qilindi, uning asosiy qismi 2019-yilda amalga oshirildi–2020 yil har bir bosqichda turli mamlakatlarning 60 dan ortiq klinik markazlaridan 500 dan ortiq bemor ishtirok etdi. Tadqiqotga kiritilgan bemorlar yetarli darajada samarali bo'lmagan antixolinergik terapiya tajribasiga ega bo'lib, 3 kun ichida siydik tuta olmaslikning 3 yoki undan va 24 soat ichida 8 yoki undan ko'p siyish ortiq epizodlarini qayd etishdi. Bemorlar faol dori (BT 100 TB) va platsebo guruhlariga 1:1 nisbatda 12-haftaga randomizatsiyalangan kuzatishlar faol dori guruhida siydik tuta olmaslik epizodlari sonining kamayishi 51% ga, platsebo guruhida 18% ga yetdi ($p < 0,001$). Siydik tuta olmaslik mos ravishda 27,1 va 8,4% da to'liq to'xtadi ($p < 0,001$). Kunduzgi siyish miqdori 20 va 8% ga kamaydi ($p < 0,001$) va tungi siyish soni mos ravishda 21 va 12% ga kamaydi ($p < 0,05$). Bemorlarning 60 foizi ularning ahvolini "yaxshilanish" va "sezilarli yaxshilanish" deb baholagan. Qayta davolanish so'rovidan oldingi o'rtacha 166 kun edi. 200 ml dan ortiq qoldiq siydik paydo bo'lishi 31 bemor (taxminan 5%) va 2 platsebo guruhida (0,4%) qayd etilgan. Bu tadqiqotchilarga shunday xulosaga kelish imkonini berdi:

Botulinotoksin 100 TB terapiyasi antixolinergik dori terapiyasiga yetarli darajada javob bermagan bemorlarda idiopatik giperaktiv qovuq belgilarining sezilarli darajada pasayishiga va terapiya/hayot sifati foydasini sezilarli darajada yaxshilashga olib keladi .

BEMORNI PROTSEDURAGA TAYYORLASH

Jarayon oldidan bemor xabardor qilingan rozilikni imzolaydi va shifokor bilan protseduraga tayyorgarlik masalalarini, shuningdek botulinotoksin terapiyasidan keyin uni o'tkazish va o'zini tutish xususiyatlarini muhokama qiladi. Bemor bilan uning ta'siri va yuzaga kelishi mumkin bo'lgan asoratlar haqidagi taxminlarini muhokama qilish juda muhimdir. Davolash natijalaridan qoniqish har doim bemor giperaktivlik kabi urodinamik buzilishning mavjudligi bilan bog'liq xavflarni va davolanishning qiymatini tushunganida yaxshiroqdir, bu nafaqat siydikni ushlab turish darajasi va hayot sifatiga tezda erishish, balki buyraklarning qulay ishlashini uzoq muddatli prognoz qilishdan iborat. Agar bemor allaqachon uni amalga oshirayotgan bo'lsa ham, bunday ehtiyoj paydo bo'lsa ham, muhokama qilishga alohida e'tibor beriladi. Bemorga botulinotoksin ta'siri darhol emasligi, protseduradan 4-7 kun o'tgach boshlanishi





ISSN (E): 2181-4570 ResearchBib Impact Factor: 6,4 / 2023 SJIF 2024 = 5.073/Volume-2, Issue-5

mumkinligi haqida xabar berish muhimdir. Ba'zida to'liq klinik ta'sir botulinotoksin kiritilgandan keyin faqat 4-haftada kuzatiladi. Hatto bunday oddiy narsalar ham munozarani talab qilishi va bemorlar tomonidan kam uchramasligi aniq bo'lsa-da, botulinotoksindan foydalanish bo'yicha yetarli tajribaga ega bo'lmagan mutaxassislar ko'pincha botulinotoksin terapiyasidan oldin bunday suhbatni e'tiborsiz qoldiradilar. Shubhasiz, keyinchalik asossiz negativizmga qarshi kurashishdan ko'ra, oldindan batafsil muhokama qilish uchun vaqt ajratish yaxshiroqdir. Antikoagulyant terapiya botulinotoksin terapiyasidan 5 kun oldin to'xtaydi. Mahalliy va umumiy bo'lishi mumkin bo'lgan behushlik masalalari ham muhokama qilinadi. Orqa miya shikastlanishi Th- 6 dan yuqori bo'lgan bemorlarda mahalliy og'riqsizlantirishni tanlashda qon bosimi kuzatiladi va avtonom disrefleksiya paydo bo'lishining oldini olish uchun siydik pufagini ortiqcha to'ldirishdan saqlanish kerak. Bemorga, shuningdek, protseduradan keyin 24 soat ichida siydik pufagi hududida og'riq yoki siydikda qon aralashmasi bo'lishi mumkinligi haqida xabar beriladi. Agar alomatlar 24 soatdan ortiq davom etsa, shifokor bilan maslahatlashish kerak. Suhbat oxirida bemorni protseduraga gigienik tayyorlashga e'tibor qaratish lozim (perineum va jinsiy a'zolari tozalash, ichak harakatlari va boshqalar).

KIRITISH TARTIBI

Botulinotoksinni kiritish sistoskopiya yordamida amalga oshiriladi, buning uchun qattiq va fibrosistoskopdan foydalanish mumkin, uning ishchi kanali orqali maxsus igna o'tkaziladi. Cheklovli va ignani belgilangan chuqurlikka (2, 3 va 5 mm) olib tashlash qobiliyatiga ega ignadan foydalanish maqsadga muvofiqdir. Shunday qilib, kirish xavfsizligi ta'minlanadi (ignani belgilangan chuqurlikdan ko'p bo'lmagan joyga kiritiladi), kirish tezligi (in'ektsiya kuchini nazorat qilishning hojati yo'q). NDG uchun standart doz 200 TB botulinotoksin bo'lib, 30 ml 0,9% natriy xlorid eritmasida suyultiriladi. Preparat har birida 1 ml eritmada qovuqning 30 nuqtasiga inyeksiya qilinadi.

IDIOPATIK GIPERAKTIV QOVUQ UCHUN BOTULINOTOKSINDAN FOYDALANISH BO'YICHA XALQARO TAVSIYALAR

Yevropada idiopatik giperaktiv qovuqni davolash bo'yicha quyidagi ko'rsatmalar keng qo'llaniladi:

- Evropa urologiya assotsiatsiyasi (EAU) 2021 va 2022 ;
- 2022 yilgi xalqaro inkontinans yig'ilishi (ICI) [31];





■ Milliy sog'liqni saqlash va tibbiy yordam sifati instituti (NICE) [33].

Evropa urologiya assotsiatsiyasi (2022) idiopatik giperaktiv qovuq uchun botulinotoksinni intravezikal qo'llash bo'yicha tavsiyalarni quyidagicha ishlab chiqdi:

"Antimuskarinik preparatlar bilan davolash samarasiz bo'lgan siydik tuta olmaydigan bemorlarga A tipidagi botulinum toksinini intravezikal in'ektsiyasini taklif qiling."

"Bemorni ta'sir qilish muddati cheklanganligi, uzoq muddatli o'z-o'zini kateterizatsiya qilish zarurati (bemor tayyor va bunga qodir ekanligiga ishonch hosil qiling) va siydik infeksiyasi xavfi haqida ogohlantiring."

"Bemorlarga A tipidagi botulinum toksinini ro'yxatdan o'tkazish holati va uzoq muddatli noxush hodisalar, garchi ularning paydo bo'lishi ehtimoldan yiroq bo'lsa ham tushunturing"

"Urologlar botulinum toksinining turli xil preparatlari mavjudligini yodda tutishlari kerak dozalar bir-birini almashtirib bo'lmaydi".

Xulosa

Urologik kasalliklarni davolashda botulinotoksinidan foydalanish ko'plab kasalliklarni muvaffaqiyatli yengishga imkon beradi, ularni tuzatish ilgari samarasiz va hatto imkonsiz deb hisoblangan. Muvaffaqiyatli davolanishning kaliti ob'ektiv tekshiruv ma'lumotlariga asoslangan bemorlarni sinchkovlik bilan tanlashdir. Shuningdek, bemor bilan muloqot qilish va davolanish maqsadi va kasallikning rivojlanishini bashorat qilish bo'yicha o'zaro tushunishga erishish muhimdir. Botulinotoksinni kiritish protsedurasini bajarish qisqa vaqtni oladi, bu hech qanday holatda vaziyatni umuman soddalashtirmasligi kerak.

Protseduraga puxta tayyorgarlik ko'p vaqtni talab qiladigan ushbu turdagi davolanish uchun ko'rsatmalar klinik qarorni asoslaydi va natijani aniqlaydi. Urologiyada botulinum terapiyasi usulini rivojlantirish istiqbollari, albatta, uni qo'llash ko'rsatkichlarini kengaytirishda (DSD, tos suyagi og'rig'i, PBHG simptomlari, erta eyakulyatsiya) va bolalik davridagi bemorlarni davolashda uning samaradorligi va xavfsizligini asoslash kerak.

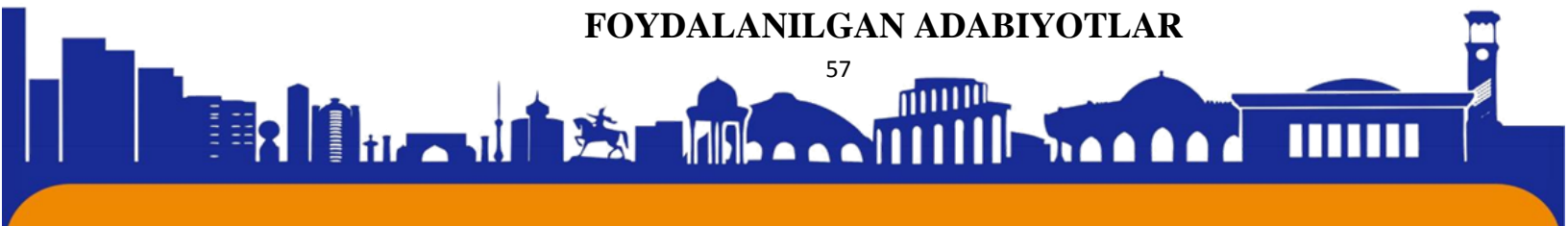



1. Montecucco C, Molgo J. Botulinal neurotoxins: revival of an old killer. Current option in pharmacology, 2005,
2. Frank JE. Historical notes on botulism. Clostridium botulinum, botulinum toxin, and the idea of the therapeutic use of the toxin. 2004,
3. Aoki KR. Pharmacology and immunology of botulinum toxin. J Neurol, 2001.
4. Schiavo G, Santucci A, Dasgupta BR,. Botulinum neurotoxins serotypes A and E cleave SNAP-25 at distinct COOHterminal peptide bonds. FEBS Lett, 2006.
5. Purves D et al. Autonomic Regulation of the Bladder. Neuroscience. 2014.
6. Apostolidis A et al. Decreased sensory receptors P2X3 and TRPV1 in suburothelial nerve fibers following intra-detrusor injections of botulinum toxin for human detrusor overactivity. Eur Urol 2006.
7. Ботокс®*. Инструкция по медицинскому применению. / Botox®*. Instruction for use.
8. Schurch B, Stihler M, Kramer G, Schmid DM, Gaul G, Hauri D. Botulinum-A toxin for treating detrusor hyperreflexia in spinal cord injured patients: A new alternative to anticholinergic drugs? Preliminary results. J Urol, 2000, 164: 692.
9. Schurch B, Hauri D, . Botulinum A toxin as a treatment of detrusor-sphincter dyssynergia: a prospective study in 24 spinal cord injured patients. J Urol, 2012
10. Phelan MW, Franks M. Botulinum toxin urethral sphincter injection to restore bladder emptying in men and women with voiding dysfunction. Urol, 2001,
11. Chancellor MB, Elovic E,. Evidence-based review and assessment of botulinum neurotoxin for the treatment of urologic conditions. Toxicon, 2013.
12. Аполихин О.И., Ромих В.В. Рекомендации по ведению больных с нейрогенными нарушениями мочеиспускания. Экспериментальная и клиническая урология, 2010, 1(3):
13. Сивков А.В., Ромих В.В. Симптомы нарушения функции нижних мочевых путей: уродинамические аспекты. Consilium Medicum, 2006,
14. Cruz F, Nitti V. Chapter 5: Clinical data in neurogenic detrusor overactivity (NDO) and overactive bladder (OAB). Neurourology, 2014.
15. Abrams P, et al. eds. From the 5th ICI, Health Publication Ltd, 2013.

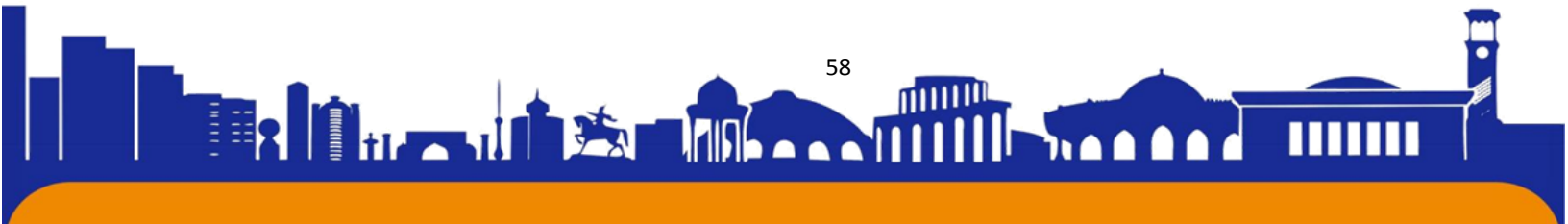



ISSN (E): 2181-4570 ResearchBib Impact Factor: 6,4 / 2023 SJIF 2024 = 5.073/Volume-2, Issue-5

16. European Association of Urology. Guidelines on lower urinary tract dysfunction. 2009. http://www.uroweb.org/fileadmin/tx_eauguidelines/2022/

17. Lucas MG et al. EAU guidelines on urinary incontinence. 2012. Available from <http://www.uroweb.org/gls/pdf/18> (Last accessed February 2013).

18. NICE guideline. Urinary incontinence in women: the management of urinary incontinence in women. Draft for consultation. Available from <http://www.nice.org.uk/nicemedia/live/>

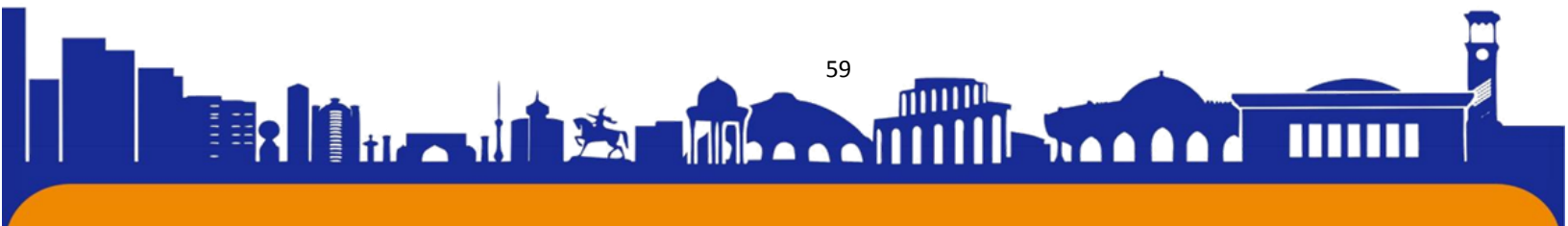



AVTOMOBIL YO'LLARINI LOYIHALASHDA ZAMONAVIY INFORMATSION TEXNOLOGIYALARNI QO'LLASHNING AHAMIYATI

Qodirova Mahliyo Zafar qizi

Termiz muhandislik -texnologiya instituti talabasi

Eshquvvatov Ulug'bek Abdulla o'g'li

Termiz muhandislik -texnologiya instituti yo'l muhandisligi kafedrasida katta
o'qituvchisi v.b. dotsent

Annotatsiya: Avtomobil yo'llari mamlakatning muhim boyligi bo'lib, iqtisodiyotning o'sishida asosiy omillardan hisoblanadi. Avtomobil yo'llarini loyihalashda zamonaviy informatsion texnologiyalarni qo'llashning ahamiyati, O'zbekiston Respublikasida loyihalash jarayonlarini avtomatlashtirish bo'yicha ishlar va tajribalar olib borilayapdi. Respublikamizni iqtisodiy rivojlanishi va taraqqiy etishi eng avvalo transport kommunikatsiyalarining holatiga bog'liqdir. Transport kommunikatsiyalarini loyihalash jarayonlariga zamonaviy texnologiyalarni qo'llash ularni loyihalash sifatlarini oshirishga, bu ishlarni kam ishchi kuchi sarflab, qisqa muddatlar ichida bajara olishga imkoniyat yaratadi. Shu boisdan ham yo'l-transport kommunikatsiyalarini loyihalash jarayonlarini avtomatlashtirish va bu soha bo'yicha mutaxassislarni tayyorlash sifatini oshirish haqida ma'lumotlar berilgan.

Kalit so'zlar: Avtomobil yo'li, loyihalash, avtomatlashgan loyihalash, CAD, AutoCAD, topografik xarita.

Avtomobil yo'li – avtomobil transporti qatnoviga mo'ljallangan muhandislik inshooti. Avtomobil yo'li ahamiyatiga qarab xalqaro, davlat (respublika) va mahalliy ahamiyatga ega bo'lgan yo'llarga bo'linadi. Xalqaro avtomobil yo'lga mamlakatlarni, yirik sanoat markazlarini bog'lovchi va katta iqtisodiy ahamiyatga ega bo'lgan yo'llar kiradi. Davlat ahamiyatidagi yo'llarga yirik sanoat markazlari, muhim temir yo'l stansiyalari, pristanlar va boshqa bilan bog'lovchi yo'llar, mahalliy yo'llarga esa viloyat, qishloq, jamoa xo'jaliklari yo'llari kiradi. Keyingi yillarda Respublikamizda avtomobil yo'llarini loyihalashda avtomatlashtirishning takomillashgan uslublarini ishlab chiqish va amaliyotga tadbiiq etish ishlari jadal sur'atlarda amalga oshirilmoqda. Ayniqsa birlamchi ma'lumotlarni to'plash, topografik xaritalarda yo'l o'qini o'tkazish





ISSN (E): 2181-4570 ResearchBib Impact Factor: 6,4 / 2023 SJIF 2024 = 5.073/Volume-2, Issue-5

va kompyuter texnologiyalarida ba'zi bir inshootlarni loyihalash, chizma-grafik ishlarni avtomatlashtirish ishlari ko'proq rivojlandi. Hozirgi vaqtda texnika va texnologiyalar rivojlangan asrga kelib, loyihalash ishlari 90-95 % avtomatlashgan usulda amalga oshirilmoqda. Loyiha yechimlarini sifatini va asoslanganligini oshirish bilan birga loyiha ishlari muddatini qisqartirish va mehnat sarfini kamaytirishning birdan bir yo'li – bu zamonaviy avtomatlashgan loyihalash tizimlaridan foydalanish va ularni loyiha jarayonida qo'llashdir. Kibernetika fani tashkil topgan davrlarda (XX asr 50-yillari), axborot deyilganda odatda ma'lumotlarni tushunib kelingan. Informatikaning fan bo'lib yuzaga kelishi bilan ommaviy kommunikatsiya vositalarining jadal rivojlanish sharoiti paydo bo'lib, uzatilayotgan axborotlarni o'lchash zarurati yuzaga kela boshladi. Axborotlarni insonni ma'lumot olishining vositasi deb qarala boshlandi. XX asr 70-yillariga kelib, personal kompyuterlarni paydo bo'lishi ishlab chiqarishda yangi bosqichni, ya'ni axborotlarni qayta ishlash va ularni iste'mol qilish ishlari boshlandi. 17 asrning boshida murakkab hisoblash ishlariga zarurat yuzaga keldi va buning uchun katta hajmdagi hisoblashlarni yuqori aniqlikda bajarishga hisoblash qurilmalariga extiyoj sezila boshlandi. 1642-yili fransuz matematigi Paskal birinchi mexanik hisoblash mashinasini – “Paskalina”ni yaratdi. 1830 yili ingliz olimi Bebidj birinchi programmashtirilgan hisoblash mashinasi g'oyasini taklif qildi. Perfokarta g'oyasini birinchi bo'lib Xollerit ishlab chiqdi. U aholi sonini xisoblash natijalarini qayta ishlash uchun mashina yaratdi. U o'zining mashinasida birinchi bo'lib elektrdan foydalandi. 1930-yilda amerikalik olim Bush differensial analizatorni dunyodagi birinchi kompyuterni ixtiro qildi.

Hisoblash texnikalarining rivojlanishiga ikkinchi jaxon urushi katta turtki berdi. Harbiylarga kompyuter zarur bo'lib qoldi va Mark-1 dunyodagi birinchi raqamli kompyuterni 1944-yilda professor Aykne ixtiro qildi. Ushbu kompyuterning o'lchamlari 15 x 2,5 m., bo'lib unda 750000 detallar ishlatildi. 1946 yilda AQSH harbiylari burtmasiga ko'ra bir guruh olimlar tomonidan birinchi elektron kompyuter “Eniak” yaratildi. Tezligi 5000 qo'shish jarayonini va 300 ko'paytirish jarayonini 1 sekunda bajara oladi. O'lchami 30 m. uzunlikda – 85 m³ hajmda, og'irligi - 30 tonna. 18000 el. Lampa ishlatilgan. 1959-yilda Intel firmasi (AQSH) Datapoint firmasi (AQSH) buyurtmasiga binoan mikroprotessorlar yarata boshladi.

1. Analogli hisoblash mashinalari (AHM).
2. Elektron hisoblash mashinalari (EHM).



3. Analog-raqamli hisoblash mashinalari (ARHM).

EHM avlodlari

1-Jadval

XARAKTERISTIKA	I	II	III	IV
Qoʻllanilgan yillari	1946-1960	1960-1964	1964-1970	1970-1980
Asosiy elementi	El. lampa	Tranzistor	IS	BIS
Dunyodagi EHM soni (dona)	yuzta	mingta	Oʻn ming	Million
EHM oʻlchamlari	Katta	Qisman kichchik	Mini-EVM	mikroEVM
Tezligi (shart)	1	10	1000	10000
Axborotlar tashishi	Perfokarta	Magnit lenta	Perfolenta	Egiluvchan disk



1.1-rasm. Birinchi EHMning rivojlanishi

Loyihalash jarayonlarini avtomatlashtirish asoslari fanining asosiy vazifalari.

Bugungi kunda mamlakat iqtisodiyotini rivojlantirish va jahon bozorlariga chiqishda avtomobil yoʻllari asosiy transport koridorlari vazifasini bajarmoqda.

Shu

nuqtai nazardan avtomobil yoʻllarini jaxon andozalariga moslab loyihalash dolzarb

masalalardan hisoblanadi. Shuning uchun ushbu fan asosiy mutaxassislik fani hisoblanib, ishlab chiqarishning ajralmas boʻgʻinidir. Avtomobil yoʻllarini





ISSN (E): 2181-4570 ResearchBib Impact Factor: 6,4 / 2023 SJIF 2024 = 5.073/Volume-2, Issue-5

avtomatlashgan loyihalash tizimini zamonaviy rivojlanish bosqichi loyihachi-muhandis bevosita ishlayotgan amaliy dasturiy ta'minot va personal kompyuterlardan foydalanish bilan bog'liq. Oliy o'quv yurtlarini bitiruvchilar bilimi va malakasiga bo'lgan talablar doimo oshib boradi.

Loyiha ishlaridagi zamonaviy texnika va texnologiyalarni hamda tizimli loyihalashni zamonaviy uslublari va tamoyillarini o'zlashtirgan keng qamrovli muhandis yo'lchilar tayyorlashga zarur bo'lgan hissani "Avtomobil yo'llarini loyihalash (CAD)" kursini chuqur o'rganishga sabab bo'ladi. Fanni o'qitishdan asosiy maqsad – talabalarda "Avtomobil yo'llarini loyihalash (CAD)" fani nazariy asoslari haqida bilim berish bilan birga avtomobil yo'llarini va yo'l inshootlarini avtomatlashgan loyihalash tamoyillari, usullari va ularda qo'llaniladigan zamonaviy dasturlar kompleksi bo'yicha bilim, ko'nikma va malakani shakllantirishdan iboratdir.

Fanning vazifasi – talabalarga O'zbekiston respublikasining o'ziga xos sharoitlarini hisobga olgan holda avtomobil yo'llarini va yo'l inshootlarini avtomatlashgan loyihalash dasturlaridan foydalanib, O'zbekiston sharoitida zamonaviy yo'l loyihalarini ishlab chiqishni o'rgatishdan iborat.

"Avtomobil yo'llarini loyihalash (CAD)" o'quv fanini o'zlashtirish jarayonida amalga oshiriladigan masalalar doirasida **talaba:**

- avtomobil yo'llarini avtomatlashgan loyihalash asoslarini, uslublarni, texnik ta'minotini, texnologiyalarini, loyihalashning kompleks dasturlarini, avtomatlashgan loyihalash nazariyasini va uning negizini, loyihalashda ushbu texnologiyalardan samarali foydalanish usullarini haqida **tasvvurga ega bo'lishi;**
- talaba avtomatlashgan loyihalashning kompleks dasturlari umumiy tavsifini, ularning kichik tizimlarini va o'zaro bog'liqligini, ochiq almashuv formatida loyiha yechimlarini import va eksport qila olishni, tanlangan loyiha yechimlarini baholay olishni to'g'ri bajara olish, loyihalash dasturlari "AutoCAD", "CREDO" haqida **bilishi va ulardan foydalanishi;**

"Avtomobil yo'llarini loyihalash (CAD)" fanini o'rganish jarayonida - talabalarda joy sharoitidan kelib chiqib, loyiha yechimlarini to'g'ri tanlay olish, yo'l elementlarini loyihalashda joyning landshafti bilan uyg'unlashgan yechimlarni

ishlab chiqish, yo'llarni arxitektura-landshaft loyihalash, loyihalash bosqichida

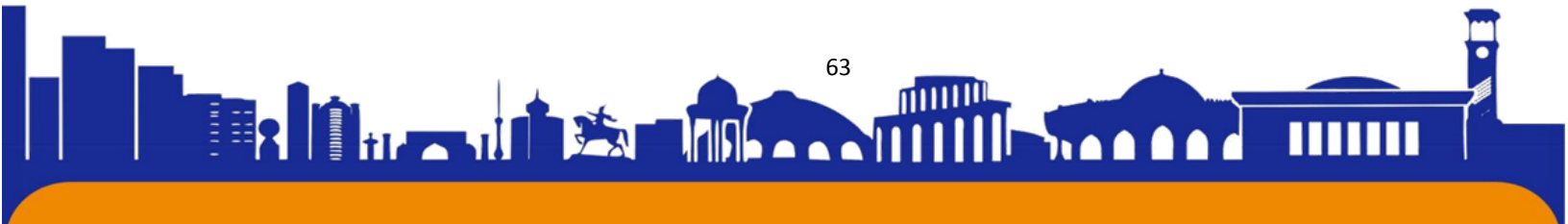



ISSN (E): 2181-4570 ResearchBib Impact Factor: 6,4 / 2023 SJIF 2024 = 5.073/Volume-2, Issue-5

avtomobillar harakat sharoitini ta'minlashda avtomatlashgan loyihalash dasturlari

“AutoCAD”, “CREDO”, CorelDRAW kompleks dasturlari bo'yicha nazariy va amaliy bilimlarni shakllantirishiga oid *malaka va ko'nikmalarga ega bo'lishi kerak.*

“Avtomobil yo'llarini loyihalash (CAD)” fani ixtisoslik fani hisoblanadi.

Dasturni amalga oshirish o'quv rejasida rejalashtirilgan matematik va tabiiy (oliy matematika, hisoblash texnikasi, fizika, nazariy mexanika), umumkasbiy (chizma

geometriya, muxandislik geodeziyasi, muxandislik geologiyasi va grunlar mexanikasi) fanlaridan etarli bilim va ko'nikmalarga ega bo'lishlik talab etiladi.

1992 yildan boshlab O'zbekistonda loyihachi-muhandislar avtomobil yo'llari va yo'l inshootlarini qurish, rekonstruksiya qilish va ta'mirlash loyihalarini ishlab chiqishda CREDO kompleks dasturini qo'llab kelmoqda. Avtomobil yo'llarini avtomatlashgan loyihalash tizimini (AY ALT) - qo'llash tajribasi shuni ko'rsatadiki, loyiha yechimlarini sifatini oshirish va loyihalash muddatini qisqartirish nuqtai nazaridan katta samara beradi.

Respublikamizda birinchi bor, Rossiyada ishlab chiqilgan “Elektronika” rusumidagi kompyuterlardan foydalanilgan bo'lsa, keyinchalik xorijda ishlab chiqilgan IBM 286, 486, Pentium-I, II, III kompyuterlaridan keng foydalanildi. Hozirgi kunda eng zamonaviy hisoblangan Pentium IV kompyuterlaridan, Noutbuk, Netbuklardan amalda keng foydalanilmoqda. So'nggi yillarda “Yo'l loyiha byurosi” MCHJ, “Fargonayo'loyiha” instituti, “Yo'linjining loyiha” MCHJ, “O'ZYO'LLOYIHA” unitar korxonasi va boshqa loyiha tashkilotlari mutaxassisleri tomonidan Avtomobil yo'llarini avtomatlashgan loyihalash tizimini qo'llagan holda Qoraqalpog'iston Respublikasidagi A-380 "G'uzor-Buxoro-Nukus-Beyneu" avtomobil yo'lining, A-373 "M-39 a/y-Guliston-Bo'ka-Angren-Qo'qon va Andijon orqali-O'sh" avtomobil yo'li, Navoiy viloyatida umumiy foydalanishdagi 4R57 "Qizilqum halqa" avtomobil yo'li, Surxondaryo viloyatidagi "Termiz xalqaro aeroporti - Xayraton ko'prigi" avtomobil yo'li, Sirdaryo viloyatidagi 4N641 "M39 avtoyo'li-Sholikor DFXU" avtomobil yo'li, Jizzax viloyati Zomin tumanidagi R34 "Jizzax-Ravot-Zomin-Savat- Xovos" avtomobil yo'lilarinig uchastkalarining loyihasi zamonaviy loyihalash dasturlaridan foydalangan holda bajarilmoqda.

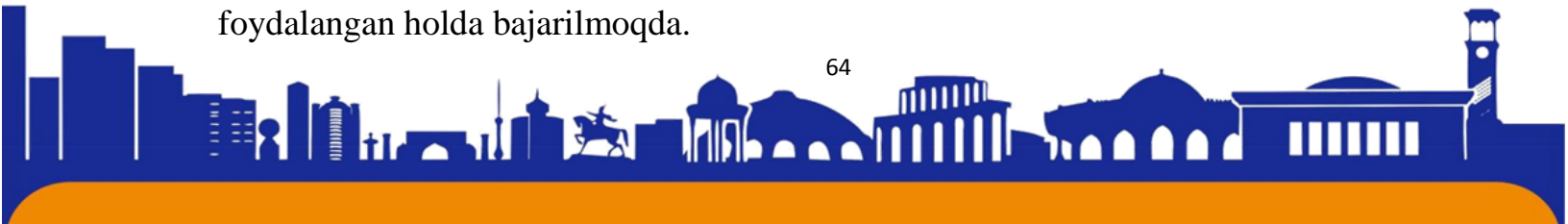



Zamonaviy texnika va texnologiyalarni o'zlashtirish va avtomobil yo'llarini avtomatik loyihalash ishlari loyiha tashkilotlarida keng ko'lamda amalga oshirilmoqda. Oxirgi yillarda avtomatlashgan loyihalash tizimlaridan keng ko'lamda foydalanish natijasida "O'zbek milliy avtomagistrallari" loyihalari ishlab chiqildi. Bunda asosan CREDO, MX ROAD, IndorCAD, AutoCAD va CorelDRAW dasturlaridan foydalanilib kelinmoqda.

FOYDALANILGAN ADABIYOTLAR:

1. . I.M. Grushko va boshqalar. Dorojno-Stroitel`nie materialy. M.: Transport 1991.
2. ГОСТ 22245-90 Битумы Нефтяные Дорожные Вязкие Технические условия.
3. A.X.O'roqov "Avtomobil yo'llarini ta'mirlash va saqlash texnologiyalari" Darslik/Toshkent-TAYLQEI. – 2019.
4. I.S. Sodiqov "Avtomobil yo'llarining transport ekspluatatsion ko'rsatkichlari" Darslik/ Toshkent-TAYLQEI. – 2019.
5. Yormatov G'.Yo. va boshqalar. Hayot faoliyati xavfsizligi. –T.: "Aloqachi", 2009 yil. – 348 b.
6. Avtomobillarning texnik ekspluatatsiyasi. O'zbekiston Respublikasi Oliy va o'rta maxsus ta'lim vazirligi avtotransport oliy o'quv yurtlari talabalari uchun darslik sifatida tavsiya etgan. prof. Q.M.Siddiqnazarov umumiy tahriri ostida, Toshkent. VORIS-NAShRIYoT, 2008.- 560 b.





UDC 629.114. 2

ANALYTICAL MODEL OF ENERGY DETERMINATION VERTICAL VIBRATIONS WITH MULTI-NUMBER AND MULTI-LEVEL DAMPING OF MOBILE MACHINES ACCOUNTING FOR ROAD IRREGULARITIES**¹ Matmurodov Farkhod Matkurbonovich**

professor of the Chirchik Higher Tank Command Engineering School;

matmurodov@yahoo.com

1

² Khalikov Abdiravub Mamarakhimovich

head of the laboratory “New technologies in aquaculture”;

xoliqovabdiravub@gmail.com**³ Borisenko Ivan Borisovich**

professor of the Volgograd Agrarian University

⁴ Bayzakov Takhir Mirzanovich

PhD of the TIAME National Research University

Annotation. The results of theoretical studies of multi-numerical and multi-level damping, as well as the influence of the relaxation element on the vibration-protective properties of the suspension of mobile vehicles, are presented. The vertical vibrations of mobile machines with multi-numerical and multi-level damping and on a relaxation damper were mathematically modeled. The damping of the main parts of a wheeled tractor was analytically determined, and the damping of the main parts of a multi-row relaxation wheeled tractor was also analytically determined.

Key words: damping; multi-level damping; relaxation element; vibration-proof property; suspension; mobile car; vertical oscillation; relaxation damper; wheeled tractor.

АНАЛИТИЧЕСКАЯ МОДЕЛЬ ОПРЕДЕЛЕНИЯ ЭНЕРГИИ ВЕРТИКАЛЬНЫХ КОЛЕБАНИЙ С МНОГОЧИСЛЕННЫМ И МНОГОУРОВНЕВЫМ ДЕМПФИРОВАНИЕМ МОБИЛЬНЫХ МАШИН С УЧЕТОМ НЕОДНОРОДНОСТЕЙ ДОРОЖНОГО ДВИЖЕНИЯ

Аннотация. Представлены результаты теоретических исследований многочислового и многорядного демпфирования, а также влияния





ISSN (E): 2181-4570 ResearchBib Impact Factor: 6,4 / 2023 SJIF 2024 = 5.073/Volume-2, Issue-5

relaksatsionnogo elementa na vibrozashitniye svoystva podveski mobilnix transportnix sredstv. Matematicheski smodelirovani vertikalniye kolebaniya mobilnix mashin s mnogochislovim i mnogourovnevim dempfirovaniyem i na dempfere relaksatsii. Analiticheski opredeleno dempfirovaniye osnovnix chastey kolesnogo traktora, a takje analiticheski opredeleno dempfirovaniye osnovnix chastey mnogoryadnogo relaksatsionnogo kolesnogo traktora.

Ключевые слова: демпфирование; многоуровневое демпфирование; элемент релаксации; виброустойчивое свойство; приостановка; мобильный автомобиль; вертикальное колебание; демпфер релаксации; колесный трактор.

YO‘L HOLDAGI BUZISHLARINI HISOBIGA QO‘YILGAN MOBIL MOSHINALARNING KO‘P SONLI VA KO‘P DARAJALI SO‘G‘ARISHI BILAN VERIKAL VIBRASYONLARNI ENERGIYANI ANALITIK TAHLILIK MODEL.

Annotatsiya:. Ko'p sonli va ko'p darajali amortizatsiyaning nazariy tadqiqotlari natijalari, shuningdek, bo'shashtiruvchi elementning mobil transport vositalarining suspenziyasining tebranish-himoya xususiyatlariga ta'siri keltirilgan. Ko'p sonli va ko'p darajali amortizatsiyaga ega va bo'shashtiruvchi amortizatorida joylashgan mobil mashinalarning vertikal tebranishlari matematik modellashtirilgan. G'ildirakli traktorning asosiy qismlarining dampingi analitik tarzda aniqlandi va ko'p qatorli bo'shashuvchi g'ildirakli traktorning asosiy qismlarining dampingi ham analitik aniqlandi.

Kalit so'zlar: damping; ko'p darajali damping; dam olish elementi; tebranishlarga chidamli xususiyat; to'xtatib turish; mobil avtomobil; vertikal tebranish; dam olish damperi; g'ildirakli traktor.

Introduction. The movement of mobile vehicles occurs under the influence of unevenness on the supporting surface of the road on its wheels, which leads to vibrations of the body, driver and passenger seats and is accompanied by vibration loads on the human body and vehicle mechanisms. Much attention is paid to reducing vibration loads when creating new equipment.

One way to solve this problem is to regulate the vibration damping of the sprung masses of the suspension system of mobile vehicles.

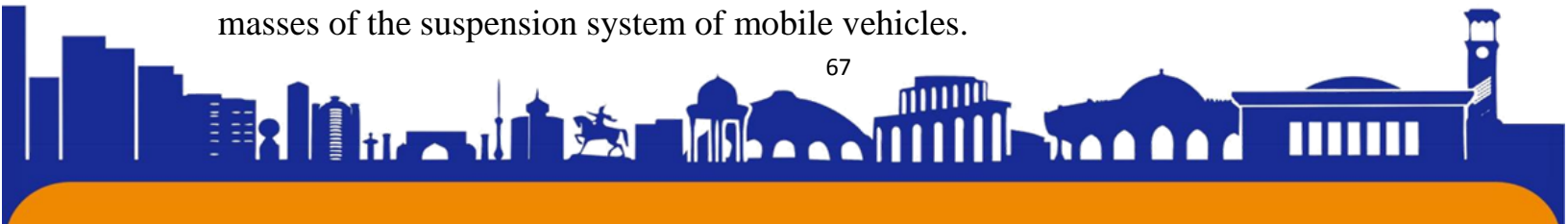

American scientists D. C. Karnopp and M. J. Crosby in 1973 proposed the principle of damping control, called semi-active suspensions (semi-active regulation) [1].

D. Karnopp also proposed the concept of a smooth change in damping - skyhook [2]. A similar solution was considered in 1965 by R.I. Furunzhiev [3]. During the research and testing process, a number of significant shortcomings of such suspensions were identified. The main one is the instability of the functioning process, caused by a significant increase in the amplitudes of mass oscillations as the frequency of influence approaches the natural frequency of oscillations, which leads to the wheels being lifted off the road and the vehicle losing stability and controllability.

To solve this problem, the Czech scientist M. Valášek proposed a concept called grondhook [4].

In [5], a detailed analysis of the results of the research carried out by its authors on the mentioned principles of regulating vibration damping is presented and their futility is shown, since the oscillatory suspension system turns out to be unstable.

In [6] a structural diagram of a suspension with a relaxation element is given. The relaxation element is a set of elastic and dissipative elements connected to each other in series. It is installed in the suspension system between the sprung and unsprung masses instead of a conventional shock absorber parallel to the main elastic element, i.e. parallel to the spring.

The relaxation element model was proposed by Maxwell in connection with the study of the properties of thick solutions, suspensions and other bodies with the properties of viscoelasticity and creep under elastoplastic deformations [7]. Maxwell's model represents a sequential arrangement of elastic and damping elements. Viscoelasticity models are used, in particular, to describe the physical properties of polymer materials, which are characterized by the phenomenon of creep propagation of deformation.

However, a detailed analysis of the physical properties of the given structural diagram was not carried out in [6]. At the same time, many researchers are showing interest in this scheme [8,9,10]. The solution to this issue will be discussed further.

Studying the physical properties of the vibration damping process in the suspension system of mobile vehicles with a relaxation element and identifying its most rational location in the suspension system.

Research methods. Maxwell's model allows for the sequential arrangement of elastic and damping elements. In analytical simulations, the theory of vibration for a suspension system is between sprung and unsprung masses instead of conventional damping parallel to the main elastic element.

Research results.

Vertical vibration of mobile machines with multi-number and multi-level damping [11-13].

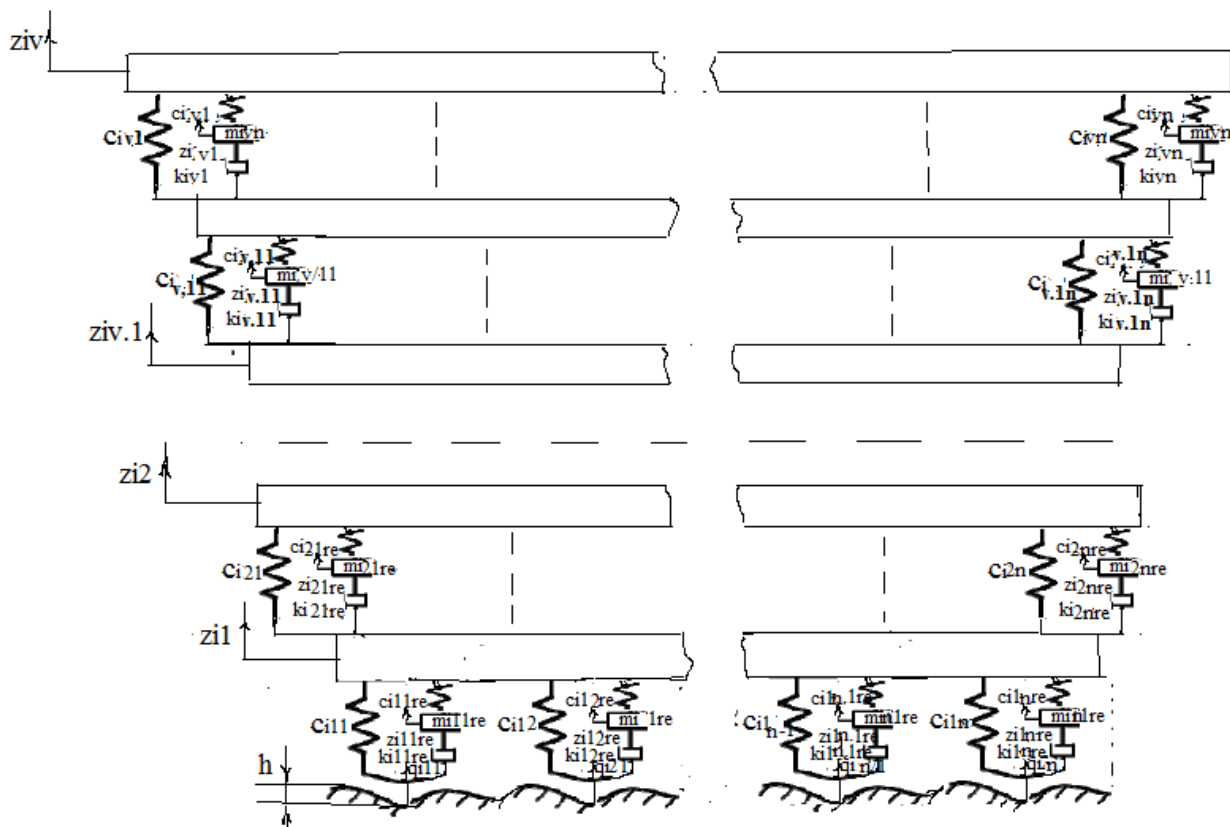

Figure 1 - Equivalent design scheme for multi-numerical and multi-level damping of mobile machines (cars, tractors, self-propelled vehicles, etc.) / or stationary machine



$$\begin{aligned}
 m_1 \ddot{z}_1 &+ (k_{(i1)1} + k_{(i1)2} + \dots + k_{(i1)1re} + \dots + k_{(i1)nre} + \dots + k_{(i1)n}) \dot{z}_1 \\
 &+ (c_{(i1)1} + c_{(i1)2} + \dots + 2(c_{(i1)1re} + \dots + c_{(i1)Tre}) + \dots + c_{(i1)n}) z_1 \\
 &- (c_{(i2)1} + c_{(i2)2} + \dots + 2(c_{(i2)1re} + \dots + c_{(i2)Tre}) + \dots + c_{(i2)nre}) z_2 - \dots \\
 &- (k_{(ij-s)1} + k_{(ij-s)2} + \dots \\
 &+ k_{(ij-s)1re} + \dots + k_{(ij-s)nre} + \dots + k_{(ij-s)nre}) \dot{z}_{ij-sn} \\
 &- (c_{(ij-s)1} + c_{(ij-s)2} + \dots \\
 &+ 2(c_{(ij-s)1re} + \dots + c_{(ij-s)Tre}) + \dots + c_{(ij-s)nre}) z_{ij-sn} \\
 &- (k_{(i1)1re} + \dots + k_{(i1)nre}) \dot{z}_{(i1)1\dots nre} \\
 &= k_{(i1)1} \dot{q}_1 + k_{(i1)2} \dot{q}_2 + \dots + k_{(i1)1re} \dot{q}_{1re} + \dots + k_{(i1)nre} \dot{q}_{1re} \\
 &+ \dots + k_{(i1)n} \dot{q}_n + c_{(i1)1} q_2 + c_{(i1)2} q_2 + \dots + c_{(i1)1re} q_{1re} + c_{(i1)nre} q_{nre} + \dots \\
 &+ c_{(i1)n} q_n,
 \end{aligned}$$

If the support has a mover, then it will ride on an uneven road according to the law $q_i = h \cos(\omega_i t)$, and so for our system the equation will take the form

$$\begin{aligned}
 &k_{(i1)1-n} \dot{q}_{1-n} + c_{(i1)1-n} q_{1-n} = \omega_1 k_1 h \sin(\omega_1 t) + \\
 &\dots + \omega_{(i1)nre} k_{(i1)nre} h \sin(\omega_{(i1)nre} t) + \dots + \omega_{(i1)1re} k_{(i1)1re} h \sin(\omega_{(i1)1re} t) + \\
 &\omega_n k_n h \sin(\omega_n t) + c_1 h \cos(\omega_1 t) + c_{(i1)1re} h \cos(\omega_{(i1)1re} t) + \\
 &c_{(i1)nre} h \cos(\omega_{(i1)nre} t) + c_n h \cos(\omega_n t),
 \end{aligned}$$

$$\begin{aligned}
 m_2 \ddot{z}_2 &+ (k_{(i2)1} + k_{(i2)2} + \dots + k_{(i2)1re} + \dots + k_{(i2)nre} + \dots + k_{(i2)nre}) \dot{z}_2 \\
 &+ (c_{(i2)1} + c_{(i2)2} + \dots + 2(c_{(i2)1re} + \dots + c_{(i2)Tre}) + \dots + c_{(i2)nre}) z_2 \\
 &- (k_{(i2)1} + k_{(i2)2} + \dots + k_{(i2)1re} + \dots + k_{(i2)nre} + \dots + k_{(i2)nre}) \dot{z}_1 \\
 &- (c_{(i2)1} + c_{(i2)2} + \dots + 2(c_{(i2)1re} + \dots + c_{(i2)Tre}) + \dots + c_{(i2)nre}) z_1 \\
 &- \dots (k_{(ij-(s2))1} + k_{(ij-(s2))2} + \dots \\
 &+ k_{(ij-(s2))1re} + \dots + k_{(ij-(s2)nre} + \dots + k_{(ij-(s2)nre}) \dot{z}_{ij-(s2)n} \\
 &- (c_{(ij-(s2))1} + c_{(ij-(s2))2} + \dots \\
 &+ 2(c_{(ij-(s2))1re} + \dots + c_{(ij-(s2)Tre}) + \dots + c_{(ij-(s2)nre}) z_{ij-(s2)n} \\
 &- (k_{(i2)1re} + \dots + k_{(i2)nre}) \dot{z}_{(i2)1\dots nre} = 0
 \end{aligned}$$



$$\begin{aligned}
 & m_{v-1} \ddot{z}_{v-1} + (k_{(iv-1)1} + k_{(iv-1)2} + \dots + k_{(iv-1)1re} + \dots + k_{(iv-1)Tre} \\
 & + \dots + k_{(iv-1)nre}) \dot{z}_{v-1} \\
 & + (c_{(iv-1)1} + c_{(iv-1)2} + 2(\dots + c_{(iv-1)1re} + c_{(iv-1)1re}) \dots \\
 & + c_{(iv-1)n}) z_{v-1} \\
 & - (k_{(iv-2)1} + k_{(iv-2)2} + \dots \\
 & + k_{(iv-2)1re} + \dots + k_{(iv-2)nre} \dots + k_{(iv-2)nre}) \dot{z}_{v-2} \\
 & - (c_{(iv-2)1} + c_{(iv-2)2} + \dots \\
 & + 2(c_{(iv-2)1re} \dots + c_{(iv-2)nre}) \dots \dots + c_{(iv-2)nre}) z_{v-2} - \dots \\
 & - (k_{(ij-1)1} + k_{(ij-1)2} + \dots \\
 & + k_{(ij-1)1re} + \dots + k_{(ij-1)nre} \dots + k_{(ij-1)nre}) \dot{z}_{ij-1n} \\
 & - (c_{(ij-1)1} + c_{(ij-1)2} + \dots \\
 & + 2(c_{(ij-1)1re} \dots + c_{(ij-1)Tre}) \dots \dots + c_{(ij-1)nre}) z_{ij-1n} \\
 & - (k_{(iv-1)1re} + \dots + k_{(iv-1)Tre}) \dot{z}_{(iv-1)1\dots nre} = 0,
 \end{aligned}$$

$$\begin{aligned}
 & m_v \ddot{z}_v + (k_{(iv)1} + k_{(iv)2} + \dots + k_{(iv)1re} + \dots + k_{(iv)Tre} + \dots + k_{(iv)nre}) \dot{z}_v + \\
 & (c_{(iv)1} + c_{(iv)2} + 2(\dots + c_{(iv)1re} + c_{(iv)1re}) \dots + c_{(iv)n}) z_v - (k_{(iv-1)1} + k_{(iv-1)2} + \dots \\
 & \dots + k_{(iv-1)1re} + \dots + k_{(iv-1)nre} \dots + k_{(iv-1)nre}) \dot{z}_{v-1} - (c_{(iv-1)1} + c_{(iv-1)2} + \dots + \\
 & 2(c_{(iv-1)1re} \dots + c_{(iv-1)Tre}) \dots \dots + c_{(iv-1)nre}) z_{v-1} - \dots - (k_{(ij)1} + k_{(ij)2} + \dots + \\
 & k_{(ij)1re} + \dots + k_{(ij)2nre} \dots + k_{(ij)2nre}) \dot{z}_{ijn} - (c_{(ji)2} + c_{(ji)2} + \dots + \\
 & 2(c_{(ij)2}1re \dots + c_{(ij)2Tre}) \dots \dots + c_{(ij)2nre}) z_{ijn} - (k_{(iv)1re} + \dots + k_{(iv)Tre}) \dot{z}_{(iv)1\dots nre} = \\
 & 0,
 \end{aligned}$$

On a relaxation damper. On the relaxation of the lower first subdampers

$$\begin{aligned}
 & m_{(i1)1re} \ddot{z}_{(i1)1re} + k_{(i1)1re} \dot{z}_{(i1)1re} - k_{(i1)1re} \dot{z}_1 + c_{(i1)1re} z_{(i1)1re} = \\
 & k_{(i1)1re} \dot{q}_{1re} + c_{(i1)1re} q_{1re}, \dots \dots \dots \\
 & m_{(i1)nre} \ddot{z}_{(i1)nre} + k_{(i1)nre} \dot{z}_{(i1)nre} - k_{(i1)nre} \dot{z}_1 + c_{(i1)nre} z_{(i1)nre} \\
 & = k_{(i1)nre} \dot{q}_{nre} + c_{(i1)nre} q_{nre}
 \end{aligned}$$

The support has the following dependence $[(k_{((i1)1-nre)} q_{(1-nre)} + c_{((i1)1-nre)} q_{(1-nre)})]$ If the support has a mover, then it drive on a rough road according to the law $q_{(i re)} = h \cos(\omega_{(i re)} t)$, and so for our system the equation will take the form

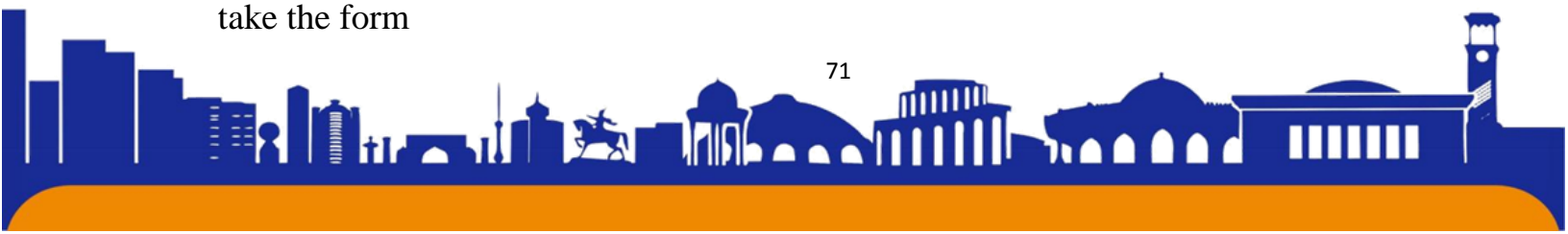

$$\begin{aligned}
 & k_{(i1)1-re} \dot{q}_{1-nre} + \\
 c_{(i1)1-nre} q_{1-nre} = & \omega_{(i1)nre} k_{(i1)nre} h \sin(\omega_{(i1)nre} t) \dots + \\
 \omega_{(i1)1re} k_{(i1)1re} h \sin(\omega_{(i1)1re} t) + & c_{(i1)1re} h \cos(\omega_{(i1)1re} t) + \\
 c_{(i1)nre} h \cos(\omega_{(i1)nre} t), \\
 m_{(i2)1re} \ddot{z}_{(i2)1re} + k_{(i2)1re} \dot{z}_{(i2)1re} + c_{(i2)1re} z_{(i2)1re} - & k_{(i2)1re} \dot{z}_1 + \\
 c_{(i2)1re} z_{1+1} = 0, & \dots\dots\dots \\
 m_{(i2)nre} \ddot{z}_{(i2)nre} + k_{(i2)nre} \dot{z}_{(i2)nre} + c_{(i2)nre} z_{(i2)nre} - & k_{(i2)nre} \dot{z}_1 + c_{(i2)nre} z_{1+1} \\
 = 0, \\
 m_{v-1re} \ddot{z}_{v-1re} + k_{(iv-1)1re} \dot{z}_{v-1re} + c_{(iv-1)1re} z_{v-1re} - & k_{(iv-2)1re} \dot{z}_{v-1} + \\
 c_{(iv)1re} z_v = 0 & \dots\dots\dots \\
 m_{v-1nre} \ddot{z}_{v-1nre} + k_{(iv-1)nre} \dot{z}_{v-1nre} + c_{(iv-1)nre} z_{v-1nre} - & k_{(iv-2)nre} \dot{z}_{v-1} \\
 + c_{(iv)nre} z_v = 0 \\
 m_{v1re} \ddot{z}_{v1re} + k_{(iv)1re} \dot{z}_{v1re} + c_{(iv)1re} z_{v1re} - & k_{(iv-2)1re} \dot{z}_{v-1} + c_{(iv)1re} z_v = \\
 0 & \dots\dots\dots \\
 m_{vnre} \ddot{z}_{vnre} + k_{(iv)nre} \dot{z}_{vnre} + c_{(iv)nre} z_{vnre} - & k_{(iv-2)nre} \dot{z}_{v-1} + c_{(iv)nre} z_v = 0
 \end{aligned}$$

where - is the mass of the corresponding mechanisms; \ddot{z} , \dot{z} , z - acceleration, speed and displacement; k , k_{re} – damping and relaxation damping coefficient; c , c_{re} – coefficient of rigidity and rigidity of relaxation.

Let's consider a number of analytical examples.

Analytical determination of damping of the main parts of a wheeled tractor

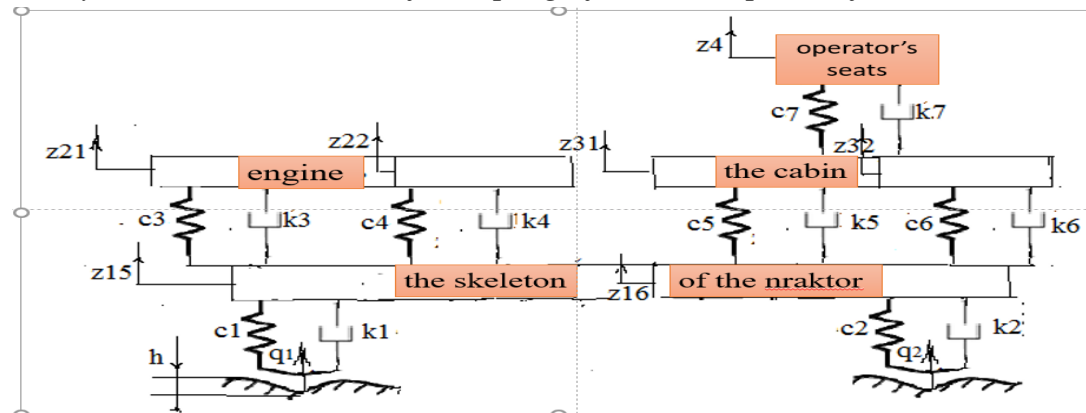
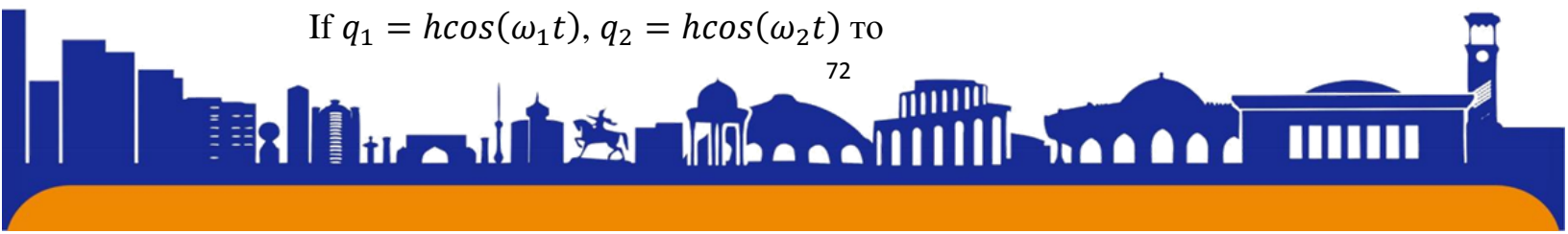

Figure 2 – Equivalent design diagram of damping of the main parts of a wheeled tractor

If $q_1 = h \cos(\omega_1 t)$, $q_2 = h \cos(\omega_2 t)$ TO





$$\frac{1}{3}m_1\ddot{z}_{15} + \left(k_1 + \frac{2}{3}k_3 + \frac{2}{3}k_4 + 1/3k_5 + 1/3k_6\right)\dot{z}_{15} + \left(c_1 + \frac{2}{3}c_3 + \frac{2}{3}c_4 + 1/3c_5 + 1/3c_6\right)z_{15} - \left(\frac{2}{3}k_3 + \frac{2}{3}k_4\right)(\dot{z}_{21} + \dot{z}_{22}) - (1/3k_5 + 1/3k_6)(\dot{z}_{31} + \dot{z}_{32}) - \left(\frac{2}{3}c_3 + \frac{2}{3}c_4\right)(z_{21} + z_{22}) - (1/3c_5 + 1/3c_6)(z_{31} + z_{32}) = k_1\dot{q}_1 + c_1q_1 = \omega_1k_1h\sin(\omega_1t) + c_1h\cos(\omega_1t),$$

$$\frac{2}{3}m_1\ddot{z}_{16} + \left(k_2 + \frac{1}{3}k_3 + \frac{1}{3}k_4 + 2/3k_5 + 2/3k_6\right)\dot{z}_{16} + \left(c_2 + \frac{1}{3}c_3 + \frac{1}{3}c_4 + 2/3c_5 + 2/3c_6\right)z_{16} - \left(\frac{1}{3}k_3 + \frac{1}{3}k_4\right)(\dot{z}_{21} + \dot{z}_{22}) - (2/3k_5 + 2/3k_6)(\dot{z}_{31} + \dot{z}_{32}) - \left(\frac{1}{3}c_3 + \frac{1}{3}c_4\right)(z_{21} + z_{22}) - (2/3c_5 + 2/3c_6)(z_{31} + z_{32}) = k_2\dot{q}_2 + c_2q_2 = \omega_2k_2h\sin(\omega_2t) + c_2h\cos(\omega_2t),$$

$$\frac{1}{2}m_2\ddot{z}_{21} + \left(k_3 + \frac{1}{2}k_4\right)\dot{z}_{21} + \left(k_4 + \frac{1}{2}k_3\right)\dot{z}_{22} + \left(c_3 + \frac{1}{2}c_4\right)z_{21} + \left(c_4 + \frac{1}{2}c_3\right)z_{22} - (2/3k_3 + 2/3k_4 + 1/3k_5 + 1/3k_6)\dot{z}_{15} - (1/3k_4 + 1/3k_3 + 2/3k_5 + 2/3k_6)\dot{z}_{16} - (2/3c_3 + 2/3c_4 + 1/3c_5 + 1/3c_6)z_{15} - (1/3c_4 + 1/3c_3 + 2/3c_5 + 2/3c_6)z_{16} = 0,$$

$$\frac{1}{2}m_2\ddot{z}_{22} + \left(k_4 + \frac{1}{2}k_3\right)\dot{z}_{22} + \left(k_3 + \frac{1}{2}k_4\right)\dot{z}_{21} + \left(c_4 + \frac{1}{2}c_3\right)z_{22} + \left(c_3 + \frac{1}{2}c_4\right)z_{21} - (2/3k_3 + 2/3k_4 + 1/3k_5 + 1/3k_6)\dot{z}_{15} - (1/3k_4 + 1/3k_3 + 2/3k_5 + 2/3k_6)\dot{z}_{16} - (2/3c_3 + 2/3c_4 + 1/3c_5 + 1/3c_6)z_{15} - (1/3c_4 + 1/3c_3 + 2/3c_5 + 2/3c_6)z_{16} = 0,$$

$$1/2m_3\ddot{z}_{31} + (k_5 + 1/2k_6)\dot{z}_{31} + (k_6 + 1/2k_5)\dot{z}_{32} + (c_5 + 1/2c_6)z_{31} + (c_6 + 1/2c_5)z_{32} - (2/3k_3 + 2/3k_4 + 1/3k_5 + 1/3k_6)\dot{z}_{15} - (1/3k_4 + 1/3k_3 + 2/3k_5 + 2/3k_6)\dot{z}_{16} - (2/3c_3 + 2/3c_4 + 1/3c_5 + 1/3c_6)z_{15} - (1/3c_4 + 1/3c_3 + 2/3c_5 + 2/3c_6)z_{16} - 1/2k_4\dot{z}_4 - 1/2c_4z_4 = 0,$$

$$1/2m_3\ddot{z}_{32} + (k_6 + 1/2k_5)\dot{z}_{32} + (k_5 + 1/2k_6)\dot{z}_{31} + (c_6 + 1/2c_5)z_{32} + (c_5 + 1/2c_6)z_{31} - (2/3k_3 + 2/3k_4 + 1/3k_5 + 1/3k_6)\dot{z}_{15} - (1/3k_4 + 1/3k_3 + 2/3k_5 + 2/3k_6)\dot{z}_{16} - (2/3c_3 + 2/3c_4 + 1/3c_5 + 1/3c_6)z_{15} - (1/3c_4 + 1/3c_3 + 2/3c_5 + 2/3c_6)z_{16} - 1/2k_4\dot{z}_4 - 1/2c_4z_4 = 0,$$

$$m_4\ddot{z}_4 + k_4\dot{z}_4 + c_4z_4 - k_4(\dot{z}_{31} + \dot{z}_{32}) - c_4(z_{31} + z_{32}) = 0.$$

Analytical determination of damping of the main parts of a wheeled tractor with multi-row relaxation

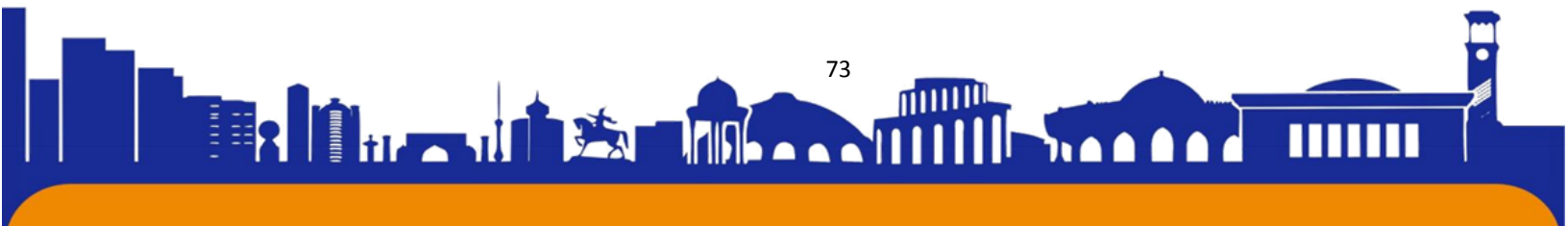

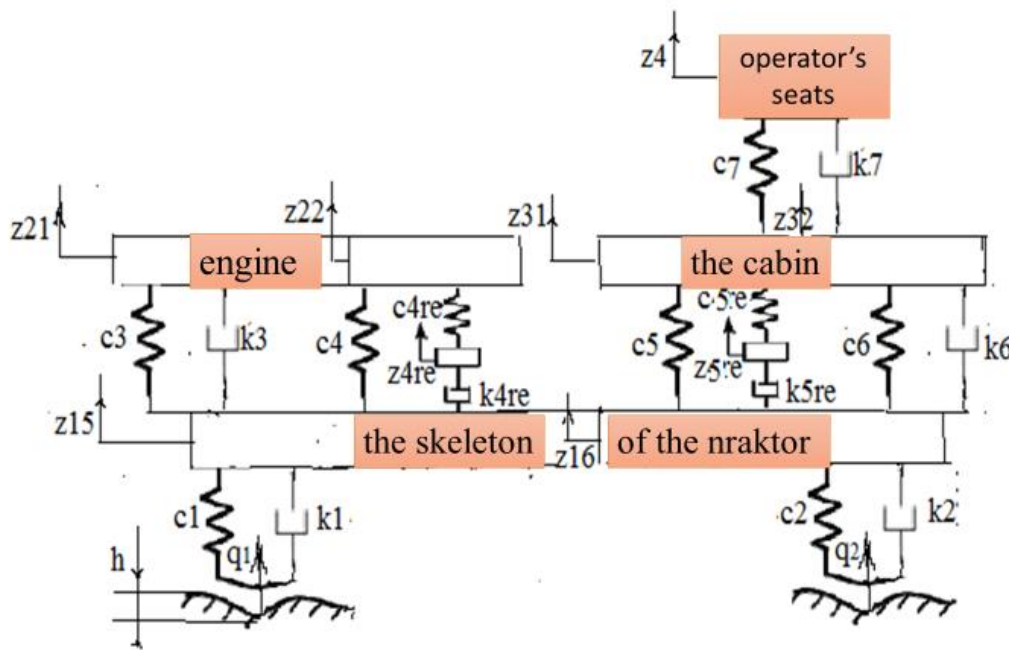
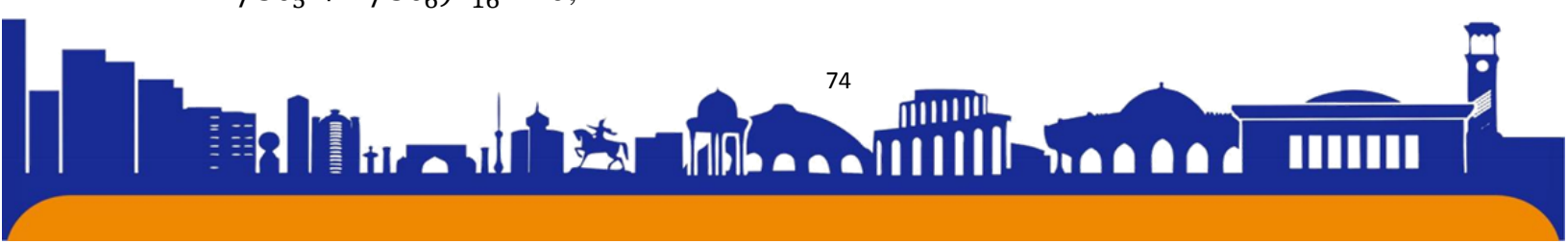

Figure 3 – Equivalent design scheme for damping the main parts of a wheeled tractor with multi-row relaxation

$$\frac{1}{3}m_1\ddot{z}_{15} + \left(k_1 + \frac{2}{3}k_3 + \frac{2}{3}k_{4re} + \frac{1}{3}k_5 + \frac{1}{3}k_{6re}\right)\dot{z}_{15} + \left(c_1 + \frac{2}{3}c_3 + \frac{2}{3}c_4 + \frac{1}{3}c_5 + \frac{1}{3}c_6\right)z_{15} - \left(\frac{2}{3}k_3 + \frac{2}{3}k_{4re}\right)(\dot{z}_{21} + \dot{z}_{22re}) - \left(\frac{1}{3}k_5 + \frac{1}{3}k_{6re}\right)(\dot{z}_{31} + \dot{z}_{32re}) - \left(\frac{2}{3}c_3 + \frac{2}{3}c_4\right)(z_{21} + z_{22re}) - \left(\frac{1}{3}c_5 + \frac{1}{3}c_6\right)(z_{31} + z_{32re}) = k_1\dot{q}_1 + c_1q_1 = \omega_1k_1h\sin(\omega_1t) + c_1h\cos(\omega_1t),$$

$$\frac{2}{3}m_1\ddot{z}_{16} + \left(k_2 + \frac{1}{3}k_3 + \frac{2}{3}k_5\right)\dot{z}_{16} + \left(c_2 + \frac{1}{3}c_3 + \frac{1}{3}c_{4re} + \frac{2}{3}c_5 + \frac{2}{3}c_{6re}\right)z_{16} - \left(\frac{1}{3}k_3 + \frac{1}{3}k_4\right)(\dot{z}_{21} + \dot{z}_{22re}) - \left(\frac{2}{3}k_5 + \frac{2}{3}k_6\right)(\dot{z}_{31} + \dot{z}_{32re}) - \left(\frac{1}{3}c_3 + \frac{1}{3}c_{4re}\right)(z_{21} + z_{22re}) - \left(\frac{2}{3}c_5 + \frac{2}{3}c_{6re}\right)(z_{31} + z_{32re}) = k_2\dot{q}_2 + c_2q_2 = \omega_2k_2h\sin(\omega_2t) + c_2h\cos(\omega_2t),$$

$$\frac{1}{2}m_2\ddot{z}_{21} + k_3\dot{z}_{21} + \frac{1}{2}k_{4re}\dot{z}_{22re} + \left(c_3 + \frac{1}{2}c_4 + c_{4re}\right)z_{21} + \left(c_4 + c_{4re} + \frac{1}{2}c_3\right)z_{22re} - \left(\frac{2}{3}k_3 + \frac{2}{3}k_{4re} + \frac{1}{3}k_5 + \frac{1}{3}k_{6re}\right)\dot{z}_{15} - \left(\frac{1}{3}k_{4re} + \frac{1}{3}k_3 + \frac{2}{3}k_5 + \frac{2}{3}k_{6re}\right)\dot{z}_{16} - \left(\frac{2}{3}c_3 + \frac{2}{3}c_4 + \frac{1}{3}c_5 + \frac{1}{3}c_6\right)z_{15} - \left(\frac{1}{3}c_4 + \frac{1}{3}c_3 + \frac{2}{3}c_5 + \frac{2}{3}c_6\right)z_{16} = 0,$$





$$\frac{1}{2}m_2\ddot{z}_{22} + \frac{1}{2}k_3\dot{z}_{21} + k_{4re}\dot{z}_{22re} + \left(c_4 + c_{4re} + \frac{1}{2}c_3\right)z_{22} + \left(c_3 + c_{4re} + \frac{1}{2}c_4\right)z_{21} - (2/3k_3 + 2/3k_{4re} + 1/3k_5 + 1/3k_{6re})\dot{z}_{15} - (1/3k_{4re} + 1/3k_3 + 2/3k_5 + 2/3k_{6re})\dot{z}_{16} - (2/3c_3 + 2/3c_4 + 1/3c_5 + 1/3c_6)z_{15} - (1/3c_4 + 1/3c_3 + 2/3c_5 + 2/3c_6)z_{16} = 0,$$

$$1/2m_3\ddot{z}_{31} + k_5\dot{z}_{31} + 1/2k_{6re}\dot{z}_{32re} + (c_5 + 1/2c_6 + c_{6re})z_{31} + (c_6 + c_{6re} + 1/2c_5)z_{32} - (2/3k_3 + 2/3k_{4re} + 1/3k_5 + 1/3k_{6re})\dot{z}_{15} - (1/3k_3 + 1/3k_{4re} + 2/3k_5 + 2/3k_{6re})\dot{z}_{16} - (2/3c_3 + 2/3c_4 + 1/3c_5 + 1/3c_6)z_{15} - (1/3c_3 + 1/3c_4 + 2/3c_5 + 2/3c_6)z_{16} - 1/2k_7\dot{z}_4 - 1/2c_7z_4 = 0,$$

$$1/2m_3\ddot{z}_{32} + k_{6re}\dot{z}_{32re} + 1/2k_5\dot{z}_{31} + (c_6 + 1/2c_5 + c_{6re})z_{32} + (c_5 + 1/2c_6 + c_{6re})z_{31} - (2/3k_3 + 2/3k_{4re} + 1/3k_5 + 1/3k_{6re})\dot{z}_{15} - (1/3k_{4re} + 1/3k_3 + 2/3k_5 + 2/3k_{6re})\dot{z}_{16} - (2/3c_3 + 2/3c_4 + 1/3c_5 + 1/3c_6)z_{15} - (1/3c_3 + 1/3c_4 + 2/3c_5 + 2/3c_6)z_{16} - 1/2k_7\dot{z}_4 - 1/2c_7z_4 = 0,$$

$$m_{4re}\ddot{z}_{22} = k_{4re}\dot{z}_{22re} + c_{4re}z_{22} - k_{4re}(\dot{z}_{21} + \dot{z}_{22})/2 + c_{4re}(z_{21} + z_{22})/2,$$

$$m_{6re}\ddot{z}_{32} = k_{6re}\dot{z}_{32re} + c_{6re}z_{32} - k_{6re}(\dot{z}_{61} + \dot{z}_{62})/2 + c_{6re}(z_{31} + z_{32})/2 - 1/2k_7\dot{z}_4 - 1/2c_7z_4.$$

Conclusions. The energy definitions of vertical vibrations with multiple and multi-level damping of mobile machines are analytically modeled, in particular analytically modeled as an example of the action of a wheeled tractor taking into account uneven roads. The influence of the relaxation element on the vibration-protective properties of the suspension with multiple and multi-level damping has been theoretically studied. multi-numerical and multi-level damping, These new analytical modeling will serve to determine the values of vibration and their damping of the complex design of modern mobile machines, which will improve the quality of design and technological work of newly created mobile machines.

BIBLIOGRAPHY

1. 1.Crosby, M.J. The Active Damper – a New Concept for Shock and Vibration Control // 43rd Shock and Vibration Bulletin, Part H, June, 1973. – P. 46–73.
2. Karnopp, D. C. Vibration control using semi-active force generators // Transactions of the ASME. Journal of Engineering for Industry. – 1974. – Vol. 96. –P. 619–626.

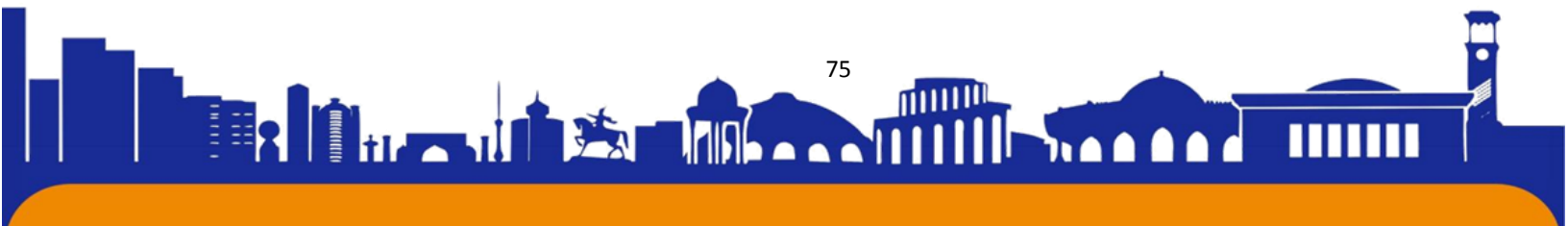



ISSN (E): 2181-4570 ResearchBib Impact Factor: 6,4 / 2023 SJIF 2024 = 5.073/Volume-2, Issue-5

3. Furunzhiev, R.I. Study of some issues of damping vibrations of a car: abstract of thesis. dis. ...cand. tech. Sci. – Minsk, 1965. – 17 p.
4. Valasek M. Extended ground-hook – new concept of semi-active control of truck's suspension // Vehicle system dynamics. – 1997. – Vol. 27, No. 5–6. – P. 289–303.
5. Атаходжаева, Г. А., & Баратова, Д. С. (2017). Состояние качества жизни и толерантности к физической нагрузке больных с хронической сердечной недостаточностью II-III функционального класса при применении антагонистов минералокортикоидных рецепторов. Молодой ученый, (4), 235-239.
6. 5. Analysis of the principles of adjusting damping “skyhook” and “groundhook” in a car suspension / K.V. Chernyshev, I.M. Ryabov, A.V. Pozdeev, T.V. Pylinskaya // Truck. – 2018. – No. 10. – P.3–6.
7. Dmitriev, A.A., Chobitok V.A., Telminov A.V. Theory and calculation of nonlinear suspension systems for tracked vehicles. – Moscow: Mechanical Engineering, 1976. – 207 p.
8. Birger I.A., Mavlyutov R.R. Strength of materials: textbook. – Moscow: Nauka, 1986. – 560 p.
9. Amelchenko, N.P., Kim V.A. Suspension of the driver's seat of a wheeled tractor. – Mogilev: Belarus.-Rus. univ., 2006. – 180 p.
10. Sazonov I.S., Amelchenko, N.P., Kim V.A., Bilyk O.V., Yasyukovich E.I., Linnik D.A. A method for increasing the efficiency of a linear vibration protection system for a tractor driver. // Vestn. Belarus-Ros. un-ta. – 2011. – No. 2 (31). – pp. 96–99.
11. Tarasik V.P. Physical basis of the vibration damping process in a car suspension system. Bulletin of the Belarusian-Russian University. 2019. No. 1(62) – p.62-65.
12. International Journal of Advanced Research in Science, Engineering and Technology Vol. 10, Issue 1, January 2023 Copyright to IJARSET www.ijarset.com 20294 Mathematical Modeling of the Process of Machine Splitting of Nut Shells Bakhtiyor Abdullaevich Yunusov, Farkhod Matqurbonovich Matmurodov <https://www.ijarset.com/upload/2023/january/04-matmurotov-05.pdf>

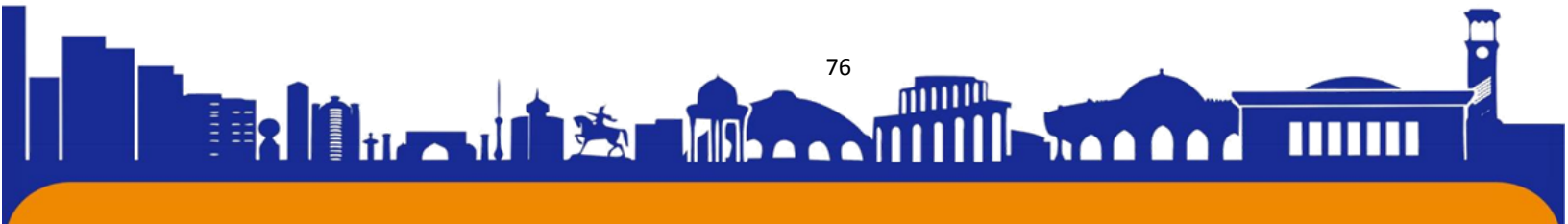

13. J.Ismatov, F M Matmurodov, J O Khakimov, J. X. Djalilov. Analytical modeling of mass transfer dynamics, velocity, heat transfer and enthalpy in a gas-liquid combustible mixture.

14. Farkhod Matmurodov, Bozorboy Sobirov, Sherzodbek Akhmedov, Isomiddin Tulanov, Esirgap Turapov, and Sayfidin Asamov. Numerical experiment of energy consumption and differences of effective use of mini-grapping and wide-grooving machine-tractor unit.



ADDRESSING JAWBONE DEFECTS POST-COVID-19 COMPLICATIONS: A MULTIDISCIPLINARY APPROACH TO COMPLEX TREATMENT

**Ruziyeva S.S.,
Allaberdiyeva Z.Sh.**
Tashkent medical academy

ABSTRACT:

This thesis addresses the intricate challenges of treating jawbone defects that arise as post-complication phenomena in patients who have recovered from COVID-19. It aims to propose a comprehensive treatment protocol that encompasses both the novel insights into the relationship between severe viral infections and maxillofacial bone health, and the advanced therapeutic approaches available to reconstruct and rehabilitate affected jawbone structures.

Key words: periodontology, metabolism, Pathophysiology, maxillofacial surgery, potential risks.

COVID-19 dan KEYINGI YANG SUYAGI NOMONLARINI BILAN QO'RISH:

KOMPLEKS DAVOLAGA KO'P TARMOQLI YONDOSILISH ANNOTATSIYA:

Ushbu dissertatsiya COVID-19 dan tuzalgan bemorlarda asoratdan keyingi hodisalar sifatida yuzaga keladigan jag' suyagi nuqsonlarini davolashning murakkab muammolarini ko'rib chiqadi. U og'ir virusli infeksiyalar va jag' suyagi salomatligi o'rtasidagi munosabatlarga oid yangi tushunchalarni hamda jag' suyagining ta'sirlangan tuzilmalarini rekonstruksiya qilish va rehabilitatsiya qilish uchun mavjud ilg'or terapevtik yondashuvlarni o'z ichiga olgan keng qamrovli davolash protokolini taklif qilishdan iborat.

Kalit so'zlar: periodontologiya, metabolizm, patofiziologiya, yuz-jag jarrohligi, potentsial xavflar.

УСТРАНЕНИЕ ДЕФЕКТОВ ЧЕЛЮСТИ И ОСЛОЖНЕНИЙ ПОСЛЕ Covid-19:





МУЛЬТИДИСЦИПЛИНАРНЫЙ ПОДХОД К КОМПЛЕКСНОМУ ЛЕЧЕНИЮ

АБСТРАКТНЫЙ:

В данной диссертации рассматриваются сложные проблемы лечения дефектов челюстной кости, возникающих как пост-осложнения у пациентов, выздоровевших от COVID-19. Его цель — предложить комплексный протокол лечения, который включает в себя как новые знания о взаимосвязи между тяжелыми вирусными инфекциями и здоровьем челюстно-лицевых костей, так и передовые терапевтические подходы, доступные для реконструкции и реабилитации пораженных структур челюстной кости.

Ключевые слова: пародонтология, обмен веществ, патофизиология, челюстно-лицевая хирургия, потенциальные риски.

INTRODUCTION:

- Overview of COVID-19 and its broad range of complications.
- Relationship between systemic diseases and oral health, with specific attention to bone metabolism affected by severe illnesses like COVID-19.
- The prevalence of jawbone defects post-COVID-19 and their impact on patients' quality of life.
- Importance of developing evidence-based multidisciplinary treatment plans.
- Exploration of COVID-19 effects on bone health, with a focus on maxillofacial regions.
- Pathophysiology of jawbone defects related to infectious diseases and systemic inflammation.
- Review of the latest regenerative techniques and materials for jawbone defect treatment.
- Analysis of case reports and clinical studies addressing maxillofacial rehabilitation post-COVID-19.

Materials and Methods:

1. Designing of a systematic review protocol for the evaluation of treatment outcomes in patients with jawbone defects after recovering from COVID-19.

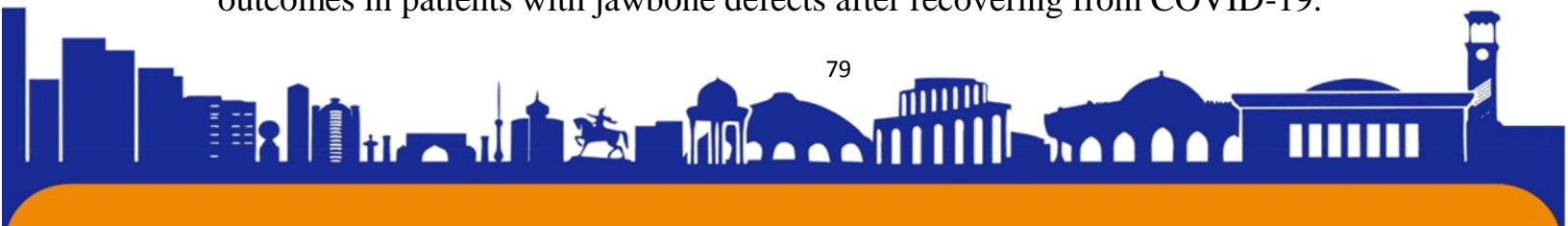



2. Criteria for case inclusion and the evaluation process for treatment effectiveness.

3. Outline of the multidisciplinary approach involving oral and maxillofacial surgery, periodontology, prosthodontics, and potentially other specialties.

4. Description of data collection, analysis strategies, and ethical considerations.

Results:

Compilation of data and treatment outcomes from selected cases.

Analysis of different complex treatment approaches: Bone grafting, guided bone regeneration, distraction osteogenesis, and tissue engineering techniques.

Comparative assessment of surgical and conservative management options.

Discussion:

Discussion of the findings in the context of existing treatment protocols for bony defects.

Assessment of the effectiveness, potential risks, and benefits of various treatment methodologies.

Consideration of challenges unique to the post-COVID-19 condition.

Exploration of the role of interdisciplinary collaboration in patient management.

Conclusion:

- Summary of the most effective and reliable treatment approaches for jawbone defects post-COVID-19.

- Outline the implications of the findings for clinical practice and patient care protocols.

- Recommendations for future research to advance the understanding and management of such conditions.

REFERENCES:

1. Pradhan M, Shah K, Alexander A, Ajazuddin, Minz S, Singh MR, Singh D, Yadav K, Chauhan NS. COVID-19: clinical presentation and detection methods. *J Immunoassay Immunochem.* 2022 Jan 2;43(1):1951291. doi: 10.1080/15321819.2021.1951291. Epub 2021 Aug 6. PMID: 34355645.

2. Cui X, Zhao Z, Zhang T, Guo W, Guo W, Zheng J, Zhang J, Dong C, Na R, Zheng L, Li W, Liu Z, Ma J, Wang J, He S, Xu Y, Si P, Shen Y, Cai C. A systematic

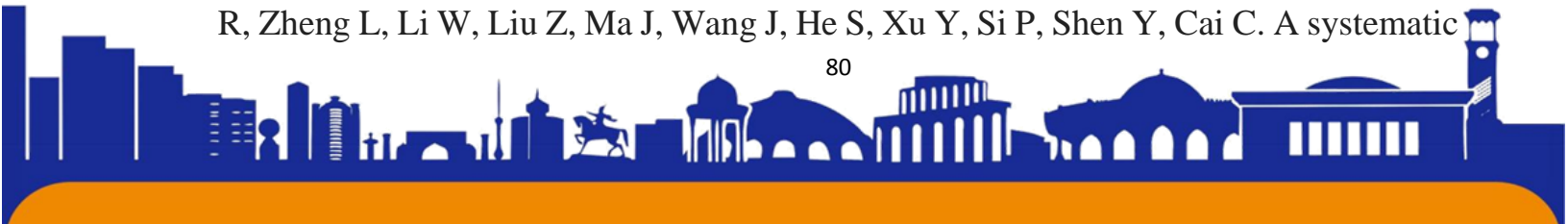



ISSN (E): 2181-4570 ResearchBib Impact Factor: 6,4 / 2023 SJIF 2024 = 5.073/Volume-2, Issue-5

review and meta-analysis of children with coronavirus disease 2019 (COVID-19). *J Med Virol.* 2021 Feb;93(2):1057-1069. doi: 10.1002/jmv.26398. Epub 2020 Sep 28. PMID: 32761898; PMCID: PMC7436402.

3. Sreepadmanabh M, Sahu AK, Chande A. COVID-19: Advances in diagnostic tools, treatment strategies, and vaccine development. *J Biosci.* 2020;45(1):148. doi: 10.1007/s12038-020-00114-6. PMID: 33410425; PMCID: PMC7683586.

4. Khelminskaya NM, Posadskaya AV, Kravets VI, Arzhantsev AP. COVID-indutsirovannyi nekroz chelyustnykh kostei [COVID-induced facial bones necrosis]. *Stomatologiya (Mosk).* 2023;102(1):73-77. Russian. doi: 10.17116/stomat202310201173. PMID: 36800790

5. Suresh A, Joshi A, Desai AK, Juturu U, Kurian DJ, Jain P, Kulkarni RD, Kumar N. Covid-19-associated fungal osteomyelitis of jaws and sinuses: An experience-driven management protocol. *Med Mycol.* 2022 Feb 2;60(2):myab082. doi: 10.1093/mmy/myab082. PMID: 35076069; PMCID: PMC8822410.

6. Datarkar A, Gadve V, Dhoble A, Palve D, Daware S, Anukula H, Walkey D. Osteomyelitis of Jaw Bone due to Aspergillosis in Post-COVID-19 Patients: An Observational Study. *J Maxillofac Oral Surg.* 2024 Apr;23(2):308-315. doi: 10.1007/s12663-023-02041-z. Epub 2023 Nov 16. PMID: 38601236; PMCID: PMC11001796.

7. Mañón VA, Balandran S, Young S, Wong M, Melville JC. COVID-Associated Avascular Necrosis of the Maxilla-A Rare, New Side Effect of COVID-19. *J Oral Maxillofac Surg.* 2022 Jul;80(7):1254-1259. doi: 10.1016/j.joms.2022.04.015. Epub 2022 May 6. PMID: 35588767; PMCID: PMC9072768.

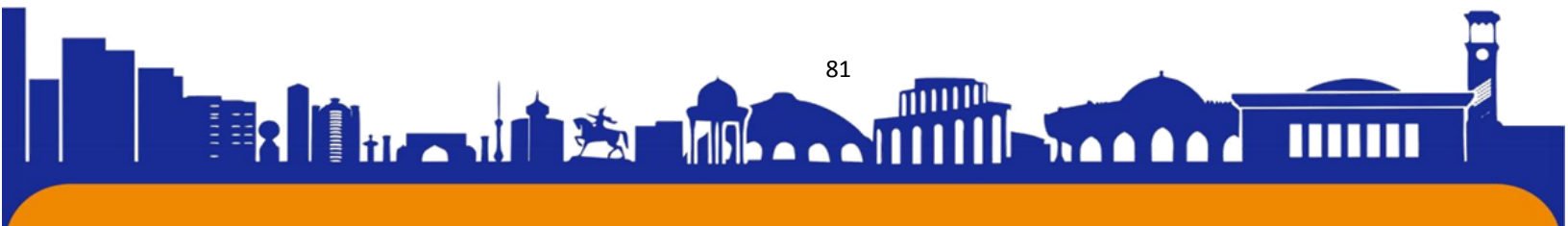

ДИФФЕРЕНЦИАЦИЯ ДЕФИНИЦИЙ ЛИКВИДНОСТИ И ПЛАТЕЖЕСПОСОБНОСТИ

Subxanova M.A. – магистрант 2 курса ТерГУ
Turayev V.E. – зав.кафедрой «Экономики» ТерГУ

Аннотация: В данной статье систематизированы дифференциация и взаимосвязь определений “ликвидность” и “платежеспособность”. На основе данной схемы автором разработано комплексное и полное определение ликвидности.

Ключевые слова: Ликвидность банка, платежеспособность банка, активы, обязательства.

LIKVIDLIK VA TO'LOV QABILATLILIK TA'RIFLARINI DIFFERENTSIALANISH.

Annotatsiya: Ushbu maqolada "likvidlik" va "to'lov qobiliyati" ta'riflari o'rtasidagi farq va munosabatlar tizimlashtirilgan. Ushbu sxemaga asoslanib, muallif likvidlikning har tomonlama va to'liq ta'rifini ishlab chiqdi.

Kalit so'zlar: Bank likvidligi, bank to'lov qobiliyati, aktivlar, passivlar.

DIFFERENTIATION OF DEFINITIONS OF LIQUIDITY AND SOLVENTITY

Abstract: This article systematizes the differentiation and relationship between the definitions of “liquidity” and “solvency”. Based on this scheme, the author has developed a comprehensive and complete definition of liquidity.

Key words: Bank liquidity, bank solvency, assets, liabilities.

Следует отметить, что на сегодняшний день в экономической теории зачастую отождествляются понятия «ликвидность» и «платежеспособность». Причиной тому является практическая близость данных понятийных аппаратов. Так же среди учёных имеют место две антагонистические позиции, согласно которым одни считают правильным дифференцировать эти две дефиниции, а другие предлагают не ставить никаких различий между ликвидностью и платежеспособностью.



На наш взгляд, между двумя понятиями имеют место принципиально существенные различия, один более обширный, а другой вытекает из него. Уместно провести сравнительный анализ и на его основе обобщить различия в табличной форме. Итак,

Ликвидность банка измеряется как соотношение его ликвидных активов к его краткосрочным обязательствам. Ликвидные активы - это активы, которые можно легко и быстро конвертировать в наличные деньги, например,

- наличные деньги;
- депозиты в центральном банке;
- государственные облигации;
- кредиты с коротким сроком погашения.

Высокое соотношение ликвидности означает, что банк имеет достаточно ликвидных активов для покрытия своих краткосрочных обязательств. Это важно, потому что позволяет банку выполнять свои обязательства перед вкладчиками и другими кредиторами, даже если он сталкивается с неожиданными оттоками денежных средств.

Термин "ликвидность" берет свое начало от латинского слова "Liquidus"-текучий, жидкий, легко перемещаемый. Именно это понятие является основой характеристики ликвидности, которая приносит тому или иному объекту свойство легкости, скорости и беспрепятственности движения, перемещения, трансформации.

Платежеспособность банка измеряется как соотношение его активов к его обязательствам.

Активы - это все, чем владеет банк, включая:

- ликвидные активы;
- кредиты;
- инвестиции.

Обязательства - это все, что банк должен, включая:

- депозиты клиентов;
- кредиты от других банков;
- выпущенные облигации.

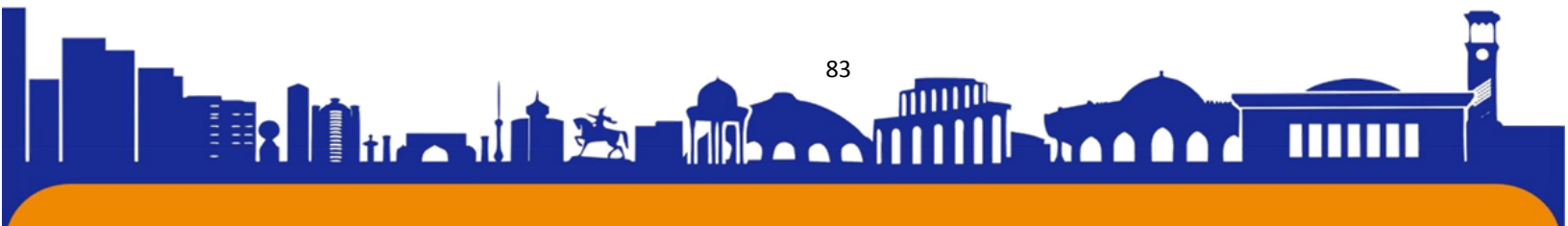



Высокая платежеспособность означает, что активы банка превышают его обязательства. Другими словами, банк имеет достаточно ресурсов для покрытия своих обязательств и выдерживания убытков.

Следует рассмотреть и взаимосвязь этих определений. Высокая ликвидность может способствовать платежеспособности, поскольку банк может легко получить наличные средства для покрытия убытков. Однако высокая платежеспособность может и не означать высокую ликвидность, поскольку некоторые активы долго реализуются и их сложно обратить в наличные деньги.

К примеру, коммерческий банк может иметь высокий уровень платежеспособности, потому как он владеет достаточным количеством долгосрочных кредитов. Однако эти кредиты, в случае необходимости, могут и подвести, не имея способности или имея малую толику возможности быстро конвертироваться в наличные средства. В этом случае банк хоть и имеет высокое соотношение платежеспособности, он все же сталкивается с проблемами ликвидности.

Целесообразно в табличной форме сопоставить ключевые различия и взаимосвязь ликвидности банка и его платежеспособности:

Таблица 1

Сравнительный анализ дефиниций ликвидности и платежеспособности¹

Ликвидность	Платежеспособность
<p>Различия ликвидности и платежеспособности</p> <p>1. Определение</p>	
<p>Ликвидность – это мера способности компании выполнить свои <i>краткосрочные</i> обязательства. Это легкость, с которой компания может конвертировать свои активы в</p>	<p>Платежеспособность банка измеряет ее способность выполнять свои <i>долгосрочные</i> обязательства. Это показатель, который учитывает активы компании по отношению к ее долгам, чтобы оценить, сможет ли</p>

¹ Разработана автором





наличные для погашения своих долгов.	компания выжить в течение длительного периода времени.
2. Способность	
Ликвидность банка относится к его способности удовлетворять требования к выплатам по своим обязательствам, не прибегая к продаже активов по сниженным ценам. Это включает в себя способность банка быстро конвертировать активы в наличные или в другие ликвидные формы без значительной потери стоимости.	Платежеспособность банка связана с его возможностью покрыть все свои долговые обязательства по мере наступления сроков их погашения. Это относится к долгосрочной перспективе и учитывает общее финансовое состояние банка, включая его капитал, резервы и прибыль.
3. Временной фокус	
Ликвидность имеет краткосрочный фокус, т.е. способность банка выполнить немедленные обязательства.	Платежеспособность смотрит на более долгосрочную перспективу, оценивая способность банка выживать и развиваться
4. Ассоциация	
Ликвидность коммерческого банка тесно связана с активами коммерческого банка и их ликвидностью.	Платежеспособность коммерческого банка более широко связана с его капиталом, резервами и прибылью.

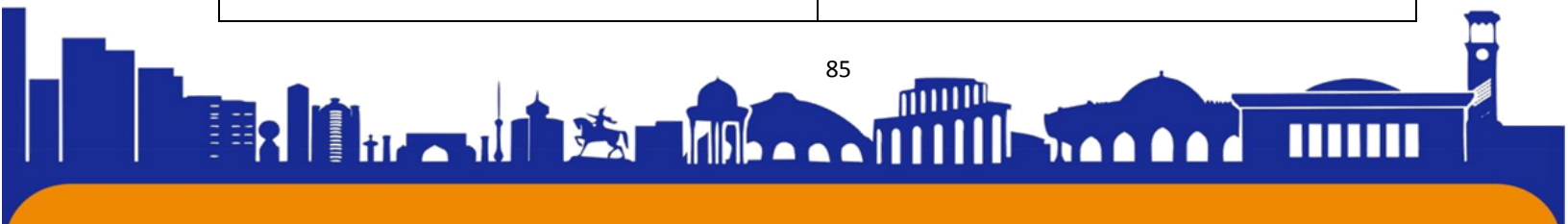



5. Внезапный вывод средств	
Если многие клиенты решат внезапно снять свои депозиты, банк должен иметь достаточно ликвидных активов, чтобы удовлетворить эти запросы, не прибегая к продаже активов с убытком.	Долгосрочная платежеспособность банка не обязательно немедленно пострадает от внезапного снятия средств, если у банка есть доступ к альтернативным источникам финансирования или достаточный капитал для покрытия убытков.
6. Кризис доверия	
Кризис доверия может привести к массовому снятию средств, требуя от банка наличия ликвидности для удовлетворения запросов вкладчиков.	В то же время, если банк считается платежеспособным, он может обратиться к регуляторам, партнерам или рынку капитала за дополнительным финансированием, чтобы пережить временный кризис ликвидности.
7. Обоюдное взаимодействие	
Высокая ликвидность обычно способствует повышению платежеспособности, поскольку банк может быстро реагировать на финансовые обязательства.	Однако высокая платежеспособность не всегда гарантирует высокую ликвидность, так как банк может иметь значительные долгосрочные активы, которые не могут быть легко конвертированы в наличные средства.
8. Показатели для измерения	

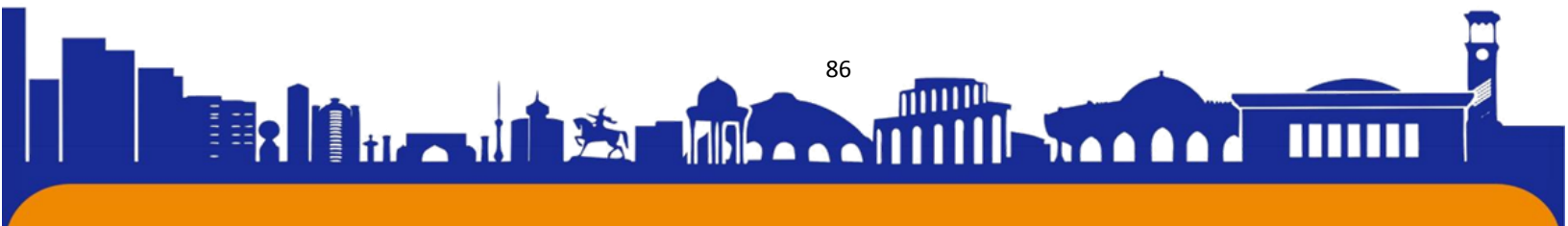



<p>К ключевым показателям ликвидности относятся коэффициент быстрой ликвидности, коэффициент текущей ликвидности и коэффициент абсолютной ликвидности</p>	<p>Эти финансовые коэффициенты включают соотношение долга к собственному капиталу, коэффициент покрытия процентов, а также коэффициент платежеспособности.</p>
<p>Взаимосвязь ликвидности и платежеспособности</p> <p>1. Эффект цепной реакции</p>	
<p>Коммерческий банк, испытывающий проблемы с ликвидностью в краткосрочной перспективе, может столкнуться с проблемами платежеспособности, если не сможет своевременно и эффективно решить эти проблемы.</p>	<p>Наоборот, банк с хорошим уровнем платежеспособности обычно имеет достаточный капитал и резервы для поддержания своей ликвидности.</p>
<p>2. Взаимное влияние</p>	
<p>Снижение ликвидности может привести к потере доверия клиентов и инвесторов к банку, что, как следствие, усугубляет проблемы с платежеспособностью.</p>	<p>Аналогично, наличие проблемы с платежеспособностью могут привести к сокращению доступа к финансированию, что ухудшит ликвидность.</p>
<p>3. Проблемные кредиты</p>	
<p>Увеличение доли проблемных кредитов снижает объем ликвидных активов, доступных для выполнения текущих обязательств, так как</p>	<p>Повышенный уровень проблемных кредитов также уменьшает прибыльность и капитал банка,</p>

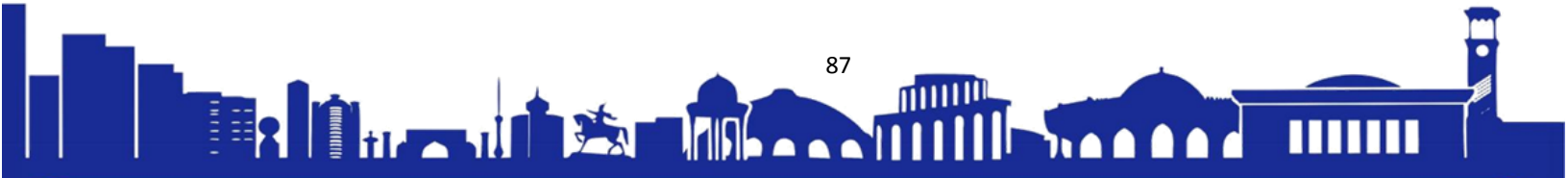



ресурсы заморожены в неэффективных активах.	подрывая его долгосрочную платежеспособность.
4. Регуляторные требования	
Регуляторные требования к ликвидности, такие как коэффициент ликвидного покрытия (LCR), обязывают банки держать достаточный запас высоколиквидных активов для покрытия потенциальных потребностей в ликвидности в течение 30-дневного стрессового периода.	Требования к капиталу, такие как коэффициент достаточности капитала (КДК), обеспечивают, что банк имеет достаточно капитала для покрытия потенциальных убытков и сохранения платежеспособности в долгосрочной перспективе.

Сравнительный анализ ликвидности банка и платежеспособности подчеркивает, что ликвидность и платежеспособность банка - это две стороны одной медали, требующие внимательного баланса для обеспечения стабильности и долгосрочного успеха финансового учреждения. Поддержание баланса между ликвидностью и платежеспособностью критически важно для устойчивости банковской системы и сохранения доверия клиентов и инвесторов. Банки должны внимательно управлять своими активами и обязательствами, чтобы обеспечить как достаточный уровень ликвидности, так и здоровую структуру капитала для долгосрочной платежеспособности.

В конечном счете, платежеспособность и ликвидность являются важными аспектами финансового здоровья банка. Эти два финансовых термина, хотя и разные, но работают вместе, чтобы составить полную картину состояния коммерческого банка.

Таким образом, можно сделать следующий вывод по двум дефинициям:

Резюме ликвидности банка:

– ликвидность - это способность банка конвертировать свои активы в наличные средства без значительной потери стоимости;

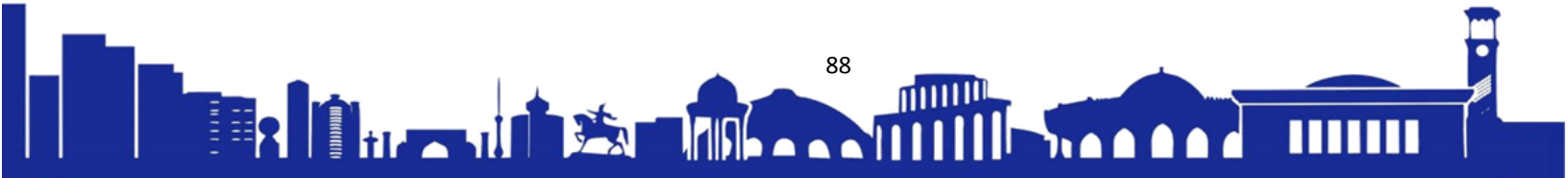



– ликвидные активы легко конвертируются в наличные деньги или другие ликвидные активы;

– ликвидность измеряет, насколько быстро банк может погасить свои текущие обязательства.

Резюме платежеспособности банка:

– платежеспособность - это способность банка выполнять все свои финансовые обязательства, включая как текущие, так и будущие;

– платежеспособность учитывает общую финансовую устойчивость банка и его способность погасить все свои обязательства в долгосрочной перспективе.

Заключение. Ликвидность банка определяет его способность быстро покрывать краткосрочные обязательства за счёт наличия ликвидных активов. Платежеспособность же связана с долгосрочной способностью банка оставаться solventным и удовлетворять требования кредиторов, обеспечивая достаточный капитал. Различие между этими понятиями критично для оценки общего финансового здоровья банка и его устойчивости в будущем.

ИСПОЛЬЗОВАННАЯ ЛИТЕРАТУРА:

1. Мински Х. Стабилизирова неустойчивую экономику. - М.: Издательство института Гайдара, 2017.

2. Иванова Е.И. Информационное обеспечение и взаимодействие органов государственного финансового контроля. М.: «Экономика и бизнес», 2007.

3. Лаврушин О.И. Банковское дело: современная система кредитования. Учебное пособие. – М.: КНОРУС, 2008.

4. Стародубцева Е.Б. Основы банковского дела: учебник // Е.Б. Стародубцева – 2-е изд., перераб. и доп. – М.: ИД Форум: Инфра-М, 2015.

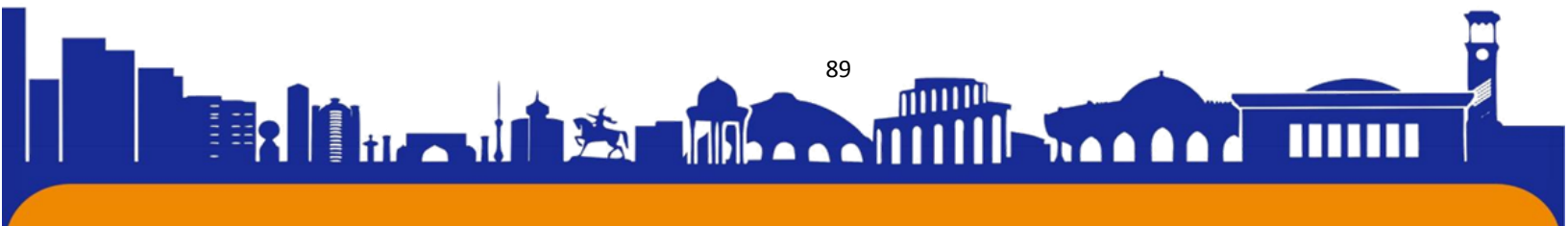



МАКТАБАГАЧА ЁШДАГИ БОЛАЛАРНИ ТАРБИЯЛАШНИНГ ПЕДАГОГИК АСОСЛАРИ

Йўлдошева Соҳиба Азамат қизи

38-сон мактабгача таълим ташкилоти директори

Аннотация: Ушбу мақолада баркамол авлодни тарбиялаш, ёшларнинг интеллектуал салоҳиятини рўёбга чиқариш, уларни ҳар томонлама ривожланган шахс этиб вояга етказишда ўзбек ва жаҳон адабиёти намуналарининг аҳамияти ҳамда мактабгача таълим муассасаларида бадиий адабиёт орқали тарбия жараёни самарадорлигини оширишнинг илмий ва педагогик асослари ҳақида сўз юритилади.

Калит сўзлар: тарбия, бадиий адабиёт, маънавий комиллик, оғзаки ижодиёт, интеллектуал салоҳият, китобхонлик маданияти, ақлий тарбия.

PEDAGOGICAL PRINCIPLES OF EDUCATION OF PRESCHOOL CHILDREN

Abstract: This article talks about the importance of Uzbek and world literature examples in raising a mature generation, realizing the intellectual potential of young people, and raising them to become fully developed individuals, as well as the scientific and pedagogical foundations of increasing the effectiveness of the educational process through fiction in preschool educational institutions.

Key words: education, fiction, spiritual perfection, oral creativity, intellectual potential, reading culture, intellectual education.

ПЕДАГОГИЧЕСКИЕ ПРИНЦИПЫ ОБРАЗОВАНИЯ ДОШКОЛЬНИКОВ

Аннотация: В данной статье говорится о значении примеров узбекской и мировой литературы в воспитании зрелого поколения, реализации интеллектуального потенциала молодежи, воспитании из них всесторонне развитой личности, а также о научно-педагогических основах повышения эффективности образовательный процесс через художественную литературу в дошкольных образовательных учреждениях.

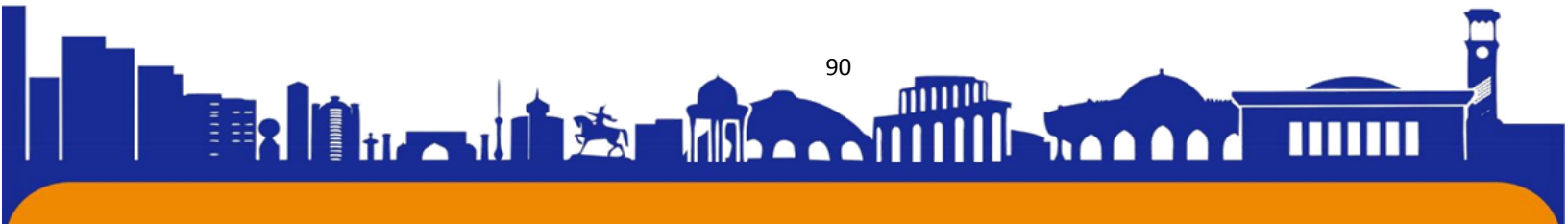



ISSN (E): 2181-4570 ResearchBib Impact Factor: 6,4 / 2023 SJIF 2024 = 5.073/Volume-2, Issue-5

Ключевые слова: образование, художественная литература, духовное совершенство, устное творчество, интеллектуальный потенциал, культура чтения, интеллектуальное образование.

Мактабгача таълим соҳаси узлуксиз таълим тизимининг илк бўғини саналади ва бутун таълим-тарбия тизимининг асосий мақсади бўлган- баркамол авлодни тарбиялашга эришишда муҳим аҳамият касб этади.

Инсонни ҳар томонлама тарбиялаш инсониятнинг азалий орзуси бўлиб, аждодларимиз маърифат ва маданиятни ёш авлодга ўргатиш, уларни комилликка етаклаш йўллари, қонун-қоидаларини излаганлар. Дарҳақиқат, инсоннинг маърифатлилиги ва маънавий комиллигига эришиш ишлари педагогика фани етакчилигида амалга оширилади.

Тарбия - кишилик жамиятининг барча босқичларида шаклланиб, ривожланиб, ўсиб, авлоддан-авлодга ворислик вазифасини бажариб келган бўлса-да, аммо ҳар бир жамиятда тарбиянинг мазмуни мақсади, вазифалари, ўзига хослиги билан фарқланади.

Ёш авлодни комил инсон қилиб тарбиялаш муаммолари дастлаб халқ оғзаки ижоди, педагогикаси, ёзма ёдгорликларда, пандномаларда мутафаккир ҳамда маърифатпарварлар асарларининг бош мавзусини ташкил этган.

Бола тарбиясидек ўта масъулиятли вазифани амалга оширишда, шубҳасиз, бадий адабиётнинг алоҳида ўрни бор. Чунки бадий адабиётда фарзандларимизни илк ёшидан бошлаб гўзалликка ошно этувчи, эзгулик, яхшилиқнинг нурли йўллари бўйлаб етакловчи бой оғзаки ижоди ва ёзма адабиёт ўз аксини топган. Хусусан, Юсуф Хос Ҳожиб, Алишер Навоий, Захириддин Муҳаммад Бобур, Саъдий Шерозий ва Шарқнинг бошқа буюк алломалари қаламига мансуб болаларбоп асарлар, ахлоқ-одобга доир ҳадислар, шунингдек, жаҳон ҳақлари болалар бадий адабиёти намуналари мактабгача тарбия ёшидаги болаларнинг тарбиясида диққатга сазовордир.

Миллий маънавиятимиз шаклланиши ва такомиллашувида ўзбек халқининг асрлар ва минг йиллар давомида яратган, кўз қорачиғидек асраб-авайлаб, сайқал бериб, бойитиб келган мазмунан бой ва шаклан хилма-хил халқ оғзаки ижодиёти таг замин бўлиб хизмат қилди. Бошқача айтганда, халқ оғзаки ижодиёти миллий маънавиятимизнинг битмас-туганмас хазинасидир.





ISSN (E): 2181-4570 ResearchBib Impact Factor: 6,4 / 2023 SJIF 2024 = 5.073/Volume-2, Issue-5

Оғзаки ижодиётнинг жамики бойликлари, бебаҳо асарлари, одобнома ва одатномаси, ҳикматларию афсона ва ривоятлари “халқ кўнглидаги қайғу - ҳасрат ва шодликнинг йўлдоши, унинг билим қомуси, унинг диний ва фалсафий китоби” дир.

Ўзбек халқи жаҳондаги барча халқлар каби моддий бойликларнигина эмас, маънавий бойликларнинг ҳам асосчисидир. Инсон руҳий-маънавий оламини ўз имконият доирасида яратди. Унинг оғзаки ижодиёт борасидаги халқига хос тарзда ифодаладиган, воқеликнинг бадиий инъикоси бўлган дostonлар ва эртақларнинг, мақоллар ва маталларнинг, баҳодирлар, қахрамонлар ҳақидаги гўзал ривоят ва афсоналарнинг, сеҳрловчи куч ва мўъжизакор таъсирга эга бўлган куйлар, ғазаллар, арузлар, байтларнинг, кишиларга эзгуликдан, одоб-ахлоқдан, иймону эътиқоддан йўл-йўриқ, ҳаётий сабоқ берадиган ҳикматлар, пандномалар ва зарбулмасалларнинг, фалсафий ўғит ва дастурларнинг, хулласи калом, оғзаки ижодиёт ҳамма шакллари ва турларининг асосчиларидан бири - ўзбек халқидир.

Халқ оғзаки ижодиёти инсон ҳаётий жараёнларини, одамларнинг бир-бирларига бўлган ўзаро муносабатларини, табиат билан алоқадорлигини моҳиятан бадиий ифодалаш билан бир қаторда, меҳнат машаққатларини енгиллаштиришга, ҳордиқ чиқаришга, кишиларни меҳнатга кўниктириш ва ўргатишга кўмаклашган.

Шу боис Республикамизда баркамол авлодни тарбиялаш, ёшларнинг интеллектуал салоҳиятини рўёбга чиқариш, уларни ҳар томонлама ривожланган шахс этиб вояга етказишда ўзбек ва жаҳон адабиёти намуналарининг аҳамияти беқиёсдир. Шунингдек, Ўзбекистон Республикасининг “Мактабгача таълим концепсияси” да ҳам мактабгача таълим муассасалари таълим-тарбия жараёнида бадиий адабиёт асосида тарбия жараёнининг самарадорлигини ошириш зарурлиги кўзда тутилганки, булар мактабгача ёшдаги болалар тарбиясида ўзбек болалар адабиёти намуналаридан ўринли ва самарали фойдаланиш, болаларда ёшлигиданоқ бадиий адабиётга ҳавас уйғотиш, уларда китобхонлик маданиятини шакллантириш, уларни бадиий асарлар билан таништириш ва мактаб таълимига тайёрлаш долзарб масалалардан бири эканлигини кўрсатади.

Инсон ўз умрини мазмунли ўтказиши учун аввало ўзини ўраб турган борлиқни тушуна билиши, юксак ақл ва тажриба эгаси бўлиши даркор. Бу борада





ISSN (E): 2181-4570 ResearchBib Impact Factor: 6,4 / 2023 SJIF 2024 = 5.073/Volume-2, Issue-5

китобнинг ўрнини ҳеч нарса билан қиёслаб бўлмайди. Инсон бутун умри давомида китоб билан ҳамнафас ва ҳамкордир. Китоб ҳамма давр ва

халқларнинг энг улкан кашфиёти бўлиб, тарихда қабилалар, одамлар, хатто буюк одамлар ҳам йўқолиб кетган, лекин китобда уларнинг ҳаёти сақланиб қолиш баробарида китоблар ўзининг мўъжизакор ва сеҳрли кучи билан неча-неча асрлардан буён элга маърифат, маънавият ва зиё тарқатиб келмоқда. Шунинг учун ҳам у ниҳоятда катта таъсир кучига эга ва қадрлидир. “Китоб тафаккурнинг кўш қанотидир” деб таъриф беришганида унинг маънавий оламини бойитиши, юксак ижодий ва яратувчанлик орзуларини рўёбга чиқариши назарда тутилган бўлса керак. Болалар ҳам ана шу буюк кашфиёт саналган китоблар орқали ўзининг маънавий оламини бойитиб, онг ва тафаккурини юксалтириб, умрини мазмунли ва мақсадли ишлар сари интиштириб боради.

Ҳаётимиз орзуси – фарзандларимизнинг комил инсон бўлиб вояга етишларида ҳам китобнинг айнан юқорида айтиб ўтилган сифатлари жуда ҳам фойдали ҳисобланади. Болалар психологиясига мурожаат қиладиган бўлсак, болаларда дастлабки орзу-умидлар, ҳаёт тўғрисидаги оптимистик ёки пессимистик кайфиятдаги қарашларнинг фундаментал ривожланиши, ахлоқ нормалари, атрофдагиларга нисбатан бурч ва масъулиятнинг илк кўринишлари мактабгача бўлган даврда шаклланиб улгуради. Шу сабабдан айнан шу даврда болаларда китобга нисбатан меҳр уйғотиш ўзининг ижобий натижаларини беради. Албатта, самарали натижаларга эришиш ўз-ўзидан амалга ошмайди. Бу жараёнга бевосита ва билвосита таъсир қилувчи бир қатор факторлар мавжуд бўлиб, улар қуйидагилардан иборат:

- оилавий муҳит;
- ота-она саводхонлиги;
- оилавий кутубхонанинг мавжудлиги(болалар ёзувчиларининг китоблари, жаҳон ва халқ эртаклари китоблари, хикматли нақллар, ахлоқ-одобни ва юксак маънавиятни тарғиб қилувчи Имом ал-Бухорий, аз-Замахшарий, Юсуф Хос Хожиб каби бошқа аллома аждодларимизнинг ҳадис китоблари ва динимизнинг муқаддас китоби бўлмиш “Қуръони Карим”нинг бор бўлиши);
- бола тарбиясида миллий кадриятларимизга мурожаат қилиш (алла айтиш, лапарлар ва болалар учун мўлжалланган қувноқ кайфиятдаги ибратли воқеликка асосланган миллий кўшиқларнинг ота-оналар томонидан қуйлаб берилиши);





ISSN (E): 2181-4570 ResearchBib Impact Factor: 6,4 / 2023 SJIF 2024 = 5.073/Volume-2, Issue-5

- катталарнинг халқ ва жaxon эртақларини болалар тилида сўзлаб бериши ва расмли китобларни бирга томоша қилиши;
- мактабгача таълим муассасаларида (МТМ) эртақлар ва масалларга боғланган ролли ўйинлар ўйнаш, уларни намойиш этиш;
- эртақдаги қахрамонларни ва воқеаларни ҳаётдаги инсонлар ва воқеликларга қиёслаш ва ибрат қилиб кўрсатиш;
- китобларнинг шакли, дизайни, расмлардаги ранглар композицион ечимининг соддалиги ва ўзига жалб қилиши, ифодалилиги ва хоказолар.

Бадиий адабиёт асрлар мобайнида ривожланиб келди ва жамият ҳаётининг, инсон камолотининг ажралмас қисмига айланди. Биз бугунги маънавий юксалиш жараёнини адабиётсиз тасаввур эта олмаймиз.

Адабиёт - бу билимлар калити, маънавий- маърифий илм манбаи, инсоният тарихининг тафаккури - олам хазинаси, таълим ва тарбия кўзгусидир.

Адабиёт инсон тафаккурининг, маънавиятининг асоси ва бош озиғидир. Чунки унда ҳаёт акс этади.

Агар арзигулик китоб бўлса, маълум маънода, умумбашарият тажрибаси асосида ёзилган, ҳаётнинг бир қиррасини бола учун тушунарли усулда умумбашарият маънавий олами кўзгуси орқали хайрли бир ният сари йўналтириб акс эггирган бўлади. Мана шу маънода адабиётни инсон маънавий дунёсининг шаклланишидаги илк ва озиқ восита дея оламиз.

Ёшлигидан китоб ўқишга ўрганган одам одатда фалсафий, сиёсий, диний адабиётдан бошламайди, аввал бадиий адабиёт намуналари билан танишади. Агар бошқа бирор тур адабиёт қўлига тушганда ҳам, табиийки, бола тафаккури билан уни тушунишга қодир бўлмайди. Бадиий асар ундай эмас, у етти яшардан етмиш яшаргача ҳаммага тушунарли, ҳамма ҳам ундан ўз фахм -фаросатига лойиқ бир хисса чиқара олади. Адабиёт - ибрат мактаби, меҳр парваришидир.

Бу соҳада Шарқ ва Ғарб халқлари яратган оғзаки ижодиёт, буюк мутафаккир, педагог ва олимларнинг таълим-тарбияга доир илғор фикрларини ўрганиб, таҳлил қилиб, баркамол инсонни тарбиялаш жараёнини ўрганиш биз учун жуда қимматлидир:

- таълим-тарбия тўғрисидаги қонун-қоида, тамойил, метод ва усулларни болалар боғчалари амалий ҳаёти билан боғлаб, бўлажак тарбиячи ва ўқитувчиларга ўргатиш ҳамда халқ таълимини бошқариш ва раҳбарлик





ISSN (E): 2181-4570 ResearchBib Impact Factor: 6,4 / 2023 SJIF 2024 = 5.073/Volume-2, Issue-5

масалаларини чуқур ўрганиб, бўлажак тарбиячиларни қандай тайёрлаш муаммоларини ҳал қилиш;

- мактабгача тарбия муассасаларида оила билан узвий ҳамкорликда болаларни ҳар томонлама ривожлантириш ишини амалга ошириш.

Бундай вазифаларда тадқиқ этиш:

- биринчидан, болалар соғлиғини сақлайди ва мустаҳкамлайди, жисмоний ривожланишини таъминлайди;

- иккинчидан, илмга қизиқишлари ва қобилиятларини ривожлантиради;

- учинчидан, Ватанга, табиатга, жонажон ўлкага муҳаббат, катталарга ҳурматни, ўртоқлик ва жамоатчилик, хайрихоҳлик, хулқ маданияти, мустақиллик, уюшқоқлик ва интизом, меҳнатсеварлик каби ижобий фазилатларни тарбиялайди;

- тўртинчидан, эстетик тарбияни амалга оширади.

Маънавиятни юксалтирувчи омиллар ва воситалардан фойдаланиш ҳар қандай давлат ва жамият пойдеворининг мустаҳкамланиб боришига хизмат қилади.

Мактабгача ёшдаги болаларни тарбиялаш вазифалари шахсни тарбиялаш мақсадлари асосида уларнинг ёшига ва хусусиятларига қараб белгиланади.

Мактабгача тарбия ёшидаги бола шахсини ҳар томонлама камол топтириш жисмоний, ақлий, ахлоқий, меҳнат ва эстетик тарбия мажмуасидан иборатдир.

Болаларни мактабга тайёрлашда ақлий тарбиянинг роли айниқса каттадир. Билимлар заҳирасини эгаллаш, ақлий фаолликни ва мустақилликни, ақлий малака ва кўникмаларни таркиб топтириш муваффақиятли ўқиш ва бўлғуси фаолиятга тайёрланишнинг муҳим шартларидир.

Болаларнинг 6 ёшдан бошлаб мактабда ўқишга ўтиши муносабати билан уларни мактаб таълимига тайёрлаш учун ақлий ривожланиши етарли даражада бўлишини таъминлаш тарбиячиларнинг жавобгарлигини янада оширади. Ақлий камолот - бу ёшнинг ўсиб, тажрибанинг бойиб бориши муносабати билан тарбиявий ишлар таъсирида боланинг ақлий фаолиятида рўй берадиган миқдор ва сифат ўзгаришларининг мажмуасидир. Мактабгача тарбия ёшида билим тез суръатлар билан бойиб боради, нутқ шаклланади, билиш жараёнлари такомиллашади, бола энг оддий ақлий фаолият усулларини эгаллаб олади. Мактабгача тарбия ёшидаги болаларнинг ақлий





ривожланишини таъминлаш уларнинг келажакдаги бутун фаолияти учун катта аҳамиятга эга бўлади. Бола ижтимоий муҳит таъсирида ақлий томондан ривожланиб боради. Теварак-атрофдаги кишилар билан муомала қилиш жараёнида у тилни ва у билан бирга таркиб топган тушунчалар системасини ўзлаштиради. Натижада мактабгача тарбия ёшидаёқ бола тилни шунчалик эгаллаб оладики, ундан муомала воситаси сифатида эркин фойдалана оладиган бўлиб қолади.

Болаларнинг тушуниши ва уларда нутқнинг пайдо бўлиши уларнинг ақлий жиҳатдан ўсишининг анча юксак босқичидир. Она тилидаги сўзларни эгаллаш ва сўз маъноларини аста-секин тушуниб бориш мактабгача тарбия ёшидаги болаларнинг ақлий жиҳатдан ривожланишида катта рол ўйнайди.

Кейинги йилларда жисмоний, ақлий, ахлоқий, меҳнат ва эстетик тарбия бўйича олиб борилган илмий-педагогик тадқиқотлар мактабгача ёшдаги болаларни тарбиялаш вазифаларини уларнинг психик-физиологик имкониятларини эътиборга олган ҳолда белгилаш зарурлигини кўрсатиб берди. Улар Ўзбекистон Республикасининг “Илк қадам” ўқув дастурида ўз аксини топган.

Фойдаланилган адабиётлар рўйхати:

1. Б.Тўхлиев, Ш.Юсупова ва б. Ҳозирги ўзбек адабий тили дарсларида юксак маънавиятли шахс тарбияси. Тошкент, 2012.
2. Лафарг. Очерки истории культуры. – М.: 1926.
3. С.Саидий. Мозий садолари (зарб-ул Қадим мисолида).- Т.: 2005.
4. Ўзбек халқ оғзаки поетик ижоди. Ҳ.Раззоқов, Т.Мирзаев, О.Собиров, К.Имомов. Тошкент. 1980.
5. Бобоева Д.Р. Мактабгача ёшдаги болалар тарбиясинининг асосий мезонлари. Педагогик таълим ж.-Т.; 2001. 2-сон.
6. Тоҳир Малик. Одамийлик мулки. Тошкент, “Шарқ”, 2008.

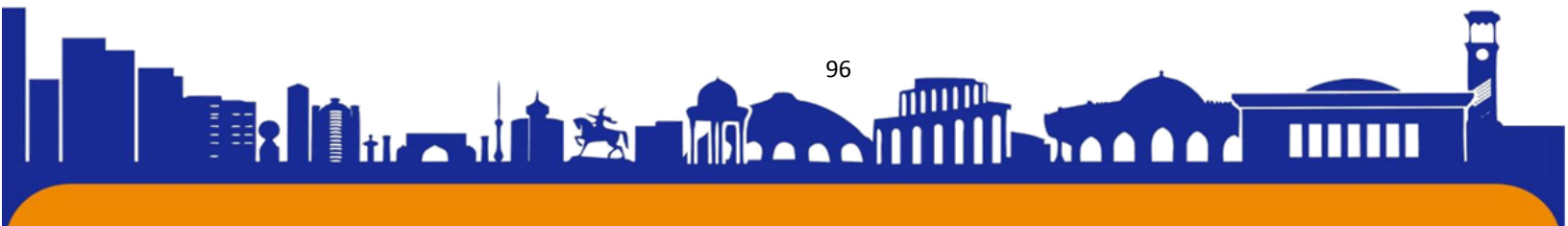



ERKIN VOHIDOV DOSTONLARI ASOSIDA INSHO TASHKIL ETISH USULLARI

M.Hazratqulov SamDU dotsenti

H.Boltayeva o'qituvchi

ANNOTATSIYA

Ushbu maqolada umumta'lim maktablarida Erkin Vohidov dostonlari asosida insho tashkil etishning ilmiy metod va usullari ko'rsatib berilgan. Shuningdek, inshoni tashkil etish bo'yicha kerakli zaruriy xulosa va tavsiyalar keltirilgan.

Kalit so'zlar: bayon, insho, fikr, reja, dalil, xulosa, analiz, obraz.

МЕТОДЫ ОРГАНИЗАЦИИ ЭССЕ НА ОСНОВЕ СВОБОДНОГО ВАХИДОВСКОГО ЭПОСА АННОТАЦИЯ

В данной статье показаны научные методы и причины создания сочинения по мотивам эпоса Эркина Вахидова в общеобразовательных школах. Также даются необходимые выводы и рекомендации по организации реферата.

Ключевые слова: высказывание, эссе, мнение, план, доказательство, вывод, анализ, образ.

METHODS OF ORGANIZING AN ESSAY ON THE BASIS OF FREE VAHIDOV EPIC ANNOTATION

This article shows the scientific methods and reasons for creating an essay based on Erkin Vahidov's epics in secondary schools. Also, necessary conclusions and recommendations on the organization of the essay are given.

Key words: statement, essay, opinion, plan, evidence, conclusion, analysis, image.

Bugungi kunda boshlang'ich ta'lim davridan boshlab kichik matnlar yaratish, o'quvchilarning ijodkorlik bo'yicha ko'nikmalari keyinchalik yuqori sinflarga o'tgach,

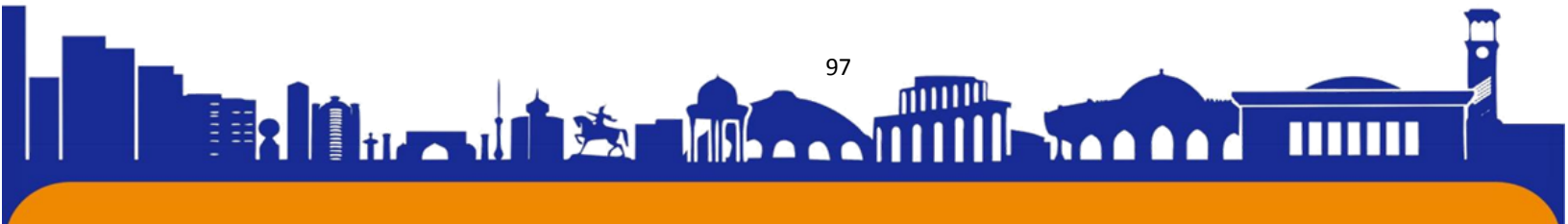



esse yozish, umuman olganda o'quvchining ijodkorlik qobiliyatini rivojlantirish ona tili, adabiyot fanining asosiy vazifalaridan biriga aylanib boryapti.

O'quvchilarning erkin fikr bildirishlari, o'z ichidagilarini bayon qila olishining asosiy shartlaridan biri ularga qiziqtirgan mavzularida yozish imkonini berishdir. Bunday paytda o'qituvchi bir nechta qiziqarli mavzularni doskaga yozib, o'quvchilarga tanlash imkonini berish ham samarali hisoblanadi. Hozirgi kunda quyidagi mavzularni tavsiya etish mumkin: "Hayotning men anglagan tomonlari", "Vaqt – eng bebaho boyligimiz", "Yaxshilik qilish inson ziynati", "Mening odamlarga aytadigan gaplarim", "Yer yuziga tinchlik o'rnataman", "Tinchlik – eng oliy ne'mat", "Dunyoni o'zgartirgan odamlar", "Mening sevimli multiqahramonim", "Mening sevimli kitobim", "Inson qalbi – mo'jizalar makoni", "Men yoqtirgan adabiy qahramon", "Hayot qiyinchiliklarini yenga olaman", "Vatanimiz kelajagi mening tasavvurimda", "Universitet talabasiman", "Hayotimdagi eng asosiy vazifam", "Mening hayotdagi qahramonim", "Kelajakka maktub" va h.o.

Adabiy asarlar asosida insho yozish lozim bo'lganda o'qituvchining asar yuzasidan darsni to'liq tashkil eta olishi o'quvchilarning insho yozish imkoniyatini paydo qila oladi. Erkin Vohidovning "Jaholat to'g'risida rivoyat" she'ri asosida yozilajak inshoni quyidagicha tashkil etish mumkin:

1. Tashkiliy qismda adabiyot olami, so'z qudrati haqida, adabiyot hayotni o'zida aks ettiruvchi oinai-jahon ekanligini misollar asosida ta'kidlab o'tiladi. "Keys-stadi" texnologiyasi asosida "Jaholat nima? Unga qarshi qanday kurashmoq kerak?" mavzusida muammo qo'yiladi. Talabalar muammo ustida ishlaydilar.

Savol: Buyuk olim va shoh Mirzo Ulug'bekka xoinlik qilganlar qanday jaholat kishilari edilar? O'zbekiston qahramoni Abdulla Oripovning:

Do'stlar, ko'kda yulduzlar emas,

U Ulug'bek ko'zidagi yosh.

misralarini qanday izohlaysiz?

"Keys-stadi" metodi asosida misralarni tahlil etish, mulohazalash o'quvchilarning doston g'oyasini yanada chuqurroq anglashlariga yordam beradi.

2. Yangi mavzuni tushunishga tayyorlash. Muhokama-munozara metodi. Bunda dostondagi asar syujetini ochib beruvchi misralar yuzasidan munozara o'tkaziladi. Bunda o'quvchilar guruhlariga bo'linadi va ularga muhokama uchun savollar beriladi:

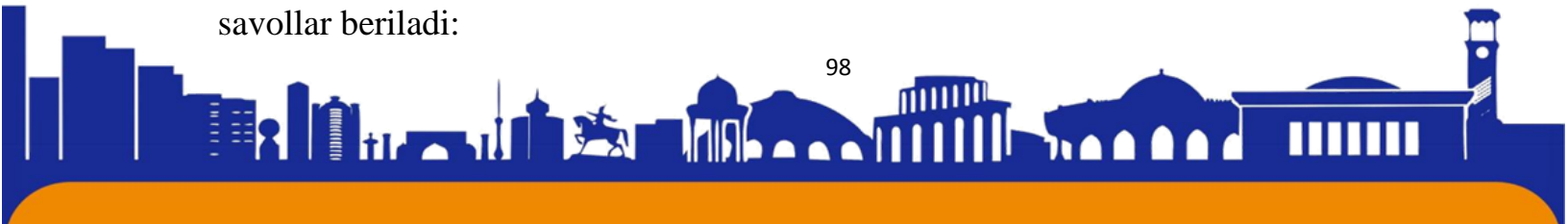

**1-savol:**

*Rivoj topmish sohib hikmat,
Donish, mehnat, madadkor.
Ammo qayda bo'lsa shuhrat
Yonboshida hasad bor
misralarini qanday izohlaysiz?*

2-savol:

*Tinmay kecha-yu kunduzi
Topib Nabi so'zidan
Dedilar: dard bergan o'zi
Davosi ham o'zidan
misralaridagi "Nabi" so'zini qanday tushundingiz?*

3-savol:

*Keyin suvni, arqonni ham,
Hayf bildilar "shayton"ga.
Yoqing, dedi eng bosh hakam,
Olib chiqib maydonga
misralaridagi "shayton" so'zi nima sababdan qo'shtirnoqqa olingan? Johil
olomon hakimni yoqish uchun qanday yo'l tutadi?*

4-savol:

*Bu so'zlarni eshitdi-yu,
Faryod qildi donishmand.
"Yoqing!" deya so'radi u,
Olov bo'lsin sarbaland.*

Ushbu misralardagi donishmandning olovni yoqishlarini istashining boisi nimada edi?

3. Yangi material ustida ishlash bosqichida o'qituvchi tekshiruv savollari yordamida doston g'oyasini ochib berishga harakat qiladi. Bu bosqichda O'zbekfilm kinoijodkorlari tomonidan ishlangan "Qalb ko'zi" filmidan lavha namoyish etiladi. Suhbat metodidan foydalaniladi.

Qisqa savollarga qisqa javoblar tinglanadi:

1. Doston nega "Jaholat to'grisidagi rivoyat" deb nomlangan?

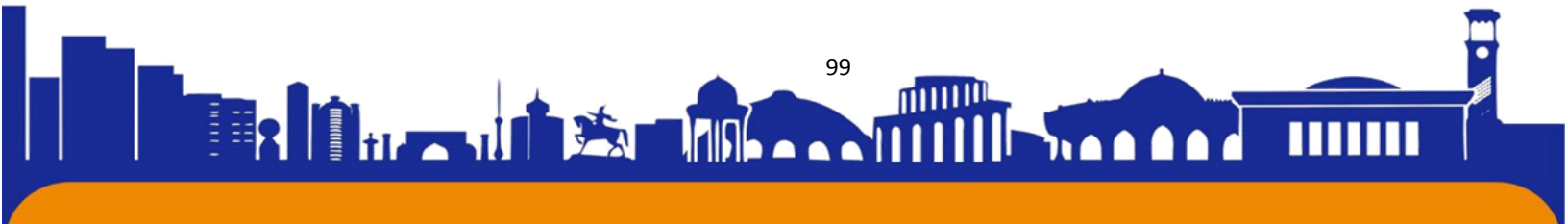



ISSN (E): 2181-4570 ResearchBib Impact Factor: 6,4 / 2023 SJIF 2024 = 5.073/Volume-2, Issue-5

2. Dostondagi donishmand tabibning hayot tarzi, muruvvatligining boisi nima deb o'ylaysiz?
3. So'qir ko'zi ochilgan-u, biroq johilligi sabab buni tushunmagan chol obraziga qanday baho berasiz?
4. Johil olomon nima sababdan tabibni o'limga mahkum qilishadi?
5. Donishmand tabibning o'limidan so'ng qanday voqealar sodir bo'ldi?
6. Johil olomonning o'z aybini tushunib yetishi lavhalariga munosabat bildira olasizmi?

Demak, biz yuqoridagi savollarga imkon qadar javob topishga harakat qildik. Bu savollarning javobi hozir sizning muallifligingizda yoziladigan inshoingiz uchun reja vazifasini bajarishi mumkin.

Mavzusini batafsil tushunish uchun "Intellekt xarita" dan foydalaniladi:

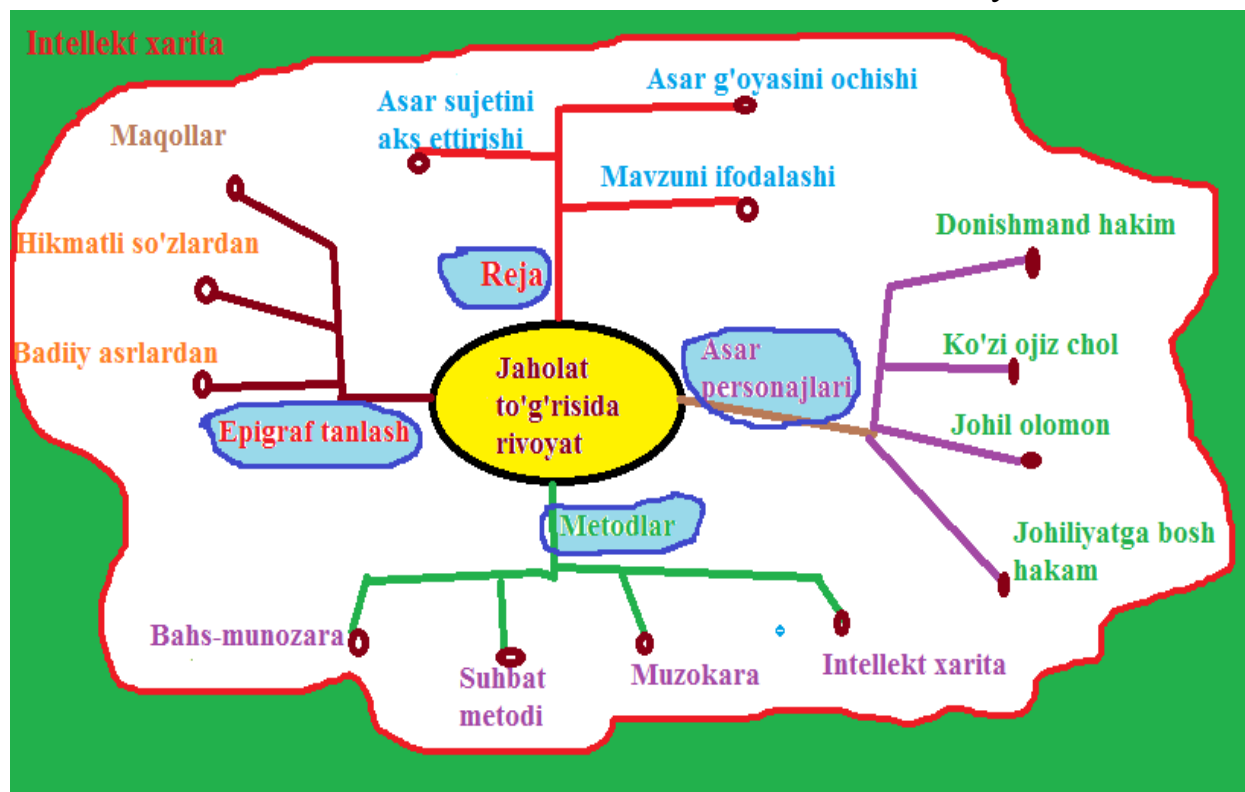

O'quvchilar "xarita"ga asosan inshoning mundarijasini va xayoliy syujetini paydo qiladilar.

4. Imlo bo'yicha ishlash. (xattaxtada yozilgan so'zlar asosida).

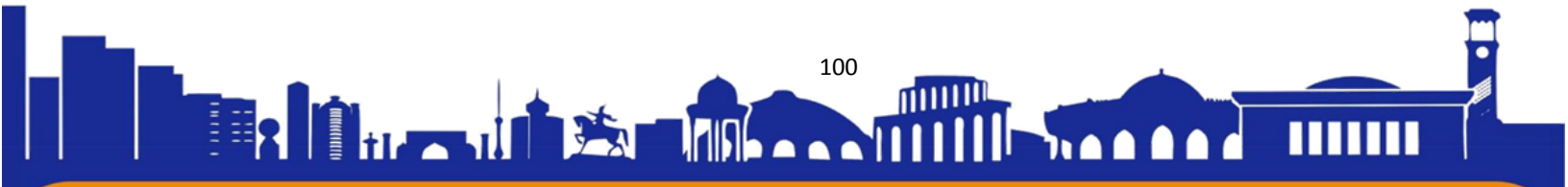



O‘qituvchi: Bugungi darsimizdagi vazifamiz – insho yozish. O‘ylaymanki, siz Erkin Vohidovning “Jaholat to‘g‘risida rivoyat” dostoni asosida mukammal insho yozish bilan birga uni savodxonlik bilan ham yoza olasiz.

- Dostondagi qaysi so‘zlar sizga notanish uchradi? Marhamat, so‘rashingiz mumkin.
- Asar syujetidagi tushunarsiz jumlar uchragan bo‘lsa, so‘rang.
- Doston g‘oyasiga mos epigraf tanlash maqsadga muvofiq ekanligini eslatib o‘tmoqchiman.
- Endi esa daftarlarimizni ochib, sanani va mavzuni yozamiz:

5. Mustaqil ishlash bosqichi:

O‘quvchilar mustaqil holda inshoni yozadilar.

6. Ishni tekshirish bosqichi:

- Mana, inshoni ham yozib bo‘ldik. Darsdagi ishingizdan mamnun bo‘ldingizmi? Endi bir-ikki inshoni o‘qiymiz. O‘z ishingiz va darsdagi faoliyatingizni o‘zingiz baholang.

O‘quvchilarning xohishiga ko‘ra o‘zlari o‘qib berishlari yoki o‘qituvchi yordamida o‘qish ham maqsadga muvofiq bo‘ladi.

7. Dars yakuni va uy vazifasi:

Abdulla Oripovning “Olomonga” she‘ri, Chingiz Aytmatovning “Asrga tatigulik kun” romani va insho g‘oyasi o‘rtasidagi umumlashmalarni bilib kelish.

Adabiyotlar:

1. Мадаев О. Иншо қандай ёзилади: Ўрта махсус ўқув юр்தларининг ўқитувчилари учун методик қўлланма. –Т.: Ўқитувчи, 1991. –88 б.
2. Qodirov V. Mumtoz adabiyot: o‘qitish muammolari va echimlar. –Т.: O‘zbekiston milliy kutubxonasi, 2009. –244 b.
3. Husanboyeva Q. Tahlil – adabiyotni anglash yo‘li. Toshkent. “Muharrir” nashriyoti, 2013. –432 b.

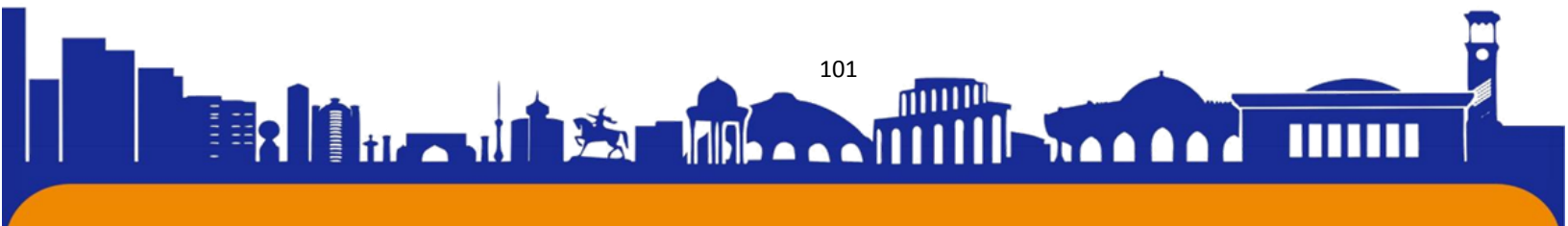



KASB HUNAR MAKTABLARIDA DUAL TA'LIMNING ASOSIY XUSUSIYATLARI HAMDA UNING TA'LIM SIFATIGA TA'SIRI

Berdimuratov Duysenbek Aytbayevich

To'rtko'l tuman 1-sonli kasb-hunar maktabi o'qituvchisi

ANNOTATSIYA

Ushbu maqolada hozirgi kunda o'quv jarayonini ilg'or pedagogik texnologiyalar asosida tashkil qilish orqali amalga oshirilishini, ta'lim jarayonini bozor iqtisodiyoti talablarini inobatga olgan holda tashkil etish, unga tegishli o'qitish texnologiyalarni joriy qilish, ta'lim mazmunini doimiy ravishda yangilab borishga qaratilgan. Shu bilan birga ushbu maqola dual talim va uning imkoniyatlari yoritilgan bo'lib ta'limida o'qitishning dual tizimini tashkil etish tartibi hamda uning ta'lim tizimida tutgan o'rnini naqadar muhim ahamiyatga ega ekanligi yoritilgan.

Kalit so'zlar: O'quv jarayoni, dual ta'lim, tamoyillar, modellar, amaliyotga yo'naltirilgan ta'lim, integrasiya, o'qitish natijalari, xususiyatlar, korxonalar, vazifalar, nizom, imkoniyatlar, dasturlar.

THE MAIN CHARACTERISTICS OF DUAL EDUCATION IN VOCATIONAL VOCATIONAL SCHOOLS AND ITS EFFECT ON THE QUALITY OF EDUCATION

ABSTRACT

In this article, the current educational process is carried out by organizing it on the basis of advanced pedagogical technologies, the organization of the educational process taking into account the requirements of the market economy, the introduction of relevant teaching technologies, and the continuous updating of the educational content. directed. At the same time, this article describes the dual education and its possibilities, the procedure for organizing the dual system of education and the importance of its role in the education system.

Key words: Educational process, dual education, principles, models, practice-oriented education, integration, learning outcomes, characteristics, enterprise, tasks, regulations, opportunities, programs.

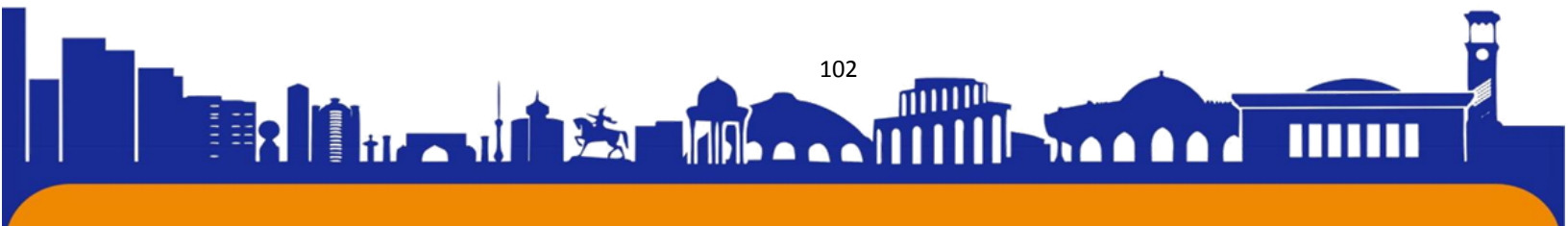



ОСНОВНЫЕ ХАРАКТЕРИСТИКИ ДУАЛЬНОГО ОБРАЗОВАНИЯ В ПРОФЕССИОНАЛЬНЫХ ШКОЛАХ И ЕГО ВЛИЯНИЕ НА КАЧЕСТВО ОБРАЗОВАНИЯ

АННОТАЦИЯ

В данной статье современный образовательный процесс осуществляется путем его организации на основе передовых педагогических технологий, организации учебного процесса с учетом требований рыночной экономики, внедрения соответствующих технологий обучения, постоянного обновления педагогических технологий. образовательный контент направлен. Вместе с тем, в данной статье описывается дуальное образование и его возможности, порядок организации дуальной системы образования и значение ее роли в системе образования.

Ключевые слова: Образовательный процесс, дуальное образование, принципы, модели, практико-ориентированное образование, интеграция, результаты обучения, характеристики, *предприятие, задачи, регламенты, возможности, программы.*

Kasb hunar maktablarida jahon andozalariga mos yuqori malakali kadrlarni tayyorlash ko'p jihatda ta'limda zamonaviy ta'lim tendensiyalarini joriy etilishiga bog'liqdir. O'z navbatida bu o'quv jarayonini ilg'or pedagogik texnologiyalar talabi asosida tashkil qilish orqali amalga oshirilishini taqozo qiladi. Bu esa ta'lim jarayonini bozor iqtisodiyoti talablarini inobatga olgan holda tashkil etish, unga tegishli o'qitish texnologiyalarni joriy qilish, ta'lim mazmunini doimiy ravishda yangilab borishga qaratilgan metodik ta'minotni takomillashtirish zaruratini keltirib chiqaradi. Umuman olganda, kasb hunar maktablarining asosiy missiyalarini amalga oshirish professional ta'lim tizimiga dual ta'limni joriy etish hamda mutaxassislarni tayyorlashda zamonaviy o'qitish texnologiyalari bilan uzviylikda kasbiy faoliyatga tayyorgarligini rivojlantirish va uni pedagogik nuqtai nazardan tadqiq qilish hamda uni yangi sifat bosqichiga olib chiqish texnologiyalari va metodikalarini yaratish talabini qo'yadi.

Hozirgi davrda o'qitishning dual shakli nazariy va ishlab chiqarish, amaliy mashg'ulotlar bir vaqtning o'zida amalga oshiriladigan dunyodagi professional va texnik kadrlar tayyorlashning eng samarali shakllaridan biridir. Bu o'quvchilarning kasbiy ta'limida korxonalarining bevosita ishtirokini o'z ichiga oladi. Korxonada amaliy





ISSN (E): 2181-4570 ResearchBib Impact Factor: 6,4 / 2023 SJIF 2024 = 5.073/Volume-2, Issue-5

mashg'ulotlar o'tkazish uchun sharoitlar yaratilgan va o'quvchilar uchun har oylik to'lovlarni hisobga olgan holda barcha xarajatlar qoplanadi. Ta'lim muassasalari korxonalar bilan teng asosda hamkorlik qiladi.

Dual ta'lim shaklining ta'rifi va asosiy xususiyatlari. Dual ta'lim tizimi akademik va kasb-hunar ta'limini o'zida mujassam etgan o'ziga xos yondashuv bo'lib, ayniqsa, kasb-hunar ta'limida keng tarqalgan. Bu model nazariya va amaliyotni o'zaro almashish, ta'lim muassasalari va korxonalar o'rtasidagi faol o'zaro hamkorlik, shuningdek, muayyan kasb uchun zarur bo'lgan kompetensiyalarni shakllantirish tamoyillariga asoslanadi.

2023-yil, 22-noyabr "Dual ta'lim: tamoyillar, modellar, amalga oshirish tajribasi" nomli ishida T.V.Goncharova dual ta'lim tizimining batafsil tahlilini taqdim etadi. Uning fikricha dual ta'limni ta'lim muassasasidagi nazariy ta'lim ish joyidagi amaliy mashg'ulotlar bilan to'ldiriladigan tizim sifatida belgilaydi². Dual ta'lim tizimining yana bir muhim xususiyati ta'lim muassasalari va korxonalar o'rtasidagi faol hamkorlikdir. A.A.Frolova³ ta'kidlaganidek, korxonalar talabalarning kasbiy kompetensiyalarini shakllantirish jarayonida, ularga bilim va ko'nikmalarni amaliy qo'llash imkoniyatlarini taqdim tishda asosiy rol o'ynaydi. Bu tadqiqotlarda dual ta'lim tizimining zamonaviy ta'lim jarayonida, ayniqsa, kasb-hunar ta'limi sharoitidagi ahamiyati ko'rsatilgan. Shuningdek, ushbu tizimning samaradorligi va dolzarbligini ta'minlash uchun uni yanada o'rganish va takomillashtirish muhimligini ta'kidlamoqdalar. Evropa ta'lim tizimining amaliyoti shuni ko'rsatadiki, ikki tomonlama ta'lim-bu bo'lajak mutaxassisning muvaffaqiyatli kasbiy va ijtimoiy moslashuvi uchun ta'lim tashkiloti va ish beruvchilarning o'zaro ta'siri samarasidir. O'quvchi o'quv jarayonining dastlabki bosqichlarida tahsil oluvchi korxonada xodimi sifatida ishlab chiqarish jarayoniga jalb qilinadi. Adam Smit mashhur asarida, ikki tomonlama ta'limda shogirdlik va murabbiylik tizimini ish joyida kasbiy ta'limning an'anaviy usullari deb hisoblash kerakligini ta'kidladi, chunki usta yonida ishlaydigan yosh mutaxassislar tanlagan kasbining asoslarini o'zlashtirib boradi. Dual ta'lim tizimi ishlab chiqarish korxonalarini kadrlar tayyorlash jarayoniga jalb qilishni nazarda tutadi, bu esa xodimlarni o'qitish bilan bog'liq juda katta xarajatlarga olib keladi, chunki ular

² www.ta'lim.uz

³ <https://www.mathnet.ru/rus/person30865>

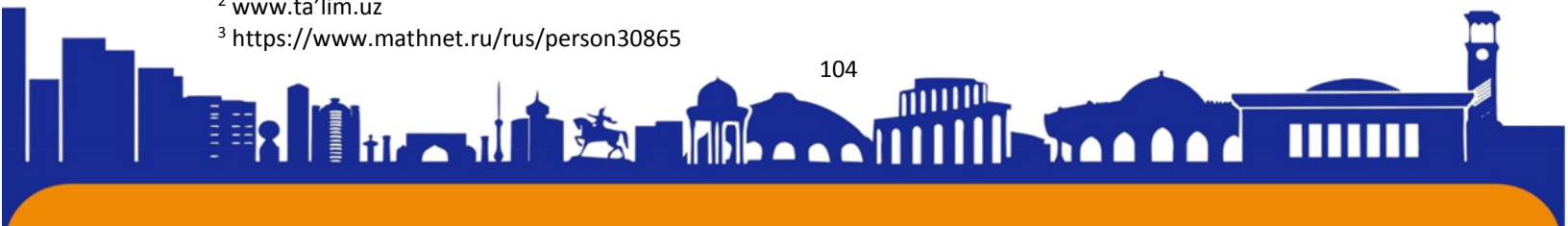



sifatli kasbiy ta'lim xarajatlari ishonchli hissa ekanligini yaxshi biladilar. Shu bilan birga, ular nafaqat ta'lim natijalari, balki ta'lim mazmuni, tashkilot va boshqalar sohalari bilan qiziqishadi. Bizning fikrimizcha o'quvchilar o'qitishning dual ta'lim shaklida biror bir kasb yoki mutaxassislikni o'rganishda mustaqil o'zlashtirish imkoniga ega bo'lish hamda ustozlarning ta'lim va tarbiyalarini olish uchun ajoyib imkoniyatdir.

Dual ta'lim tizimi - bu professional ta'limning tarixan yig'ilib kelingan shakli bo'lib, Evropaning siyosiy, iqtisodiy, diniy va texnologik tarixiga kirib kelgan. Bugungi kunda ushbu ta'lim tizimi Germaniya, Avstriya, Daniya, Gollandiya, Shveysariya muvaffaqiyatli qo'llanilmoqda. Ikkilamchi ta'lim-bu xodimlarni aniq "buyurtma asosida" tayyorlash, ularning barcha talablariga maksimal darajada muvofiqligini ta'minlash, ishchi-xodimlarni topish va tanlash, ularni qayta tayyorlash va moslashtirish xarajatlarini tejashga olib keladi. Bundan tashqari, eng yaxshi bitiruvchilarni tanlash imkoniyati mavjud, chunki amaliy mashg'ulotlar davrida ularning kuchli va zaif tomonlari L. V. Sidikovoy fikriga ko'ra, aniq ko'rinadi. O'z navbatida, ushbu yondashuv talabalarni tekshirish uchun emas, balki o'rganishga imkon beradi. Yosh mutaxassislariga korxonada faoliyatini yaxshi o'rganish imkoniyati ega bo'ladi. Bularning barchasi birgalikda xodimlarni mustahkamlash va xarajatlarni kamaytirishga yordam beradi.

Shuni ham ta'kidlash joizki, zamonaviy texnologiyaning o'ziga xos xususiyati shundaki, hech qanday nazariya, biron bir kasbning ishlab chiqarish siklini qamrab olmaydi. Yuqori texnologiyalarning murakkab tashkil etilishi oldingi kasblarning ish sikllarining faqat bir yoki ikkita katta bosqichini ta'minlashiga olib keladi va insonning muvaffaqiyatli ishlashi, o'sishi uchun nafaqat professional bo'lish, balki ushbu sikllarda faol va to'g'ri ishtirok etish muhim hisoblanadi.

Texnologik yondashuv mehnat jarayonining har bir ishtirokchisidan ilgari "begona" bo'lgan turli omillarning ta'sirini tushunish va hisobga olishni talab qiladi. Har bir inson mehnat bozorining yuqori dinamikasi sharoitida ishlashga tayyor turishi lozim. Buning uchun, biz axborot oqimi bilan ishlash imkoniyatiga ega bo'lishimiz kerak, atrofda nima bo'layotganini tahlil qilish imkoniyatiga ega bo'lish uchun, boshqalar dinamik, dilkash bo'lishi iqtisodiy jarayonlarning yuqori dinamikasi va mehnat bozorida xodimlarning yuqori aylanmasi ishlab chiqarish jarayonini loyiha faoliyati sifatida tashkil etishga olib keldi.





ISSN (E): 2181-4570 ResearchBib Impact Factor: 6,4 / 2023 SJIF 2024 = 5.073/Volume-2, Issue-5

Iqtisodiyot talablariga mos kadrlarni tayyorlashda ta'lim jarayonini bevosita amaliyot bilan uyg'unlashtirilgan holda tashkil etish ish beruvchilarning ehtiyojlarini qondirishda eng samarali usullardan biri hisoblanadi.

REFERENCES

1. T.V.Goncharova "Dual ta'lim: tamoyillar, modellar, amalga oshirish tajribasi", "Ta'lim va fan xabarnomasi" jurnali, 2021 y 34-42 b.
2. A.A.Frolova "Dual ta'limda innovatsion yondashuvlar: korxonalarining roli", "Ta'limdagi innovatsiyalar" jurnali, 2023 y. 76-85-b.
3. Smit A. "xalqlar boyligining tabiati va sabablarini o'rganish". (murojaat sanasi 21.01.2020).
4. Сидакова Л.В. Сущность и основные признаки дуальной модели обучения // Журнал «Образование и воспитание». № 2 (7). 2023
5. Yusupova A.P. "dual ta'lim tizimida psixologik-pedagogik muammolarini hal qilish yo'llari". "Namangan davlat universiteti ilmiy axborotnomasi" jurnal, 2023-y

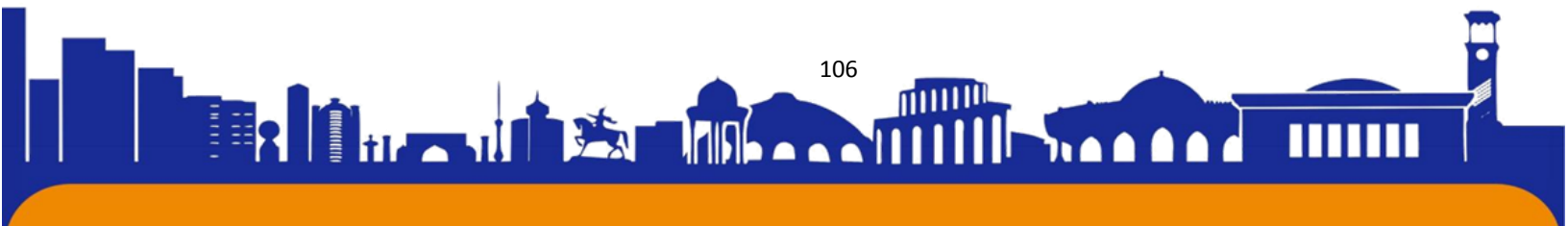

DEVELOPMENT OF A NUMERICAL ALGORITHM BASED ON THE FINITE ELEMENT METHOD FOR STUDYING FLOWS IN CHANNELS

S.K. Abdukhamidov

Institute of Mechanics and Seismic Stability of Structures of the Academy of Sciences of the Republic of Uzbekistan

ABSTRACT:

The study of fluid flows in channels is of paramount importance in various engineering and environmental applications. To address the complex nature of these flows, numerical methods have become an invaluable tool for understanding and analyzing flow behavior. The Finite Element Method (FEM) is one such numerical technique that has gained widespread acceptance due to its versatility and robustness in handling diverse fluid flow problems. In this article, we present the development of a novel numerical algorithm based on the Finite Element Method tailored for the study of flows in channels. We discuss the underlying principles, implementation, and applications of this algorithm, showcasing its capabilities in simulating and analyzing channel flows with high accuracy.

Keywords: Finite Element Method, Fluid Dynamics, Numerical Algorithm, Channel Flows, Computational Fluid Dynamics.

РАЗРАБОТКА ЧИСЛЕННОГО АЛГОРИТМА НА ОСНОВЕ МЕТОДА КОНЕЧНЫХ ЭЛЕМЕНТОВ ДЛЯ ИЗУЧЕНИЯ ТЕЧЕНИЙ В КАНАЛАХ АБСТРАКТНЫЙ:

Исследование потоков жидкости в каналах имеет первостепенное значение в различных инженерных и экологических приложениях. Чтобы решить сложную природу этих потоков, численные методы стали бесценным инструментом для понимания и анализа поведения потока. Метод конечных элементов (МКЭ) — один из таких численных методов, получивший широкое признание благодаря своей универсальности и надежности при решении разнообразных задач, связанных с потоками жидкости. В этой статье мы представляем разработку нового численного алгоритма, основанного на методе конечных элементов, предназначенного для исследования течений в каналах. Мы обсуждаем основные





ISSN (E): 2181-4570 ResearchBib Impact Factor: 6,4 / 2023 SJIF 2024 = 5.073/Volume-2, Issue-5

принципы, реализацию и применение этого алгоритма, демонстрируя его возможности моделирования и анализа потоков каналов с высокой точностью.

Ключевые слова: метод конечных элементов, гидродинамика, численный алгоритм, потоки в каналах, вычислительная гидродинамика.

KANALLARDAGI OQIMLARNI O'RGANISH UCHUN CHEKLI ELEMENT USULI ASOSIDA SONLI ALGORITMNI ISHLAB CHIQISH.

ANNOTATSIYA:

Kanallardagi suyuqlik oqimlarini o'rganish turli muhandislik va atrof-muhitni muhofaza qilishda katta ahamiyatga ega. Ushbu oqimlarning murakkab tabiatini hal qilish uchun raqamli usullar oqim xatti-harakatlarini tushunish va tahlil qilish uchun bebaho vositaga aylandi. Cheklangan elementlar usuli (FEM) ko'p qirrali va turli xil suyuqlik oqimi muammolarini hal qilishda mustahkamligi tufayli keng tarqalgan bo'lib qabul qilingan shunday raqamli texnikalardan biridir. Ushbu maqolada biz kanallardagi oqimlarni o'rganish uchun mo'ljallangan Sonli elementlar usuliga asoslangan yangi raqamli algoritmni ishlab chiqishni taqdim etamiz. Biz ushbu algoritmning asosiy tamoyillari, amalga oshirilishi va qo'llanilishini muhokama qilamiz, uning yuqori aniqlik bilan kanal oqimlarini simulyatsiya qilish va tahlil qilish imkoniyatlarini namoyish qilamiz.

Kalit so'zlar: Cheklangan elementlar usuli, Suyuqliklar dinamikasi, Sonli algoritm, Kanal oqimlari, Hisoblash suyuqliklar dinamikasi.

INTRODUCTION

Fluid flows in channels are encountered in numerous engineering and environmental scenarios, such as river hydraulics, heat exchangers, oil pipelines, and microfluidic devices. Accurate prediction and analysis of these flows are essential for designing efficient systems and managing environmental resources. Numerical methods have proven to be indispensable tools for studying such flows, and the Finite Element Method (FEM) is a well-established approach for solving complex fluid dynamics problems.

Finite Element Method (FEM)

The Finite Element Method is a numerical technique used to approximate the solutions to partial differential equations governing fluid flow phenomena. It

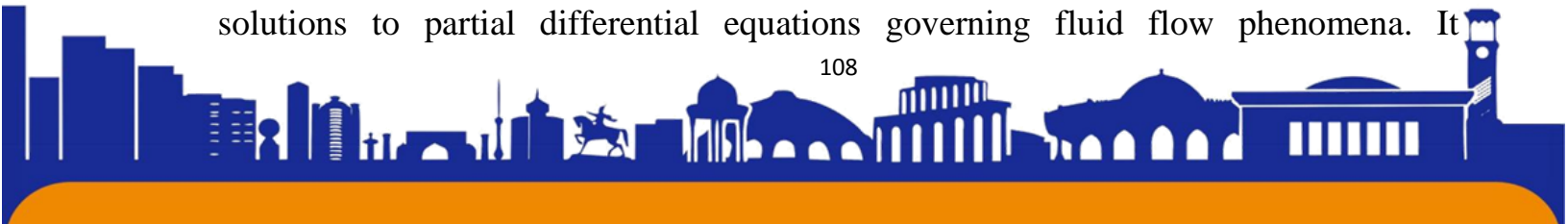



subdivides the domain into discrete elements, typically triangles or quadrilaterals in 2D or tetrahedra or hexahedra in 3D. The governing equations are then discretized over these elements, resulting in a system of algebraic equations that can be solved numerically. FEM offers high flexibility in handling irregular geometries and complex boundary conditions, making it particularly suitable for studying flows in channels.

Development of the Numerical Algorithm

Our numerical algorithm based on the FEM is designed to simulate flows in channels efficiently and accurately. Key aspects of the algorithm include:

1. **Mesh Generation:** An appropriate mesh is generated, dividing the channel domain into elements. The mesh should be fine enough to capture important flow features while keeping computational costs manageable.

2. **Governing Equations:** The Navier-Stokes equations, which describe fluid flow, are discretized over the mesh using the FEM. Boundary conditions are applied to represent the physical constraints of the problem.

3. **Solution Techniques:** Various solvers, such as direct solvers or iterative methods, can be employed to solve the resulting linear system of equations. The choice of solver depends on the problem's size and complexity.

4. **Post-processing:** After obtaining the numerical solution, post-processing techniques are applied to visualize and analyze flow patterns, velocity profiles, pressure distributions, and other relevant quantities of interest.

Applications

The developed algorithm has been successfully applied to a range of channel flow problems, including:

1. **River Hydraulics:** Studying river flow behavior to assess flood risk and optimize channel design.

2. **Microfluidics:** Analyzing flows in microchannels for biomedical and lab-on-a-chip applications.

3. **Heat Exchangers:** Evaluating heat transfer and pressure drop in various channel geometries for efficient heat exchanger design.

4. **Environmental Impact Assessment:** Investigating the impact of channel flows on local ecosystems and sediment transport.

CONCLUSION

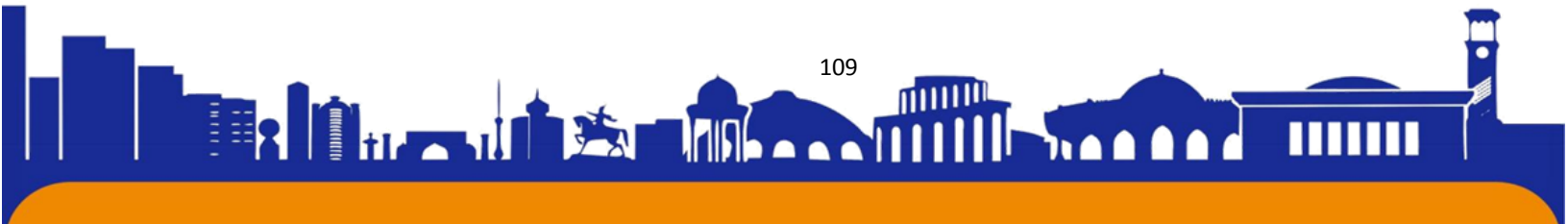



The development of a numerical algorithm based on the Finite Element Method for studying flows in channels offers a versatile and accurate tool for engineers, researchers, and environmental scientists. By providing a robust framework to simulate and analyze channel flows, this algorithm can contribute to the advancement of various fields and aid in the design and optimization of channel-related systems. Future work may involve further refinement and validation of the algorithm and its application to more complex channel flow problems.

LIST OF REFERENCES:

1. Zienkiewicz, O. C., Taylor, R. L., & Zhu, J. Z. (2005). *The Finite Element Method: Its Basis and Fundamentals*. Butterworth-Heinemann.
2. Hughes, T. J. R. (1987). *The Finite Element Method: Linear Static and Dynamic Finite Element Analysis*. Prentice-Hall.
3. Versteeg, H. K., & Malalasekera, W. (2007). *An Introduction to Computational Fluid Dynamics: The Finite Volume Method*. Pearson.
4. Elman, H. C., Silvester, D. J., & Ramage, A. (2014). *Finite Elements and Fast Iterative Solvers: With Applications in Incompressible Fluid Dynamics*. Oxford University Press.
5. Mardonova Lobar Umaraliyevna. (2023). Timurid princess The image of time and spirit in the image of Saraymulkhanim. *American Journal of Language, Literacy and Learning in STEM Education (2993-2769)*, 1(6), 84–87. Retrieved from <http://grnjournal.us/index.php/STEM/article/view/527>
6. Umaraliyevna M. L., Abdukarimovna A. D. Ta'lim jarayonida o'z-o'zini boshqarish va o'z ustida ishlash, shaxsiy pedagogik tajriba to'plash tizimi //Journal of Science-Innovative Research in Uzbekistan. – 2023. – T. 1. – №. 2. – C. 154-162.
7. Umaraliyevna M. L. Temuriy malikalarning fojiviy taqdirleri tasviri //Journal of Universal Science Research. – 2023. – T. 1. – №. 5. – C. 1291-1298.
8. Umaraliyevna M. L. BADIY ASARDA YOZUVCHINING O 'Z QAHRAMONLARIGA BO 'LGAN MUNOSABATI //PEDAGOGS jurnali. – 2022. – T. 23. – №. 1. – C. 108-111.
9. Мардонова, Л. У. (2022). МУХАММАД АЛИНИНГ “УЛУҒ САЛТАНАТ” ТЕТРОЛОГИЯСИДА ЁЗУВЧИ ДУНЁҚАРАШИ ВА ҚАХРАМОН ТАБИАТИ. INTERNATIONAL CONFERENCE ON LEARNING AND

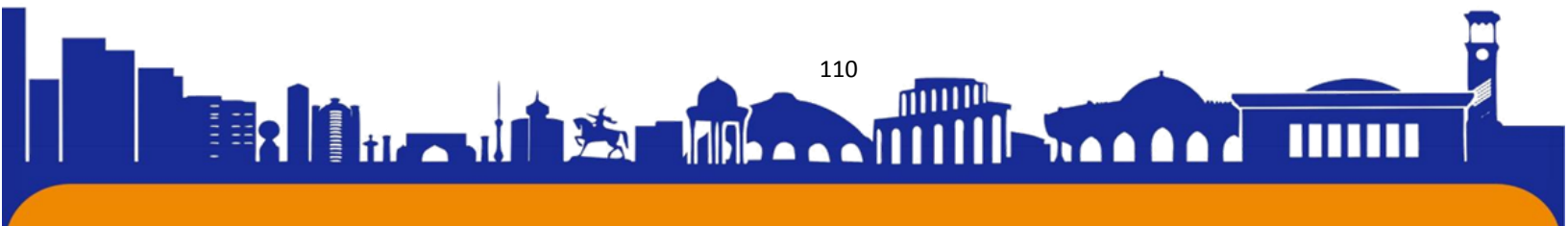



ISSN (E): 2181-4570 ResearchBib Impact Factor: 6,4 / 2023 SJIF 2024 = 5.073/Volume-2, Issue-5

TEACHING, 1(8), 419–422. Retrieved from <https://researchedu.org/index.php/iclt/article/view/2176>

10. Наврузов, Дилшод Примкулович, and Сардор Кахарбоевич Абдухамидов. "ДВУХШАГОВАЯ НЕЯВНАЯ СХЕМА ПИСМЕНА-РИКФОРДА ДЛЯ РЕШЕНИЯ УРАВНЕНИЕ ЛАПЛАСА." INNOVATION IN THE MODERN EDUCATION SYSTEM 2 (2022): 803-808.

11. Усманов Р., Абдухамидов С. ПРИБЛИЖЕННОЕ РЕШЕНИЕ УРАВНЕНИЕ ГАРДНЕРА МЕТОДОМ СИНУС-КОСИНУС ФУНКЦИЙ //Фундаментальные и прикладные научные исследования: актуальные вопросы, достижения и инновации. – 2019. – С. 68-70.

12. Усманов Р., Абдухамидов С. ПРИБЛИЖЕННОЕ РЕШЕНИЕ УРАВНЕНИЕ ГАРДНЕРА УПРОЩЕННЫМ МЕТОДОМ УКРОЧЕННЫХ РАЗЛОЖЕНИЙ //Фундаментальные и прикладные научные исследования: актуальные вопросы, достижения и инновации. – 2019. – С. 64-67.

13. Абдухамидов С. К., Омонов З. Ж. СОВЕРШЕНСТВОВАНИЕ СМАЗОЧНОЙ СИСТЕМЫ ДИЗЕЛЕЙ ПЕРЕВЕДЁННЫХ НА СЖАТЫЙ ПРИРОДНЫЙ ГАЗ //Экономика и социум. – 2021. – №. 3-1. – С. 387-390.

14. Abduxamidov S. TWO-STEP IMPLICIT PISMAN-RICKFORD SCHEME FOR SOLVING THE LAPLACE EQUATION //Eurasian Journal of Mathematical Theory and Computer Sciences. – 2022. – Т. 2. – №. 7. – С. 29-30.

15. Маликов З. М. и др. ЧИСЛЕННОЕ ИССЛЕДОВАНИЕ ТЕЧЕНИЯ В ПЛОСКОМ ВНЕЗАПНО РАСШИРЯЮЩЕМСЯ КАНАЛЕ НА ОСНОВЕ ДВУХЖИДКОСТНОЙ МОДЕЛИ ТУРБУЛЕНТНОСТИ И МОДЕЛИ УИЛКОКСА //Проблемы машиноведения. – 2021. – С. 204-211.

16. Кахарбойевич А. С., Тургу'нбойевна С. Л. SUYUQLIK OQIMINING BARQAROR ILGARILANMA HARAKATIGA OID TUSHUNCHALAR //Современные научные решения актуальных проблем. – 2022. – №. January.

17. Кахарбойевич А. С., Лобар С. HISTORY OF MATHEMATICS //Ta'lim fidoyilari. – 2022. – Т. 18. – №. 5. – С. 142-149.

18. Кахарбойевич А. С. et al. EFFECTS OF LIQUID ON CYLINDER SHELL VIBRATIONS //Archive of Conferences. – 2021. – Т. 25. – №. 1. – С. 19-25.

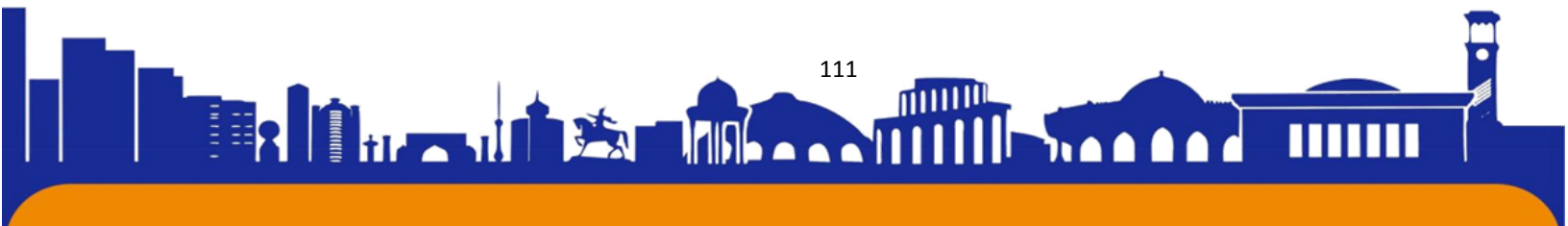



ISSN (E): 2181-4570 ResearchBib Impact Factor: 6,4 / 2023 SJIF 2024 = 5.073/Volume-2, Issue-5

19. Абдухамидов С. К., Омонов З. Ж. СОВЕРШЕНСТВОВАНИЕ СМАЗОЧНОЙ СИСТЕМЫ ДИЗЕЛЕЙ ПЕРЕВЕДЁННЫХ НА СЖАТЫЙ ПРИРОДНЫЙ ГАЗ //Экономика и социум. – 2021. – №. 3-1. – С. 387-390.

20. Bakhramovna E. D., Artikovna K. R., Kaxarboyevich A. S. TEACHING MATHEMATICS ONLINE //Archive of Conferences. – 2020. – Т. 9. – №. 1. – С. 67-68.

21. Kaxarboyevich, A. S., & Turg'unboyevna, C. L. (2022). SUYUQLIK OQIMINING BARQAROR ILGARILANMA HARAKATIGA OID TUSHUNCHALAR. Современные научные решения актуальных проблем, (January).

22. Kaxarboyevich A. S., O'rozboyev M. T. Numerical Solutions of Hydrodynamic Equations //Web of Scholars: Multidimensional Research Journal. – 2023. – Т. 2. – №. 4. – С. 35-41.

23. Abduxamidov , S. (2023). SOLVING HYDRODYNAMIC EQUATIONS USING FINITE DIFFERENCE METHODS . International Conference on Science, Engineering & Technology, 1(1), 4–12. Retrieved from <https://aidlix.com/index.php/au/article/view/11>

24. Kaxarboyevich A. S., O'rozboyev M. T. Numerical Solutions of Hydrodynamic Equations //Web of Scholars: Multidimensional Research Journal. – 2023. – Т. 2. – №. 4. – С. 35-41.

25. Abduxamidov , S. (2023). SOLVING HYDRODYNAMIC EQUATIONS USING FINITE DIFFERENCE METHODS . International Conference on Science, Engineering & Technology, 1(1), 4–12. Retrieved from <https://aidlix.com/index.php/au/article/view/11>

26. Abduxamidov S. SOLVING HYDRODYNAMIC EQUATIONS USING FINITE VOLUME METHODS //Евразийский журнал академических исследований. – 2023. – Т. 3. – №. 4 Special Issue. – С. 98-105.

27. Abduxamidov S., Abduxamidova N. MENTAL ARITHMETIC: THE ART OF SKILL //Центральноазиатский журнал образования и инноваций. – 2023. – Т. 2. – №. 2. – С. 128-130.

28. White, F. M. (2006). Fluid Mechanics (6th ed.). McGraw-Hill.





WEB SITE RELIABILITY ANALYSIS USING THE PYTHON PARSING METHOD

Dmytro Gurin¹,
Svitlana Maksymova¹,
Vladyslav Yevsieiev¹,
Ahmad Alkhalaileh²

¹Department of Computer-Integrated Technologies, Automation and Robotics,
Kharkiv National University of Radio Electronics, Ukraine

²Senior Developer Electronic Health Solution, Amman, Jordan

ABSTRACT:

This article discusses methods for analyzing the reliability of a Web site using the parsing method based on the Python language. A generalized reliability analysis algorithm is presented that allows you to assess the quality and stability of the functioning of a website. The algorithm is based on parsing structural elements of the page, such as HTML tags, links, text blocks, and analysis of their state and contents. To implement the algorithm, a Python program was developed that is capable of automatically analyzing a selected website and identifying potential problems. The experiment showed the effectiveness and accuracy of the developed approach, which allows it to be used for systematic monitoring and increasing the reliability of websites.

Key words: Parsing, Website, Structure, Python, Manufacturing Innovation, Industrial Innovation

INTRODUCTION

In the modern world, websites are the main tool of communication and information exchange for organizations and users [1]-[10]. However, for effective use and improvement of web resources, it is necessary to analyze their structure. The development of a website structure analysis program using the parsing method based on the Python language is becoming more and more relevant and necessary.

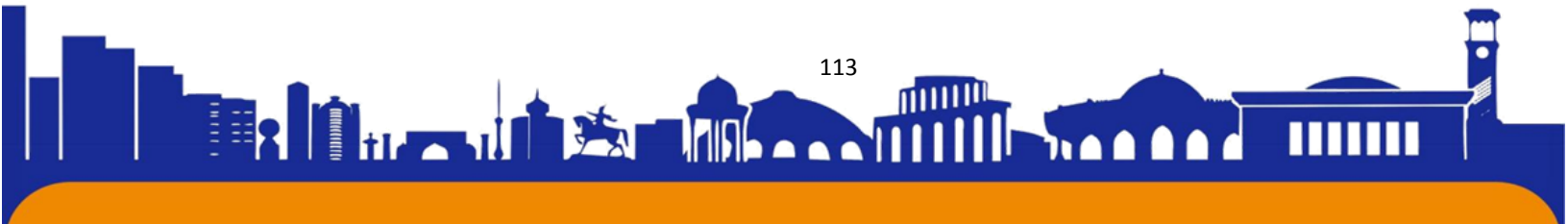



The main purpose of such a program is to study the internal structure of the website, its components and the connections between them. This allows you to evaluate the usability of the site, optimize its navigation and increase the overall efficiency of the web project. Analyzing the structure of the website also helps to identify errors and vulnerabilities, improve SEO indicators and increase the general availability of information.

One of the key tools for analyzing the structure of a website is the parsing method, which allows you to extract and analyze data on web pages. Python is used in completely different areas, starting from robotics [11]-[19] and ending with website analysis [20]-[25]. It is one of the most popular programming languages for creating web analytics programs due to its simplicity, flexibility and rich ecosystem of libraries.

Website structure analysis programs can be useful both for owners of web resources and for specialists in web development and SEO optimization. They allow you to systematize information about the structure of the site, identify problems and offer solutions for their elimination. Therefore, various methods and approaches can be used here [26]-[36].

Related works

Many works are devoted to the analysis of the reliability of websites. There are used plenty of methods and instruments to solve such problems. Let's consider several recent works on this topic.

Authors in [20] present an empirical study of 1,396 vulnerability reports affecting 698 Python packages in the Python ecosystem (PyPi). They study a set of 2,224 GitHub Python projects, to better understand the prevalence of vulnerabilities in their dependencies and how fast it takes to update them. Their findings show that the discovered vulnerabilities in Python packages are increasing over time, and they take more than 3 years to be discovered.

Utami, I. S., & Setiadi, H. in [21] evaluate and improve website performance by analyzing the quality of the Sebelas Maret University selection of new student admissions (SPMB) website by utilizing a combination of WebQual 4.0 and Importance Performance Analysis (IPA) methods.

The study [22] presents an analysis of website quality by calculating webqual index to determine the level of quality of the website based on the WQI coefficient interval.





The research [23] aims to develop and validate a scale to measure website service quality in the hotel industry, namely HWebSQ.

Scientists in [24] note that analyzing public information from social networking sites could produce exciting results and insights on the public opinion of almost any product, service, or behavior. This paper also discusses the sentiment analysis design, gathering data, training the data, and visualizing the data using the Python library.

The paper [25] explore how to develop a crawler with controllable and automatic crawling abilities which can crawl specific target; Then the data that is crawled will be analysed and visualized by using Pandas library and Matplotlib library, the useful information will be extracted from the data analysis and visualization process, so as to complete.

Thus, we see a variety of areas of website analysis. Below in this article we will look at analyzing the reliability of sites using the Python parsing method.

Web site reliability algorithm and program for analyzing development

Analyzing the web page reliability using a Python-based parser has its own characteristics that are important to consider. First, Python provides a wide selection of libraries for working with web pages, such as requests for sending HTTP requests, BeautifulSoup for parsing HTML code, and others. This makes it easy to access and analyze page content. Second, Python has a convenient and understandable syntax that simplifies the development of scripts for analyzing web pages. A third feature is the extensive support of the Python community, which provides many useful packages, documentation, and code examples for a variety of web parsing tasks. In addition, Python can be used to automate routine tasks, such as regularly performing page reliability analysis or automating the process of monitoring connection stability. Another feature is the possibility of integration with other tools and services to obtain a wider range of functionality, for example, saving analysis results in a database or integration with web page monitoring services. Overall, Python is a powerful and easy-to-use tool for web site reliability analysis that makes this process fast, efficient, and convenient.

We will use the store's website at the address 'https://epicentrk.ua/ua/shop/' as a base site for the research of parsing methods for analyzing the reliability of the Web site.

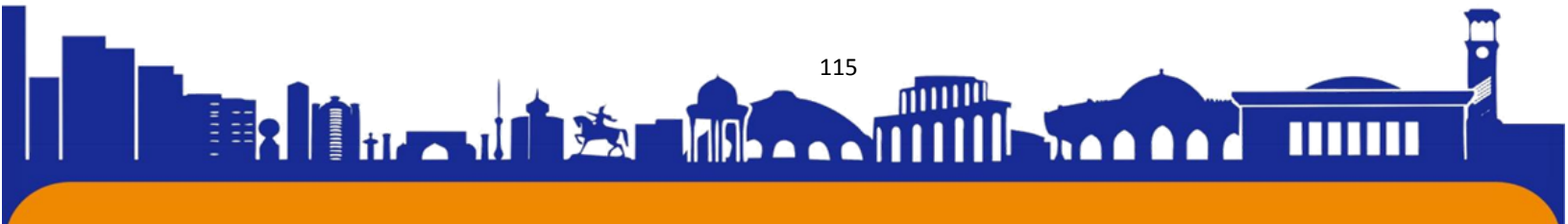



ISSN (E): 2181-4570 ResearchBib Impact Factor: 6,4 / 2023 SJIF 2024 = 5.073/Volume-2, Issue-5

Before the development of the parsing program for analyzing the reliability of the Web site 'https://epicentrk.ua/ua/shop/' not based on the Python language, the following algorithm was developed, which is presented in Figure 1.

As you can see from Figure 1, the following libraries will be used in the developed program:

- requests is used to implement HTTP requests using the Python programming language. Using requests allows you to retrieve web page content, perform POST requests, pass parameters, manage cookies, and other aspects of HTTP requests. It is convenient for working with website APIs, receiving data for parsing or interacting with web servers.

- BeautifulSoup is a tool for parsing HTML and XML documents in Python. It allows you to parse incoming data from web pages and conveniently extract the necessary elements using CSS selectors, XPath or other methods. BeautifulSoup makes parsing HTML code simple and effective, and is used in many projects to retrieve data from the Internet.

pip install requests

pip install beautifulsoup4

The first command will install the requests library, and the second - beautifulsoup4. After installing these libraries, you can import them into your Python programs and use their functionality.

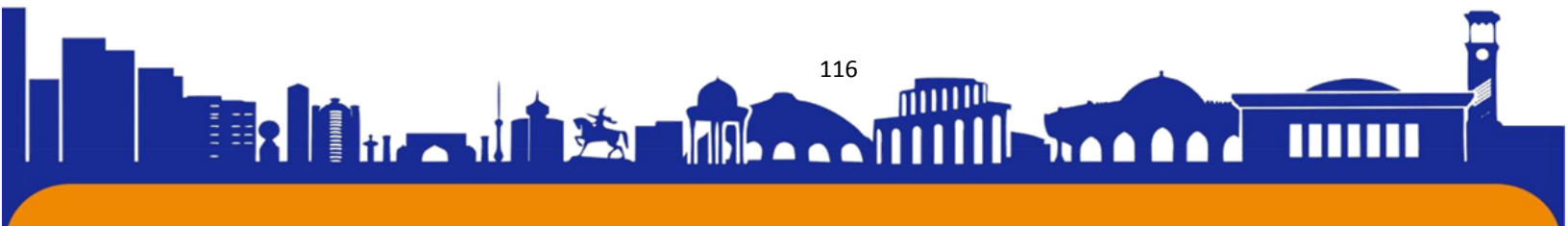

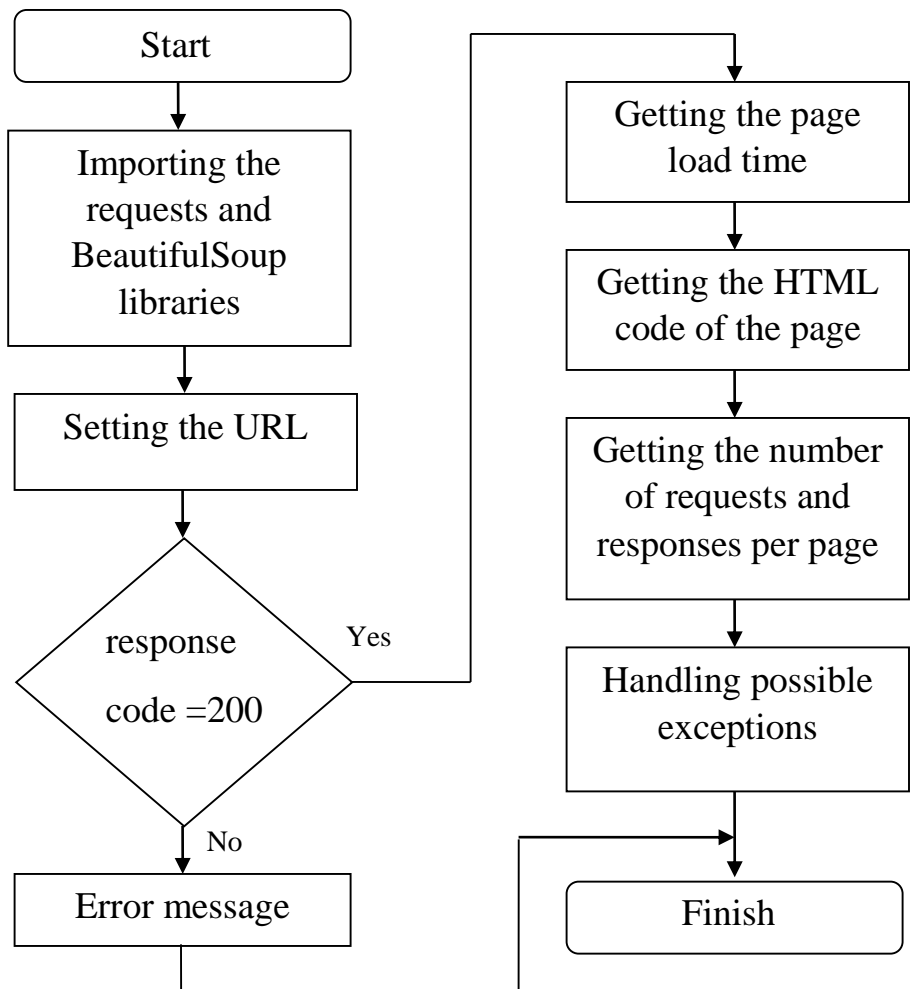

Figure 1: Web parsing program algorithm - site 'https://epicentrk.ua/ua/shop/'
 The developed software parsing code of the Web site with an explanation, is presented below:

```

import requests
from bs4 import BeautifulSoup
    
```

This piece of code is used to work with web pages in the Python programming language. Let's look at each part separately:

import requests: This line imports the requests module, which allows you to interact with HTTP requests. With its help, you can send HTTP requests to a web server and receive responses. For example, you can send a GET request to retrieve the content of a web page;

from bs4 import BeautifulSoup: This line imports the BeautifulSoup class from the bs4 module. BeautifulSoup is a library for working with HTML code. It allows you to easily parse HTML documents, access their elements and extract the necessary information. When a web page is submitted, you can use BeautifulSoup to parse its HTML code and extract the necessary data such as headers, links, text, etc.

So, these two import instructions allow you to make HTTP requests to web servers and parse the HTML code of web pages in a Python environment, making it easy to analyze and retrieve information from websites.

```
def analyze_webpage(url):  
    try:  
        # We send a request to the server and receive a response  
        response = requests.get(url)  
        # We check the status code of the server response  
        if response.status_code == 200:  
            print("Server response status code: 200 (Success)")  
        else:  
            print(f" Server response status code: {response.status_code}")
```

This piece of code is the analyze_webpage function, which sends a request to the web server at the specified URL and checks the status code of the server's response. Let's examine each line of code:

def analyze_webpage(url):: This is the declaration of the analyze_webpage function, which takes a single url parameter. This function is designed to parse the page from the specified URL.

try:: Start of the try-except block used to handle exceptions. In this case, we'll try to execute some code, and if an error occurs, we'll handle it.

response = requests.get(url): Uses the requests library to send an HTTP request to the specified URL. requests.get(url) makes a GET request for this URL and returns a response object that contains information about the server's response.

if response.status_code == 200:: We check the status code of the server's response. If the status code is 200, it means the server responded successfully, and we output the message "Server Response Status Code: 200 (Success)".

else:: In case the status code is not equal to 200, we print a message with the actual value of the status code.



This code snippet demonstrates checking the status code of the server's response after sending a request to the specified URL, allowing you to determine whether the request was successful.

```
# We get the page load time
load_time = response.elapsed.total_seconds()
print(f"Page load time: {load_time} s")
```

This piece of code calculates the time it took to load the response page from the server. Let's take a closer look at this line:

`response.elapsed` is an attribute of the response object that represents the time it took to download the response.

`.total_seconds()` is a method that returns the total number of seconds in a `timedelta` object.

So this line of code calculates the time it took to load the response page from the server in seconds and assigns it to the `load_time` variable.

After this time is calculated, it is printed on the screen using the `print` function, which uses a formatted string to print the value of the `load_time` variable along with the text message "Page Load Time:"

```
# We get the HTML code of the page
html_content = response.content
soup = BeautifulSoup(html_content, 'html.parser')
```

This code snippet retrieves the HTML code of the response page from the server and parses it using the BeautifulSoup library. Let's break down each line:

`response.content` is an attribute of the response object that contains the content of the web page in bytes.

`html_content` is a variable to which the content of the page is written in byte form.

`BeautifulSoup(html_content, 'html.parser')` is a constructor for a BeautifulSoup object that creates a BeautifulSoup object for further HTML parsing.

`html_content` is a string with the byte content of the page we want to parse.

`'html.parser'` is a string that tells BeautifulSoup to use the built-in HTML parser to process HTML code.

So this piece of code allows you to get the HTML code of a web page and create a BeautifulSoup object that can be used to further parse and analyze the HTML structure of the page.

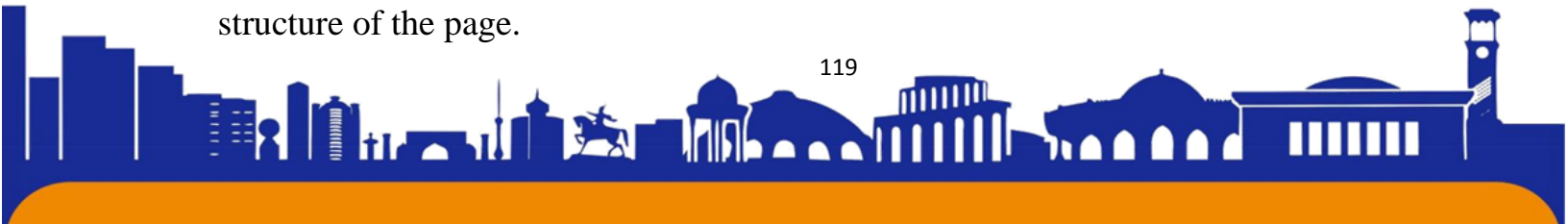



```
# We get the number of requests and responses on the page
requests_count = len(soup.find_all())
print(f"The number of requests and responses on the page:
{requests_count}")
```

This piece of code defines the number of requests and responses per page. Let us consider each line:

`soup.find_all()` - This BeautifulSoup method is used to find all elements on the page that match the specified criteria. With no arguments in the `find_all()` method, it returns a list of all elements on the page.

`len()` - this function is used to calculate the number of elements in a list.

`requests_count` is a variable that records the number of items found, which reflects the number of requests and responses on the page.

`print()` - this function displays a text message on the screen.

`f"Number of requests and responses per page: {requests_count}"` is a formatted string in which the value of the `requests_count` variable is substituted as a number. This message is displayed on the screen and shows the number of requests and responses on the page.

So, this piece of code allows you to find and display the number of requests and responses on a website page.

```
# We study the metadata of the page
title = soup.title.text if soup.title else " The page title is missing "
meta_description = soup.find('meta', {'name': 'description'})
description = meta_description['content'] if meta_description else " There is
no meta description "
print(f"Page title: {title}")
print(f"Page meta description: {description}")
```

This piece of code parses the page's metadata, such as the title and meta description. Let us consider each line:

`soup.title` - this expression is used to find the `<title>` tag in the HTML structure of the page, if such a tag exists.

`.text` is an attribute that gets the textual content of the tag. If the `<title>` tag exists, `.text` will return its text content.

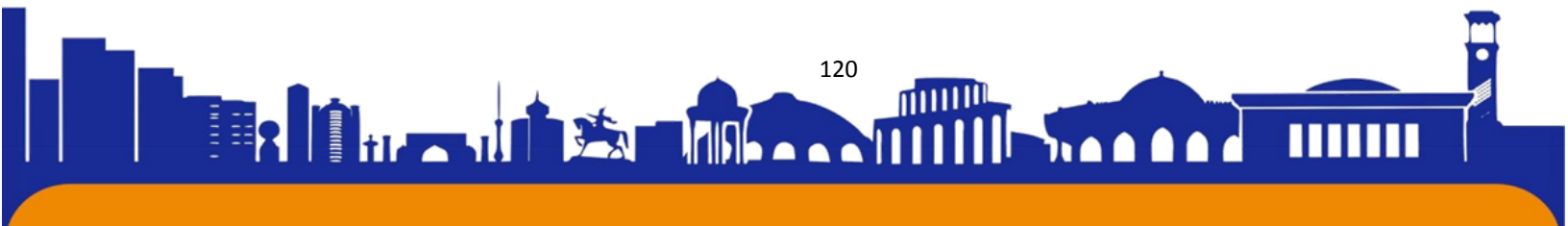



if soup.title else "Page title is missing" is a Python ternary operator that checks if the <title> tag exists. If the <title> tag exists, the value of the title variable will be equal to the text content of the <title> tag. Otherwise, the string "Page name is missing" is set.

soup.find('meta', {'name': 'description'}) - This BeautifulSoup method is used to find the <meta> tag with the name='description' attribute. The <meta name='description'> tag is often used to define the meta description of a page.

meta_description['content'] - this expression receives the value of the content attribute of the <meta> tag, if such a tag exists and contains the content attribute.

if meta_description else "No meta description" - this ternary operator checks if the <meta name='description'> tag exists. If such a tag exists and has a content attribute, the value of the description variable will be equal to the value of the content attribute. Otherwise, the line "Meta-description is missing" is set.

So, this piece of code allows you to get and display the title and meta description of the page.

```
except Exception as e:
    print(f"Error: {e}")
```

This code snippet handles exception handling using the try-except construct. Let's take a look at this snippet:

except Exception as e: - this construct is used to handle any exception that occurs during the execution of the code in the try block. Exception is the base class for all exceptions in Python.

as e - tells Python that the exception that is thrown will be accessed through the e variable.

print() - this function is used to display an error message on the screen.

f"Error: {e}" is a formatted string in which the value of the variable e (the exception) is inserted into the message text. Thus, an error message is displayed along with the error text itself.

This piece of code allows you to catch any exceptions that occur during the execution of the try block and print an error message to the screen describing the error.

```
# Call the function to analyze the web page
url = 'https://epicentrk.ua/ua/shop/' # Replace the URL with the desired one
analyze_webpage(url)
```

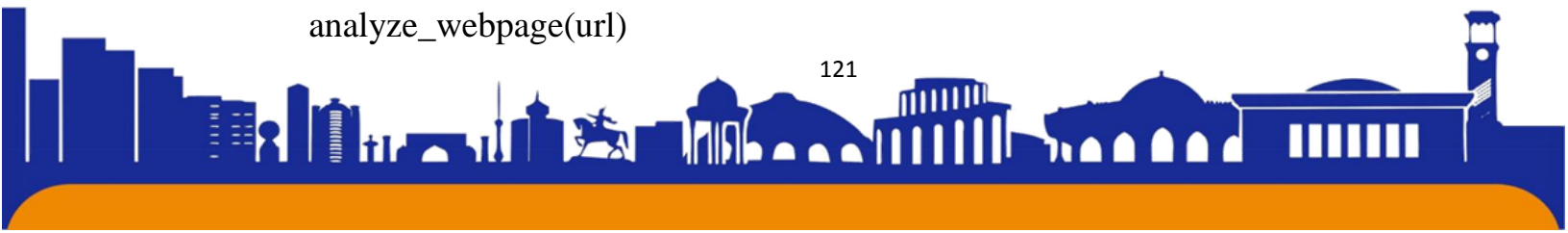

This code snippet calls the `analyze_webpage(url)` function to analyze the web page at the specified URL. Let's take a look at this snippet:

`url = 'https://epicentrk.ua/ua/shop/'` - the URL of the page to be analyzed is set. In this case, this is the page of the online store "Epicenter K", but you can replace this URL with any other that you want to analyze.

`analyze_webpage(url)` - This command calls the `analyze_webpage()` function with the specified URL as an argument. The function will parse the page for this URL.

So this piece of code calls a function to parse the web page at the specified URL.

The results of parsing the website `https://epicentrk.ua/ua/shop/` based on the Python language are presented in Figure 2.

```
Server response status code: 200 (Successful)
Page load time: 0.988287 сек
The number of requests and responses per page: 2684
Name of the page:  Епіцентр · Каталог товарів · Ціна в Україні
Meta description of the page:  ✓Епіцентр каталог ✓Безкоштовний самовивіз ✓Бонуси, кешбек, доставка по Україні
```

Figure 2: The results of parsing the website `https://epicentrk.ua/ua/shop/`

Conclusion

As a result of the conducted research, a generalized algorithm for analyzing the websites reliability was developed. It was based on the methods of parsing web pages using the Python programming language. This algorithm allows you to effectively identify potential problems in the functioning of websites, such as unavailability of pages, errors in the content or structure of the site.

The program developed in Python successfully implements the proposed algorithm and is capable of automatically analyzing selected websites. In the process of experimental research, the effectiveness and accuracy of the developed approach was verified. The results showed that the algorithm and the program are able to detect various types of problems, which allows them to be used for systematic monitoring and increasing the reliability of websites.

This approach to the websites reliability analysis has practical significance for owners and administrators of web resources, as it allows to quickly identify and eliminate problems that can lead to a decrease in the quality of user service. Also, this approach can be used to automate the process of monitoring and increase the reliability

of websites, which will save time and resources in the maintenance and support of web resources.

REFERENCES:

1. Omarov, M., Tikhaya, T., & Lyashenko, V. (2019). Internet marketing metrics visualization methodology for related search queries. *International Journal of Advanced Trends in Computer Science and Engineering*, 8(5), 2277-2281.
2. Dadkhah, M., Lyashenko, V. V., Deineko, Z. V., Shamshirband, S., & Jazi, M. D. (2019). Methodology of wavelet analysis in research of dynamics of phishing attacks. *International Journal of Advanced Intelligence Paradigms*, 12(3-4), 220-238.
3. Vasiurenko, O., Lyashenko, V., Baranova, V., & Deineko, Z. (2020). Spatial-Temporal Analysis the Dynamics of Changes on the Foreign Exchange Market: an Empirical Estimates from Ukraine. *Journal of Asian Multicultural Research for Economy and Management Study*, 1(2), 1-6.
4. Deineko, Zh., & et al.. (2021). Features of Database Types. *International Journal of Engineering and Information Systems (IJEAIS)*, 5(10), 73-80.
5. Sotnik, S., & et al.. (2023). Development Features Web-Applications. *International Journal of Academic and Applied Research (IJAAR)*, 7(1), 79-85.
6. Sotnik, S. Overview: PHP and MySQL Features for Creating Modern Web Projects/ S Sotnik, V. Manakov, V. Lyashenko // *International Journal of Academic Information Systems Research (IJAISR)*. – 2023. – Vol. 7, Issue 1. – P. 11-17.
7. Lyashenko, V., Kobylin, O., & Baranchikov, Y. (2018, October). Ideology of Image Processing in Infocommunication Systems. In *2018 International Scientific-Practical Conference Problems of Infocommunications. Science and Technology (PIC S&T)* (pp. 47-50). IEEE.
8. Z. Deineko, S. Sotnik, V. Lyashenko, “Multimedia Systems in Education,” *International Journal of Academic Information Systems Research (IJAISR)*. 2022, vol. 6 issue 7, pp. 23-28.
9. Kuzomin, O., & et al.. (2020). Mobile Expert System for Diagnostic Human State in Emergency Situations. *International Journal of Advanced Trends in Computer Science and Engineering*, 9(4), 6485-6489.



ISSN (E): 2181-4570 ResearchBib Impact Factor: 6,4 / 2023 SJIF 2024 = 5.073/Volume-2, Issue-5

10. Omarov, M., Tykha, T., & Lyashenko, V. (2019). Use of Wavelet Techniques in the Study of Internet Marketing Metrics. *Eskişehir Technical University Journal of Science and Technology A-Applied Sciences and Engineering*, 20, 157-163.
11. Stetsenko, K., & et al. (2023). Exploring BEAM Robotics for Adaptive and Energy-Efficient Solutions. *Multidisciplinary Journal of Science and Technology*, 3(4), 193-199.
12. Yevsieiev, V., & et al. (2024). Using Contouring Algorithms to Select Objects in the Robots' Workspace. *Technical Science Research In Uzbekistan*, 2(2), 32-42.
13. Shcherbyna, V., & et al. (2023). Mobile Robot for Fires Detection Development. *Journal of Universal Science Research*, 1(11), 17-27.
14. Yevsieiev, V., & et al. (2024). Active Contours Method Implementation for Objects Selection in the Mobile Robot's Workspace. *Journal of Universal Science Research*, 2(2), 135-145.
15. Nevliudov, I., & et al. (2023). Mobile Robot Navigation System Based on Ultrasonic Sensors. In *2023 IEEE XXVIII International Seminar/Workshop on Direct and Inverse Problems of Electromagnetic and Acoustic Wave Theory (DIPED)*, IEEE, 1, 247-251.
16. Yevsieiev, V., & et al. (2024). Object Recognition and Tracking Method in the Mobile Robot's Workspace in Real Time. *Technical Science Research In Uzbekistan*, 2(2), 115-124.
17. Basiuk, V., & et al. (2023). Mobile Robot Position Determining Using Odometry Method. *Multidisciplinary Journal of Science and Technology*, 3(3), 227-234.
18. Yevsieiev, V., & et al. (2024). The Canny Algorithm Implementation For Obtaining the Object Contour in a Mobile Robot's Workspace in Real Time. *Journal of Universal Science Research*, 2(3), 7-19.
19. Yevsieiev, V., & et al. (2022). A robotic prosthetic a control system and a structural diagram development. *Collection of scientific papers «ΛΟΓΟΣ»*, Zurich, Switzerland, 113-114.
20. Alfadel, M., & et al. (2023). Empirical analysis of security vulnerabilities in python packages. *Empirical Software Engineering*, 28(3), 59.

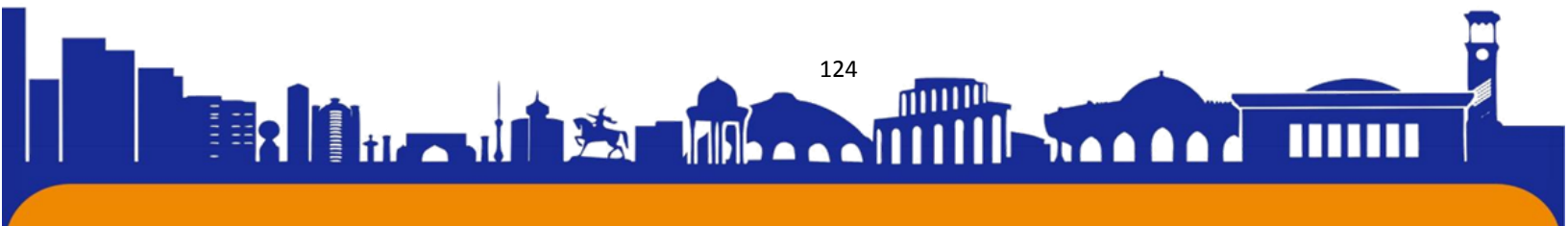



ISSN (E): 2181-4570 ResearchBib Impact Factor: 6,4 / 2023 SJIF 2024 = 5.073/Volume-2, Issue-5

21. Utami, I. S., & Setiadi, H. (2021). Analysis the effect of website quality on user satisfaction with the WebQual 4.0 method and importance-performance analysis (IPA)(case study: SPMB Sebelas Maret University's Website). In *Journal of Physics: Conference Series* IOP Publishing, 1842(1), p. 012003.
22. Syahputri, K., & et al. (2021). Analysis of website service quality with webqual 4.0 integration method. In *IOP Conference Series: Materials Science and Engineering*, IOP Publishing, 1122(1), p. 012035.
23. Nguyen, H. T. T., & et al. (2020). Development and validation of a scale measuring hotel website service quality (HWebSQ). *Tourism Management Perspectives*, 35, 100697.
24. Gunawan, T. S., & et al. (2020). Social network analysis using python data mining. In *2020 8th international conference on cyber and IT service management (CITSM)*, IEEE, 1-6.
25. Wu, H., & et al. (2020). Data analysis and crawler application implementation based on python. In *2020 International Conference on Computer Network, Electronic and Automation (ICCNEA)*, IEEE, 389-393.
26. Nevliudov, I., Yevsieiev, V., Baker, J. H., Ahmad, M. A., & Lyashenko, V. (2020). Development of a cyber design modeling declarative Language for cyber physical production systems. *J. Math. Comput. Sci.*, 11(1), 520-542.
27. Nevliudov, I., & et al.. (2020). Method of Algorithms for Cyber-Physical Production Systems Functioning Synthesis. *International Journal of Emerging Trends in Engineering Research*, 8(10), 7465-7473.
28. Abu-Jassar, A. T., Attar, H., Yevsieiev, V., Amer, A., Demska, N., Luhach, A. K., & Lyashenko, V. (2022). Electronic User Authentication Key for Access to HMI/SCADA via Unsecured Internet Networks. *Computational intelligence and neuroscience*, 2022, 5866922.
29. Al-Sherrawi, M. H., Lyashenko, V., Edaan, E. M., & Sotnik, S. (2018). Corrosion as a source of destruction in construction. *International Journal of Civil Engineering and Technology*, 9(5), 306-314.
30. Lyashenko, V. V., Deineko, Z. V., & Ahmad, M. A. Properties of wavelet coefficients of self-similar time series. In *other words*, 9, 16.
31. Nevliudov, I., Yevsieiev, V., Lyashenko, V., & Ahmad, M. A. (2021). GUI Elements and Windows Form Formalization Parameters and Events Method to





ISSN (E): 2181-4570 ResearchBib Impact Factor: 6,4 / 2023 SJIF 2024 = 5.073/Volume-2, Issue-5

Automate the Process of Additive Cyber-Design CPPS Development. *Advances in Dynamical Systems and Applications*, 16(2), 441-455.

32. Mustafa, S. K., Yevsieiev, V., Nevliudov, I., & Lyashenko, V. (2022). HMI Development Automation with GUI Elements for Object-Oriented Programming Languages Implementation. *SSRG International Journal of Engineering Trends and Technology*, 70(1), 139-145.

33. Kuzomin, O., Ahmad, M. A., Kots, H., Lyashenko, V., & Tkachenko, M. (2016). Preventing of technogenic risks in the functioning of an industrial enterprise. *International Journal of Civil Engineering and Technology*, 7(3), 262-270.

34. Al-Sharo, Y. M., Abu-Jassar, A. T., Sotnik, S., & Lyashenko, V. (2023). Generalized Procedure for Determining the Collision-Free Trajectory for a Robotic Arm. *Tikrit Journal of Engineering Sciences*, 30(2), 142-151.

35. Lyashenko, V., Laariedh, F., Ayaz, A. M., & Sotnik, S. (2021). Recognition of Voice Commands Based on Neural Network. *TEM Journal: Technology, Education, Management, Informatics*, 10(2), 583-591.

36. Maksymova, S., Matarneh, R., & Lyashenko, V. V. (2017). Software for Voice Control Robot: Example of Implementation. *Open Access Library Journal*, 4, e3848.

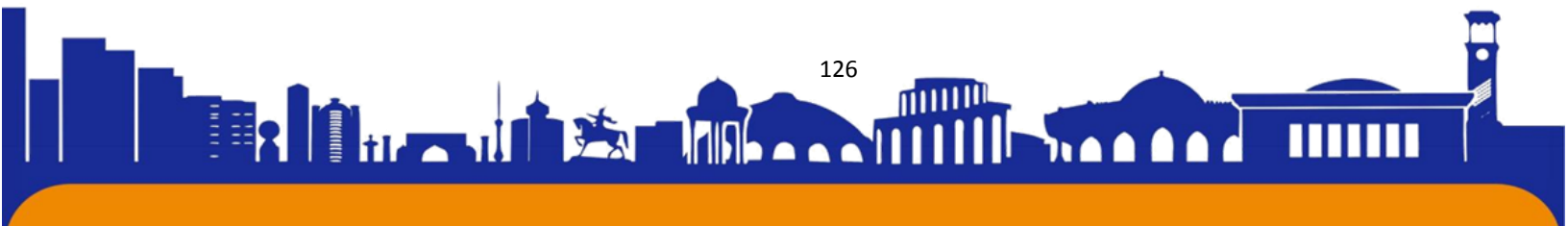



**O‘QUVCHILARNING MUSTAQIL ISHLARINI TASHKIL ETISH.
O‘QUVCHILARNING DARSDAN TASHQARI TARBIYABIY
JARAYONLARDA MA’NAVIY ISHLARNI TASHKIL ETISH**

Omonqulova Zilola Botir qizi

Denov tadbirkorlik va pedagogika instituti Pedagogika fakulteti boshlang'ich ta'lim
yo'nalishi 3-bosqich talabasi

omonqulovazilola37@gmail.com

Ahmedova Iroda Shoimnazar qizi

Denov tadbirkorlik va pedagogika instituti Pedagogika fakulteti boshlang'ich ta'lim
yo'nalishi 3-bosqich talabasi

ahmedonairoda807@gmail.com

Husanova Lobar Nurmuhammad qiz

Denov tadbirkorlik va pedagogika instituti Pedagogika fakulteti boshlang'ich ta'lim
yo'nalishi 3-bosqich talabasi

lobarhusanova04@gamil.com

Annotatsiya Ushnu maqola umumiy o'rta ta'lim maktablari o'quvchilari uchun mustaqil ishlar tashkil qilish va olib borish haqida . Bundan tashqari sinfdan tashqari tarbiyaviy jarayonlarda ma'naviy ishlarni tashkil qilish haqida gap boradi.

Kalit so'zlar Mustaqil ish, o'quvchilar mustaqil ishlarini tashkil etish , harakatchanlik , mustaqil ish turlari, didaktik adabiyotlar ,sinfdan tashqari ishlar, didaktik maqsad.

**ОРГАНИЗАЦИЯ САМОСТОЯТЕЛЬНОЙ РАБОТЫ СТУДЕНТОВ.
ОРГАНИЗАЦИЯ ДУХОВНОЙ РАБОТЫ ОБУЧАЮЩИХСЯ В УЧЕБНОМ
ПРОЦЕССЕ ВНЕ КЛАССА**

Аннотация Данная статья посвящена организации и проведению самостоятельной работы учащихся общеобразовательных школ. Кроме того, идет речь об организации духовной работы в образовательном процессе вне классной комнаты.

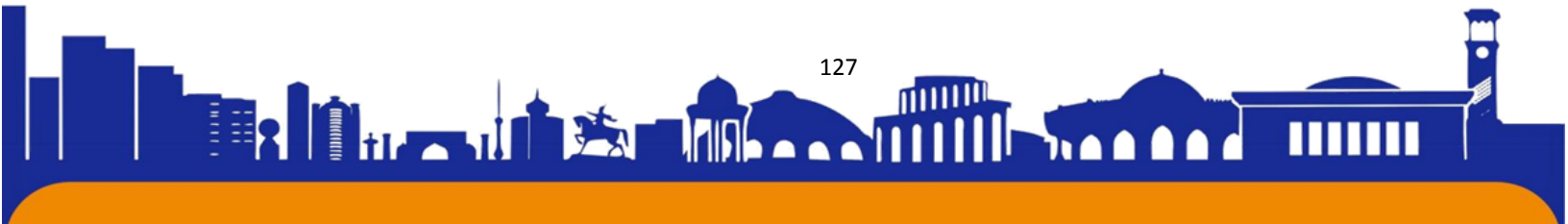



Ключевые слова Самостоятельная работа, организация самостоятельной работы студентов, мобильность, виды самостоятельной работы, дидактическая литература, внеклассная работа, дидактическая цель.

ORGANIZING STUDENTS' INDEPENDENT WORK. ORGANIZING SPIRITUAL WORK OF STUDENTS IN EDUCATIONAL PROCESSES OUTSIDE THE CLASSROOM

Abstract This article is about organizing and conducting independent work for students of general secondary schools. In addition, there is talk about the organization of spiritual work in educational processes outside the classroom.

Key words Independent work, organization of students' independent work, mobility, types of independent work, didactic literature, extracurricular work, didactic purpose.

Mustaqil ish – o‘quvchilarning bilish faoliyatini faollashtiruvchi vositadir. Mustaqil ish katta ta’lim-tarbiyaviy ahamiyatga ega. U o‘quvchilarda ta’lim jarayonida mustahkam va ongli bilim olishni, mahorat va malakaning shakllanishini, o‘zlashtirilgan bilimlardan foydalanishni, o‘zgargan sharoitlarda mahorat va malakalarni qo‘llashni, bilim orttirish qobiliyatini (kuzatuvchanlik, harakatchanlik, mantiqiy fikrlash, sinfiy faollik va hokazo) rivojlanishini, aqliy va jismoniy mehnat madaniyatiga ko‘nikishini, kelgusida mustaqil bilim olish bilan samarali shug‘ullanishni faollashtiradi. O‘quvchilarning mustaqil ishlarini turli olimlar turlicha talqin qilishadi. Ayrimlar uni o‘qitish metodi sifatida qarashsa, ba’zilari o‘qitish vositasi, shuningdek o‘qitishni tashkil etish shakli sifatida talqin qilishadi. Zero, o‘qituvchi va o‘quvchilarning birgalikdagi faolligidan kelib chiqib uni o‘qitish metodi sifatida, o‘quv jarayonini tashkil etish nuqtai nazarida o‘qitishni tashkil etish shakli ko‘rinishida, o‘quvchi o‘quv-biluv faoliyatini faollashtirish jihatidan uni o‘qitish vositasi sifatida o‘rganish mumkin. Mustaqil ishni turli olimlar turlicha talqin qilishar ekan, unga turlicha ta’riflar keltirilgan. Shular ichidan pedagog olim B.P.Esipovning mustaqil ishga bergan ta’rifini kengroq deb qarash mumkin. Ushbu olim mustaqil ishga quyidagicha ta’rif beradi: “O‘quvchilarning mustaqil ishi – bu o‘qituvchining bevosita ishtirokisiz, ammo o‘qituvchining topshirig‘i bo‘yicha bajariladigan mehnatdir. Bunda o‘quvchilar o‘z kuchini sarflab, u yoki bu shaklda aqliy yoki jismoniy (yoki: birgalikda

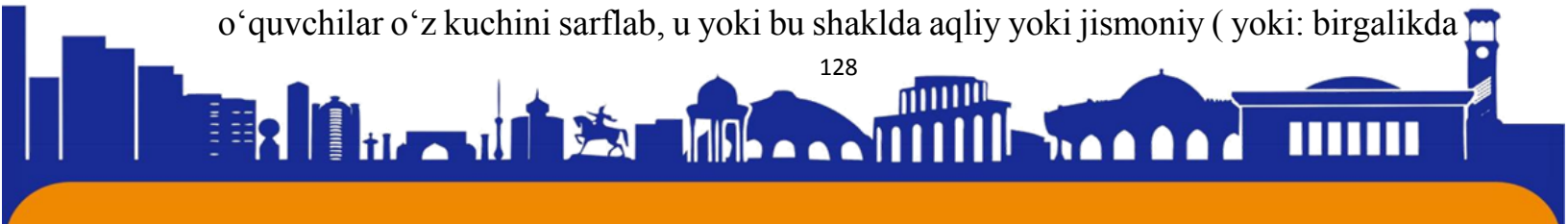



) harakat natijasini ko'rsatgan holda maqsadga erishishga ongli ravishda intiladilar" Boshlang'ich ta'lim nazariyasida kichik yoshdagi o'quvchilarning mustaqil ishlarini tashkil etish yuzasidan juda ko'p tadqiqot ishlari olib borilgan. Ammo o'quvchi mustaqil ishi tushunchasining maqsadi va mohiyati, uni tashkil etish usuliyotining barcha qirralari ochib berilmagan.

Didaktikaga oid adabiyotlarda mustaqil ishlarining turlari keltirilgan. Bular:

1) didaktik maqsadga ko'ra beriladigan mustaqil ishlar maqsadlar o'quvchilarning yangi materialni o'zlashtirishlariga, yoki malaka va ko'nikmalarni mustahkamlashga, o'quvchi bilim, malaka va ko'nikmalarini ko'paytirish va takomillashtirishga qaratilgan bo'lishi mumkin. Amaliyotda ko'pincha o'qituvchi o'quvchilarning mavjud bilim, malaka va ko'nikmalarini mustahkamlashga qaratilgan mustaqil ishlaridan ko'p foydalanadilar. Ammo shuni ta'kidlash joizki, yangi materialni o'zlashtirishga qaratilgan mustaqil ishlar o'quvchi ijodkorligini oshirishga xizmat qiladi. Masalan, 1000 ichida uch xonali sonlarni yozma qo'shish va ayirish bilan o'quvchilar tanishayotgan davrda, o'quvchilarning 100 ichida 2 xonali sonlarni yozma qo'shish va ayirishga doir bilim, ko'nikma va malakalariga tayangan holda o'quvchilarning mustaqil ishlarini tashkil etish, 3 xonali sonlarni yozma qo'shish va ayirish yo'li to'g'risidagi bilimlarni o'zlashtirishlari mumkin. Yangi bilimlarni o'zlashtirish bo'yicha mustaqil ishlarni shunday tashkil etish va uni nazorat qilish kerakki, mustaqil ishni barcha o'quvchilar faol ishtirok etib bajarishsin, va yangi material barcha o'quvchilar tomonidan o'zlashtirib olinsin.

2) o'quvchilar mustaqil ishlayotgan material bo'yicha: darslik bilan, didaktik material bilan, bosma asosli daftar bilan, tarqatma materiallar bilan.

3) o'quvchilardan talab qilinadigan faoliyat xarakteri bo'yicha: Masalan, mazmuniga qarab, yoki biror qoidasini formula bo'yicha beriladigan mustaqil ishlar.

4) O'quvchi o'quv faoliyatini tashkil etish shakli bo'yicha: umumsinf mustaqil ishlar, guruhdagi mustaqil ishlar va yangi tartibdagi mustaqil ishlar.

Maktabning o'quvchilar bilan olib boradigan o'quv mashg'ulotlaridan tashqari xilma-xil ta'lim-tarbiya ishlari sinfan tashqari ishlar nomini olgan. Sinfdan tashqari ishlar maktab ta'lim-tarbiya jarayonining tarkibiy qismi o'quvchilarning bo'sh vaqtlarini yo'lga qo'yish shakllaridan biridir.

Sinfdan tashqari ishlar shaxsni har tomonlama kamol toptirish va uni hayotga faoliyatga tayyorlash uchun keng imkoniyatga ega. Bu ishlar bolalarning qiziqishlariga





ISSN (E): 2181-4570 ResearchBib Impact Factor: 6,4 / 2023 SJIF 2024 = 5.073/Volume-2, Issue-5

muvofiq tarzda ko`ngillilik asosida tashkil qilinadi. O`quvchilar sinfdan va maktabdan tashqari ishlarda o`zlarini qiziqtiradigan mashg`ulotlarni tanlab olishadi ularda mustaqil tashabbuskorona ishtirok etishadi. Maktab va sinfdan tashqari muassasalarning tashkiliy ishlarini, mazmuni va maqsadini belgilash bugungi kunimizning barcha qirralarini hisobga olishni talab etmoqda. Sinfdan tashqari mazkur tarbiyaviy ishlar shaxs kamoloti bosqichlarini belgilab olishga qaratilganligi bilan tavsiflanadi. Mazkur muammoni ijobiy hal etish uchun sinfdan tashqari, tarbiyaviy ishlar tizimida quyidagilar bo`lishi lozim: pedagoglar va o`quvchilar o`rtasida o`zaro hurmat munosabatlarini shakllanganlikning o`ziga xos an`ana vositalariga tayanish; ulg`ayayotgan inson shaxsini tarbiyada oliy ijtimoiy qadriyat deb tan olish, har bir bola, o`smir va yosh yigitning betakror va o`ziga xosligini hurmatlash, ijtimoiy huquqini e`tiborda tutish zarur. Sinfdan tashqari ishlarni to`la qamrab olgan to`garaklar bir necha xilda bo`lishi mumkin: a) fan to`garaklari; b) mohir qo`llar to`garaklari; v) duradgorlik to`garaklari; g) sport to`garagi; d) badiiy havaskorlik to`garagi.

O`rta umumta`lim maktablarida bu ishlarni sinf rahbari va tarbiyaviy ishlar tashkilotchisi uyushtiradi. Sinf rahbari to`garak rahbarlariga yaqindan yordam beradi. Qiziqishlari, intilishlari bir xil bo`lgan o`z o`quvchilarini biror to`garakka a`zo bo`lishga chorlaydi. Sinfdan tashqari tashkil qilingan ishlar o`quvchilar hayotidagi tarbiyaviy faoliyatni to`ldiradi. Ularni dunyo qarashini to`g`ri shakllanishiga, axloqiy kamol topishiga ko`maklashadi. Nazariy bilimlarni amaliyot, ishlab chiqarish bilan chambarchas bog`lanishiga zamin yaratadi. Sinfdan tashqari ishlarga rahbarlik qiluvchi tashkilotchilarning vazifalari ham ko`p qirralidir. Sinfdan tashqari tarbiyaviy ishlar tashkilotchisining vazifalariga quyidagilar kiradi: darsdan tashqari tarbiyaviy ishlarni rejalashtirish va amalga oshirishni nazorat qilish; o`quvchilarning sinfdan tashqari ko`p qirrali ishlarni pedagogik jamoa, o`quvchilar tashkilotlari sinf faollari yordamida yo`lga qo`yish; sinfdan tashqari ishlar yo`nalishiga bevosita rahbarlik qilgan holda, o`qituvchilar, sinf rahbarlari, ota-onalar, o`quvchilar tashkilotlari, sinf faollariga uslubiy yordam ko`rsatish; umummaktab va maktablararo o`tkaziladigan eng muhim tarbiyaviy tadbirlarda qatnashish; o`quvchilarning bo`sh vaqtlarini tashkil qilishda tarbiya va madaniyat muassasalari hamda jamoatchilik kuchidan keng foydalanish; Bu borada tashkilotchilar faolligini uchta asosiy tomonini ko`rish mumkin: tashkilotchilik, uslubiy va ma`muriy.

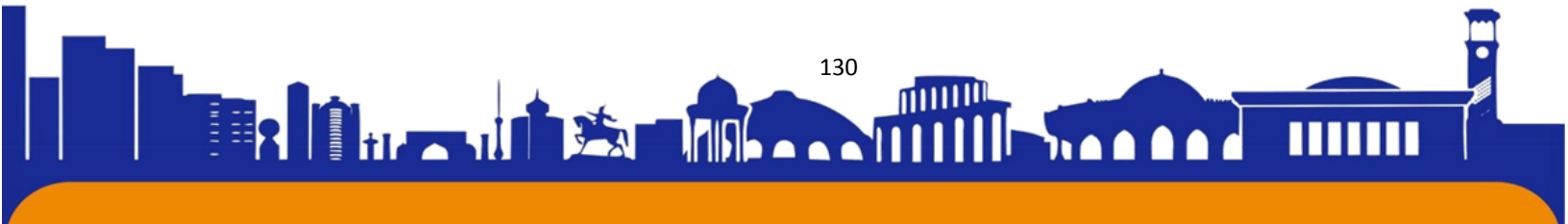



O`quvchilarning sinfdan tashqari ishlari o`z mazmuniga ko`ra tafakkur faoliyati va munosabat vositasi hisoblanadi. Chunki sinfdan tashqari ishlarda olingan axborot idrok etiladi, qayta ishlanadi va shu asosda yangi bilimlar hosil qilinadi. O`quvchilar sinfdan tashqari ishlarda qatnashib, turli kishilar bilan muayyan munosabatga kirishadi, turli vazifatlarga duch keladilar. Shuning uchun ham o`quvchilarning sinfdan tashqari faoliyatlari qanchalik xilma-xil bo`lsa, ularning munosabatlari shunchalik boy, munosabat doirasi keng va ma`naviy o`sishi samarali bo`ladi. Sinfdan tashqaridagi tarbiyaviy ishlarda o`quvchilar jamoada ishlashni o`rganadilar ijtimoiy mehnat quvonchini his qiladilar, ishlab chiqarish mehnatiga qo`shiladilar, jamoatchilik fikriga bo`ysunishga, jamoa sharafi uchun kurashishga odatlanadilar. Sinfdan tashqari faoliyat unda qatnashuvchilarning ma`naviy va jismoniy rivojlanishi hamda yosh xususiyatlariga ko`ra belgilanadi. Bu jarayonga ular ta`lim olayotgan maktabning sharoiti ham ta`sir etadi. Garchand mamlakatimizdagi barcha maktablarning vazifalari bir bo`lsa-da, o`sha maktablarning o`ziga xos xususiyatlari bor va bu xususiyatlar madaniy va milliy sharoitlarda yaqqol ko`rinadi.

FOYDALANILGAN ADABIYOTLAR

1. R. Mavlonova, O.To`raeva, K.Xoliqberdiev. Pedagogika. -T., "O`qituvchi", 2002.
2. Имомова Ш.М., Норова Ф.Ф. Учебные методы организаци спортивно оздоровительных мероприятий в образовательных учреждениях // ВЕСТНИК НАУКИ И ОБРАЗОВАНИЯ 2021. № 9 (112). Часть 2. С.38-41
3. Khamraev, A. R. (2019). Modeling Teacher's Activity in Designing Students' Creative Activities. Eastern European Scientific Journal, (1).
4. Hamroev, A. R. (2019). Modeling activities of teachers when designing creative activities of students. European Journal of Research and Reflection in Educational Sciences, 2019.
5. Kamroev, A. (2019). STUDENTS' CREATIVE ACTIVITIES IN DESIGNING MOTHER TONGUE EDUCATION. Scientific Bulletin of Namangan State University, 1(7), 285-296.
6. Хамраев, А. (2018). Моделирование деятельности учителя при проектировании творческой деятельности учащихся. Педагогічні інновації: ідеї, реалії, перспективи, (2), 23-26.

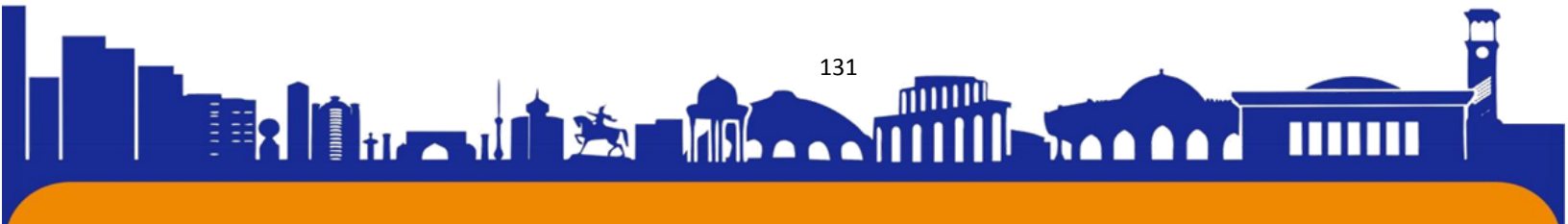



ВЛИЯНИЕ ШОПИНГ-ТУРИЗМА НА ГЛОБАЛЬНУЮ И МЕСТНУЮ ЭКОНОМИКУ

Научный руководитель: Старший преподаватель кафедры туризм

Усманова Азизахон Фазыловна

Ташкентского международного университета Киме г.Ташкент Узбекистан

azizahonusmanova71@gmail.com

Автор статьи: **Абдурахманова Комила Рахимовна**

студентка –Ташкентского международного университета Киме г.Ташкент

Узбекистан

Аннотация. В данной научной статье рассматривается влияние шопинг-туризма на местную экономику. Шопинг-туризм, как важный сегмент туристической индустрии, играет значительную роль в экономическом развитии многих городов и регионов. Статья анализирует различные аспекты шопинг-туризма и его влияние на создание рабочих мест, увеличение доходов и стимулирование экономического роста. Также в статье представлены рекомендации по улучшению практик шопинг-туризма для дальнейшего улучшения местной экономики.

Ключевые слова: туризм, шопинг, экономика, инновации, шопинг-туризм, бизнес, туристическая индустрия.

THE IMPACT OF SHOPPING TOURISM ON THE GLOBAL AND LOCAL ECONOMY

Abstract. This scientific article examines the impact of shopping tourism on the local economy. Shopping tourism, as an important segment of the tourism industry, plays a significant role in the economic development of many cities and regions. The article analyzes various aspects of shopping tourism and its impact on job creation, income growth and stimulating economic growth. The article also provides recommendations for improving the practice of shopping tourism to further improve the local economy.

Keywords: tourism, shopping, economics, innovation, shopping tourism, business, tourism industry.

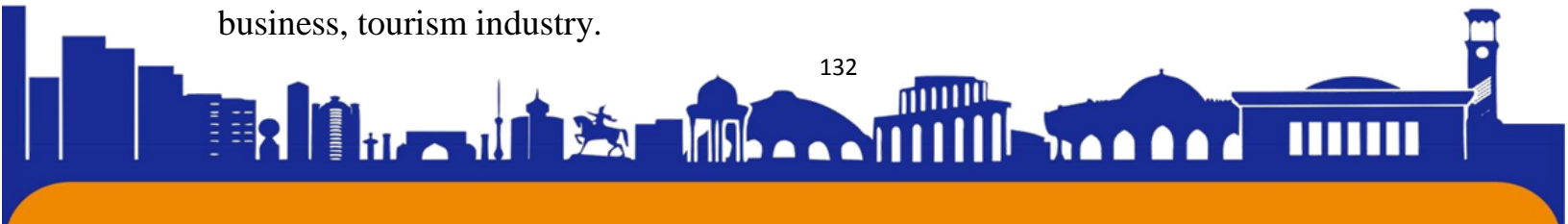



SHOPPING TURIZMINING GLOBAL VA MAHALLIY IQTISODIYOTGA TA'SIRI.

Annotatsiya. Ushbu ilmiy maqola xarid qilish turizmining mahalliy iqtisodiyotga ta'sirini o'rganadi. Shopping turizmi turizm industriyasining muhim segmenti sifatida ko'plab shahar va tumanlarning iqtisodiy rivojlanishida muhim o'rin tutadi. Maqolada xarid qilish turizmining turli jihatlari va uning ish o'rinlari yaratish, daromadlarni oshirish va iqtisodiy o'sishni rag'batlantirishga ta'siri tahlil qilinadi. Maqolada, shuningdek, mahalliy iqtisodiyotni yanada yaxshilash uchun xarid qilish turizmi amaliyotini takomillashtirish bo'yicha tavsiyalar berilgan.

Kalit so'zlar: turizm, xarid qilish, iqtisodiyot, innovatsiyalar, xarid qilish turizmi, biznes, turizm sanoati.

ВВЕДЕНИЕ

Шопинг-туризм — это вид туризма, который включает в себя посещение магазинов и торговых центров в качестве одной из основных целей путешествия. Это может включать в себя как покупку товаров для личного использования, так и покупку сувениров и подарков для друзей и родственников. Шопинг-туризм может быть основной целью путешествия или дополнительной активностью во время отдыха или деловой поездки [1].

Целью научной статьи является исследование влияния шопинг-туризма на местную экономику и глобальную экономику, анализ стратегий и практик шопинг-туризма.

Шопинг-туризм составляет важную часть от общего числа туристических поездок и приносит в глобальную экономику важный вклад, который отображается в следующих статистиках:

Вклад в ВВП: Туризм вносит значительный вклад в мировой ВВП. В 2023 году прогнозируется, что сфера туризма внесет 9 472,5 млрд долларов США в мировой ВВП, что составляет 23,3% от общего числа.

Создание рабочих мест: Туризм также создает множество рабочих мест. В 2023 году ожидается, что в сфере туризма будет 319,6 млн рабочих мест, что составляет 8,2% от общего числа.

Экспорт туристических услуг: Экспорт туристических услуг также важен для экономики. В 2023 году прогнозируется, что экспорт туристических услуг





ISSN (E): 2181-4570 ResearchBib Impact Factor: 6,4 / 2023 SJIF 2024 = 5.073/Volume-2, Issue-5

составит 1 361,9 млрд долларов США, что составляет 23,0% от общего объема экспорта товаров и услуг.

Расходы на путешествия: Расходы на путешествия также важны для экономики. В 2023 году ожидается, что расходы на путешествия с целью отпуска, досуга и отдыха составят 4 894,4 млрд долларов США, что составляет 17,9% от общего объема расходов на услуги и товары [2].

Преимущества шопинг туризма

Шопинг туризм – это путешествие, во время которого основной акцент делается на шопинге. Этот вид туризма становится все более популярным, и у него есть несколько преимуществ, которые привлекают туристов.

Разнообразие товаров и брендов. Одним из главных преимуществ шопинг туризма является возможность покупать товары и бренды, которые могут быть недоступны в родной стране. Вы можете найти уникальные предметы, редкие коллекции и эксклюзивные товары, которые добавят особый шарм вашей коллекции или гардеробу.

Экономия денег. Шопинг туризм также может быть выгодным с финансовой точки зрения. В некоторых странах цены на товары могут быть значительно ниже, чем в вашей родной стране. Это особенно относится к товарам, которые облагаются высокими налогами или импортными пошлинами в вашей стране. Путешествуя за покупками, вы можете сэкономить деньги и приобрести больше товаров за ту же сумму.

Открытие новых мест. Шопинг туризм также предоставляет возможность открыть для себя новые места и культуры. Вы можете посетить различные города и страны, исследовать их уличные рынки, торговые центры и бутики. Это позволяет вам погрузиться в местную атмосферу, попробовать местную кухню и узнать больше о местных традициях и обычаях.

Отдых и развлечения. Шопинг туризм также может быть отличным способом отдохнуть и развлечься. Многие торговые центры предлагают различные развлечения, такие как кинотеатры, рестораны, аквапарки и даже катание на лыжах. Вы можете сочетать шопинг с другими видами развлечений и наслаждаться полноценным отдыхом во время своего путешествия [3].

В целом, шопинг туризм предлагает множество преимуществ, включая доступ к разнообразным товарам и брендам, экономию денег, возможность





ISSN (E): 2181-4570 ResearchBib Impact Factor: 6,4 / 2023 SJIF 2024 = 5.073/Volume-2, Issue-5

открыть новые места и насладиться отдыхом и развлечениями. Этот вид туризма становится все более популярным, и многие люди выбирают его в качестве способа провести свой отпуск или выходные.

Таблица 1.

Сравнительная таблица шоппинг туризма

Аспект	Определение	Свойства
Популярные направления для шоппинг-туризма	Милан, Париж, Нью-Йорк, Токио, Дубай и другие модные столицы мира.	<ul style="list-style-type: none"> — Известные магазины и бутики — Разнообразие товаров и брендов — Скидки и акции для туристов
Преимущества шоппинг туризма	Расширение гардероба, покупка уникальных товаров, экономия на скидках и налогах.	<ul style="list-style-type: none"> — Возможность приобрести товары по более низким ценам — Получение уникальных предметов и сувениров — Опыт погружения в местную культуру и стиль жизни
Развитие шоппинг туризма в мире	Рост популярности шоппинг туризма, развитие торговых центров и магазинов.	<ul style="list-style-type: none"> — Увеличение числа туристов, приезжающих для шоппинга — Развитие инфраструктуры для шоппинг-туризма — Увеличение объема продаж в магазинах
Влияние шоппинг туризма на экономику	Повышение доходов магазинов, рост туристического сектора, создание рабочих мест.	<ul style="list-style-type: none"> — Увеличение объема продаж в магазинах — Рост доходов от туризма — Создание новых рабочих мест
Будущее шоппинг туризма	Прогнозы роста популярности шоппинг	<ul style="list-style-type: none"> — Ожидается увеличение числа туристов, приезжающих для шоппинга

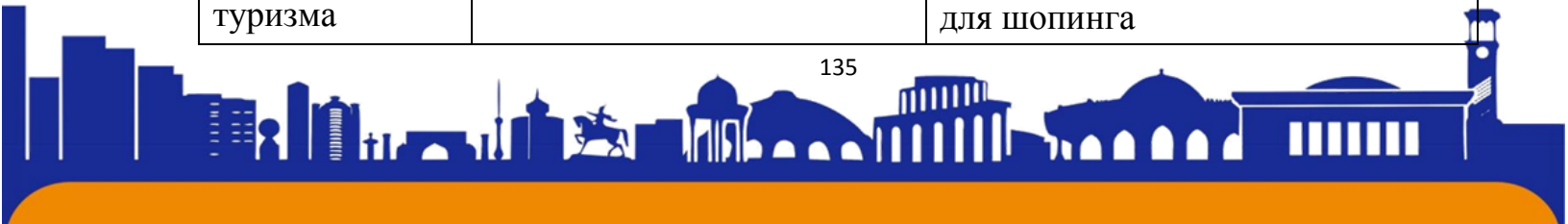



	туризма и развития новых направлений.	<ul style="list-style-type: none"> — Развитие новых направлений и магазинов — Инновации в сфере шоппинг туризма
--	---------------------------------------	---

Шоппинг туризм имеет значительное влияние на экономику, как на местном, так и на глобальном уровне. Вот некоторые из основных аспектов, которые следует учитывать:

- **Рост розничной торговли.** Путешественники, приезжающие с целью шоппинга, часто тратят большие суммы денег на покупки. Это способствует росту розничной торговли в посещаемых регионах и странах. Магазины, торговые центры и рынки получают дополнительные доходы от туристов, что способствует развитию бизнеса и созданию новых рабочих мест.

- **Увеличение доходов от туризма.** Шоппинг туризм является одним из факторов, способствующих увеличению доходов от туризма. Путешественники, приезжающие с целью шоппинга, тратят деньги на проживание, питание, транспорт и другие услуги, что влияет на экономику места назначения. Это позволяет увеличить доходы от туризма и инвестировать их в развитие инфраструктуры и туристических объектов.

- **Создание новых рабочих мест.** Развитие шоппинг туризма способствует созданию новых рабочих мест в сфере розничной торговли. Магазины, торговые центры и рынки нанимают дополнительный персонал для обслуживания путешественников. Это создает новые возможности для трудоустройства и улучшает экономическую ситуацию в регионе.

- **Стимулирование развития местных производителей.** Шоппинг туризм может стимулировать развитие местных производителей и ремесленников. Путешественники, ищущие уникальные и аутентичные товары, могут предпочитать покупать у местных производителей. Это способствует сохранению традиций и культурного наследия, а также помогает местным предпринимателям развивать свой бизнес.

- **Увеличение налоговых поступлений.** Путешественники, тратящие деньги на шоппинг, вносят налоги в местный бюджет. Это увеличивает налоговые поступления и позволяет правительству инвестировать в развитие

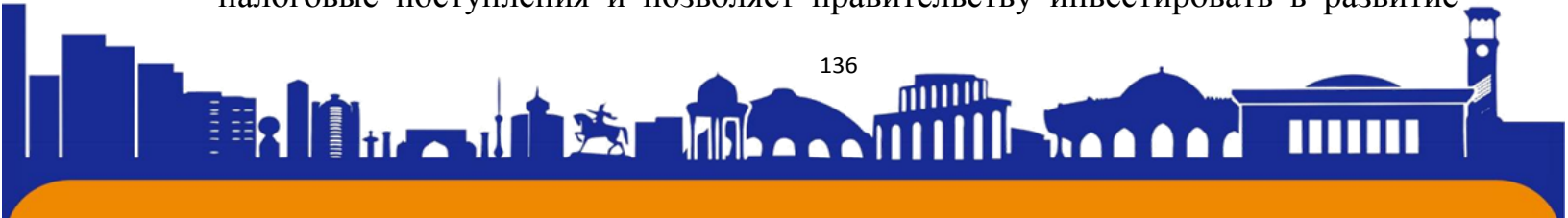



экономики и социальные программы. Таким образом, шоппинг туризм способствует улучшению финансового положения региона и благополучию его жителей [4].

Будущее шоппинг туризма

Шоппинг туризм является одним из наиболее динамично развивающихся сегментов туристической индустрии. С каждым годом все больше людей становятся заинтересованы в путешествиях, связанных с шоппингом, и это создает новые возможности для развития этой отрасли.

Шоппинг-туризм может быть эффективно использован для стимулирования местной экономики. *Во-первых*, можно разработать стратегии для привлечения шоппинг-туристов, такие как организация тематических торговых фестивалей и событий. *Во-вторых*, можно улучшить инфраструктуру и удобства для шоппинга, чтобы обеспечить комфортное и приятное пребывание туристов. *В-третьих*, можно проводить маркетинговые кампании для продвижения местных товаров и услуг, чтобы стимулировать потребление и увеличить продажи [5].

С развитием технологий и интернета шоппинг туризм становится все более доступным и удобным. Онлайн-магазины и платформы для сравнения цен позволяют путешественникам искать и покупать товары из любой точки мира. Также развиваются виртуальные туры по магазинам, которые позволяют людям погрузиться в атмосферу шоппинга, не выходя из дома. В будущем можно ожидать еще большего использования технологий для улучшения опыта шоппинг туризма [6].

С ростом осознанности о проблемах окружающей среды и социальной ответственности, шоппинг туризм также будет развиваться в направлении устойчивого развития. Все больше путешественников будут искать магазины и бренды, которые придерживаются принципов экологической и социальной ответственности. Также возможно развитие экологически чистых и этических магазинов, где будут продаваться товары, произведенные с минимальным воздействием на окружающую среду и с соблюдением прав работников.

В будущем шоппинг туризм может стать еще более персонализированным. С помощью аналитики данных и искусственного интеллекта магазины смогут предлагать путешественникам товары, соответствующие их предпочтениям и интересам. Также возможно развитие индивидуальных шоппинг-туров, где гиды

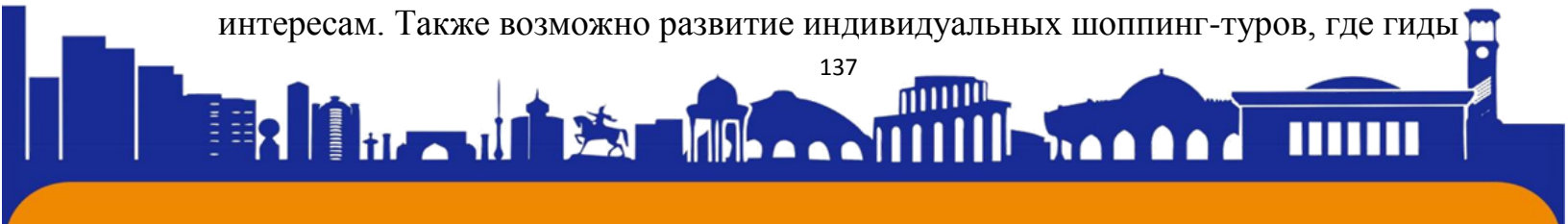



будут помогать путешественникам находить и покупать товары, исходя из их индивидуальных потребностей.

В целом, будущее шоппинг туризма обещает быть захватывающим и инновационным. С развитием технологий, устойчивого развития и персонализации опыта, шоппинг туризм будет продолжать привлекать все больше людей и оставаться важным сегментом туристической индустрии [7].

Заключение

Шоппинг туризм – это форма туризма, в которой основной целью поездки является шоппинг и покупка товаров. Он становится все более популярным в мире, благодаря возможности приобретения уникальных товаров, эксклюзивных брендов и выгодным ценам. Шоппинг туризм также оказывает значительное влияние на экономику, способствуя развитию розничной торговли и туристической индустрии. Для успешного шоппинг туризма важно правильно планировать поездку, искать информацию о лучших магазинах и скидках, а также быть готовым к большим толпам и длительным прогулкам. В будущем шоппинг туризм будет продолжать развиваться, предлагая новые возможности и впечатления для путешественников.

СПИСОК ИСПОЛЬЗОВАННЫХ ИСТОЧНИКОВ

1. World Travel & Tourism Council (2019). Travel & Tourism Impact 2019. Retrieved from: <https://wtcc.org/Research/Economic>
2. Tovmasyan. G.R. (2017). Fashion industry and shopping tourism. Актуальные проблемы гуманитарных и естественных наук, 1-3, 80-83.
3. Del Rio-Chanona, R.R., Mealy, P., Pichler, A., Lafond, F., Farmer, D. (2020). Supply and demand shocks in the COVID-19 pandemic: an industry and occupation perspective. 1-38.
4. Lee, J.S., Choi, M. (2020). Examining the asymmetric effect of multi-shopping tourism attributes on overall shopping destination satisfaction. Journal of Travel Research, 59(2), 295-314.
5. Navratilova, M., Beranova, M., Hrbek I., Broz D. (2019). Alternative food networks as a toll influencing young consumers' purchasing decision-making. In: Tomsik, K. (Eds.), Proceedings of the Agrarian Perspectives XXVIII (pp. 226-232). Prague: Agrarian Perspectives Series.

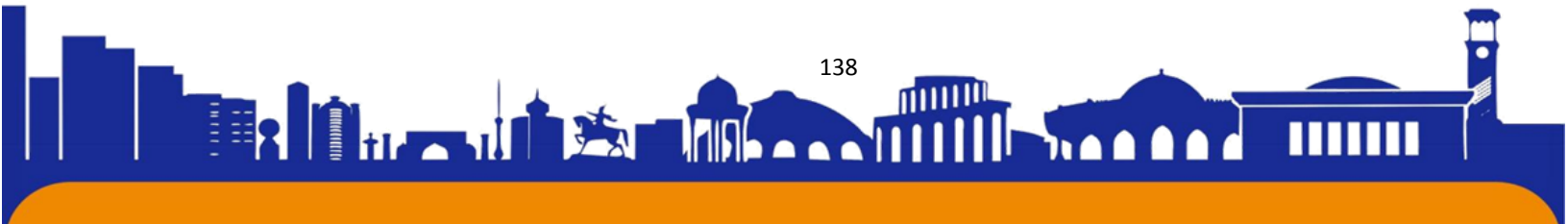



ISSN (E): 2181-4570 ResearchBib Impact Factor: 6,4 / 2023 SJIF 2024 = 5.073/Volume-2, Issue-5

6. Prochazka, J., Cejopva, I., Smekalova, T. (2019). Economic results of social farms in the czech republic. In: Tomsik, K. (Eds.), Proceedings of the Agrarian Perspectives XXVIII (pp. 208-2017). Prague: Agrarian Perspectives Series.
7. Kral, P., Janoskova, K. (2020). Consumer perception of global branded products quality. In: Kliestik, T. (Eds.) 19th International Scientific Conference Globalization and Its Socio- Economic Consequences - Sustainability in the Global-Knowledge Economy (Article Number 01018). Rajecké Teplice: SHS Web of Conferences.

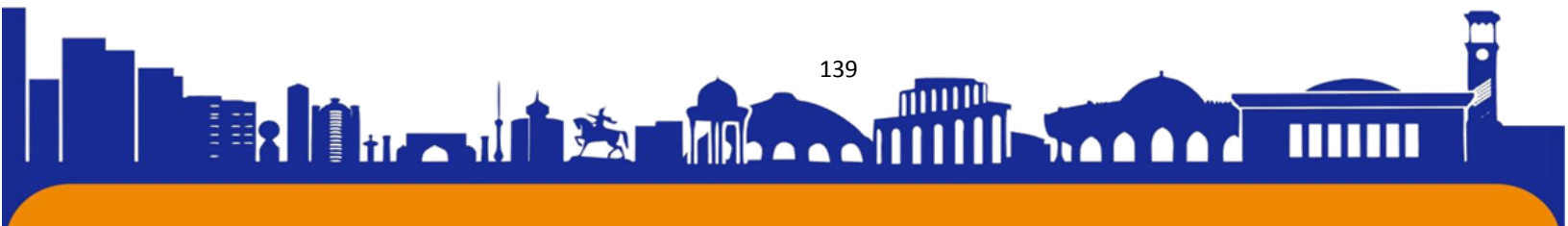



ISSN (E): 2181-4570 ResearchBib Impact Factor: 6,4 / 2023 SJIF 2024 = 5.073/Volume-2, Issue-5

ANALYSIS OF HIGH HOUSING PRICES IN UZBEKISTAN AND IMPACT OF ISLAMIC FINANCING.

АНАЛИЗ ВЫСОКИХ ЦЕН НА ЖИЛЬЕ В УЗБЕКИСТАНЕ И ВЛИЯНИЕ ИСЛАМСКОГО ФИНАНСИРОВАНИЯ.

O'ZBEKISTONDA YUKARI UY-JOY NARXLARINING TAHLILI VA ISLOM MOLIYAJLANISHINING TA'SIRI.

Jiyanov O'ktam

International Islamic Academy of Uzbekistan

ORCID: 0000-0001-7711-6659

Alimova Munavvar

International Islamic Academy of Uzbekistan

ORCID: 0000-0002-7575-3504

A price bubble is beginning to build in the real estate market when housing prices rise more quickly than local wages and rents. A "bubble" occurs when assets are consistently valued below their true worth; their presence cannot be established until it collapses. With several interconnected origins and reinforcing processes, the housing price bubble is a complex phenomenon that had a role in the global financial and economic crisis of 2007–2009⁴.

When the population grows and the need for housing increases, a price bubble may form during times when the supply of housing is not keeping up with the demand. The nation's cheap cost of borrowing increases the number of people who can apply for a mortgage loan, increasing demand for homes. Furthermore, speculative speculators who purchase real estate in expectation of price increases run the risk of causing blisters. For those who can afford a home, the "bubble effect"—the idea that "others are doing the same and benefiting greatly"—may serve as a motivator to invest in real estate. There are instances when purchasers who have high expectations for price increase mistakenly think that prices will keep rising forever, which motivates them to

⁴ Aziz B. Financial crisis 2007-2009: How real estate bubble and transparency and accountability issues generated and worsen the crisis //Estudios fronterizos. – 2012. – T. 13. – №. 26. – C. 201-221.

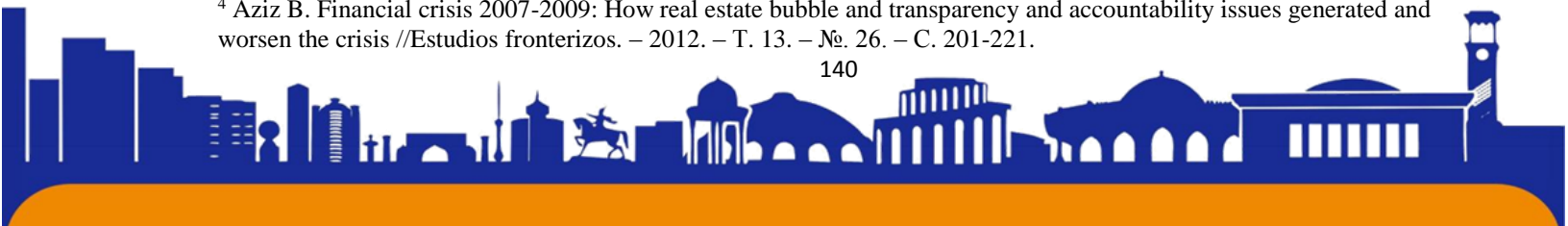



take on additional risk. A "Bubble Index" was created to measure the price bubble in the Uzbek housing market, utilizing the Union Bank of Switzerland (UBS) Global Group's approach to evaluate the possibility⁵.

The weighted average value of the following five standardized sub-indices was used to calculate this index: the ratio of housing prices to average annual income, the ratio of housing prices to annual income from rent, the shift in the ratio of construction work to GDP and mortgage loans to GDP (economic factors), and the difference in prices between the region and the country. The Organization for Economic Co-operation and Development (OECD) Guide to the Construction of Composite Indicators (2008) recommends factor analysis for determining the weights of the sub-indices⁶.

The sub-indices are weighted using factor analysis to represent the largest possible portion of the total bubble risk. Specifically, these elements are given more weight since, for homeowners, fundamental reasons are more essential than economic factors.

Among the "bubble index" indications is the price-to-income ratio indicator, which indicates the number of years the typical wage worker would need to work in order to purchase a two-bedroom apartment in his neighborhood. The price-to-rent ratio establishes the cost of a two-bedroom flat in relation to its annual rental revenue. The more costly house prices are, the greater the ratio.

Purchasing a two-room house takes an average of six to thirteen years, based on the average monthly earnings in the respective locations. In relation to income, the most costly two-room residences can be found in the Samarkand area (13 years) and Tashkent city (10 years). In contrast, houses in the Republic of Karakalpakstan (7 years), Khorezm (7 years), Syrdarya (7 years), and Navoi (6 years) are comparatively less expensive. The Samarkand region's typical yearly salary is five times lower than the cost of the lowest two-room apartment currently available, while the most costly two-room apartment is thirty times more expensive. In Tashkent, these indications appear 6 and 26 times, respectively.

⁵ Makroiqtisodiy va hududiy tadqiqotlar instituti (MHTI). O'ZBEKISTON KO'CHMAS MULK VA IPOTEKA BOZORI. Makroiqtisodiy Va Hududiy Tadqiqotlar Instituti. 3. 2023.

⁶ Makroiqtisodiy va hududiy tadqiqotlar instituti (MHTI). O'ZBEKISTON KO'CHMAS MULK VA IPOTEKA BOZORI. Makroiqtisodiy Va Hududiy Tadqiqotlar Instituti. 3. 2023.



For instance, in the Khorezm area, purchasing an apartment of the same type costs between 4 and 13 times the typical yearly salary.

Figure 2.1. Years in which a worker with an income in the amount of an average salary must work in order for an employee to buy a 2-room house on his territory⁷

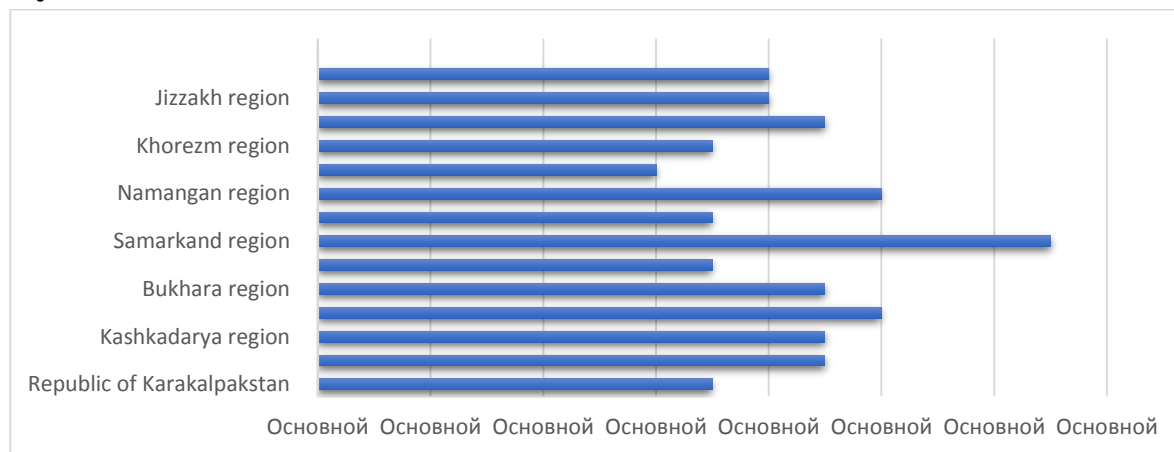

Quicker rise in house prices compared to rentals raises the price-to-rent ratio, whereas quicker growth in rental prices reduces the time it takes for rental income to pay the cost of purchasing a property. Tashkent now has the greatest average price-rent ratio for a two-room house (12 years), while Fergana and Khorezm have the lowest average ratios (8 years). It is worth noting that in Samarkand and Namangan, the price-rent ratio is lower than the price-income ratio. This indicates that the average yearly rental income in these localities exceeds the official average wage income.

This tendency reflects the enormous population in these places, as well as the considerable demand for home rentals. In contrast, the fact that the price-income ratio is lower than the price-rent ratio in Navoi, Jizzakh, and Syrdarya areas indicates that the average wage in these regions exceeds the revenue from rent.

Figure 2.2. The number of years it is necessary to rent it to pay the cost of a 2-room apartment⁸

⁷ Makroiqtisodiy va hududiy tadqiqotlar instituti (MHTI). O‘ZBEKISTON KO‘CHMAS MULK VA IPOTEKA BOZORI. Makroiqtisodiy Va Hududiy Tadqiqotlar Instituti. 3. 2023.

⁸ Makroiqtisodiy va hududiy tadqiqotlar instituti (MHTI). O‘ZBEKISTON KO‘CHMAS MULK VA IPOTEKA BOZORI. Makroiqtisodiy Va Hududiy Tadqiqotlar Instituti. 3. 2023.



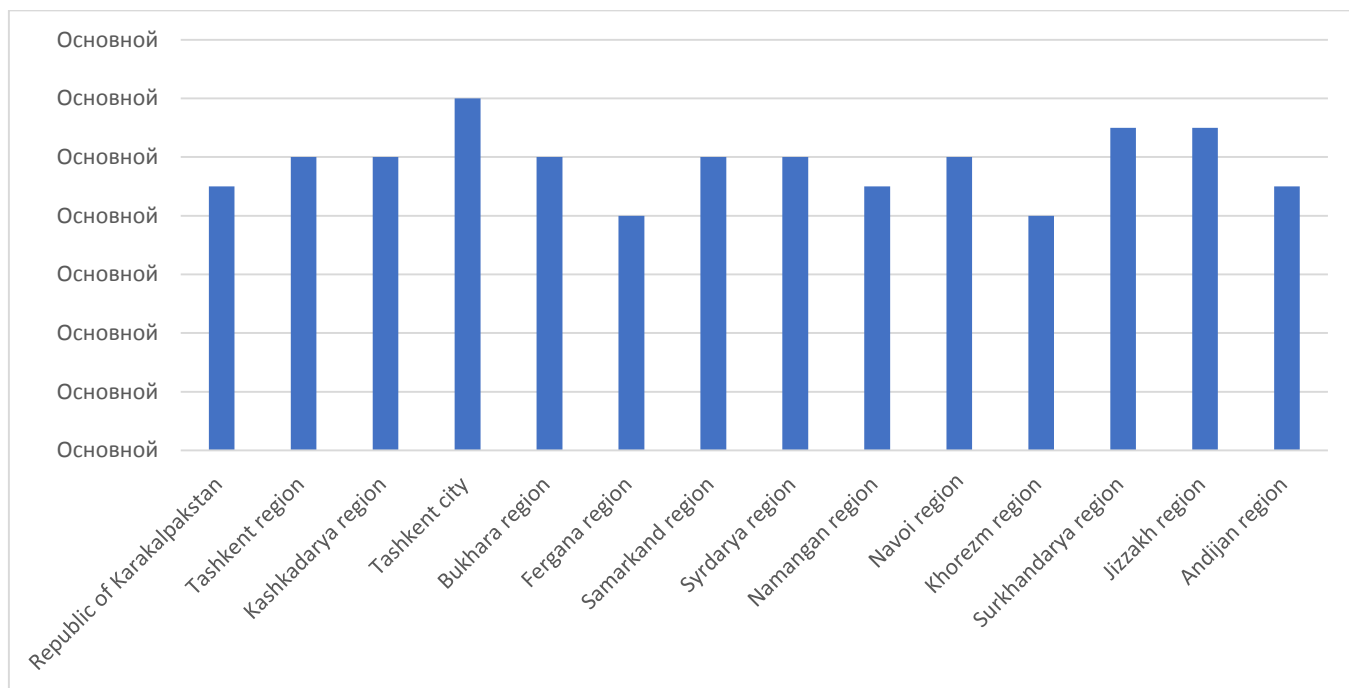

At the end of September 2023, the average nominal wage in Tashkent was 7.2 million soums, 5.8 million soums in the Navoi area, and 4.4 million soums in the Tashkent region, with the rest of the regions falling between 3 and 4 million soums.

Figure 2.3. As of the end of September 2023, the average nominal salary is in the regions cross section⁹

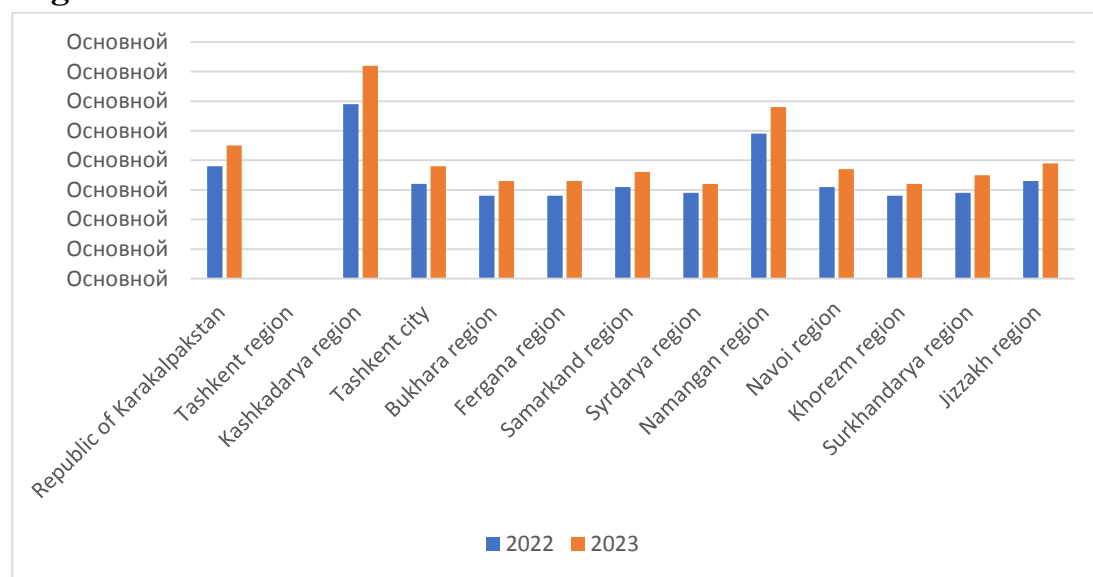

⁹ Makroiqtisodiy va hududiy tadqiqotlar instituti (MHTI). O‘ZBEKISTON KO‘CHMAS MULK VA IPOTEKA BOZORI. Makroiqtisodiy Va Hududiy Tadqiqotlar Instituti. 3. 2023.



Housing Bubble Index. The home Bubble Index data highlights various features of home market valuations across the country.

In order to assess bubble risk in the real estate market, basic metrics like the price-income and price-rent ratios as well as economic metrics like the mortgage-to-GDP ratio must be continuously monitored. This will help to guarantee the establishment and stability of reasonable prices in the market.

Figure 2.3. Housing price bubble index¹⁰



With a score of 1.15, the home price bubble index indicates that Tashkent is getting close to the price bubble zone. It appears from this those prices are diverging from the level of stability. Although rental and home prices in the capital have increased more quickly than income in recent years, increasing the potential of a bubble in the market, construction activity due to economic considerations has "cooled" the situation.

Housing costs in the Surkhandarya region have been evaluated to have significantly increased from their basic value, according to the index result (0,9) for this region.

Prices in Namangan (0.63), Tashkent (0.61), Kashkadarya (0.59), and Samarkand (0.57) are closer to acceptable value, although they are still considered overpriced places. This shows that there is no immediate bubble danger in these places, but real estate markets are experiencing high prices, which might lead to future instability.

¹⁰ Makroiqtisodiy va hududiy tadqiqotlar instituti (MHTI). O‘ZBEKISTON KO‘CHMAS MULK VA IPOTEKA BOZORI. Makroiqtisodiy Va Hududiy Tadqiqotlar Instituti. 3. 2023.





ISSN (E): 2181-4570 ResearchBib Impact Factor: 6,4 / 2023 SJIF 2024 = 5.073/Volume-2, Issue-5

Furthermore, the index results show that house prices in Andijan (0.46), Fergana (0.40), and Syrdarya (0.36) are best formed in connection to elements such as regional average income, rental prices, mortgage loans, and building work¹¹.

Housing bubbles pose a substantial risk to growing countries, often due to monetary turmoil and social unrest. While no longer a standalone solution, Islamic finance principles can offer valuable tools to defend those economies from such bubbles. Here's how:

Rapid price increases: Unsustainable charge hikes in housing markets, in particular in the foremost towns, indicate speculation in place of actual demand.

Investment Rush: An unexpected inflow of traders shopping for properties for quick resale is a sign of a bubble forming.

Easy Credit Availability: Lax lending practices with minimum necessities make it simpler to invest, fueling bubbles.

Islamic loan units like Ijarah and Murabaha can offer Shariah-compliant options for Uzbek citizens who prefer to keep away from traditional hobby-based mortgages. This can potentially grow the pool of capable customers and stimulate demand, though not necessarily affordability.

Islamic financing can provide homeownership possibilities to individuals who might have formerly been excluded because of their spiritual beliefs. By supplying Shariah-compliant alternatives, more people can participate in the housing market.

The complexity of a few Islamic devices and potentially higher financing fees as compared to traditional mortgages may lead to slower growth in housing demand. While this could now, without delay, cope with affordability, it may indirectly lessen the danger of an unsustainable housing bubble.

Some Islamic gadgets, like Ijarah, involve a sluggish ownership switch. This fosters a sense of possession and long-term funding for the property, potentially discouraging speculative buying practices that contribute to fast rate increases.

Uzbekistan's Islamic finance sector continues to grow. Regulatory frameworks and information for Islamic loan units need further improvement to ensure clean implementation.

^{11 11} Makroiqtisodiy va hududiy tadqiqotlar instituti (MHTI). O‘ZBEKISTON KO‘CHMAS MULK VA IPOTEKA BOZORI. Makroiqtisodiy Va Hududiy Tadqiqotlar Instituti. 3. 2023.





ISSN (E): 2181-4570 ResearchBib Impact Factor: 6,4 / 2023 SJIF 2024 = 5.073/Volume-2, Issue-5

However, all of these reasons merely aid growing present measures to avoid hypotheses in property markets: Regulation. This includes tighter loans to buy assets and even a ban on flipping. For instance, retaining ownership for an extended period of time through tax advantages or other means is beneficial to the market. Transparency. Citizens require an obvious and effectively available source of data about housing fees, deal availability, and emptiness quotes. Promoting low-priced homes. Investing in reasonably priced housing, whether through government initiatives, tax breaks for low-cost builders, or novel sorts consisting of cooperative housing, lowers the cost of living.

Islamic finance ideas sell accountable practices that may help save you bubbles: Profit-Sharing: Lenders share income and losses with the borrower based totally on the belonging's overall performance. This discourages creditors from inflating costs as their return is tied to the belonging's long-term period fee. Focus on Asset Value: Islamic financing emphasizes the underlying asset's actual price. Overpaying for a property wouldn't benefit the lender, promoting accountable lending practices. Shared Risk: A shared hazard between lender and borrower encourages both parties to remember the property's fee and long-term affordability. This discourages risky borrowing and speculative shopping. The general financing value of Islamic mortgages (such as rent, profit markup, and ability down payment requirements) is probably higher than traditional mortgages. This ought to restrict affordability for some debtors. Islamic financing does not at once address the underlying causes of high housing charges, along with limited delivery. It more often than not offers Shariah-compliant access to financing, which is now not an answer for basic affordability.

Islamic financing presents a promising avenue for increasing homeownership alternatives in Uzbekistan, especially for those who decide upon Shariah-compliant options. However, it is no longer a silver bullet for fixing excessive housing expenses. Addressing the root causes through increasing housing supply, implementing appropriate guidelines, and promoting responsible lending practices remains crucial for a sustainable and reachable housing marketplace in Uzbekistan. Protecting developing nations from housing bubbles requires a multi-pronged method. By recognizing warning symptoms, implementing sound rules, and selling sustainable housing solutions, governments can guard their residents' goals of homeownership and prevent financial turmoil. Islamic finance, with its emphasis on shared chance and accountable funding, may be a treasured tool in this enterprise. By prioritizing lengthy-term stability

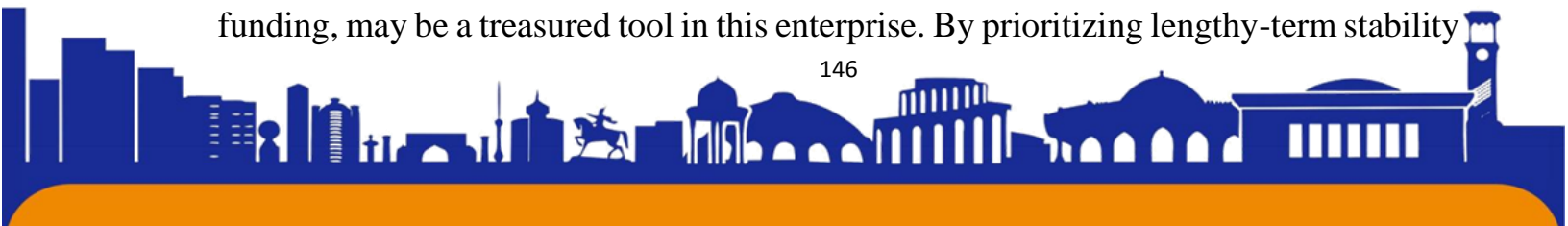



over brief-term profits, developing countries can make sure their housing markets grow to be a pillar of development and no longer a source of vulnerability.

REFERENCE LIST:

1. AAOFFI Shariah Standard. (2017). Shariah Standard. (12), 346-347. Retrieved from <http://www.iefpedia.com/english/wp-content/uploads/2017/12/Shariaa-StandardsENG>
2. Abdul Razak, D., & Tazwar, F. (2018). ISLAMIC HOME FINANCING PRACTICES IN SELECTED OIC COUNTRIES: AN ASSESSMENT IN THE LIGHT OF MAQASID AL-SHARIAH. *Journal of Islamic Management Studies*, 2(1), p. 7.
2. Asadov, A., & et al. (2015). Musharakah Mutanaqisah Home Financing: Shari'ah Issues, Financial Implications and Accounting Considerations. *IIUM International Accounting Conference (INTAC)*, (p. 4). Kuala Lumpur, Malaysia.
3. Asadov, A., & et al. (2018, 1 25). Musharakah Mutanaqisah Home Financing: Issues in Practice. *Journal of Islamic Accounting and Business Research*, 9(1), p. 2.
3. Aziz B. Financial crisis 2007-2009: How real estate bubble and transparency and accountability issues generated and worsen the crisis //Estudios fronterizos. – 2012. – T. 13. – №. 26. – C. 201-221.
4. Makroiqtisodiy va hududiy tadqiqotlar instituti (MHTI). O‘ZBEKISTON KO‘CHMAS MULK VA IPOTEKA BOZORI. Makroiqtisodiy Va Hududiy Tadqiqotlar Instituti. 3. 2023.

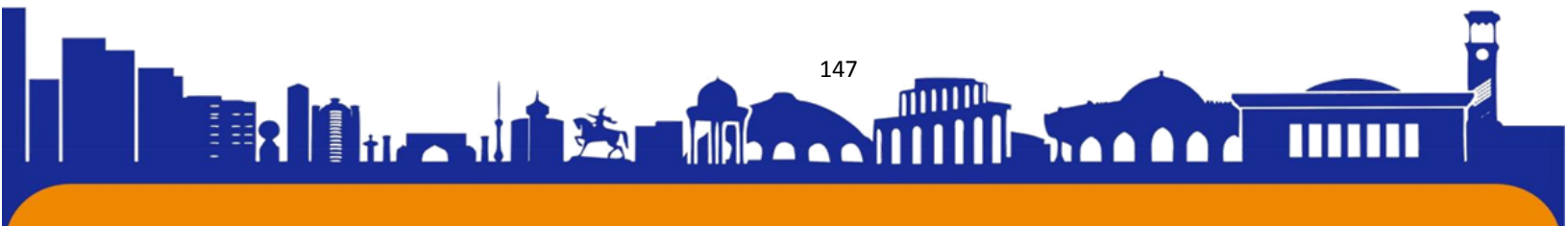

DEVELOPMENT OF STUDENTS' READING COMPETENCE WITHIN ENGLISH FOR SPECIFIC PURPOSES AT TASHKENT INSTITUTE OF CHEMICAL TECHNOLOGY

Mukaddas Musakhonovna Shokirova

Docent of the department "Foreign languages", Tashkent Institute of Chemical Technology

E-mail: m.shokirova@tkti.uz

Abstract: In this scientific article, correction of the shortcomings in the reading skills of students, development of reading skills, looking at the example of the English language developed. In addition, the methods of developing the reading competence of students of chemical and technological specialties in foreign language learning are analyzed.

Keywords: reading, methodology, oral speech, written speech, rules of speech, language skills, ability.

The higher education in Uzbekistan is currently undergoing significant changes associated with the adoption of new state educational standards, social transformations, scientific and technological modernization. The dynamic development of technology and computerization, the expansion of communication in the field of economics and production, modernization of education system and science are followed by significant changes in social needs of proficiency and competency of modern workers. Furthermore, the growing attention to the social importance of a foreign language in our Republic, the need for experts who know a foreign language is increasing day by day, and in turn, the future chemist-technologists will be able to communicate with foreign partners in their future activities, taking into account the importance of forming the skills of future use of foreign experience in the auditoriums of the institute, our main goal is to give in-depth knowledge to young students, to involve them widely in scientific activities, and to form in them the skills of independent work with foreign literature related to the field. It is of great importance to develop students' receptive skills, which are supportive in dealing with written information about the changes taking place in a proper manner.

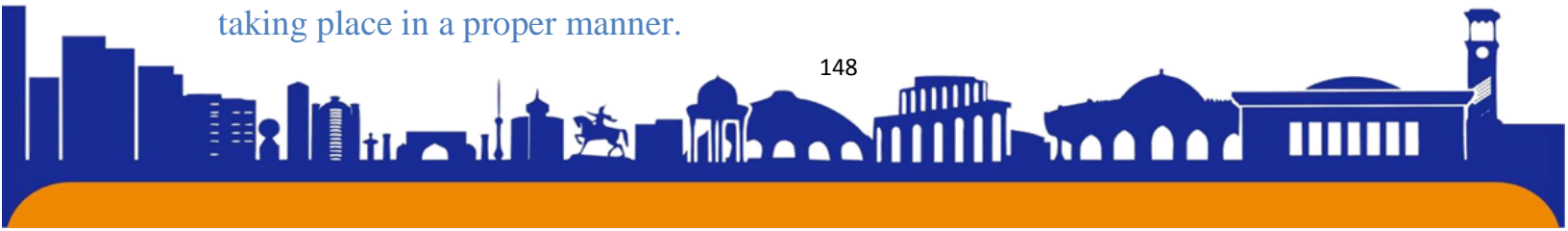



Reading is speech related to the perception and understanding of written text receptive type of activity. It is recognition for reading and understanding foreign text phonetic, lexical, and grammatical informational that instantly implements the process is assumed to have a set of properties. Perception and understanding processes are simultaneous and closely related to each other although, the skills that ensure its process are conditionally two divided into groups: related to the "technical" side of reading (perception of graphic symbols) and their connection with certain meanings and what is being perceived ensuring semantic processing - between language units of different levels establishing semantic relations and thus the content of the text, the author's intention and others.

At the initial stage, teaching the student to read correctly, i.e. to sound graphemes, to extract meaning, i.e. to understand text information, it is important to teach how to evaluate and use it. These skills depend on how fast a student learns. Through reading techniques, we not only the quick and clear correlation of sound and letter, but also sound-letter and that the connection is related to the semantic meaning of what the child is reading we understand. Reading is a high level of mastering the reading technique the result of the process itself - allows you to get quick and high-quality information.

The main purpose of teaching "English language" has several components is the formation of communicative competence, which includes:

- communication skills in speaking, listening, reading and writing;
- on the building material of this language for creating and recognizing information language knowledge and skills;
- linguistic and regional knowledge to provide socio-cultural background. It is impossible to form communicative competence without them.

Students learn English as a means of communication and use it in oral and should be able to use in written forms. Interpersonal and International English all forms of communication and all speech to become a means of communication it is very important to master the functions. Four types of student speech activity should master: reading, listening, writing and speaking, as well as with them the advantages of the three aspects of related language - vocabulary, phonetics and grammar should not forget.[1]

Reading in a foreign language requires mastering certain skills of oral and written speech. The teacher should help the student to master the grammatical structure of the

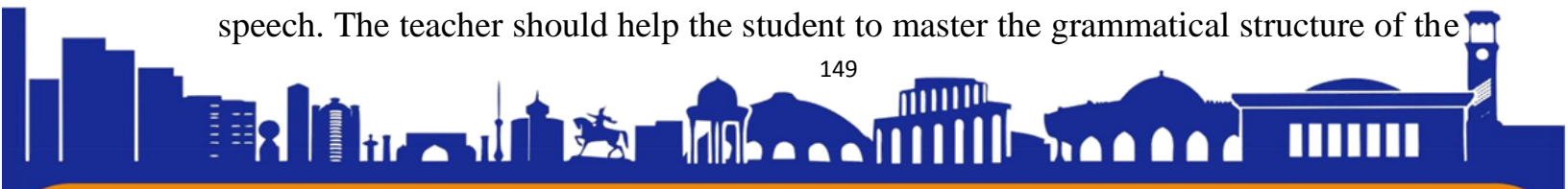



ISSN (E): 2181-4570 ResearchBib Impact Factor: 6,4 / 2023 SJIF 2024 = 5.073/Volume-2, Issue-5

studied language, to acquire "secondary language literacy" in constant practice: attach to a new culture, cultural understanding of language and speech, to identify specific formal and content systems. It is important to understand that in order to teach reading in a foreign language, it is literally necessary to change the cognitive activity and the value system of the student. Students should learn to think in a foreign language, and they will be able to read and understand foreign texts effectively. Here, the following recommendations should be taken into account:

➤ Students perceive new things better if they are aware of what they are doing. As soon as they learn the processes of thinking, they begin to monitor their implementation and apply appropriate strategies for understanding the text. L.S. Vygotsky notes that reading is "a very complex mental process. And, first of all, it is important that the work of the visual mechanism here is subordinated to the processes of understanding, and these processes are a very complex ability to establish a relationship between the meanings of words". *It is pointless to teach "reading in general", it should be a conscious process.*

➤ The teacher should encourage students to discuss texts, help them choose strategies for understanding what they read, and give them the opportunity to talk to each other about the meaning. In this case, *students develop grammatical skills.*

➤ Some researchers note that *fluent reading* promotes reflection and improves the understanding of the text.

○ The best way to improve reading is *regularly reading*. By reading, the student expands his vocabulary, grammatical knowledge, the fashion of written and oral speech, improves reading speed, and immerses himself in the culture of the language being studied. [2]

The development of foreign language professional skills of university students is an integral part of education. The university graduates must have a high level of foreign language knowledge in the field of professional work; not only read and translate texts in their specialty, but also develop oral and written communicative skills (resumes, business letters, and other business correspondence) in English at professional level; therefore professional orientation of training requires the integration of a foreign language with relevant disciplines; educational materials should be focused on the latest achievements in a particular field of activity, reflect scientific discoveries and

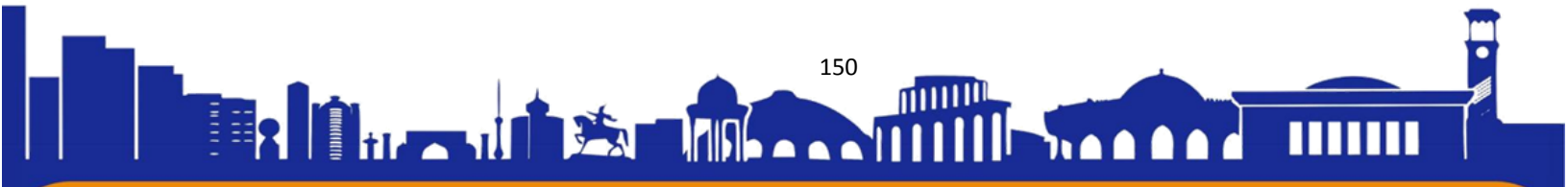



innovations, relating to the professional interests of students and give them opportunity for professional growth. [3]

In today's rapidly evolving and globalizing information society, it is natural to constantly improve the content of curricula and, if necessary, even radically reform them. The development trend of society corresponds to the improvement of educational processes, that is, knowledge grows dynamically and rises to new qualitative stages. Naturally, these days, when the educational process requires its own complexity, continuous improvement and continuity, educators and scientists have to prepare and reeducate not only the young generation, but all active citizens in society - the socio-political environment in which they live, and consider tactical and strategic tasks aimed at ensuring the implementation of real life requirements and regular updates. [4]

It should be noted that reading texts on specialty at foreign language classes allows students to understand and comprehend specific terms, certain language structures, which contribute to the expansion of student vocabulary with subject terminology and prepares them for further study and application of the knowledge and skills in the field of future professional work.

It is also necessary to read authentic professional oriented texts in the framework of future specialty. Scientific texts differ from other types of texts in both language and structure. They lack a plot and emotional coloring, but there are a large number of special terminologies. During reading authentic professional- oriented texts students increase their ability to identify the necessary information from the proposed material in order to use it further.

Reading is the most interesting thing for a student is one. A student who has learned this skill can easily read a work of fiction in English can also understand. The pinnacle of literacy for the student is this type of skill is known. Learning develops through these games:

1. Who is literate, who is clever;
2. Role-playing game;
3. Find the place of the word;
4. Chain.

Improving student's reading skills while learning a second language will come more naturally and much quicker if you avoid the temptation to constantly re-translate what you're reading back into your own language. When you're reading in a language

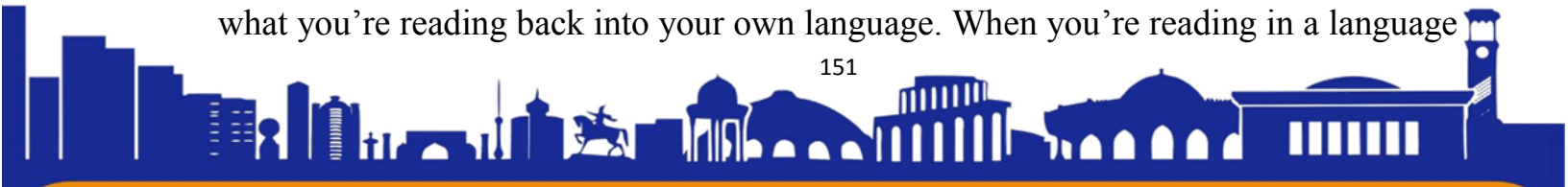



ISSN (E): 2181-4570 ResearchBib Impact Factor: 6,4 / 2023 SJIF 2024 = 5.073/Volume-2, Issue-5

that's not your own, it's crucial that you think in that language too. In this sense, reading in a second language is much the same as speaking, writing, and listening in a second language. You're wasting your energy if you're constantly translating what you're reading or hearing back and forth. This is a really important point to consider. When you think in the language you're learning, you're training your mind to function in a bilingual way. This is the crux of how to improve your reading skills in a second language.

Students must have the following knowledge and skills are acquired by systematically:

1. different text types step by step for understanding and discussion (stories, magazine and newspaper articles, news reports, internet texts, etc.) mastering the methods of working with;

2. in order to understand the text different strategies (to understand the main idea reading, reading to get an idea, reading to get special information) acquisition;

3. fiction (short stories and poems in the first year, and novels from the further year) including modern fiction texts be able to read without difficulty and step by step describe the political, able to understand social, spiritual, historical processes;

4. a large text given for reading, understanding and discussion able to work with and draw appropriate conclusions;

5. analysis and discussion based on the opinions and opinions mentioned in the written statements, reports, lectures during the study;

6. relating to different genres and fields, working with dictionaries in some places able to read, understand, analyze and discuss complex texts;

7. different types of texts related to their fields (short stories, magazines, etc.) newspaper articles, news report, internet texts read and related to the text able to draw conclusions;

8. identify thoughts, author's idea and exaggeration in texts;

9. articles on topics related to culture and art (film, theater, fiction) and able to read reviews and say the main points in them;

10. identifying the problems that may be encountered during the study and them liquidation;

11. independent, relying on the information, ideas and thoughts in the given specific texts able to prepare a scientific lecture.

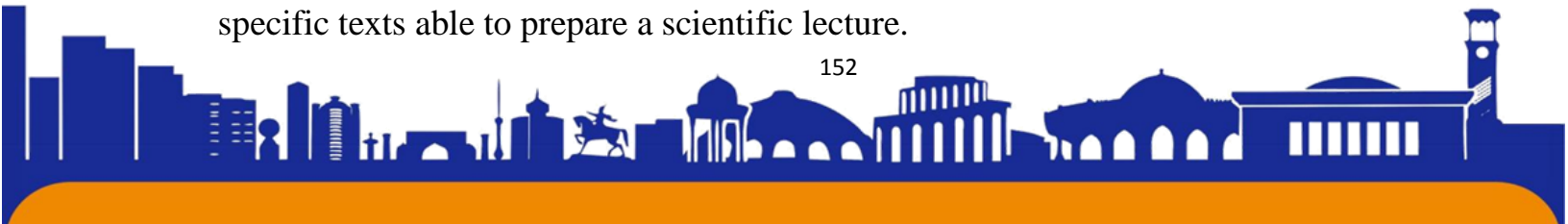



According to the level of penetration into the content of the text and communicative needs there is browsing reading, searching (browsing and searching), accessing and learning. Reading is the correct and complete understanding of the content of the text, the information obtained distinguished by repetition in retelling, synopsis, etc. Reading is the most important part of students' communicative and cognitive activities one of the types. This activity is aimed at obtaining information from a written fixed text. Reading has different functions: it is for practical mastery of foreign languages serves as a language and culture learning tool, information and educational activity is a tool and a means of self-education.

Thus, when speaking, students convey or explain information, they should be able to approve or condemn, convince, prove. Quickly correct students' own and others' thoughts in writing ability is required; writing from reading, processing material; the plan of the speech or writing theses. Students read newspaper and magazine articles, on average the ability to quickly read a complex work of art is important. Listening the ability to understand speech at a normal pace in live communication, as well as the meaning of television / radio programs is required.

Conventionally, students are instructed to focus on language knowledge, vocabulary, and the structure of a passage while reading. However, since reading comprehension is an interactive process, teachers can encourage learners to be active while reading a text. To help learners become critical and strategic readers, teachers can encourage them to ask questions and find the answers to the questions posed. Traditionally, the questioner is the teacher and the student only provides the answer. That is why many students are not able to generate good questions. However, generating questions has been proven a helpful reading strategy and students should engage in such behaviors to ensure that they have read the text carefully. Doing so leads them to a higher level of thinking and reflection upon their own learning.

The new educational paradigm defines the learners not only as receivers, but as ones who intensively process and interpret incoming information; develop cognitive skills and require individual control and self-regulation of learning. The presented study proves the possibility of students to progress in learning by integrating the academic work in the field of foreign language skills and chemical technology disciplines. Specific data for the advancement in both disciplines are a landmark for the possibilities of experimental learning and how it should be applied and developed.

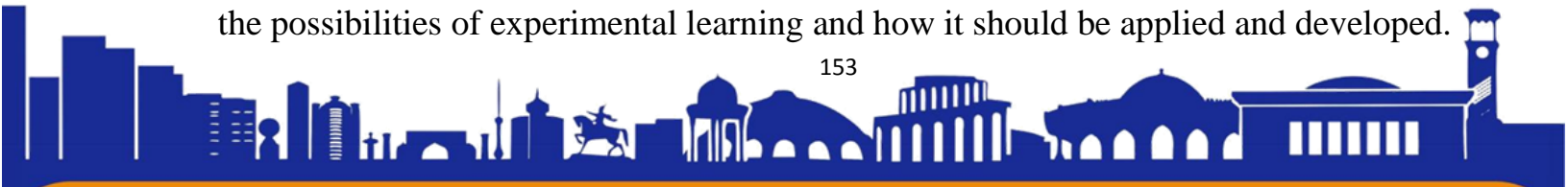

**REFERENCES:**

1.Nosirova D.READING, LISTENING, WRITING AND ADVANTAGES OF SPEAKING.Oriental Renaissance: Innovative, educational, natural and social sciences. Volume 2 issue 7

2. Rayimova M.DEVELOPMENT OF READING SKILLS IN FOREIGN LANGUAGE TEACHING PROCESS.SCIENTIFIC PROGRESS.Volume 3. Issue 1

3.Kontsepsiia razvitiia inoiazychnoho obrazovaniia [The concept of development of foreign language education]. (2008). Vestnik KazUMOiMY imeni Abylai khana — Bulletin of Kazakh Ablai khan university of international relations and world languages, 2(98), 20–22 [in Russian].

4.Nabiev A.Eshbayeva Z. Shokirova M.The Role of a New Generation of Textbooks in the Introduction of Competence Approach to the Education System(On the example of disciplines “Strength of materials” and “Technical Mechanics”).International Journal of Social Science Research and Review.2022.

5. Alavutdinova, N., & Ergasheva, L. (2024). COMMUNICATIVE CHARACTERISTICS OF TEACHING THE UZBEK LANGUAGE AS A FOREIGN LANGUAGE. Science and innovation, 3(B1), 29-34.

6.Kadamzhanovna, A.N.(2023). ORIENTALISMS IN THE WORKS OF GAFUR GULAM (BY THE MATERIAL OF THE STORY" MISCLE"). Open Access Repository 4 (03), 63-67

7.Z Madraximova,Z & Ablaeva, N.(2022).CHARACTERISTICS OF LERMONTOV'S WORKS" HERO OF OUR TIME". Science and Innovation 1 (8), 1843-1845 2022

8.Madraximova,Z & Ablaeva, N. (2022)ХАРАКТЕРИСТИКА ПРОИЗВЕДЕНИЯ ЛЕРМОНТОВА" ГЕРОЙ НАШЕГО ВРЕМЕНИ".Science and innovation 1 (B8), 1843-1845 2022

9.Аблаева, Н.К.(2022).Сопоставительный анализ русских и узбекских пословиц. Ta'lim fidoylari 6 (7), 687-691

10.Madraximova Zebo. (2023). DEATH GLORY OF THE WRITER. JOURNAL OF SCIENCE, RESEARCH AND TEACHING, 2(5), 104–106.

11.Тоштемирова М.Ж., Урманова Г.У., Асраров М.И. Изучение действия инсектицида фозалона на функции митохондрий печени крыс в опытах in vivo/- Известия вузов. Химико-биологические науки.-2002.-N 4. - С. 28-31.

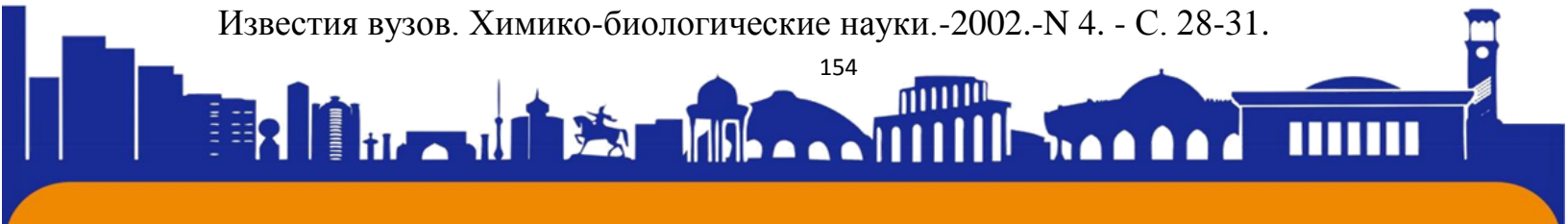



ISSN (E): 2181-4570 ResearchBib Impact Factor: 6,4 / 2023 SJIF 2024 = 5.073/Volume-2, Issue-5

12. Pozilov M. K., Asrarov M. I., Urmanova G. U., Eshbakova K. A. Protective effect of salvifolin on liver mitochondrial function in rats with experimental diabetes. *European Science Review*, 2015, no. 7–8, pp. 3–7

13. Urmanova, G., & Yoldosheva, D. (2024). PHYSICAL CHARACTERISTICS OF PULSE OXIMETRY. *Theoretical Aspects in the Formation of Pedagogical Sciences*, 3(5), 46–48.

14. Исломов, Ю., Каршиев, Д., Урманова, Г., & Исломов, А. (2023). Биологик актив бирикмаларни нурланишга таъсири. *Актуальные вопросы детской хирургии*, 1(1), 11–12

15. Urmanova, G., & Yo‘ldosheva, D. (2023). TIBBIYOTNING RIVOJLANISHIGA HISSA QO‘SHAYOTGAN AYRIM NOYOB USULLARNING KELIB CHIQUISH TARIXI. *Talqin Va Tadqiqotlar*, 1(8).

16. Урманова, Г., & Абдусаломов, Ж. (2023). КОМПЬЮТАР ТОМОГРАФИЯ. *Talqin Va Tadqiqotlar*, 1(8).

17. Bekzodovna, J. M., & Akbarovna, D. G. (2023). INNOVATIVE METHODS AND TOOLS IN HIGHER EDUCATION. *Science and Innovation*, 2(11), 708-715.

18. Jumayeva, M. B., & Usmanovna, S. M. (2022). PRACTICAL METHODS OF CULTURE-BASED LANGUAGE TEACHING IN ENGLISH CLASSES. *Science and innovation*, 1(Special Issue 2), 612-615.

19. qizi To‘yeva, M. S. (2022, November). YANGI O‘ZBEKISTON ORIFA AYOLLARI VA G‘ARB AYOLLARINING JAMIYATDAGI MAVQEYI VA ULARNING HUQUQLARI. In *INTERNATIONAL CONFERENCES* (Vol. 1, No. 2, pp. 74-81).

20. Бахранова, М., & Урманова, Г. (2023). Изучение физических характеристик ультразвука. *Перспективы развития медицины*, 1(1), 173.

21. Sharipova, S. (2023). THE ROLE OF COACHING TECHNOLOGY IN THE DEVELOPMENT OF CREATIVE THINKING AND ABILITIES OF ADULTS IN LANGUAGE LEARNING PROCESS. *Solution of social problems in management and economy*, 2(13), 5-12.

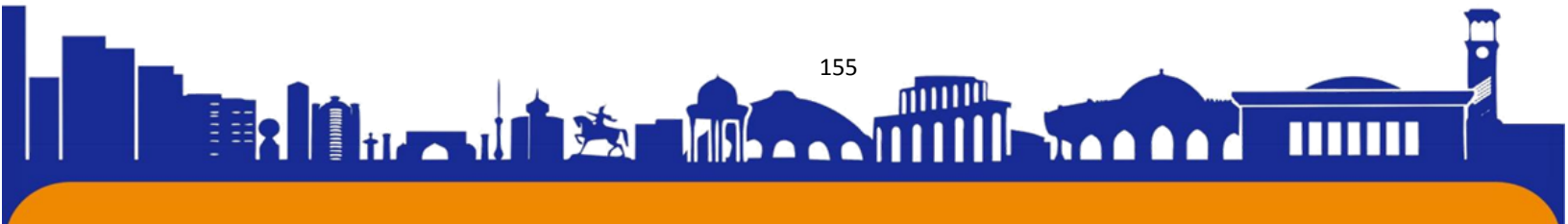



ВЗАИМОСВЯЗЬ ПСИХОЛОГИЧЕСКОГО БЛАГОПОЛУЧИЯ И ЭМОЦИОНАЛЬНОГО РЕАГИРОВАНИЯ У БОЛЬНЫХ С ИШЕМИЧЕСКОЙ БОЛЕЗНЬЮ СЕРДЦА

Umarova. D.T.

Аннотация. В статье анализируются результаты изучения взаимосвязи психологического благополучия и эмоционального реагирования у больных с ишемической болезнью сердца. В качестве показателей эмоционального реагирования в статье рассматривается степень выраженности когнитивной переоценки ситуации и подавление экспрессии в состоянии болезни. Для больных с высоким уровнем психологического благополучия характерна когнитивная переоценка. У больных с низким уровнем психологического благополучия наблюдается выраженность подавления экспрессии.

Ключевые слова: психологическое благополучие, ишемическая болезнь сердца, когнитивная переоценка, подавление экспрессии.

YURAGI KORONAR KASALLIKLARDAGI PSIXOLOGIK SOVVONLIK VA EMOTSIONAL JAVOBLARNING ALOQASI.

Annotatsiya. Maqolada koroner yurak kasalligi bo'lgan bemorlarda psixologik farovonlik va hissiy reaksiya o'rtasidagi munosabatni o'rganish natijalari tahlil qilinadi. Maqolada emotsional reaksiyaning ko'rsatkichlari sifatida vaziyatni kognitiv qayta baholashning og'irlik darajasi va kasallik holatida ifodani bostirish ko'rib chiqiladi. Psixologik farovonlik darajasi yuqori bo'lgan bemorlar kognitiv qayta baholash bilan ajralib turadi. Psixologik farovonlik darajasi past bo'lgan bemorlarda ifodani bostirish kuzatiladi.

Kalit so'zlar: psixologik farovonlik, koroner yurak kasalligi, kognitiv qayta baholash, ifodani bostirish.

THE RELATIONSHIP OF PSYCHOLOGICAL WELL-BEING AND EMOTIONAL RESPONSE IN PATIENTS WITH CORONARY HEART DISEASE

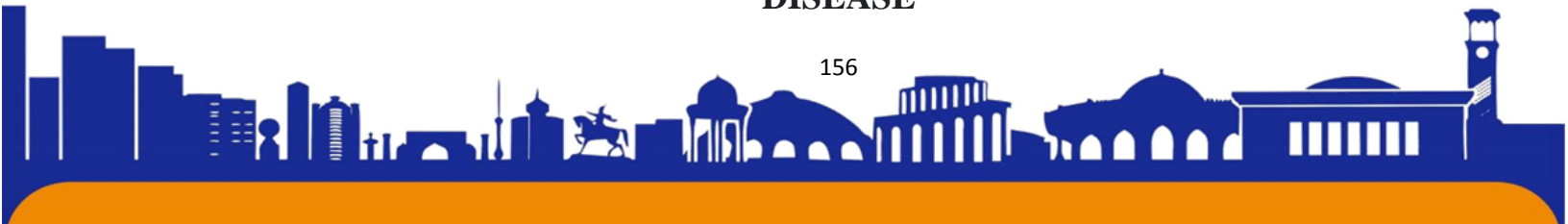



Abstract. The article analyzes the results of studying the relationship between psychological well-being and emotional response in patients with coronary heart disease. As indicators of emotional response, the article examines the degree of severity of cognitive reappraisal of the situation and suppression of expression in a state of illness. Patients with a high level of psychological well-being are characterized by cognitive reappraisal. In patients with a low level of psychological well-being, expression suppression is observed.

Key words: psychological well-being, coronary heart disease, cognitive reappraisal, expression inhibition.

Введение. Вопросам профилактики и лечения различных заболеваний во всем мире уделяется большое внимание в связи с тем, что от состояния общественного и индивидуального здоровья в его физическом, психологическом и социальном проявлениях зависит функционирование общества и государства и активная жизнедеятельность личности. На сегодняшний день причиной более 50% смертельных случаев в Узбекистане являются сердечно-сосудистые заболевания, в том числе и ишемическая болезнь сердца. Ишемическая болезнь сердца, являясь хроническими неинфекционными заболеваниями, могут восприниматься человеком как трудные ситуации. В ситуации хронического заболевания восприятие здоровья проходит через призму изменений, связанных с болезнью, и в связи с этим не вызывает сомнений тот факт, что анализ и коррекция стиля его поведения, психологического благополучия, эмоционального реагирования на болезнь является немаловажным аспектом наряду с медицинской помощью. В психологической науке при обсуждении вопросов лечения различных соматических заболеваний анализируются психосоциальные факторы, которые способствуют или препятствуют выздоровлению человека, его адаптации к ситуации заболевания, повышают или понижают уровень качества жизни пациента. Среди этих факторов психологическое благополучие и эмоциональное реагирование на болезнь играет немало важную роль.

Целью настоящей статьи выступает изучение взаимосвязи психологического благополучия и эмоционального реагирования у больных с ишемической болезнью сердца.



**Задачи исследования:**

1. Литературный обзор по проблеме психологического благополучия пациентов с сердечно-сосудистыми заболеваниями в психологической науке.
2. Определение особенностей эмоционального реагирования на болезнь в зависимости от уровня психологического благополучия личности с ишемической болезнью сердца
3. Корреляционный анализ результатов исследование взаимосвязи психологического благополучия и эмоционального реагирования у больных с ишемической болезнью сердца.

Методология и методы исследования. Методологической основой исследования являются системный биопсихосоциальный подход Дж.Энджела, концепция отношений В.Н.Мясищева [Борелл-Каррио, Сачмен, Эпстайн, 2006; Исаева, 2009].

Участниками исследования стали 128 пациентов с подтвержденным медицинским диагнозом ишемическая болезнь сердца в возрасте от 30 до 69 лет, из них 73 мужчин и 55 женщин. Для изучения психологического благополучия была использован опросник психологического благополучия (К. Рифф) [Пергаменщик, Лепешинский, 2007]; для исследования эмоционального реагирования - опросник ERQ (Emotion Regulation Questionnaire) Дж. Гросса.

В качестве методов анализа были использованы статистические методы обработки данных (U-критерий Манна-Уитни для двух независимых выборок, корреляционный анализ с помощью коэффициента ранговой корреляции Спирмена). Статистическая обработка данных производилась с помощью программы SPSS 23.0.

Результаты. Психологическое благополучие тесно связано с осмысленностью жизни, ценностно-смысловой сферой и мотивацией. Высокий уровень психологического благополучия пациентов включает в себя субъективное самоощущение целостности и осмысленности своей жизни. Было показано, что для больных с высоким уровнем психологического благополучия характерна когнитивная переоценка ($U=799,500$; $p<0,01$). Это говорит о том, что человек позитивно относится к себе, знает и принимает различные свои стороны, умеют поднять себе настроение, изменяя свое отношение к ситуации. У больных с низким уровнем психологического благополучия наблюдается выраженность





ISSN (E): 2181-4570 ResearchBib Impact Factor: 6,4 / 2023 SJIF 2024 = 5.073/Volume-2, Issue-5

подавления экспрессии ($U=696,500$; $p<0,01$). У этих больных выражена разочарованность по поводу некоторых своих качеств, беспокойство за ошибки прошлого, пытаются скрыть свои истинные эмоции, которые испытывают в данный момент, что приводит к рассогласованию внутреннего состояния.

Полученные данные подтверждаются результатами корреляционного анализа показателей психологического благополучия и показателей эмоционального реагирования. Шкала когнитивная переоценка имеет положительную взаимосвязь со шкалой положительное отношение с другими ($r_s=0,228$; $p<0,05$), автономия ($r_s=0,220$; $p<0,05$), управление окружающим ($r_s=0,319^{**}$; $p<0,01$), личностный рост ($r_s=0,310^{**}$; $p<0,01$), цель в жизни ($r_s=0,462^{**}$; $p<0,01$) и общий показатель психологического благополучия ($r_s=0,369^{**}$; $p<0,05$). Из этого следует, что испытуемые способны изменять отношения к ситуации при отрицательных эмоциях понимают, что человеческие отношения строятся на взаимных уступках, самостоятельно регулируют собственное поведение, умеет создавать условия и обстоятельства, подходящие для удовлетворения личных потребностей и достижения целей, открыт новому опыту, имеет намерения и цель на всю жизнь.

Выводы. Подводя итоги, важно отметить, что исследовательские данные о взаимосвязи психологического благополучия и эмоционального реагирования являются надежными. Психологическое благополучие и эмоциональное реагирование выступают в качестве ресурса совладания с болезнью и противостояния с трудностями. Пациентам с высокими показателями психологического благополучия характерен выбор когнитивной переоценки как способа эмоциональной регуляции. Поэтому, в процессе оказания психосоциальной помощи лицам в ситуации болезни необходимо учитывать важную роль уровня психологического благополучия и эмоционального реагирования пациента.

СПИСОК ЛИТЕРАТУРЫ

1. Борелл-Каррио Ф., Сачмен Л., Эпстайн Р.М. Биопсихосоциальная модель 25 лет спустя //Отечественные записки, 2006. № 2(29).
2. Исаева Е.Р. Копинг-поведение и психологическая защита личности в условиях здоровья и болезни. СПб.: Издательство СПбГМУ, 2009. 136 с.

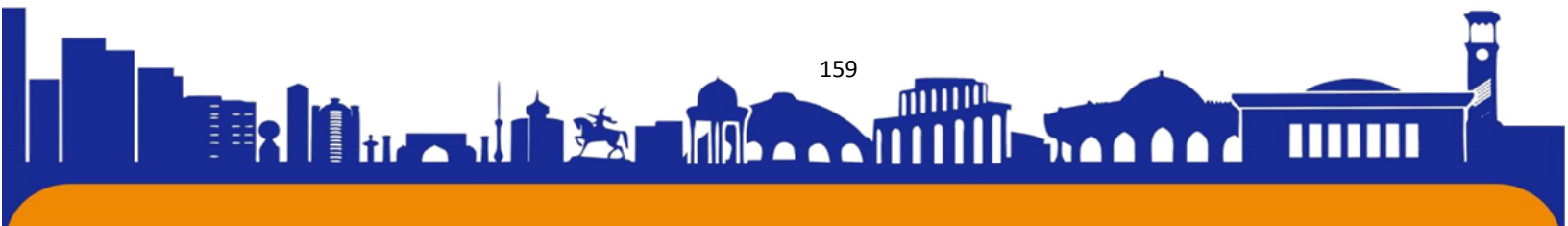



ISSN (E): 2181-4570 ResearchBib Impact Factor: 6,4 / 2023 SJIF 2024 = 5.073/Volume-2, Issue-5

3. Киселева М. Г. Психологические факторы и течение сердечно-сосудистых заболеваний // Национальный психологический журнал. 2012. №1(7). С.124-130.
4. Пергаменщик Л. А., Лепешинский Н.Н. Опросник «Шкалы психологического благополучия» К. Рифф: Процесс и результаты адаптации// Психологическая диагностика. 2007. № 3. С.73-96.
5. Профилактика основных факторов риска – основа снижения смертности от сердечно-сосудистых заболеваний. 28.10.2019//Медицинский портал Узбекистана. URL: <http://med.uz/news/detail.php?ID=19285> (дата обращения: 30.12.2023)
6. Погосова Г.В. Депрессия – фактор риска развития ишемической болезни сердца и предиктор коронарной смерти: 10 лет научных исследований // Кардиология. – 2012. – Т. 52, № 12. – С. 4–11.
7. Чернорай А.В. Отношение к болезни и лечению пациентов с обострением сердечно-сосудистого заболевания на этапе реабилитации // Известия Российского государственного педагогического университета им. АИ Герцена. - 2012. - №. 153-1. - С. 237-242.

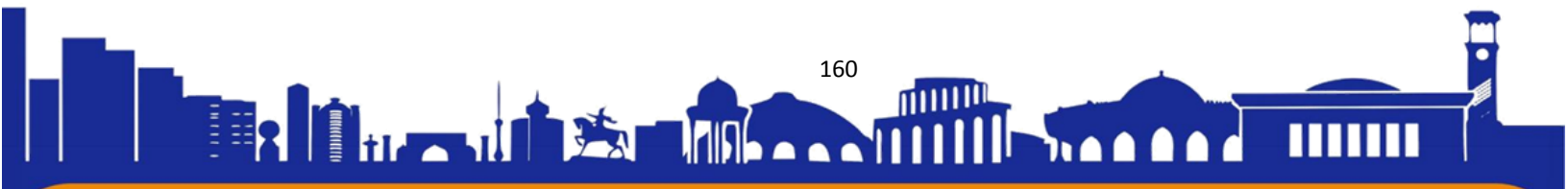

IMPORTANCE OF MATHEMATICS IN GEODESIC WORKS

A.S.Yo‘ldoshaliyev

student of Fergana polytechnic institute, group E6-22 GKK, department of geodesy cartography and cadastre.

yoldoshaliyevazizbek4090@gmail.com

O.M.Mamalatipov

Tashkent named after Muhammad al-Khorazmi University of Information Technology Academic lyceum under the Fergana branch teacher of mathematics.

mamalatipovodiljon5@gmail.com.

ABSTRACT:

Mathematics plays a crucial role in geodesic works, providing the foundation for accurate measurement and mapping of the Earth's surface. This article explores the significance of mathematics in geodesy, highlighting its role in various aspects such as surveying, cartography, and geolocation. By understanding the mathematical principles behind geodesic works, professionals can ensure precise and reliable results in their fieldwork.

Keywords: Mathematics; Geodesy; Surveying; Cartography; Geolocation; Precision; Accuracy

ЗНАЧЕНИЕ МАТЕМАТИКИ В ГЕОДЕЗИЧЕСКИХ РАБОТАХ

АБСТРАКТНЫЙ:

Математика играет решающую роль в геодезических работах, обеспечивая основу для точных измерений и картографирования поверхности Земли. В этой статье исследуется значение математики в геодезии, подчеркивая ее роль в различных аспектах, таких как геодезия, картография и геолокация. Понимая математические принципы, лежащие в основе геодезических работ, профессионалы могут обеспечить точные и надежные результаты в своих полевых работах.

Ключевые слова: Математика; геодезия; Геодезия; Картография; Геолокация; Точность; Точность



GEODEZIK ISHLARDA MATEMATIKA FANINING AHAMIYATI ANNOTATSIYA:

Matematika yer yuzasini aniq o'lchash va xaritalash uchun asos bo'lib, o'lchash ishlarida hal qiluvchi rol o'ynaydi. Ushbu maqola geodeziyada matematikaning ahamiyatini o'rganadi, uning geodeziya, kartografiya va geolokatsiya kabi turli jihatlardagi rolini ta'kidlaydi. Mutaxassislar tadqiqotning matematik tamoyillarini tushunib, o'zlarining dala ishlarida aniq va ishonchli natijalarni ta'minlashlari mumkin.

Kalit so'zlar: Matematika; geodeziya; Geodeziya; kartografiya; Geolokatsiya; Aniqlik; Aniqlik, geodezik ishlarda matematika fanining ahamiyati

INTRODUCTION:

Geodesy is the science of measuring and understanding the shape, size, and gravitational field of the Earth. It involves a range of techniques for accurately determining positions on the Earth's surface, mapping landforms, and monitoring changes over time. Mathematics is at the core of geodesic works, providing the tools and methods needed to perform these tasks with precision and accuracy.

Geodesy is a branch of Earth science that involves the measurement and representation of the Earth's surface. It plays a crucial role in various fields such as cartography, engineering, astronomy, and geophysics. One of the key components that underpins geodesic works is mathematics. Mathematics provides the necessary tools and methodologies for accurately measuring and analyzing the Earth's shape, size, and gravitational field.

In this article, we will explore the importance of mathematics in geodesic works. We will discuss how mathematical concepts such as geometry, trigonometry, calculus, and linear algebra are used to model the Earth's surface and solve complex geodetic problems. Additionally, we will highlight the significance of mathematical algorithms and computational techniques in processing geodetic data and producing accurate maps and measurements.

Overall, a strong foundation in mathematics is essential for geodesists to effectively carry out their work and contribute to advancements in Earth science. By understanding the fundamental principles of mathematics and applying them to geodesic studies, researchers can enhance our understanding of the Earth's spatial characteristics and improve various applications such as satellite navigation systems, land surveying, and environmental monitoring.

This article aims to emphasize the critical role of mathematics in geodesic works and showcase its importance in advancing our knowledge of the Earth's surface and its dynamics. Through interdisciplinary collaboration between mathematicians, geodesists, and other scientists, we can continue to push boundaries in geospatial research and innovation.

Interactions of Mathematics and Geodesy

Geodetically reflected potential determination was in a fortunate position, as the Newtonian theory of gravitation had already developed a mathematical status, which could be naturally extended so as to give a complete description of the laws of this field. As a consequence, potential theory as the scientific collection of ideas, concepts, and structures involving Laplace's equation gained new aspects, and it was challenged with new problems, of which the boundary value problems probably are the best known. Potential theory actually guarantees that if certain values of a potential under specific consideration are given on the boundary of a closed body, the potential is determined via the boundary value problem in the interior or in the exterior (when an additional regularity condition at infinity is supposed to hold true). This assertion, of course, has been checked in many experiments also under geodetic auspices, but naturally it cannot be verified experimentally in the generality in which it can be stated mathematically. More concretely, at a stage, where the theory is regarded as satisfactory from the geophysical point of view, it is a system of fundamental laws, definitions and problems, of which some, under certain conditions, have been solved mathematically. The problems in their full generality, however, are given to Mathematics as conjectures, in a sense, to be proved. They become the object of a study of the well-posedness, i.e., existence, uniqueness, stability proofs, which therefore aim at establishing the consistency of the general physical theory. Altogether, the aspects of potential theory have changed considerably when constituents could be described by means of Laplace's equation, just as scientific tasks arose from the theory of stationary flow, that indeed uses the same differential equation. It could thus be observed how new physical applications developed new aspects of potential theory and the theory of partial differential equations, primarily originated on geodetic gravitational developments.

Methods:

Mathematics is used extensively in various aspects of geodesy. Surveying techniques rely on mathematical principles such as trigonometry, calculus, and geometry to measure distances, angles, and elevations accurately. Cartography involves mathematical transformations to represent three-dimensional Earth's surface on two-dimensional maps. Geolocation technologies utilize mathematical algorithms to determine exact positions using satellite signals or other reference points.

Mathematics serves as the foundation for geodesic surveying techniques, including triangulation, trilateration, and satellite positioning. These methods involve complex mathematical calculations to determine distances, angles, and coordinates accurately. Trigonometry is extensively used to calculate distances between points based on angular measurements. Differential calculus is employed to derive formulas for determining heights and slopes in topographic surveys. The use of statistical analysis helps in minimizing errors and improving the reliability of geodetic data.

Results:

The application of mathematics in geodesic works leads to reliable results that are essential for various fields such as engineering, construction, navigation, and environmental monitoring. By employing mathematical models and computations based on established principles, professionals can ensure that their measurements are precise and consistent across different locations.

The integration of mathematics into geodesic works leads to precise measurements, reliable mapping, and efficient navigation systems. By applying mathematical models and algorithms, geodesists can accurately determine the shape of the Earth, map geographical features with high resolution, and establish reference frameworks for spatial data analysis. The advancements in computational tools have further enhanced the capabilities of geodetic surveys by enabling faster data processing and modeling complex geospatial phenomena.

DISCUSSION:

Mathematics not only provides the theoretical framework for geodesic works but also enables continuous advancements in technology and methods used in this field. With the advent of computer-aided design software and satellite positioning systems, geodesists can now perform complex calculations more efficiently and accurately than ever before.

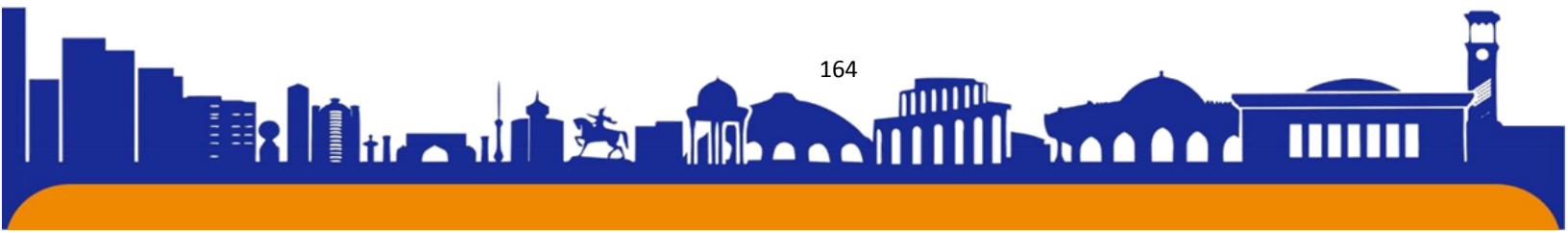



CONCLUSION:

In conclusion, mathematics plays a critical role in geodesic works by providing the necessary tools for measuring and mapping the Earth's surface accurately. By understanding and applying mathematical principles effectively, professionals can achieve reliable results that are essential for various applications in engineering, science, and beyond. As technology continues to evolve, mathematics will remain a fundamental component of geodetic research and practice.

REFERENCES:

1. Salimjon o'g' Y. A. et al. IMPROVEMENT OF METHODS OF GEOLOCATION MAP FOR MONITORING OF CLUSTER ACTIVITY OF REGIONS AND DEVELOPMENT OF THE BASIS OF WEB CARDS //" RUSSIAN" ИННОВАЦИОННЫЕ ПОДХОДЫ В СОВРЕМЕННОЙ НАУКЕ. – 2023. – Т. 9. – №. 1.
2. Tolibjon o'g'li M. K. CREATION ELECTRONIC MAPS FOR THE LOCATION OF THE CENTERS ENGAGED IN CLUSTER ACTIVITIES USING GEOINNOVATION METHODS AND TECHNOLOGIES //American Journal of Engineering, Mechanics and Architecture (2993-2637). – 2023. – Т. 1. – №. 4. – С. 21-26.
3. Tolibjon o'g'li M. K. et al. MONITORING OF AREA THROUGH TACHEOMETER AND DESIGNING IN AUTOCAD SOFTWARE //ОБРАЗОВАНИЕ НАУКА И ИННОВАЦИОННЫЕ ИДЕИ В МИРЕ. – 2023. – Т. 27. – №. 1. – С. 13-20.
4. Tolibjon o'g'li M. K., Ikrimjon o'g'li M. I., Rasuljon o'g'li A. R. Assessing the Accuracy of Google Maps in Rural Areas. – 2023.
5. Murodilov K. T., Muminov I. I., Abdumalikov R. R. USING GEOSPATIAL DATA TO OPTIMIZE AGRICULTURAL PRODUCTION IN REGION/COUNTRY //Educational Research in Universal Sciences. – 2023. – Т. 2. – №. 4. – С. 115-117.
6. Murodilov K. T., Muminov I. I., Abdumalikov R. R. DESIGN PRINCIPLES FOR EFFECTIVE WEB MAPS //"SPAIN" PROBLEMS AND PROSPECTS FOR THE IMPLEMENTATION OF INTERDISCIPLINARY RESEARCH". – 2023. – Т. 14. – №. 1.

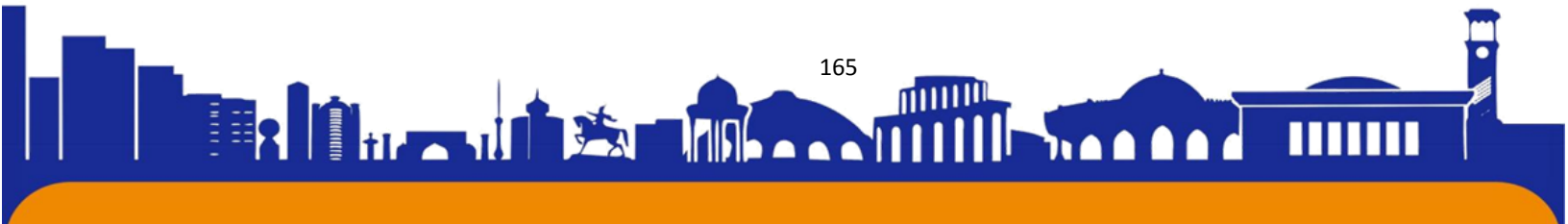



ISSN (E): 2181-4570 ResearchBib Impact Factor: 6,4 / 2023 SJIF 2024 = 5.073/Volume-2, Issue-5

7. Ganiyev Y. Y., Murodilov K. T., Mirzaakhmedov S. S. EVALUATING THE PRECISION OF GOOGLE MAPS IN COUNTRYSIDE REGIONS //ITALY" ACTUAL PROBLEMS OF SCIENCE AND EDUCATION IN THE FACE OF MODERN CHALLENGES". – 2023. – T. 14. – №. 1.
8. Tojimamatov I. N., Mamalatipov O. M., Karimova N. A. SUN'IY NEYRON TARMOQLARINI O 'QITISH USULLARI //Oriental renaissance: Innovative, educational, natural and social sciences. – 2022. – T. 2. – №. 12. – C. 191-203.
9. Yo'ldoshaliyev A. S., Mamalatipov O. M. STRUCTURAL GEOLOGY AND TECTONICS //Journal of Universal Science Research. – 2024. – T. 2. – №. 1. – C. 50-59.
10. Mamalatipov O., Shahobiddin K. STAGNATION IN THE RITZ AND GALYORKIN METHODS //International Bulletin of Engineering and Technology. – 2023. – T. 3. – №. 5. – C. 17-22.

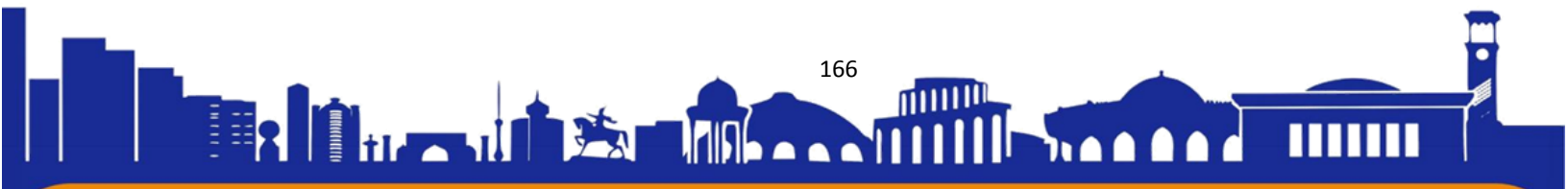

ISSUES OF STUDYING HUMAN MENTAL STATE IN VARIOUS DISCIPLINES

Zakirova Dilorom Yuldashevna

Senior teacher Tashkent State University of Economics

Annotation. This article examines the multifaceted approach to studying human mental states across various academic disciplines. It explores how psychology, neuroscience, philosophy, sociology, and artificial intelligence each contribute unique perspectives and methodologies to understanding cognitive processes and emotional conditions. The paper highlights the interdisciplinary efforts that are essential for a comprehensive understanding of mental states, discussing key theories, findings, and debates within each field. By synthesizing these diverse viewpoints, the article emphasizes the complexity of mental states and the need for integrated approaches to effectively study and interpret human cognition and behaviour.

Keywords: psychology, neuroscience, philosophy, sociology, artificial intelligence, cognitive processes, emotional conditions, interdisciplinary research, human behaviour.

INSON RUHIY HOLATINI TURLI FANLARDA O'RGANISH MASALLARI.

Annotatsiya. Ushbu maqola turli xil ilmiy fanlar bo'yicha insonning ruhiy holatini o'rganishning ko'p qirrali yondashuvini ko'rib chiqadi. U psixologiya, nevrologiya, falsafa, sotsiologiya va sun'iy intellektning har biri kognitiv jarayonlar va hissiy sharoitlarni tushunish uchun o'ziga xos nuqtai nazar va metodologiyalarga qanday hissa qo'shishini o'rganadi. Maqolada har bir sohadagi asosiy nazariyalarni, topilmalarni va munozaralarni muhokama qilib, ruhiy holatlarni har tomonlama tushunish uchun zarur bo'lgan fanlararo sa'y-harakatlarni ta'kidlaydi. Ushbu xilma-xil nuqtai nazarlarni sintez qilish orqali maqolada ruhiy holatlarning murakkabligi va inson bilishi va xatti-harakatlarini samarali o'rganish va sharhlash uchun kompleks yondashuvlar zarurligi ta'kidlanadi.

Kalit so'zlar: psixologiya, nevrologiya, falsafa, sotsiologiya, sun'iy intellekt, kognitiv jarayonlar, hissiy holatlar, fanlararo tadqiqotlar, inson xatti-harakati.



ВОПРОСЫ ИЗУЧЕНИЯ ПСИХИЧЕСКОГО СОСТОЯНИЯ ЧЕЛОВЕКА В РАЗЛИЧНЫХ ДИСЦИПЛИНАХ

Аннотация. В данной статье рассматривается многогранный подход к изучению психических состояний человека в различных научных дисциплинах. В нем исследуется, как психология, нейробиология, философия, социология и искусственный интеллект вносят уникальные точки зрения и методологии в понимание когнитивных процессов и эмоциональных состояний. В документе освещаются междисциплинарные усилия, необходимые для всестороннего понимания психических состояний, обсуждаются ключевые теории, выводы и дискуссии в каждой области. Синтезируя эти разнообразные точки зрения, статья подчеркивает сложность психических состояний и необходимость комплексных подходов для эффективного изучения и интерпретации человеческого познания и поведения.

Ключевые слова: психология, нейробиология, философия, социология, искусственный интеллект, когнитивные процессы, эмоциональные состояния, междисциплинарные исследования, поведение человека.

Introduction. The human mental state, a complex amalgam of cognitive processes, emotions, and behaviours, has long fascinated scholars across a broad spectrum of academic disciplines. Each field be it psychology, neuroscience, philosophy, sociology, or artificial intelligence offers unique insights and methodologies for exploring this intricate subject. Understanding the mental state involves dissecting the layers of consciousness, subconscious mechanisms, and their manifestations in behaviour and thought. This interdisciplinary endeavour not only enhances our comprehension of what it means to be human but also addresses practical issues related to mental health, societal functioning, and technological advancements in simulating human cognition. Psychology, traditionally at the forefront of studying mental states, delves into the cognitive and emotional components that define human experience. From cognitive theories that explain mental processes to psychoanalytical approaches exploring the depths of unconscious desires and motivations, psychology aims to map the landscape of the mind. Neuroscience complements this by providing a biological perspective, examining how neurons and brain structures orchestrate the symphony of thoughts, emotions, and decisions.

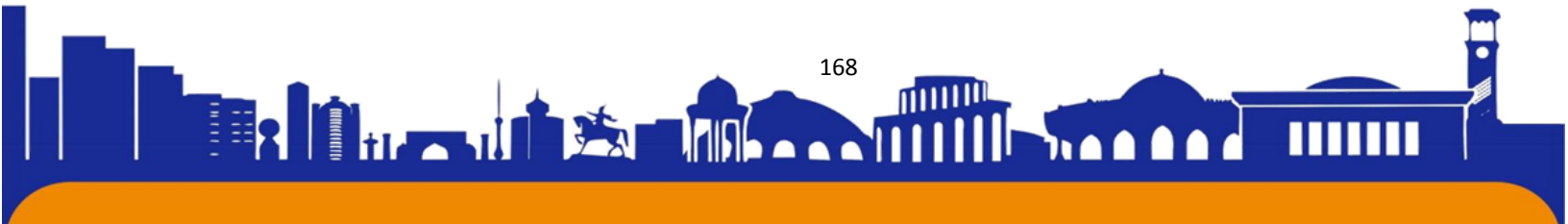

Philosophy, on the other hand, wrestles with the conceptual and existential questions about the mind. It probes the nature of consciousness, the mind-body problem, and the ethical implications of understanding human cognition.¹² These philosophical inquiries lay the groundwork for broader theoretical debates about free will, identity, and the essence of human existence. Sociology contributes by examining how social environments and cultural contexts influence mental states. It considers how group dynamics, societal norms, and social structures shape perceptions, behaviours, and emotional responses, offering a macro perspective on the interplay between society and the individual psyche. Lastly, artificial intelligence (AI) seeks to model and replicate human mental processes through algorithms and neural networks, offering a new dimension to understanding and predicting human behaviour.

AI's role in this interdisciplinary mix not only pushes the boundaries of what machines can achieve but also provides a mirror through which we can re-examine the workings of the human mind.¹³ This article sets out to explore these diverse disciplinary approaches, highlighting how each contributes to a holistic understanding of human mental states. By integrating insights from these varied fields, we can gain a richer, more nuanced understanding of the cognitive and emotional underpinnings of human behaviour and their implications for both individual and societal well-being. Psychology, as the science of behaviour and mental processes, offers a foundational approach to understanding human mental states. Cognitive psychology investigates how we perceive, think, understand, and remember information. For example, cognitive theories like those proposed by Piaget and Vygotsky provide frameworks for understanding developmental stages in cognitive processing. Meanwhile, psychoanalysis, pioneered by Freud and later expanded by Jung and others, delves into the unconscious aspects of the mind, suggesting that our behaviours and feelings are profoundly influenced by unconscious motivations.

Behavioural psychology shifts the focus to observable actions and the conditions that elicit them, emphasizing a more empirical approach to understanding mental states. This perspective has been essential for developing behavioural therapies and interventions that modify detrimental behaviours through conditioning and reinforcement principles. Neuroscience extends our understanding of mental states by

¹² James W. The Principles of Psychology. Henry Holt and Company, 1890. – 712 p.

¹³ Damasio A. Descartes' Error: Emotion, Reason, and the Human Brain. Putnam Publishing, 1994. – 344 p.



ISSN (E): 2181-4570 ResearchBib Impact Factor: 6,4 / 2023 SJIF 2024 = 5.073/Volume-2, Issue-5

mapping the biological substrates of cognitive functions and emotional responses.¹⁴ Techniques such as functional magnetic resonance imaging (fMRI) and electroencephalography (EEG) allow scientists to observe the brain in action, revealing the neural underpinnings of mental activities. This discipline has illuminated the roles of various brain regions, such as the amygdala's involvement in processing emotions and the frontal lobes in decision-making and problem-solving. Studies in neuroplasticity demonstrate how experiences can reshape the brain's structure, influencing mental states over time. This research has profound implications for understanding the recovery of mental function after injury and the effects of environmental changes on mental health.

Philosophy addresses the more abstract elements of mental states, posing questions about the nature of consciousness, the experience of self, and the mind-body interaction. Philosophers like Daniel Dennett and David Chalmers have debated the "hard problem" of consciousness: explaining why and how subjective experiences arise from neural mechanisms. This debate intersects with issues of free will and moral responsibility, challenging our perceptions of autonomy and ethical behaviour.¹⁵ Moreover, existential and phenomenological philosophers explore the lived experience of mental states, arguing that understanding human existence requires a direct examination of personal experiences and emotions. This approach emphasizes the subjective nature of mental states, advocating for a more personalized understanding of psychological phenomena. Sociology examines mental states within the context of social structures and cultural influences. It studies how societal norms, values, and interactions shape individual and collective mental states.

The work of Emile Durkheim on social facts and collective consciousness has shown that societal conditions can profoundly influence mental health, as seen in his studies on the social patterns of suicide. Contemporary sociological research continues to explore how identity, social roles, and group dynamics impact mental wellness and disorders.¹⁶ This perspective is crucial for understanding mental health disparities and developing community-based mental health initiatives that address broader social determinants. Artificial intelligence approaches the study of mental states from a

¹⁴ Kahneman D. *Thinking, Fast and Slow*. Farrar, Straus, and Giroux, 2011. – 499 p.

¹⁵ Gazzaniga M.S. *The Cognitive Neurosciences*. MIT Press, 2009. – 1294 p.

¹⁶ Fodor J.A. *The Modularity of Mind*. MIT Press, 1983. – 158 p.

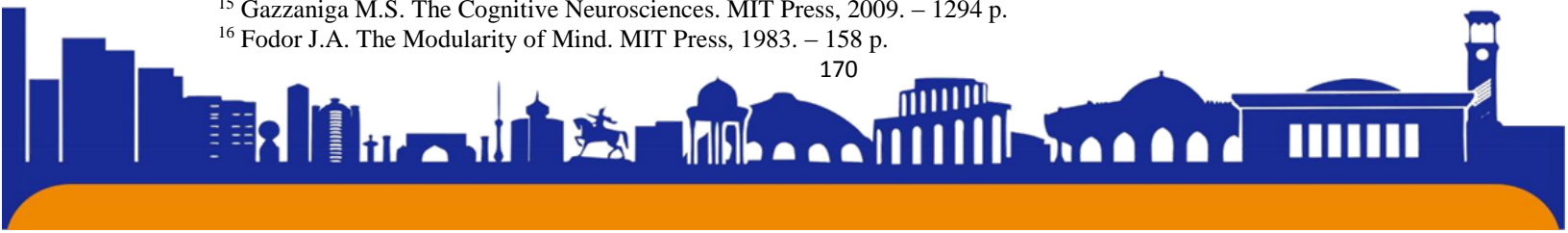

computational perspective, aiming to simulate human thinking processes and emotional responses in machines. Machine learning models, such as neural networks, have been designed to mimic the brain's architecture and function, providing insights into human cognition and potential new treatments for mental health disorders.

Moreover, AI's capacity to process vast amounts of data can help identify patterns in behaviour and predict mental health issues before they manifest severely. This capability is especially promising in personalized medicine, where AI algorithms could tailor interventions based on individual psychological profiles. The integration of insights from psychology, neuroscience, philosophy, sociology, and artificial intelligence offers a multidimensional understanding of mental states. Each discipline contributes layers of understanding that, when combined, provide a more complete picture of the complex phenomena of human thought and emotion. This interdisciplinary approach not only enhances academic knowledge but also informs practical applications in mental health, education, and policy-making, ensuring that interventions are comprehensive and culturally informed.

Table 1: Psychological Perspectives.

<i>Aspect</i>	<i>Description</i>
<i>Cognitive Psychology</i>	Focuses on mental processes such as perception, memory, thought, and problem-solving.
<i>Psychoanalysis</i>	Explores unconscious motivations that influence behaviour, utilizing theories from Freud and Jung.
<i>Behavioural Psychology</i>	Studies observable behaviours and the external stimuli that elicit them, focusing on conditioning and behaviour modification techniques.

Table 2: Neuroscientific Contributions

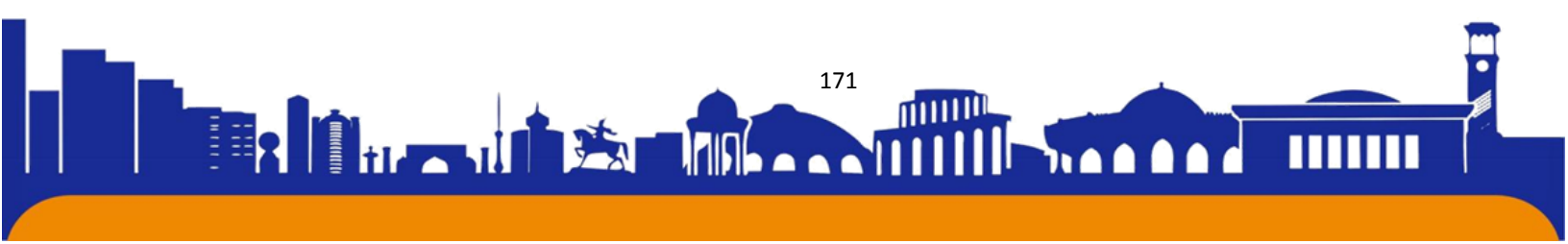

Aspect	Description
<i>Brain Imaging</i>	Uses tools like fMRI and EEG to visualize brain activity and understand brain function related to mental states.
<i>Neuroplasticity</i>	Studies how the brain adapts structurally and functionally to experiences, affecting mental states over time.
<i>Neural Correlates</i>	Identifies specific brain regions associated with different cognitive functions and emotions.

This tabular representation highlights the distinct yet complementary approaches these disciplines take towards understanding mental states. By synthesizing these varied perspectives, we gain a comprehensive view that not only enhances our academic knowledge but also refines practical applications in diverse fields such as mental health care, educational strategies, and societal policy-making. This integrative approach promises to deepen our understanding of the human condition and improve our ability to address complex mental health challenges effectively. The collaboration between neuroscience and psychology has yielded profound insights into the biological underpinnings of psychological theories.¹⁷ For instance, the neuroscientific validation of psychological concepts such as stress, learning, and memory has not only confirmed many psychological theories but also refined them. This intersection enhances our understanding of disorders like depression and anxiety, linking symptoms to specific neural activities and pathways.

Such interdisciplinary studies lead to more effective treatments, integrating pharmacological and therapeutic approaches based on a deeper understanding of brain function and behaviour. Philosophy continues to challenge and expand the boundaries of cognitive sciences by questioning foundational concepts such as the nature of perception and the construction of reality. Philosophical scrutiny of the assumptions of

¹⁷ Castells M. *The Rise of the Network Society*. Wiley-Blackwell, 2010. – 656 p.

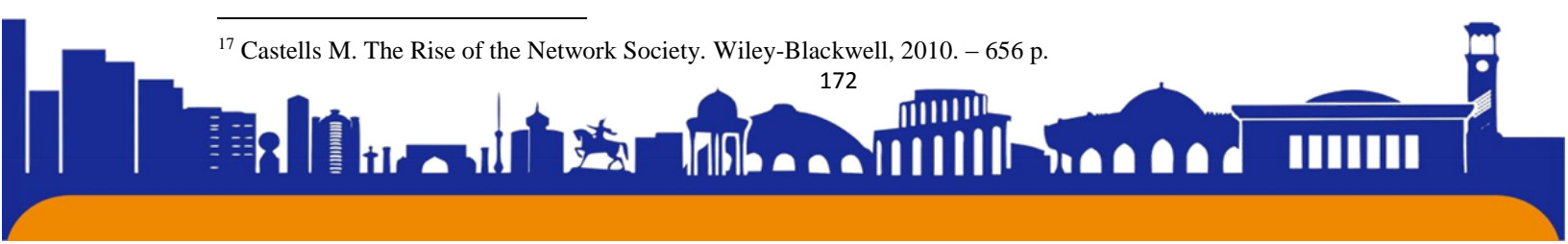

cognitive science helps prevent oversimplifications and promotes a more nuanced approach to studying the mind. For example, discussions about the qualitative aspects of consciousness encourage cognitive scientists to consider not just the mechanisms of thought but also the subjective experiences associated with them. This blend of philosophy and science enriches our approach to cognitive research, pushing the field towards more holistic investigations. Sociological research has significant implications for public health, particularly in mental health.

By identifying the social determinants of mental health, such as economic stability, community environment, and cultural stigma, sociologists help shape policies that address these broader factors.¹⁸ Programs designed to reduce social isolation, increase community support, and enhance public awareness of mental health are informed by sociological insights. These initiatives aim to create a more supportive environment, reducing the incidence and severity of mental health issues on a community-wide scale. Artificial intelligence is revolutionizing the field of mental health by providing advanced diagnostic tools and personalized therapeutic options. AI algorithms can analyze vast amounts of data from patient histories, genetic information, and even real-time monitoring to predict mental health episodes or recommend personalized treatment plans. Furthermore, AI-driven applications in therapy, such as chatbots for cognitive-behavioural therapy, offer accessible, immediate support for individuals, supplementing traditional mental health services and making care more available and customizable. The synergy across these disciplines illustrates a comprehensive approach to studying human mental states. For example, an integrated model involving psychology, neuroscience, and AI can provide a multifaceted understanding of mental disorders, combining psychological theories, neural evidence, and computational models to create a robust framework for understanding and treating mental health issues.

Similarly, incorporating philosophical and sociological perspectives ensures that ethical, cultural, and societal dimensions are considered, leading to more effective and humane mental health practices. The study of human mental states is a complex field that benefits immensely from an interdisciplinary approach. Each discipline contributes unique insights and methodologies, enriching our understanding and providing more

¹⁸ Russell S., Norvig P. Artificial Intelligence: A Modern Approach. Pearson, 2010. – 1069 p.

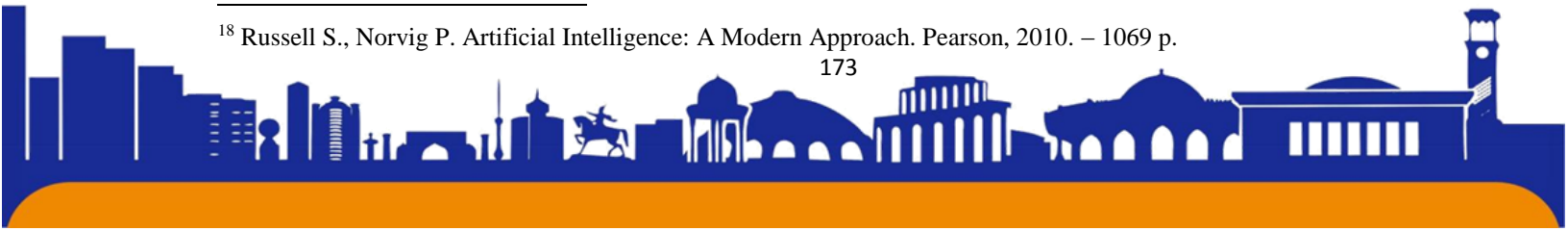

effective solutions to mental health challenges.¹⁹ The collaboration between these fields not only advances scientific knowledge but also fosters practical applications that improve individual well-being and societal health. As these disciplines continue to intersect and evolve, our comprehension of the human mind and its myriad states will expand, promising deeper insights and more refined interventions in the landscape of mental health and beyond.

Conclusion. The intricate study of human mental states stands as a testament to the rich tapestry of interdisciplinary scholarship, weaving together insights from psychology, neuroscience, philosophy, sociology, and artificial intelligence. Each discipline brings a unique perspective and a set of tools that deepen our understanding of the mind and its complex manifestations. By exploring these diverse approaches, we not only enhance our academic knowledge but also improve our ability to address the multifaceted challenges of mental health and well-being in modern society. Psychology and neuroscience provide the micro-level details of individual experiences and biological processes, revealing the inner workings of cognitive functions and emotional responses. Philosophy challenges and broadens our understanding by questioning the very nature of these experiences and the ethical considerations they entail. Sociology adds another layer by contextualizing mental states within social structures and cultural norms, offering a macro perspective that highlights the influence of external social dynamics.

Meanwhile, artificial intelligence introduces a technological dimension, presenting new possibilities for diagnosing and treating mental health conditions through innovative, data-driven solutions. The integration of these disciplines does not merely add to a repository of knowledge; it transforms the way we think about and interact with the mental states of ourselves and others. It compels policymakers, educators, and healthcare providers to adopt more holistic and nuanced approaches. Programs that address mental health can no longer focus solely on symptoms but must consider a broader spectrum of factors, including societal influences and ethical implications. This comprehensive approach ensures that interventions are not only effective but also respectful of the diverse needs and contexts of individuals. Moreover, the collaborative efforts across these fields highlight the importance of continuous

¹⁹ Durkheim É. *Suicide: A Study in Sociology*. Free Press, 1897. – 427 p.

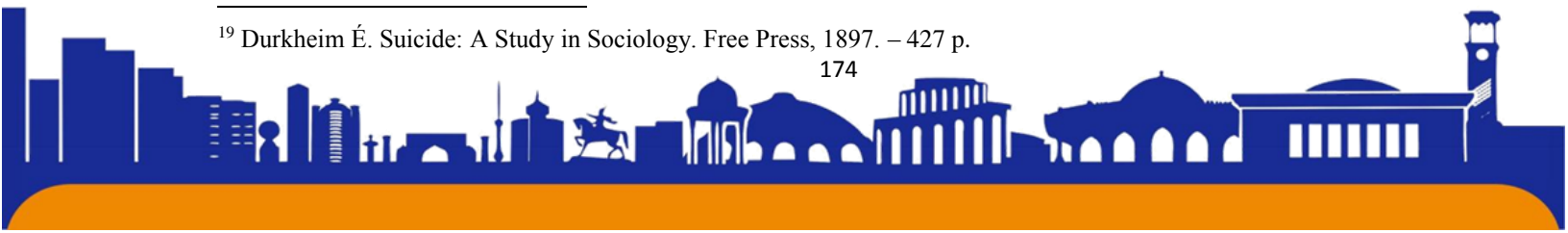



ISSN (E): 2181-4570 ResearchBib Impact Factor: 6,4 / 2023 SJIF 2024 = 5.073/Volume-2, Issue-5

dialogue and integration of new findings and technologies. As our world becomes increasingly complex and interconnected, the challenges associated with mental health and cognitive research will undoubtedly evolve. The continued synergy between these disciplines will be crucial in navigating these challenges, fostering an environment where scientific inquiry and ethical considerations advance hand in hand.

In conclusion, the study of human mental states is a dynamic field enriched by multiple perspectives. As we move forward, the collaboration across psychological, neurological, philosophical, sociological, and technological domains is not just beneficial but essential. It promises to enhance our understanding of the human condition, improve mental health outcomes, and shape a society that is more aware of and responsive to the complexities of human cognition and emotion. This holistic approach is not merely academic it is a vital pathway to a healthier, more empathetic world.

REFERENCES:

1. James W. The Principles of Psychology. Henry Holt and Company, 1890. – 712 p.
2. Damasio A. Descartes' Error: Emotion, Reason, and the Human Brain. Putnam Publishing, 1994. – 344 p.
3. Kahneman D. Thinking, Fast and Slow. Farrar, Straus, and Giroux, 2011. – 499 p.
4. Gazzaniga M.S. The Cognitive Neurosciences. MIT Press, 2009. – 1294 p.
5. Fodor J.A. The Modularity of Mind. MIT Press, 1983. – 158 p.
6. Castells M. The Rise of the Network Society. Wiley-Blackwell, 2010. – 656 p.
7. Russell S., Norvig P. Artificial Intelligence: A Modern Approach. Pearson, 2010. – 1069 p.
8. Durkheim É. Suicide: A Study in Sociology. Free Press, 1897. – 427 p.

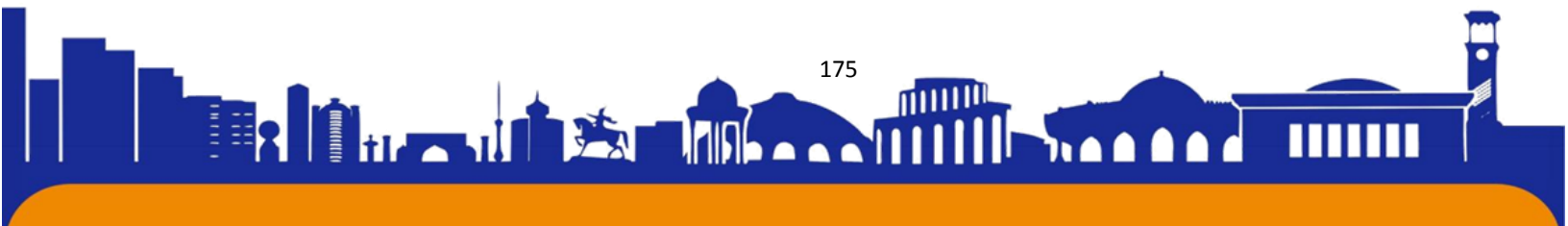

DUAL TA'LIM TIZIMINING AHAMIYATI

Jo'raqulova Gulxayo Rizo qizi

Professional ta'limni rivojlantirish instituti bosh mutaxassisi

E-mail: jurakulovagulhayo70@gmail.com

Annotatsiya. Maqolada professional ta'lim tizimining ustuvor yo'nalishlari xususan dual ta'lim yo'nalishida jahonning rivojlangan davlatlari erishgan yutuqlari va ularning tajribasini o'rgangan holda yurtimizda professional ta'limda zamonaviy ta'lim metodlarini joriy qilish istiqbollari berilgan.

Kalit so'zlar: *dual ta'lim, professional ta'lim, integratsiya, ish beruvchi, dual ta'lim, jahon tajribasi, o'qitish metodlari, kompetensiya.*

THE IMPORTANCE OF THE DUAL EDUCATION SYSTEM

Abstract. In the article, the priority directions of the professional education system, especially the achievements of the developed countries of the world in the direction of dual education, and the prospects of introducing modern educational methods in professional education in our country are given.

Key words: dual education, professional education, integration, employer, dual education, world experience, teaching methods, competence.

ВАЖНОСТЬ ДУАЛЬНОЙ СИСТЕМЫ ОБРАЗОВАНИЯ

Аннотация. В статье приведены приоритетные направления системы профессионального образования, особенности достижений развитых стран мира в направлении дуального образования, а также перспективы внедрения современных образовательных методов в профессиональное образование в нашей стране.

Ключевые слова: дуальное образование, профессиональное образование, интеграция, работодатель, дуальное образование, мировой опыт, методы обучения, компетентность.

Professional ta'lim tizimi har bir mamlakatning ijtimoiy va iqtisodiy rivojlanishi uchun muhim ahamiyat kasb etuvchi vositalardan biridir. U kasbiy o'sishni xohlovchi yoshlar va kattalar uchun muqobil ta'lim yo'lini taklif etadi va shu bilan birga

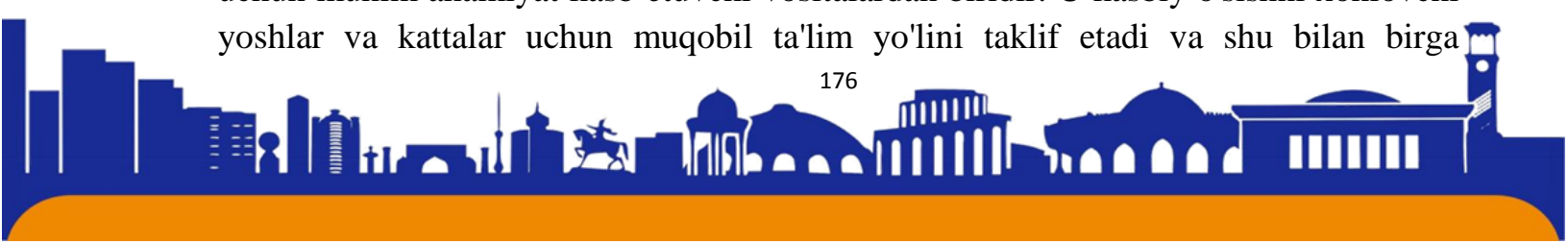



ISSN (E): 2181-4570 ResearchBib Impact Factor: 6,4 / 2023 SJIF 2024 = 5.073/Volume-2, Issue-5

iqtisodiyotning barcha tarmoqlarida zarur bo'lgan malakali kadrlar bilan ta'minlaydi. Birlashgan Millatlar Tashkiloti (BMT)ning 2030-yilgacha Barqaror rivojlanish maqsadlariga ko'ra ham, o'rta-maxsus va professional ta'limni rivojlantirish orqali 2030 yilga kelib bandlik, munosib ish o'rinlari va tadbirkorlik uchun tegishli ko'nikmalarga ega bo'lgan yoshlar va kattalar sonini sezilarli darajada oshirish asosiy maqsad qilib olingan[1].

Shuningdek O'zbekiston Respublikasi Vazirlar Mahkamasining 2018-yil 20-noyabrdagi 841-son "2030-yilgacha bo'lgan davrda barqaror rivojlanish sohasidagi milliy maqsad va vazifalarni amalga oshirish chora-tadbirlari to'g'risida" Qarorida ham quyidagi muhim bandlar keltirilgan [2]:

➤ 2030-yilgacha barcha xotin-qizlar va erkaklar uchun arzon va sifatli o'rta maxsus, oliy, kasb-hunar hamda qo'shimcha ta'limdan teng foydalanish imkoniyatini ta'minlash.

➤ 2030-yilgacha ishga joylashish, munosib ishga ega bo'lish va tadbirkorlik faoliyati bilan shug'ullanishlari uchun mehnat bozorida talab katta bo'lgan ko'nikmalarga, shu jumladan, kasbiy-texnik ko'nikmalarga ega yoshlar va kattalar sonini jiddiy ravishda ko'paytirish.

➤ Ta'lim muassasalari sharoitlarini imkoniyati cheklangan bolalarning manfaatlarini hisobga oladigan darajada yaxshilash bilan nogironlar uchun barcha darajadagi ta'lim va kasbiy-texnik tayyorgarlikdan teng foydalanish imkoniyatini, barcha uchun xavfsiz va samarali o'qitish muhitini ta'minlash.

➤ 2030-yilgacha barcha o'quvchilar va talabalarning barqaror rivojlanishiga ko'maklashish uchun zarur bo'lgan bilim va ko'nikmalarni egallashlarini ta'minlash.

➤ O'quv muassasalarining barcha uchun xavfsiz va samarali o'quv muhitini ta'minlaydigan shart-sharoitlarini yaxshilash

➤ 2020-yilgacha ishlayotgan, o'qimayotgan va kasbiy malakalarni egallamayotgan yoshlarning ulushini jiddiy ravishda qisqartirish.

Umuman olganda professional ta'limni rivojlantirish uni ishlab chiqarish bilan integratsiyani ta'minlash yaxshi ish o'rinlari va iqtisodiy o'sishga erishish uchun kalit bo'ladi. Bunda albatta eng asosiy faktorlardan biri ta'lim sifatining yuqoriligini ta'minlay olish, o'qitish jarayonlarida zamon bilan hamnafas olib boorish, ta'lim jarayonlarida eng so'nggi innovatsion metodlarni qo'llash va muhim omillardan yana



biri mehnat bozorida ish beruvchilarning talablarini o'rgangan holda kadrlar tayyorlash tizimini yo'lga qo'yishdir.

Bu sohadagi jahondagi rivojlangan mamlakatlar tajribasi va ular bosib o'tgan taraqqiyot strategiyalarini o'rganish ayniqsa dolzarb masaladir. Professional ta'lim tizimida kadrlar tayyorlashda deyarli barcha Yevropa davlatlari so'nggi o'n yillikda ilg'or innovatsiyalarni joriy, milliy malaka tizimi, ta'lim sifatini ta'minlash tizimlari joriy etish orqali yuksak rivojlanish darajalari va salomoqli yutuqlarga erishdilar.

Ayniqsa, Germaniya, Avstriya va Shvetsariya xususiy sektor va hukumat tomonidan qo'llab-quvvatlanadigan muvaffaqiyatli o'rta-maxsus ta'lim tizimi modellari bilan eng oldingi o'rinlarda turadi. Ushbu mamlakatlarda qo'llaniladigan dual ta'lim tizimi kompaniyadagi shogirdlikni kasb-hunar maktabidagi ta'limni bitta kursda birlashtiradi. Mazkur muvaffaqiyatli professional ta'lim modellarini eksport qilish qiyin, chunki ular o'ziga xos iqtisodiy va madaniy kontekstga asoslangan. Bunda mazkur modellar tajribasini milliy o'ziga xoslikga asoslangan holda foydalanish kerak bo'ladi [3].

Chunki an'anaviy shogirdlik sxemalari yo'q bo'lib ketgan Yevropa mamlakatlari uchun professional ta'limda dual ta'lim tizimini joriy etish "yangi shogirdlik tizimini yaratishning yangicha metodi"dir [4].

Xulosa. Sharq mamlakatlarida xususan yurtimizda ustoz-shogirdlik asriy an'analardan biri va milliy mentalitetimizning ajralmas qismidir. Endilikda faqatgina buni ta'limdagi innovatsion metod va zamonaviy mehnat bozor talablaridan kelib chiqib takomillashtirish va yangi bosqichga olib chiqish zarur hisoblanadi.

FOYDALANILGAN ADABIYOTLAR:

1. <https://uzbekistan.un.org/index.php/uz/sdgs>
2. <https://lex.uz/docs/-4013356>
3. https://www.newworldencyclopedia.org/entry/Vocational_education
4. Alavutdinova, N., & Abdurahmonova, M. Ijodiy fikrlash ko'nikmasini shakllantirish muammolari. O'ZBEKIST, 87.
5. Israilova, S. (2023). THE PRAGMATIC OCCURRENCE AND MENTAL PROPERTIES OF COLOR COMPONENT UNITS IN CONTEXT. Interpretation and researches, 1(5).

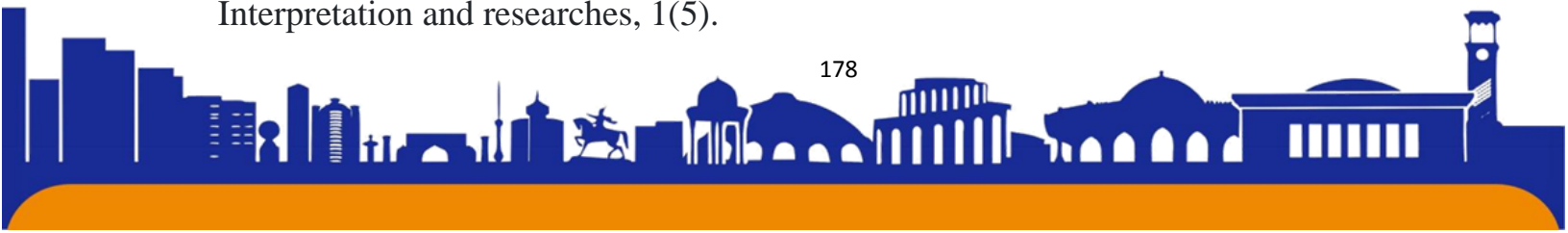



ISSN (E): 2181-4570 ResearchBib Impact Factor: 6,4 / 2023 SJIF 2024 = 5.073/Volume-2, Issue-5

6. Bekzodovna, J. M., & Akbarovna, D. G. (2023). INNOVATIVE METHODS AND TOOLS IN HIGHER EDUCATION. *Science and Innovation*, 2(11), 708-715.

7. Ergashevna, S. N. Pedagogical Aspects of Improving the System of Distance Training of Public Education Workers. *JournalNX*, 107-110.

8. Clarke, Linda. 2007. *Vocational Education: International Perspectives and Development*. Routledge. ISBN 978-0415380614

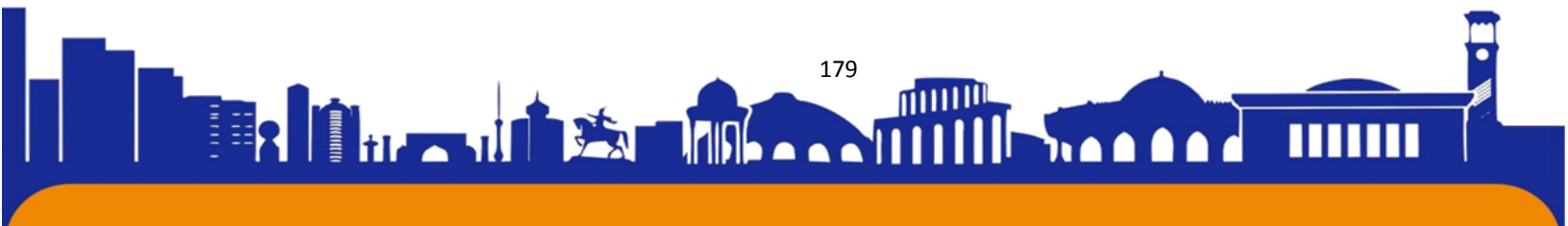



BOSHLANG'ICH SINFLARIDA AXBOROT-KOMMUNIKATSIYA TEKNOLOGIYALARIDAN FOYDALANISH VA O'QUVCHILARDA AXBOROT TEKNOLOGIYALARI HAQIDA BOSHLANG'ICH TUSHUNCHALARNI SHAKLLANTIRISH

Shahrisabz Davlat Pedagogika Instituti Pedagogika fakulteti Boshlang'ich ta'lim
yo'nalishi talabasi

Tog'ayeva Sevinch Komiljon qizi

sevinchtogayeva0905@gmail.com

ANNOTATSIYA. Ushbu maqolada hayotimizda muhim ahamiyatga ega bo'lgan va texnologiyalaridan boshlang'ich sinflarida foydalanish, boshlang'ich sinflar o'quvchilarida axborot-texnologiyalari haqida boshlang'ich tushunchalarni shakllantirish haqida so'z boradi. Shuningdek, axborot-kommunikatsiya texnologiyalarining hayotimizdagi o'rnini, uning ahamiyati va pedagogika bilan bog'liqlik jihatlari haqida fikr yuritiladi.

Kalit so'zlar: axborot-kommunikatsiya texnologiyalari, ijtimoiy tarmoq, internet, axborot, ommaviy axborot vositalari, zamonaviy texnologiya, ta'lim vositalari.

USING INFORMATION AND COMMUNICATION TECHNOLOGIES IN PRIMARY CLASS LESSONS AND FORMING PUPILS' PRIMARY CONCEPTS ABOUT INFORMATION TECHNOLOGIES

ANNOTATION. This article talks about the use of technologies that are important in our life in primary school classes, and the formation of primary concepts of information technologies in primary school students. Also, the role of information and communication technologies in our lives, its importance, and aspects related to pedagogy will be discussed.

Key words: information and communication technologies, social network, Internet, information, mass media, modern technology, educational tools.

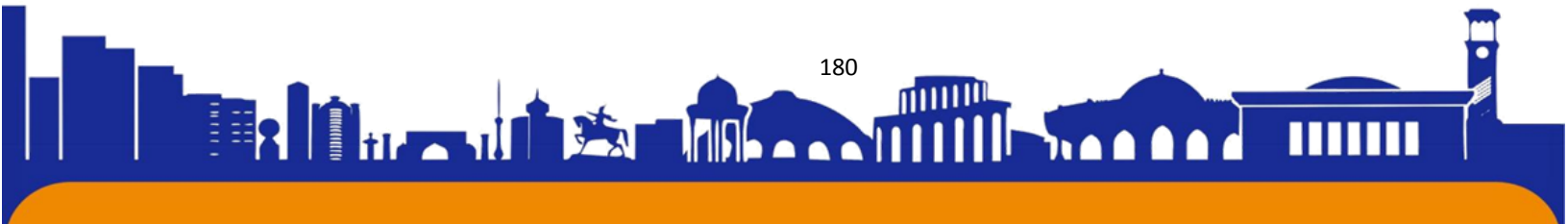



ИСПОЛЬЗОВАНИЕ ИНФОРМАЦИОННО-КОММУНИКАЦИОННЫХ ТЕХНОЛОГИЙ НА УРОКАХ НАЧАЛЬНОГО КЛАССА И ФОРМИРОВАНИЕ ПЕРВИЧНЫХ ПРЕДСТАВЛЕНИЙ УЧАЩИХСЯ ОБ ИНФОРМАЦИОННЫХ ТЕХНОЛОГИЯХ

АННОТАЦИЯ. В данной статье говорится об использовании на уроках начальной школы технологий, важных в нашей жизни, и формировании первичных представлений об информационных технологиях у учащихся младших классов. Также будет обсуждаться роль информационно-коммуникационных технологий в нашей жизни, их значение и аспекты, связанные с педагогикой.

Ключевые слова: информационно-коммуникационные технологии, социальная сеть, Интернет, информация, средства массовой информации, современные технологии, образовательные инструменты.

KIRISH

Bugungi kunda hayotimizni axborot texnologiyalarisiz tasavvur qilib bo'lmaydi. Darhaqiqat, zamon rivojlanib, kundan-kunga zamonaviy texnologiyalar kundalik hayotimizga tobora kirib bormoqda. Kun sayin ko'zga tashlanayotgan yangi texnologiyalarning ixtirosi insoniyat mushkulini yengil qilish uchun xizmat qilishi tabiiy. Insoniyatning barcha qatlami uchun zarur bo'lgan axborot-kommunikatsiya texnologiyalari (AKT) turmush tarzimizning ajralmas qismiga aylanib ulgurdi. Iqtisod sohasida ham, tibbiyot sohasida ham, ta'limda va boshqa ko'plab sohalarda jamiyat uchun juda qulay muhitni bizga ana shu AKT yaratib bera oldi. Masalan, biznes va iqtisodiy jihatdan oladigan bo'lsak, uyda turib boshqa davlatlar bilan iqtisodiy hamkorlik o'rnatish, o'zaro savdo-sotiq munosabatlarini yo'lga qo'yish shakllandi, oddiy aholi ham o'zi istagan narsasini chet davlatlardan qulay narxlarda, hech qanday cheklovlarsiz olib keltirish imkoniyatiga ega bo'ldi. Tibbiyot sohasida ham 5-10yil avval insonlarning hayoliga ham kelmagan o'zgarishlar bo'ldi. Shifokor qabuliga ko'rinish uchun uzoq masofani kechib o'tib, navbat kutib vaqtini o'tkazishlar e ndi yechim emas, balki turli xil dasturlar orqali be'mor o'ziga kerak bo'lgan toifadagi shifokorni topishi, u bilan onlayn muloqot o'tkazib maslahat olishi, faqat kerak bo'lgandagina shifokor huzuriga borishi ham AKT tibbiyot sohasidagi yechimi desam mubolag'a bo'lmaydi. Ta'lim sohasida juda ham ko'p o'zgarishlar, dunyo mamlakatlari





ISSN (E): 2181-4570 ResearchBib Impact Factor: 6,4 / 2023 SJIF 2024 = 5.073/Volume-2, Issue-5

bilan bir qatorda bellasha oladigan darajadagi imkoniyatlar eshigini bizga axborot-texnologiyalari ochib berdi. Uydan turgan holda, istalgan vaqtda onlayn darslardan ta'lim olsih, mustaqil izlanish, chet el ustozlaridan turli xil platformalar orqali ilm olsih, ta'lim oluvchi o'zi istagan universitetlarga onlayn hujjat topshira olishi va istalgan shaklda ta'lim olish imkoniyatlari yaratildi. Barcha sohalarida oshkoralik va xalq manfaatlari uchun "Elektron hukumat" tizimi joriy qilindi. Bu imkoniyatlarning barchasidan to'liqligicha foydalana olish uchun esa o'sib kelayotgan avlodga ham texnologiyalar bilan to'liq ishlash bilim-ko'nikmalarini rivojlantirish darkor. Prezidentimiz bu borada 2020-2024 yillarda barcha hududlarda axborot-texnologiyalari texnoparklar tashkil etish, malakali kadrlarni tayyorlash va ularning sonini 3barobarga oshirish kabi topshiriqlarni berdilar. Buning natijasida aholining kompyuter savodxonligi, axborot-texnologiyalaridan foydalanish ko'nikmalari oshishi, shu o'rinda axborot-texnologiyalari hamda kompyuter vositalari haqidagi boshlang'ich bilimlarni boshlang'ich sinf o'quvchilariga ham o'rgatish kelajakdagi rivojlanish uchun poydevor bo'lishi alohida ta'kidlandi.

ADABIYOTLAR TAHLILI

Izlanish jarayonida Kadrlar tayyorlash milliy dasturi, O. Rasulovning "Zamonaviy elektron darsliklarning didaktik xususiyatlari" nomli kitobidan, O'zbekiston Respublikasi Prezidentining 2020-yil 6-noyabrdagi "O'zbekistonning yangi taraqqiyot davrida ta'lim-tarbiya va ilm-fan sohalarini rivojlantirish chora-tadbirlari to'g'risida"gi PF-6108 son Farmoni, J. Yo'ldashev, S. Usmonovlarning "Zamonaviy pedagogik texnologiyalarni amaliyotga joriy qilish" nomli kitoblaridan foydalanildi.

MUHOKAMA

Ta'lim tizimida olib borilayotgan yangi islohotlar barcha pedagoglarni zamon talablariga mos keladigan darajada bilim-ko'nikmaga ega bo'lishini talab qilmoqda. Ayniqsa, ta'limning ustuni bo'lgan boshlang'ich ta'limga kata e'tibor qaratgan holda boshlang'ich ta'lim o'qituvchilari uchun ta'limda yangilik yaratishlari, zamonaviy texnologiyalardan foydalangan holda darsni tashkil etishlari, o'quvchilarda AKTga oid boshlang'ich tushunchalarni shakllantirishlari so'ralmoqda. Bugungi kunda ta'lim tizimida yuqori natijaga erishish uchun zamonaviy texnologiyalar, innovatsion vositalar, Ommaviy Axborot Vositalari (OAV) hamda kompyuter texnologiyalarining o'rni beqiyos. Jumladan dars jarayonida mavzudan chetlashmagan va vaqtni inobatga

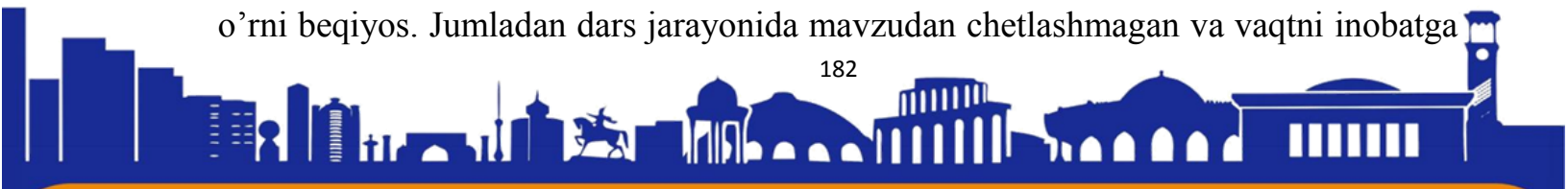



ISSN (E): 2181-4570 ResearchBib Impact Factor: 6,4 / 2023 SJIF 2024 = 5.073/Volume-2, Issue-5

olgan holda videorolik, taqdimot, multimedia, audio materiallar, ayniqsa, boshlang'ich sinf o'quvchilari uchun qiziq bo'lgan animatsion multfilmlar va ko'rgazmalardan foydalanish darsga o'zgacha ruh bag'ishlash bilan bir qatorda o'quvchining darsga bo'lgan e'tiborini yanada jamlaydi va qiziqishini oshiradi. O'quvchining darsga qanchalik qiziqishi o'qituvchining pedagogik mahoratiga bog'liq. O'quvchilarning kundalik turmush tarzini kompyuter o'yinlari, televizor, telefon va ijtimoiy tarmoqlar egallab borayotgan bir paytda o'qituvchining oddiy, an'anaviy faqat nutq so'zlash va tushuntirib berish orqali o'tmoqchi bo'lgan darsi bola uchun qiziq emas. Pedagog darsga shunday tayyorgarlik ko'rsinki, barcha bola darsga birdek qiziqsin, o'quvchilar darsni intizorlik bilan kutsin. Shundagina darsdan ko'zlangan maqsadga erisha olamiz.

Tadqiqotlar natijasiga ko'ra inson miyasi jamiyki ma'lumotlarning 90%ini ko'rish orqali, 9%ini eshitish orqali, atigi 1%ini esa his qilish orqali ongida qabul qilar ekan. Bundan ko'rinib turibdiki, darslarni ko'rgazmalilik asosida tashkil etish ta'lim samaradorligini ancha oshiradi va biz kutgan natijalarni beradi. Aytaylik o'qish darsida mavzuga mos bo'lgan multfilmdan foydalangan holda dars o'tib, o'quvchilar xulosasi so'ralsin. Bunda ham o'quvchilarni mentalitetimizga mos va tarbiyaviy ahamiyatga ega bo'lgan multfilmlarga qiziqtirgan bo'lamiz, ham ularni fikrlashga undagan, to'g'ri xulosa chiqarishga o'rgatgan bo'lamiz. Aynan shu jarayonda ham darsga tayyorlagan materialni to'liqligicha taqdim etmay, qolgan qismini o'quvchini o'zi izlab topishi kerakligini vazifa qilib bersa, o'quvchi uyda bo'sh vaqtini keraksiz saytlarda emas, balki foydali ishga sarflaydi. Faqat o'qish darslarida emas, balki matematika darslarida turli xil ko'rinishdagi ovozi yoki rasmi testlardan foydalanish, hozirgi kunda yangi kiritilgan SCIENSE fani darslarida turli xil kimyoviy reaksiyalarni video orqali o'quvchiga ko'rsatish, tasavvur hosil qilish, o'quvchilarni sinfdan tashqariga chiqmagan holda turli xil o'simliklar, hayvonlar bilan tanishtirish mumkin. Birgina o'qituvchining teran fikrlagani va o'z kasbiga sadoqat bilan xizmat qilishi natijasida o'quvchiga ham ta'lim, ham tarbiya beradi, o'quvchilarni nafaqat darsda, balki uyda ham nimalar bilan bandligini bilishga intiladi va o'quvchi uchun kerakli muhit yaratadi. Boshlang'ich sinflarda yorqin rasmlardan foydalangan holda elektron o'quv-qo'llanmalar va topshiriqlar tayyorlash o'quvchini qiziqishini oshirishga yordam beradi, ta'lim jarayonini borliq bilan bog'lash imkonini yaratadi. O'quvchini darsga qiziqishini oshirishdek mashaqqatli vazifani uddalagandan so'ng, endilikda o'quvchilarni o'ziga AKT yordamida darsga oid materiallar to'plash topshirig'ini

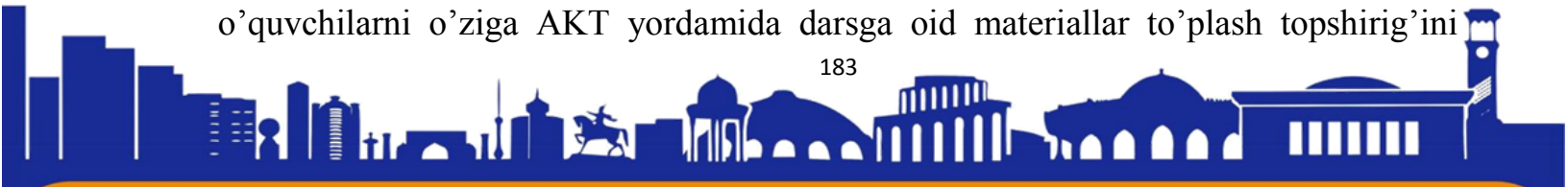



ISSN (E): 2181-4570 ResearchBib Impact Factor: 6,4 / 2023 SJIF 2024 = 5.073/Volume-2, Issue-5

beradi. Bunda o'quvchilarga AKTdan foydalanishning tartib-qoidalarini aytib o'tish o'qituvchining zimmasida mas'uliyatli vazifa hisoblanadi. O'qituvchi o'quvchiga quyidagi savollarga batafsil javob berish orqali ularning ongida boshlang'ich bilimlarni shakllantira oladi.

- Axborot-kommunikatsiya texnologiyalari
- Texnologiyalarning hayotimizdagi ahamiyati
- Kompyuter, telefonlarning hayotimizga bo'lgan nojo'ya ta'siri
- Kompyuterdan foydalanish qoidalari
- Texnologiyalardan to'g'ri foydalanish
- Vaqt taqsimlash
- Texnologiyalar bilan sodir bo'lishi mumkin bo'lgan noxush hodisalarni oldini olish va boshqalar

O'quvchilarga AKT haqida ma'lumot berayotganda eng sodda va boshlang'ich bilimlarni berish kifoya. Masalan, video va audioning farqli jihatlari va bir-biridan ustunligi, ma'lumotlar bilan ishlash, o'quvchilar uchun mos bo'lgan saytlardan foydalanish, kompyuter nimaligi haqida ma'lumot berish, texnologiyalar o'zi nima, ta'limga oid bo'lgan texnologiyalarni ajrata olish ko'nikmalarini shakllantirishning o'zi ham boshlang'ich sinf o'quvchilari uchun yetarli bo'ladi.

XULOSA

Xulosa qilib aytganda axborot-kommunikatsiya texnologiyalaridan o'rinni foydalanish, o'quvchining darsga bo'lgan qiziqishini oshirishga, teran fikrlashga intilishiga, zamon bilan hamanafas bo'lishga va eng asosiysi, zamontalab yetuk, o'z ishining ustasi bo'lgan kadrlar tayyorlashga yordam beradi. AKT vositalaridan faqat darsga qiziqtirish uchun emas, balki kelajakda kerak bo'ladigan bilimlarning poydevorini o'rnatish, boshlang'ich tushunchalarni shakllantirish uchun foydalanish maqsadga muvofiqdir. Bu bilimlarning barchasi kelajak uchun tamal toshi bo'lsa ajab emas. Shu o'rinda Prezidentimizning "Hamma ishlarimiz, islohotlarimiz O'zbekistonning ertangi kuni uchun. Kelajagimiz zamini esa – siz, yoshlar...", - degan fikrlarini keltirib o'tish joiz. Haqiqatdan ham barcha amallarimiz o'z natijasini topishi uchun barchamiz bir tan-u bir jon bo'lib harakat qilishimiz, kelajagimiz istiqbolini o'ylagan holda yangi O'zbekistonni barpo etishni vaqti keldi! Buning uchun biz

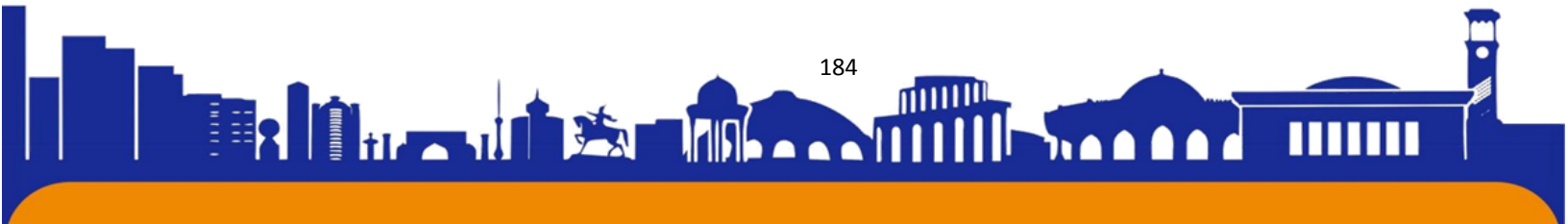



yoshlar, bo'lg'usi pedagoglar o'z kasbining ustalari sitqidildan harakat qilmog'imiz lozim.

FOYDALANILGAN ADABIYOTLAR:

1. O'zbekiston Respublikasi Prezidentining 2020-yil 6-noyabrdagi "O'zbekistonning yangi taraqqiyot davrida ta'lim-tarbiya va ilm-fan sohalarini rivojlantirish chora-tadbirlari to'g'risida"gi PF-6108 son Farmoni
2. Kadrlar tayyorlash milliy dasturi
3. O. Rasulov "Zamonaviy elektron darsliklarning didaktik xususiyatlari" Kasb-hunar ta'limi 2005-yil.
4. J. G. Yo'ldashev, S. A. Usmonov "Zamonaviy pedagogik texnologiyalarni amaliyotga joriy qilish" Fan va texnologiya, 2008-yil.
5. Umarova Mavludaxon Ruzibaevna (2022). BOSHLANG'ICH TA'LIMDA AKTDAN FOYDALANISH AHAMIYATI. Talqin va tadqiqotlar ilmiy-uslubiy jurnali, 1 (2), 173-175.
6. R. Mavlonova, N. Raxmonqulova. Boshlang'ich ta'limning integratsiyalashgan pedagogikasi. T., 2009-y.
7. Ergasheva, Surayyo Yo'ldoshevna (2022). BOSHLANG'ICH SINFLARDA AXBOROT TEXNOLOGIYALARIDAN FOYDALANISHNING AFZALLIKLARI. Oriental renaissance: Innovative, educational, natural and social sciences, 2 (8), 274-278.
8. Bekqarayeva Aynur Taubaevna. (2022). BOSHLANG'ICH SINFLARDA ZAMONAVIY AXBOROT TEXNOLOGIYALARIDAN FOYDALANISH . *Journal of New Century Innovations*, 11(7), 151-155.

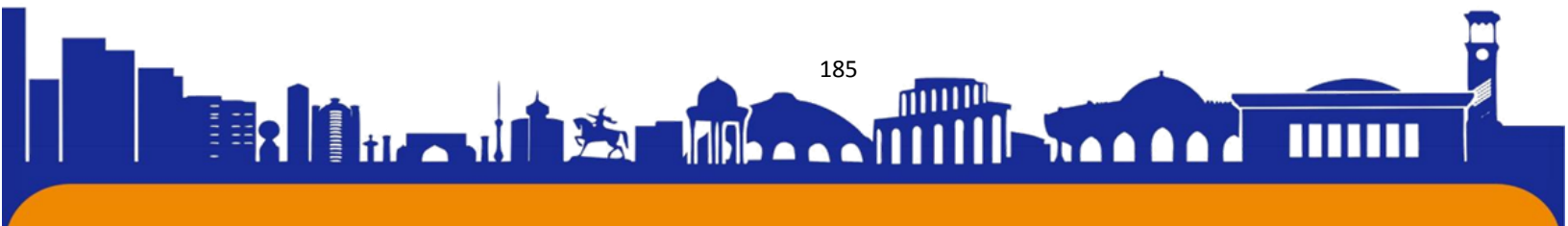



ОПЫТ ПРИМЕНЕНИЯ ПУНКЦИОННОЙ ВЕРТЕБРОПЛАСТИКИ ОСТЕОПОРОТИЧЕСКИХ КОМПРЕССИОННЫХ ПЕРЕЛОМОВ ПОЗВОНОЧНИКА.

**Мелибоев С.Т.,
Кушбаков А.М.**

*Самаркандский филиал Республиканского специализированного научно-практического медицинского центра травматологии и ортопедии
Кафедра судебной медицины Самаркандского Государственного медицинского
Университета*

Актуальность: Одним из наиболее частых причин стойких болевых синдромов у людей пожилого и старческого возраста являются компрессионные переломы позвоночника на фоне остеопороза.

Традиционное консервативное лечение этих повреждений включают назначение пероральных анальгетиков и постельный режим. Однако длительный постельный режим, отсутствие ранней активации из-за выраженного болевого синдрома приводят к развитию гипостатических пневмонии, флеботромбозов, тромбозам легочной артерии, может в еще большей степени ускорить костной массы (до 2% за неделю), прогрессирование остеопороза (Батлей В.Л., Лесняк О.М., Евстичнеева Л.П. 2005).

В последние годы для лечение остеолитических поражений позвоночника опухолевого и неопухолевого (травмы, остеопороза) генеза за рубежом и в нашей стране все чаще прибегают к минимально инвазивным методикам с использованием костного цемента на основе полиметилметакрилата (Педаченко Е.Г., Куцаев С.В., 2005; Шотурсунов Ш.Ш. и др., 2014; Пардаев С.Н. и др., 2014; Cotton A., Boutry N., Cortetetal B., 1998).

Целью настоящей работы была поделится опытом лечения компрессионных переломов позвоночника на фоне остеопороза методом транскutánной транспедикулярной вертебропластики.

Целями вертебропластики является стабилизация тела поврежденного позвонка и купирование болевого синдрома.

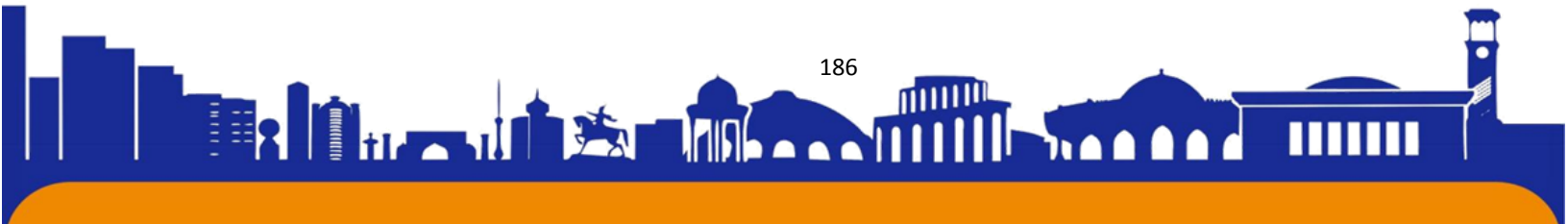



Материал и методы: В Самаркандской областной больницы ортопедии и последствие травмы методом транскutánной транспедикулярной вертебропластики были оперированы 30 больных с компрессионными переломами тел позвонков на фоне остеопороза. Возраст больных составлял от 40 до 83 года. Среди них преобладали женщины - 60%(18 наблюдений), мужчины составили - 40% (12 наблюдений). Наиболее распространенной локализацией перелома был переходный отдел позвоночника. Thxii - Lj у 28 (93,3%) пациентов.

Оценку состояния больных проводили по трем основным показателям: выраженности болевого синдрома, социальной активности пациентов и зависимости от анальгетиков.

У всех больных выявлен локальный болевой синдром без неврологической симптоматики. У 27 пациентов болевой синдром имел стойкий, интенсивный характер. Все больные до поступления принимали обезболивающие препараты. У большинства пациентов отмечено значительное ограничение социальной активности. Продолжительность болевого синдрома до госпитализации составляло от 10 дней до 1,5 года. Все больные прошли комплексное обследование, включающее клиническую, рентгенологическую, компьютерную томографию, магнитно резонансную томографию и лабораторное исследования.

Показание к выполнению транскutánной транспедикулярной вертебропластики была наличие компрессионного перелома тел (одного или нескольких) позвонков I-II степени на фоне остеопороза с болевым синдромом без сопутствующей эпидуральной компрессии.

Вертебропластику провели под местной анестезией транскutánно, транспедикулярно с одной (12 случаях) и двухсторон (18 случаях) вводили контрастный цемент фирмы “Stryker”-“Simplex” с добавлением сульфата бария (1:10 частям сухого цемента). Для приготовления и нагнетания цемента мы использовали троакары и системы PCD Stryker. Во время операции тщательно следим за сердечно-сосудистой и дыхательной системой.

В один позвонок вводилась от 5,0 см³ до 10,0 см³. После завершения вертебропластики пациенты находились на операционном столе не меняя положения в течение 20-30 минут, до застывания костного цемента. После перевода в палату на следующий день больным разрешали вставать на ногу.

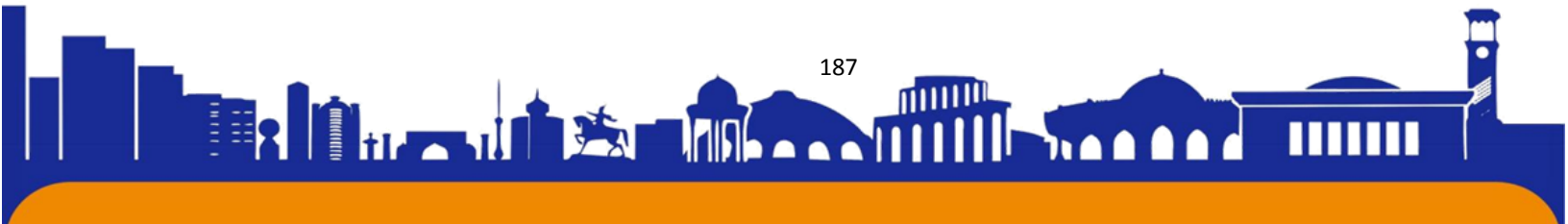



ISSN (E): 2181-4570 ResearchBib Impact Factor: 6,4 / 2023 SJIF 2024 = 5.073/Volume-2, Issue-5

До и после операционном периоде проводили, при необходимости, лечение сопутствующих заболеваний (они наблюдались почти у всех пациентов), лечебную гимнастику, с профилактической целью антибактериальную терапию. Активизация пациентов проводилась в первые сутки после операции.

В двух случаях отмечено асимптоматичное, незначительное истечение цемента за пределы тела позвонка. Одна больная через месяц после вертебропластики обратилась с жалобами на сильные боли в месте введения цемента. Было проведено МРТ исследование установлен диагноз дисцита. После соответствующего лечения, в течение недели, выписана в удовлетворительном состоянии на амбулаторное лечение. Развитие этих осложнений, в первое время нашей работы было связано с техническими погрешностями в ходе операции. У 10 пациентов в течении 2-3 дней наблюдались местные мышечные боли в месте введение троакара и иглы.

Результаты исследования: Почти у всех пациентов в течение одного-двух дней наблюдался полное исчезновение болевых симптомов.

Ближайшие результаты у всех больных были хорошие.

Оценка отдалённых результатов от 6 месяцев до 1,5 года проводилась клиничко-рентгенологически при контрольных осмотрах. При этом был использован Европейский опросник качества жизни в 5 направлениях: мобильность, самообслуживание, бытовая активность, боль и дискомфорт, тревога и депрессия.

У 29 (96,6%) пациентов отмечено хорошие а только у одной больной, у которой наблюдено дисцит послеоперационном периоде, фиксирован удовлетворительный результат вертебропластики.

Заключение: Таким образом перкутанная и транспедикулярная вертебропластика при строгом соблюдение показаний и противопоказаний является одним из наиболее эффективных, малоинвазивных методов лечения при компрессионных переломах позвоночника на фоне остеопороза.

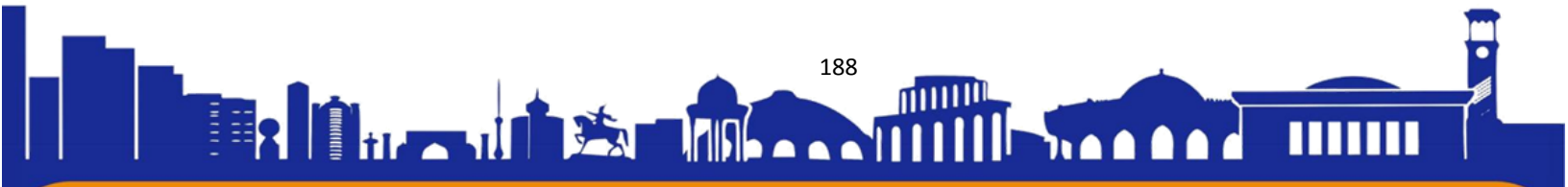



BINOLARDAN SAMARALI VA TEJAMKOR FOYDALANISH ASOSIDA UY-JOY QURILISHINI TASHKIL ETISH MASALALARI

Iqtisodiyot va servis instituti i.f.f.d. (Phd) **Norqobilov N**

Iqtisodiyot va servis instituti magistranti

Abdullaev J

ANNOTASIYA

Ushbu ilmiy maqolada mamlakatimiz hududlarida uy-joy qurilishida va ekspluatatsiya davrida kam mablag' talab etuvchi texnologiyalarni qo'llash va binolardan samarali foydalanishni tashkil etish, uy-joy qurilishida resurs tejamkor energiya tejamkor texnologiyalardan foydalanish masalalari. Shuningdek, hududlarda aholini uy-joy bilan ta'minlash tahlili asosida mavjud muammoni echishda, bozor mexanizmlarini samarali qo'llash yo'li bilan bu muammoni echish bo'yicha xulosa, tavsiya va takliflar berilgan.

ВОПРОСЫ ОРГАНИЗАЦИИ ЖИЛИЩНОГО СТРОИТЕЛЬСТВА НА ОСНОВЕ ЭФФЕКТИВНОГО И ЭКОНОМИЧНОГО ИСПОЛЬЗОВАНИЯ ЗДАНИЙ

Аннотация (рус)

В данной научной статье речь идет об использовании малозатратных технологий при строительстве жилья и в период его эксплуатации, организации эффективного использования зданий, использовании ресурсосберегающих и энергосберегающих технологий в жилищном строительстве. Также на основе анализа обеспечения жильем населения в регионах даются выводы, рекомендации и предложения по решению существующей проблемы путем эффективного использования рыночных механизмов.

ISSUES OF ORGANIZING HOUSING CONSTRUCTION ON THE BASIS OF EFFICIENT AND ECONOMIC USE OF BUILDINGS

ABSTRAKT

This scientific article deals with the use of low-cost technologies in the construction of housing and during the period of operation, the organization of efficient





ISSN (E): 2181-4570 ResearchBib Impact Factor: 6,4 / 2023 SJIF 2024 = 5.073/Volume-2, Issue-5

use of buildings, the use of resource-saving and energy-saving technologies in housing construction. Also, based on the analysis of providing housing to the population in the regions, conclusions, recommendations and suggestions on solving the existing problem by effectively using market mechanisms are given.

Key words: Economy, exploitation, project. initial-permitting documents, technical and economic basis.

Ключевы слова Экономика, эксплуатация, проект, исходно-разрешительная документация, технико-экономическая основа. рост, занятость, эффективность, предпринимательство, рыночная инфраструктура, процветание, сервис.

Kalit soʻzlar: tejamkorlik, ekspluatasiya, loyiha. boshlangʻich-ruxsat beruvchi hujjatlar, texnik iqtisodiy asosnoma.

KIRISH

Kishilarning moddiy va ma'naviy ehtiyojlari orasida turar-joyga boʻlgan ehtiyoj eng birinchi va asosiy ehtiyojlardan biri hisoblanadi. Zero, turar-joyga nisbatan ehtiyoj qondirilmasdan turib inson xotirjam hayot kechirish va oʻzini erkin his qilish imkoniyatiga ega boʻlmaydi. Oʻzbekiston Respublikasining Sh.M.Mirziyoevning tashabbusi avvalo fuqkorolarimiz turmush tarzini yaxshilashga qaratilgan konun va farmoyishlar ustida ish olib bormoqda. Ushbu qonun hujjatlarida uy-joy islohotlarining eng muhim jihati – mulkdorlar sinfini shakllantirishning dastlabki asosi sifatida uy-joyga boʻlgan xususiy mulkchilikni vujudga keltirish, kishilarda mulkdorlik hissini vujudga keltirish va eng muhimi aholini uy-joy bilan ta'minlashga qaratilgan ehtiyojni qondirish hisoblanadi. Bizga ma'lumki, iqtisodiyotning bosh masalasi cheksiz ehtiyojlarni cheklangan resurslar bilan samarali qondirish hisoblanadi. Uy-joy qurilishida tejamkorlikka erishish va binolardan samarali foydalanishda aholining ehtiyojlarini maksimal darajada qondirish masalasi yotadi.

Iqtisodiy tomondan uy joy qurilishida har yil sarflanadigan mablagʻlardan tejamkorlik bilan foydalanib koʻproq foyda olishga harakat qilinadi, ammo iqtisodiy yondashuvdan koʻra uy joy binolari qurilishida bino sathidan unumli foydalanishni tashkil etish qurilish jarayonidagi iqtisodiy samaradan koʻra bir necha marta katta ahamiyatga ega hisoblanadi.

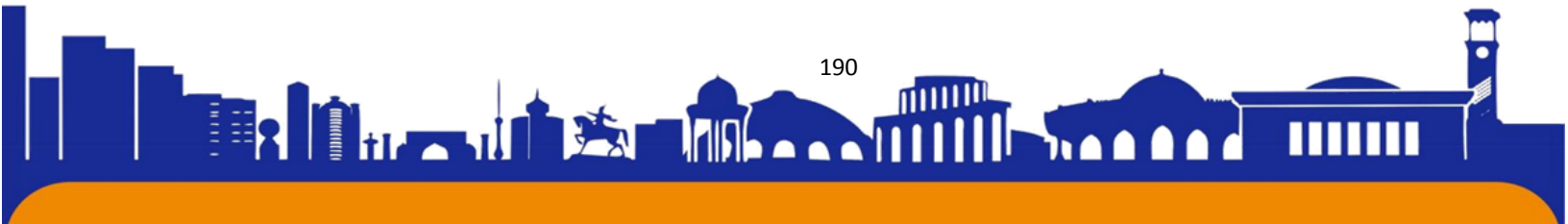



Aynan qurilgan binoning mustahkam, chidamli, isitish uchun ko‘p energiya sarf qilinmaydigan, kommunal resurslardan tejimli foydalanish imkonini buruvchi, tez-tez qayta ta'mirlashga ehtiyoj hosil qilmaydigan xususiyatga ega bo‘lishi binoga qo‘yiladigan zarur talablardan biri bo‘lib uning samarasi bino faoliyat ko‘rsatib tugatilguniga qadar davom etadi.

Shu ma'noda tejamkorlik va uydan samarali foydalanish masalalari bir-biriga qarama-qarshi kategoriyalardir.

Shuning uchun uy-joy qurilishi va uning faoliyati davomida ushbu qarama-qarshi ko‘rsatkichlarni bir-biriga ta'sirini kamaytirish, ya'ni tejamkor va ekspluatasiya davrida kam mablag‘ talab etuvchi texnologiyalarni qo‘llash o‘ta muhim masala hisoblanadi. Hozirgi fan va texnika taraqqiy etgan sharoitda qurilishni tejamkorlik bilan olib borishda qurilish jihozlarini va qurilmalarni to‘g‘ri tanlash, ya'ni foydalanish jarayonida eng tejamkor texnologiyalarni tanlash samaradorlikning asosiy manbai hisoblanadi. Bundan tashqari binoning qavatli qurilish hajmini to‘g‘ri tanlash ham tejamkorlik omillaridan biridir.

Respublikamizda mutaqillikka erishilganidan keyin arxitektura-qurilish sohasida ishlab chiqilgan me'yoriy hujjatlarda mahalliy sharoitni va tejamkor texnologiyalarni qo‘llashga alohida e'tibor qaratilmoqda. Shuning uchun uy-joy sohasida bino qurilishi hamda kapital ta'mirlash va rekonstruksiya qilish jarayonlarida arxitektura me'yorlaridan to‘liq va unumli foydalanish zarur. Demak, loyiha tanlashda bir necha xil loyihalardan texnik va iqtisodiy tomon yuqori samaradorlikka ega bo‘lganini tanlash yaxshi natija beradi.

Uy joy, kommunal xo‘jaligi sohasida binolardan foydalanishni samarali tashkil etish masalasi kommunal xizmatlar uchun to‘lov miqdorini kamaytirish, uy xo‘jaligi infratuzilmasini rivojlantirish, resurslardan oqilona foydalanish va uy joy mulkdorlarining moliyaviy mablag‘laridan samarali foydalanishda muhim ahamiyat kasb etadi.

Binodan foydalanishni samarali tashkil etish masalasi bino qurilishi uchun loyiha tayyorlash jarayonida Texnik iqtisodiy asosnoma (APZ) tayyorlashdan boshlanadi. Texnik iqtisodiy asosnomada binoga qo‘yiladigan muhandislik va kommunal servis vazifalari yoritib beriladi. Aynan, bino qurilayotgan hudud va ushbu hududagi 24 muhandislik kommunikasiyalarining mavjudligi bino qurilishida xonadonlarning obodolashganligini ta'minlash imkonini beradi. Bunda binoning joylashishi asosiy





ISSN (E): 2181-4570 ResearchBib Impact Factor: 6,4 / 2023 SJIF 2024 = 5.073/Volume-2, Issue-5

kommunal xizmatlar turlari tarkibiga kiruvchi kommunikasiyalari mavjudligi va ularga binoni ulanish imkoniyati mavjudligidan kelib chiqqan holda asoslanishi lozim. Bu kommunikasiyalarga ulanish i mkoniyatini asoslash uchun mazkur xizmatlarni ko'rsatuvchi har bir kommunal xo'jaligi korxonalari bilan binoni qurilish joyini kelishish lozim bo'ladi.

Bino qurilishi joyini kelishish ishlari bino qurilishiga ruxsat beruvchi hujjatlarni rasmiylashtirish tartibiga asolangan holda amalga oshiriladi. Bino qurilishiga ruxsat beruvchi hujjatlarni rasmiylashtirish tartibi O'zbekiston Respublikasi Prezidentining "Mulk huquqining daxlsizligini ishonchli himoya qilish, mulkiy munosabatlarga asossiz aralashuvga yo'l qo'ymaslik, xususiy mulkning kapitallashuv darajasini oshirish chora-tadbirlari to'g'risida" 2022 yil 24 avgustdagi PF-198-son farmoniga muvofiq davlat uy-joy fondidan foydalanish va uni tasarruf etishda ochiqlik va shaffoflikni ta'minlash hamda sohada davlat xizmatlarini ko'rsatish tizimini takomillashtirish maqsadida O'zbekiston Respublikasi Vazirlar Mahkamasining 2024 yil 11 martdagi 124-son Qaroriga muvofiq tasdiqlangan - Investisiya loyihasi uchun boshlang'ich ruxsat berish hujjatlarining tarkibi, ularni ishlab chiqish, kelishtirish va tasdiqlash to'g'risidagi Nizom ga muvofiq tayyorlanadi. Bino va inshootlar qurilishi uchun boshlang'ich ruxsat beruvchi hujjatlar kapital qurilish va arxitektura sohasida amal qiladigan qonunlar va me'yoriy hujjatlar asosida tayyorlanadigan loyiha va tender hujjatlarini ishlab chiqish uchun zarur hujjatlar paketidan iborat.

Bino qurilishini loyihalashda muhandislik kommunikasiyalari trassasi va ularga binoni bog'lovchi kommunikasiyalarni optimal joylashtirish va qurilayotgan binoda eng so'nggi fan-texnika yutuqlari asosida ishlab chiqarilgan muhandislik uskunalarning o'rnatilish kommunal xizmatlar ko'rsatishda resurslardan eng optimal foydalanish imkonini beradi. Shuningdek, binodan samarali foydalanishni tashkil etish binoni Davlat qabul komissiyasi tomonidan ekspluatasiyaga qabul qilish jarayonida muhandislik tarmoqlarini to'la quvvatda va mukammal faoliyat ko'rsatayotgan holda qabul qilishga va ularni ekspluatasiya qilish ishlarini binoning texnik pasportida keltirilgan me'yor va talablar asosida tashkil etishga bog'liq bo'ladi.

REFERENCES:

Norqobilov, N. (2020). The role of foreign investment in the development of the economy of Kashkadarya region. *Business Expert*, 1, 145.





ISSN (E): 2181-4570 ResearchBib Impact Factor: 6,4 / 2023 SJIF 2024 = 5.073/Volume-2, Issue-5

Norqobilov, N., & Abdullayev, J. (2023). Specific features of solving the housing problem in our country in the context of economic reforms. *Multidisciplinary Journal of Science and Technology*, 3(2), 21-23.

Норқобилов, Н. Н. (2017). Таълим тизимини бюджетдан ташқари молиялаштириш ва кадрлар тайёрлашда маркетингнинг ўрни. *Современное образование (Узбекистан)*, (8), 36-40.

Norqobilov, N., & Rasulov, F. (2023). THE ROLE OF SOCIAL PROTECTION IN IMPROVING THE LIVING WELL-BEING OF THE POPULATION. *Multidisciplinary Journal of Science and Technology*, 3(2), 24-25.

Norkobilov, N. N. (2021). Structure and features of expanding investment in the southern region of uzbekistan. *Asian Journal of Research in Social Sciences and Humanities*, 11(11), 704-709.

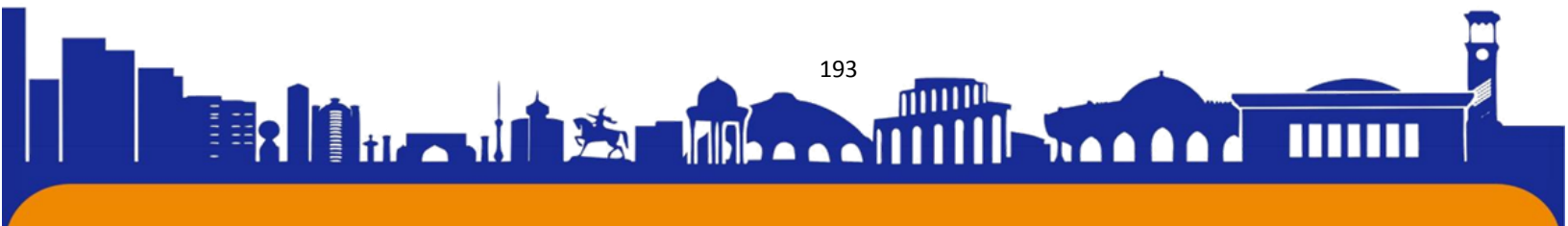



TERRITORIAL CHARACTERISTICS OF TRADITIONAL RESIDENTIAL BUILDINGS IN UZBEKISTAN (KHORAZM AND BUKHARA)

*Nazarova Dinara PhD professor of Tashkent Turin Polytechnic University and
Akhmedova Firuza Ma'rufjonovna
MSc student of Tashkent Turin Polytechnic University*

In this article, the territorial characteristics of traditional residential buildings in Uzbekistan are highlighted on the example of traditional settlements of Khorezm and Bukhoro, mainly using natural methods to create a microclimate and develop regional architecture.

Key words. *Taskhhovli, porch, right porch, reverse porch, corridor, tobiston, zimiston.*

O'ZBEKISTONDA (XORAZM VA BUXORO) AN'ANAVIY TURAR-JOY BINOLARINING HUDUDIY XUSUSIYATLARI.

Ushbu maqolada O'zbekistondagi an'anaviy turar-joy binolarining hududiy xususiyatlari Xorazm va Buxoroning an'anaviy aholi punktlari misolida, asosan, mikroiklim yaratish va mintaqaviy me'morchilikni rivojlantirish uchun tabiiy usullardan foydalangan holda yoritilgan.

Kalit so'zlar. Toshhovli, ayvon, o'ng ayvon, teskari ayvon, yo'lak, tobiston, zimiston.

ТЕРРИТОРИАЛЬНАЯ ХАРАКТЕРИСТИКА ТРАДИЦИОННЫХ ЖИЛЫХ ЗДАНИЙ В УЗБЕКИСТАНЕ (ХОРАЗМ И БУХАРА)

В данной статье на примере традиционных поселений Хорезма и Бухары освещены территориальные особенности традиционной жилой застройки Узбекистана, преимущественно использующие естественные методы создания микроклимата и развития региональной архитектуры.

Ключевые слова. *Ташховли, крыльцо, правое крыльцо, обратное крыльцо, коридор, тобистон, зимистон.*

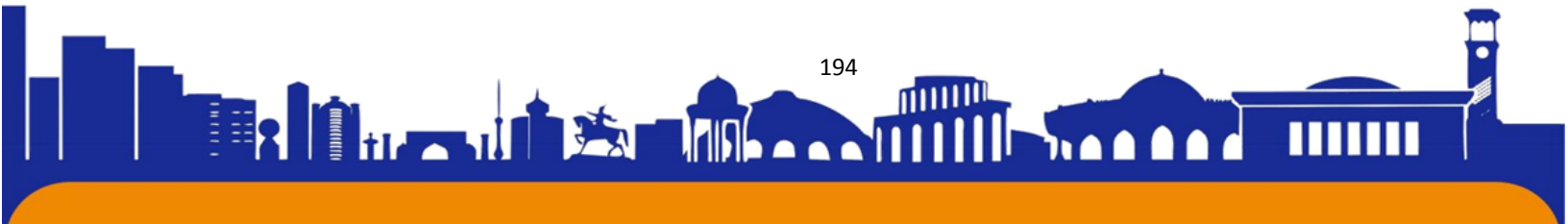



ISSN (E): 2181-4570 ResearchBib Impact Factor: 6,4 / 2023 SJIF 2024 = 5.073/Volume-2, Issue-5

Based on the climate and historical-ethnographic region of each region of our country, residential buildings have their own architectural features and views. In particular, the architecture of Khorezm residential buildings differs from other geographical areas. For example, the "Taskhovli" palace was built by Ollokuli Khan in Khiva near the eastern gate of the city - Polvon Darvoza. Due to the climate of the city of Khiva, special importance was attached to the construction of verandas in the construction of the "Tashkhovli" palace. The verandas built against each other helped to keep the microclimate of the inner courtyard cool.



Fig 1. "Ters" and "O'ng" ayvans of the "Taskhovli". Source: <http://xorazmiy.uz/uz/khorezm>

In this case, the porch built on the north side is higher than the porch built on the opposite side. This process provides cool air in the courtyard during the hot summer heat.

The main purpose of the construction of the verandas is that the climatic conditions of Khorezm are sharply continental. In the city of Khiva alone, architects designed and built houses in different styles depending on their location. A second porch was built on the opposite side of the porch, and these porches were called the right porch and the opposite porch. Ters (inverted) porch is so named because it faces back (north), that is, opposite to the qibla. The right porch faces the Qibla. Depending on their appearance, porches are also called "Big, big" and "small, small" porches. Some people understand the porch facing the Qibla as a reverse porch. According to the words of older people, the wind that entered the courtyard with two verandas could not come out and hit the walls of the veranda on the right and opposite sides, creating a cool microclimate. [*Development history of residential buildings in Khiva "Science and Education" Scientific Journal/ ISSN 2181-0842 April 2022*]

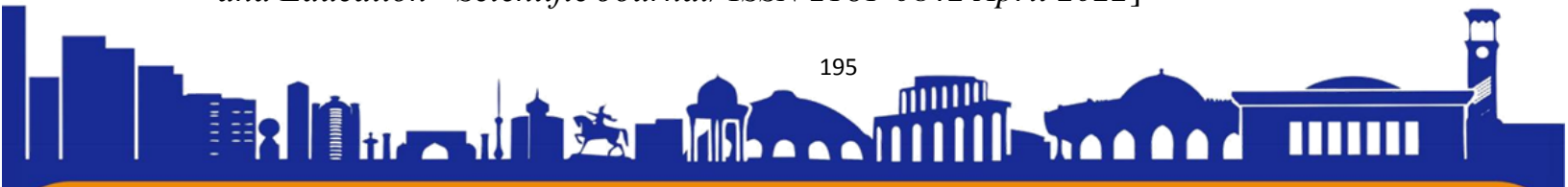

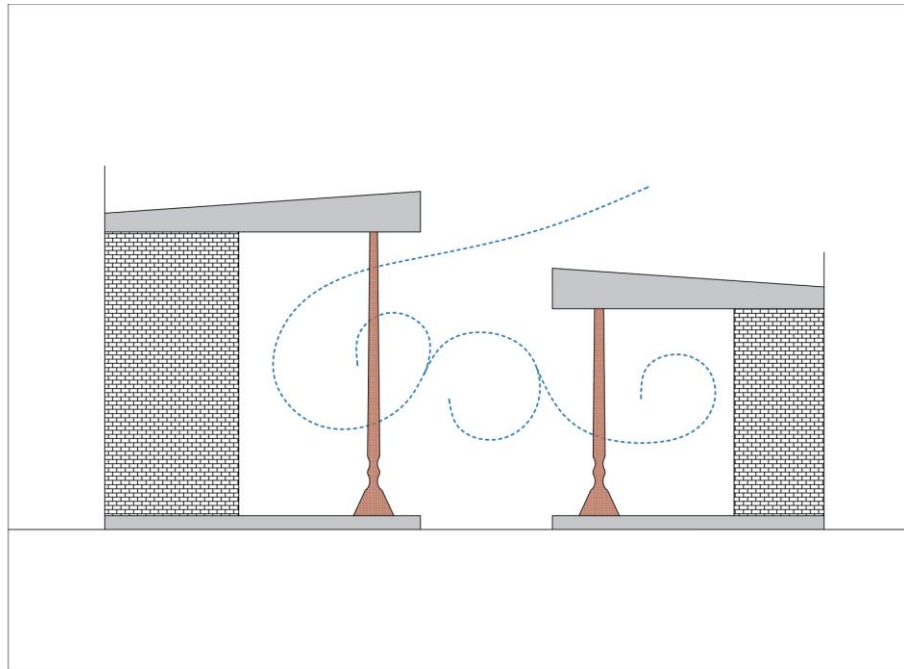

Fig 2. Part of a residential house with “O’ng” and “Ters” ayvans. Example from researcher.

Another type of porch is named "Urganch" porch. The Urganch porch (in some sources it is called a corridor) is located in the middle of the yard and is surrounded by rooms on all four sides. There is a tall pillar in the middle of the porch. In some cases, it leads to the garden through the door on the north side of the porch. Urganch porch, like other porches, is built 1.5-2 meters higher than the common house, and large windows are placed on all four sides at the top. This, in turn, ensured the light of the house. [Development history of residential buildings in Khiva “Science and Education” Scientific Journal/ ISSN 2181-0842 April 2022]

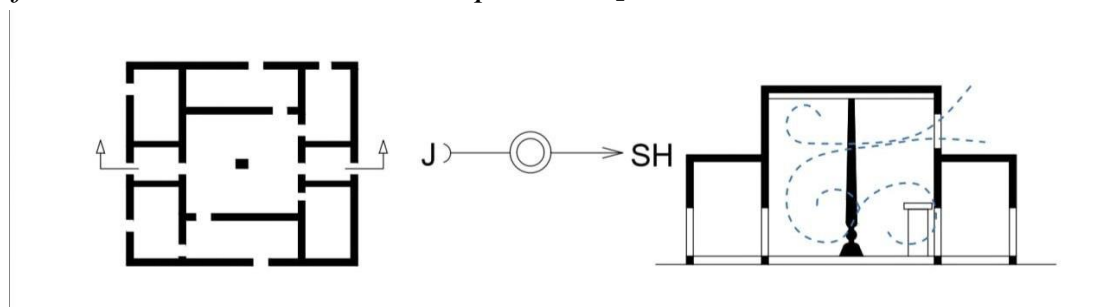
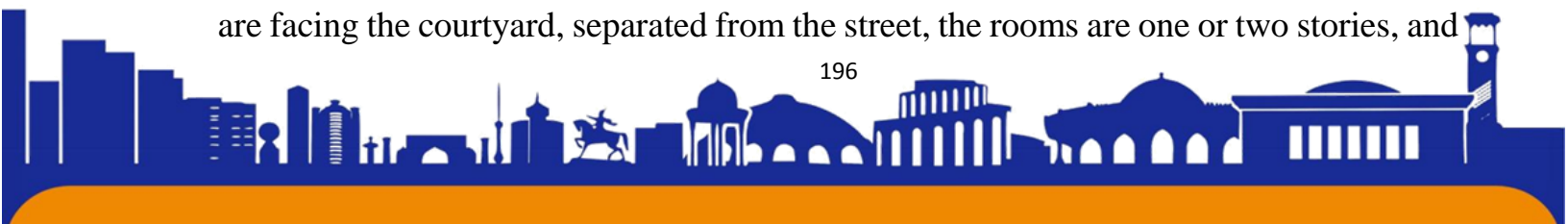

Fig 3. Khorazm. Dwellings with Dolon. Example from researcher.

The residential types in Bukhara are also developed, they are densely built, they are facing the courtyard, separated from the street, the rooms are one or two stories, and





are surrounded by the courtyard. densely built, and thus it was much cooler in the courtyard than in the hot and dusty air of the street. The Bukhara residential type usually started with a covered corridor far beyond the gate. Corridors used in Bukhara served a different purpose than the corridors used in residential areas in Khorezm. Cool air is provided through the corridor to escape from the scorching heat of the street until reaching the inner courtyard through a long covered corridor (like a tunnel). Dolon is not only a unique shade and cooler, but also has a wind deflector mechanism. Indeed, the function of the corridor in the field of housing construction was important. In its place, it also played the role of a vestibule. In addition, the additional construction area served as a shelter during the rains. Dolon was mostly used in city yards. After the corridor, there is an entrance or gatehouse (sometimes the gatehouse was built before the corridor). At that time, houses were divided into "outer" and "inner" yards. One of the reasons for this is: under the influence of the beliefs of the Islamic religion, it is to protect women "from prying eyes", and the second is; the custom that appeared long before that is the division of the yard into economic (outside) and cultural (inside) parts. Also, the construction of the rooms facing only the side of the yard has a two-sided character. That is, the first thing is that the windows and doors do not open to the outside (to the street); if it is within the framework of Sharia, secondly; it is to exclude the yard from external noise, dust, etc., and build it towards the trees and flowers in the yard.

The basis of Bukhara houses consists of two parts - winter and summer. Winter (Summer) is a part of the house porch and is the main living area. And summer (Zimiston) - the cold part of the house, mainly located under the house or 1.5 meters above the ground. Such rooms in Bukhara were also called Tobiston and Zimiston.

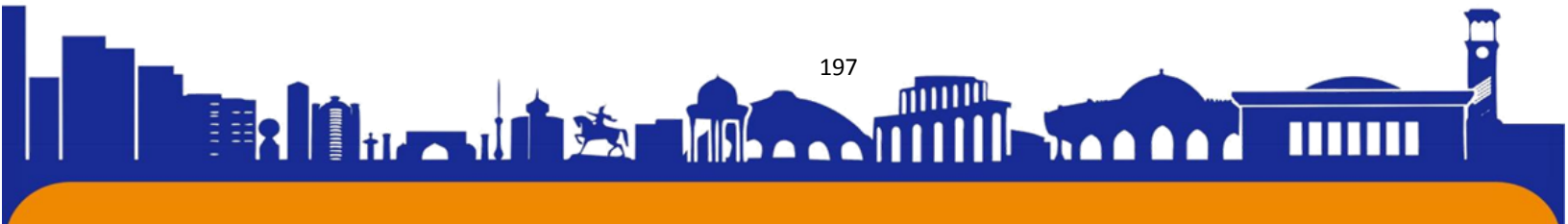

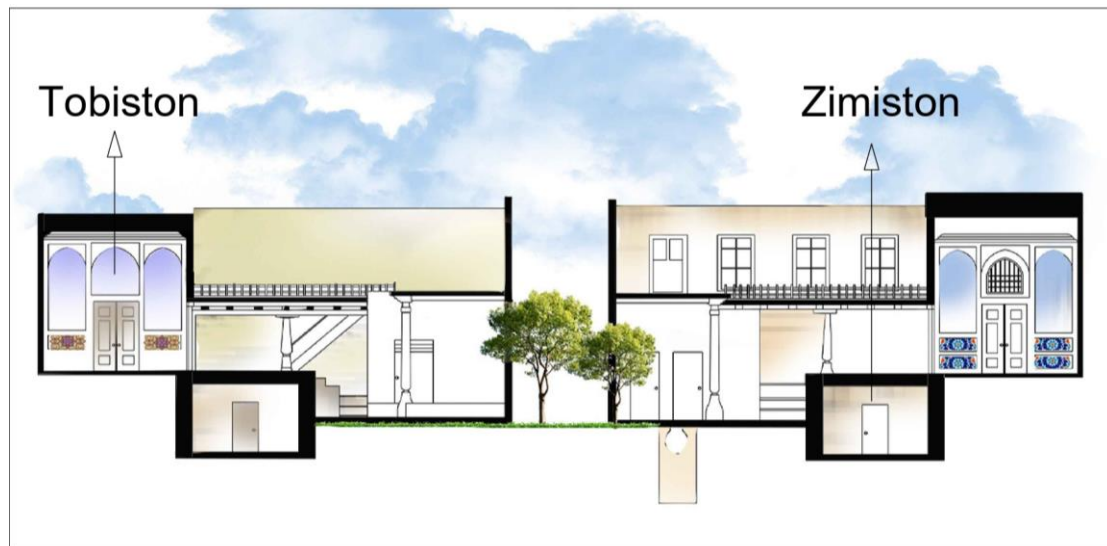
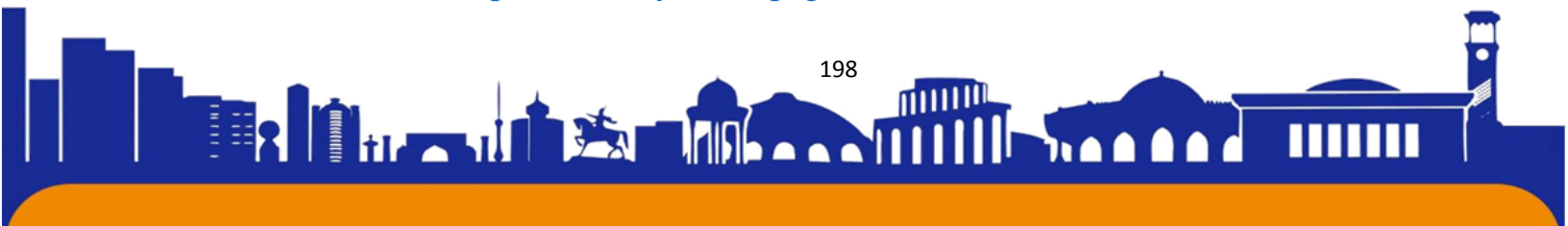

Fig 4. Example of Bukhara dwellings with the “Tobiston” and “Zimiston” parts. Example from researcher.

To sum up, traditional dwellings in Uzbekistan have their own territorial features, and the Khorezm grand porch has adapted to the hot region by creating a microclimate in the courtyard, acting as a wind trap. Traditional residences of Bukhara have summer rooms with high ceilings and cooling holes from the basement. South walls are usually double-layered, this method is called "double chinch" and aims to reduce the solar radiation on the south walls and prevent the internal walls from overheating. The winter rooms and the winter rooms are small and the ceilings are not too big, so heating the rooms is easy. All such traditional approaches indicate that the residential architecture is adapted to the climate and that there are elements of stability.

REFERENCES:

1. Journal of Applied Environmental and Biological Sciences | Formal Sustainability in Traditional Architecture of Iran According To Five Principles of Traditional Architecture of Iran | Hadi Shahamat | November 19 2013
2. Akhmedov. M.Q. History of Central Asian architecture | Guide for higher educational institutions | T; Uzbekistan, 1995 | 134 sheet
3. Central Asian journal of arts and design | About Khorazm traditional buildings | Yusufov S.A., Raximova L.O.
4. Science and Education Scientific Journal | Development history of residential buildings in Khiva | Roza Anvarovna Jumaniyazova | April 2022
5. <http://xorazmiy.uz/oz/pages/view/249>





ТУРИЗМ В БУДУЩЕМ: ТРЕНДЫ, ИННОВАЦИИ И ПЕРСПЕКТИВЫ

Payshanova Marjona

Ташкентский Международный Университет Кимё

Аннотация: Статья посвящена актуальным тенденциям в сфере туризма, инновациям и перспективам развития данной отрасли. Рассматривается влияние цифровых технологий, изменение потребительских предпочтений, устойчивого туризма на отрасль. Освещаются ключевые инновации в сфере туризма и возможные перспективы развития.

Ключевые слова: туризм, инновации, перспективы, цифровые технологии, устойчивый туризм, потребительские предпочтения, отрасль, развитие.

TOURISM IN THE FUTURE: TRENDS, INNOVATIONS AND PROSPECTS

Abstract: The article is devoted to current trends in the field of tourism, innovations and prospects for the development of this industry. The impact of digital technologies, changes in consumer preferences, and sustainable tourism on the industry is considered. Key innovations in the field of tourism and possible development prospects are highlighted.

Keywords: tourism, innovation, prospects, digital technologies, sustainable tourism, consumer preferences, industry, development.

KELAJAKDA TURIZM: TRENDLAR, INNOVATSIYALAR VA ISTIQBOLLAR

Annotatsiya: Maqola turizm sohasidagi zamonaviy tendentsiyalar, innovatsiyalar va ushbu sohani rivojlantirish istiqbollariga bag'ishlangan. Raqamli texnologiyalar, iste'molchilarning xohish-istaklaridagi o'zgarishlar va barqaror turizmning sanoatga ta'siri ko'rib chiqiladi. Turizm sohasidagi asosiy yangiliklar va rivojlanish istiqbollari yoritilgan.

Kalit so'zlar: turizm, innovatsiyalar, istiqbollar, raqamli texnologiyalar, barqaror turizm, iste'molchilarning afzalliklari, sanoat, rivojlanish.

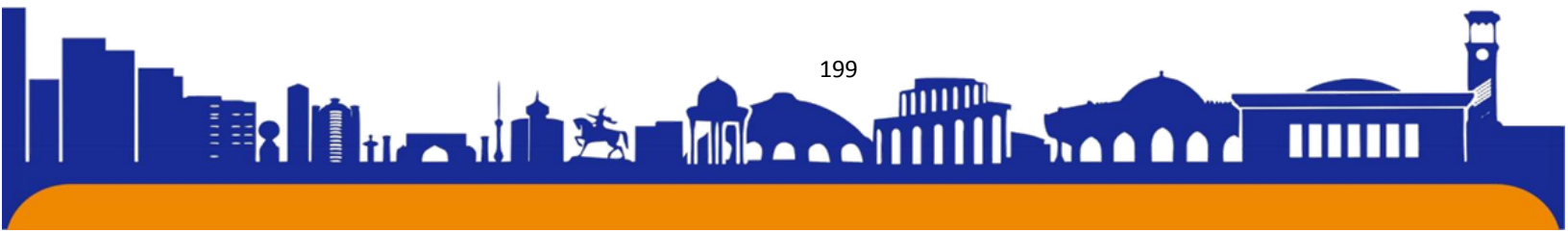



ВВЕДЕНИЕ

Современный туризм находится на грани новых возможностей и вызовов, и его будущее зависит от способности индустрии адаптироваться к постоянно меняющимся условиям и трендам. Инновации в технологиях, изменения в предпочтениях потребителей и влияние экологических и социальных факторов влияют на развитие туризма и формируют его перспективы. В данной статье мы рассмотрим ключевые тренды, инновации и перспективы туризма, которые определяют его будущее.

Основная часть

Демографические изменения

1. Старение населения

Старение населения является глобальным явлением, которое оказывает значительное влияние на различные аспекты общества, включая экономику, здравоохранение и, конечно же, туризм. По мере увеличения средней продолжительности жизни и снижения рождаемости во многих странах мира, доля пожилого населения постоянно растет. Этот процесс сопровождается изменением потребностей и предпочтений пожилых людей, в том числе и в сфере туризма.

Первое, что следует отметить, это то, что пожилые люди становятся все более активными и мобильными. Благодаря увеличивающемуся времени после выхода на пенсию и более свободному доступу к финансовым ресурсам, они чаще начинают путешествовать. Это открывает новые возможности для туристической индустрии, которая может адаптировать свои услуги и предложения под потребности этой аудитории.

Важным аспектом влияния старения населения на туризм является изменение спроса на различные виды услуг. Пожилые люди, как правило, предпочитают туристические пакеты, которые обеспечивают комфорт и безопасность. Они могут предпочитать более спокойные и медленные формы путешествий, такие как круизы, экскурсии или путешествия по стране с хорошо спланированными маршрутами и удобным размещением.

Кроме того, старение населения может повлиять на географию туризма. Некоторые регионы могут стать более популярными среди пожилых путешественников из-за их климата, медицинской инфраструктуры или

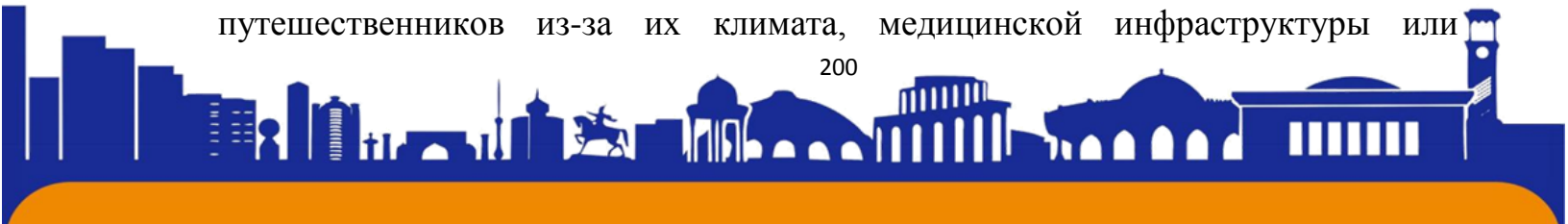



ISSN (E): 2181-4570 ResearchBib Impact Factor: 6,4 / 2023 SJIF 2024 = 5.073/Volume-2, Issue-5

доступности специализированных услуг для старшего возраста. Это может привести к изменениям в туристической инфраструктуре и развитию новых направлений.

Однако стоит также учитывать, что старение населения несет и ряд вызовов для туристической индустрии. Например, пожилые люди часто сталкиваются с ограничениями по здоровью, что может потребовать дополнительных медицинских услуг и удобств во время путешествий. Безопасность также становится более важным аспектом при планировании туристических маршрутов для этой группы населения.

В целом, старение населения оказывает значительное влияние на туризм, открывая новые возможности для развития специализированных услуг и направлений, но также предъявляя определенные вызовы, которые требуют внимания и адаптации со стороны индустрии.

2. Меняющиеся предпочтения молодежи

Меняющиеся предпочтения молодежи играют ключевую роль в формировании современного туристического рынка. Молодые путешественники всё чаще предпочитают более автентичные и нестандартные опыты во время своих поездок. Они ищут уникальные возможности для экспериментов, отличные от традиционных туристических маршрутов. Это может включать в себя посещение менее известных мест, участие в местных культурных событиях, таких как фестивали и праздники, или погружение в местную кухню и культуру.

Помимо этого, молодые люди обычно предпочитают активные виды отдыха и спортивные мероприятия. Они могут выбирать путешествия, связанные с приключениями, такие как восхождение на горы, сёрфинг, дайвинг или пешие походы. Эти виды туризма позволяют им испытать адреналин и природную красоту, а также укрепить духовные и физические навыки.

Более того, молодежь все чаще обращается к социально ответственному туризму и поиску смысла в своих путешествиях. Они могут выбирать компании и организации, которые поддерживают устойчивый туризм, включающий защиту окружающей среды, поддержку местных сообществ и этичное поведение по отношению к местной культуре и наследию.

В целом, меняющиеся предпочтения молодежи влияют на разнообразие и специфику туристических предложений, стимулируя развитие новых





направлений и форм отдыха, а также подчеркивая важность устойчивого и социально ответственного подхода к туризму.

Технологические прорывы

3. Рост виртуального туризма

Рост виртуального туризма представляет собой существенное изменение в индустрии путешествий, приносящее новые возможности и перспективы для путешественников. С развитием технологий виртуальной реальности и дополненной реальности путешественники могут исследовать различные места и достопримечательности по всему миру, не выходя из своих домов.

Виртуальные туры предлагают пользователям уникальный и интерактивный опыт. Путешественники могут погрузиться в атмосферу различных мест, посещать музеи, исторические памятники, природные достопримечательности и даже виртуально принимать участие в культурных событиях и фестивалях. Это позволяет им расширить свой кругозор, познакомиться с разными культурами и традициями, а также получить впечатления, которые могут послужить вдохновением для планирования реальных путешествий в будущем.

Кроме того, виртуальный туризм становится популярным среди тех, кто временно ограничен в возможности путешествовать из-за физических, финансовых или других причин. Это может быть особенно полезно для людей с ограниченными физическими возможностями или для тех, кто временно не может покинуть свой регион из-за ограничений, таких как пандемия или другие кризисные ситуации.

Таким образом, виртуальный туризм открывает новые горизонты для путешественников, делая путешествия более доступными, удобными и захватывающими.

4. Использование искусственного интеллекта

Использование искусственного интеллекта (ИИ) в сфере туризма открывает широкий спектр возможностей для улучшения качества обслуживания и опыта путешественников. ИИ может быть применен в различных аспектах туристической индустрии, начиная от персонализации истории до предсказания спроса на услуги и решения проблем в режиме реального времени.

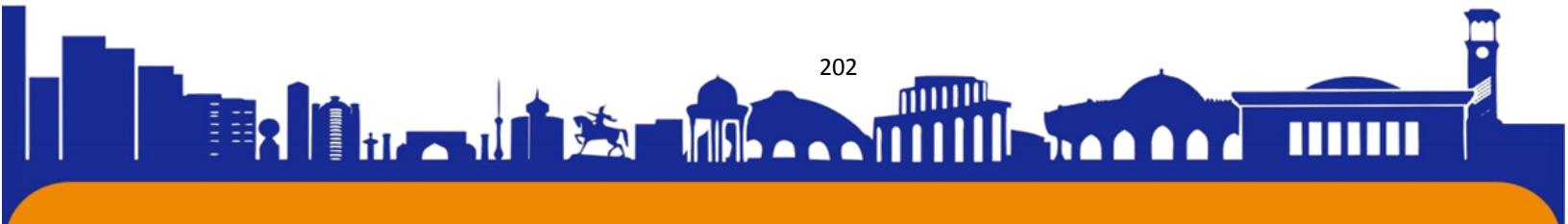



Одним из основных применений ИИ является персонализация услуг. С помощью алгоритмов машинного обучения и анализа данных туристические компании могут адаптировать предложения под индивидуальные потребности и предпочтения каждого клиента. Например, системы ИИ могут предлагать персонализированные рекомендации по выбору отелей, маршрутов, ресторанов и развлечений на основе предыдущих путешествий и предпочтений клиента.

Кроме того, ИИ может использоваться для прогнозирования спроса и оптимизации бизнес-процессов в туристической индустрии. Алгоритмы машинного обучения могут анализировать большие объемы данных о бронированиях, отзывах клиентов, погодных условиях и других факторах, чтобы предсказывать спрос на определенные услуги в определенных местах и в определенное время. Это позволяет компаниям оптимизировать ценообразование, управлять запасами и маркетинговыми кампаниями, чтобы максимизировать свою прибыльность.

Кроме того, ИИ может улучшить качество обслуживания клиентов и сократить время решения проблем. Чат-боты с искусственным интеллектом могут общаться с клиентами, отвечать на их вопросы и решать проблемы в режиме реального времени, что снижает необходимость взаимодействия с живыми операторами и улучшает общий опыт клиента.

Таким образом, использование искусственного интеллекта в туризме представляет собой мощный инструмент для улучшения качества обслуживания, оптимизации бизнес-процессов и повышения конкурентоспособности компаний в данной отрасли.

Изменения в путеводителях путешествий

5. Рост популярности цифровых путеводителей

Рост популярности цифровых путеводителей является значимым трендом в сфере туризма, открывающим новые возможности для путешественников получить информацию и рекомендации в реальном времени, используя мобильные устройства и интернет. Цифровые путеводители представляют собой приложения, веб-сайты или другие цифровые платформы, которые предлагают информацию о достопримечательностях, маршрутах, ресторанах, отелях и других туристических объектах.

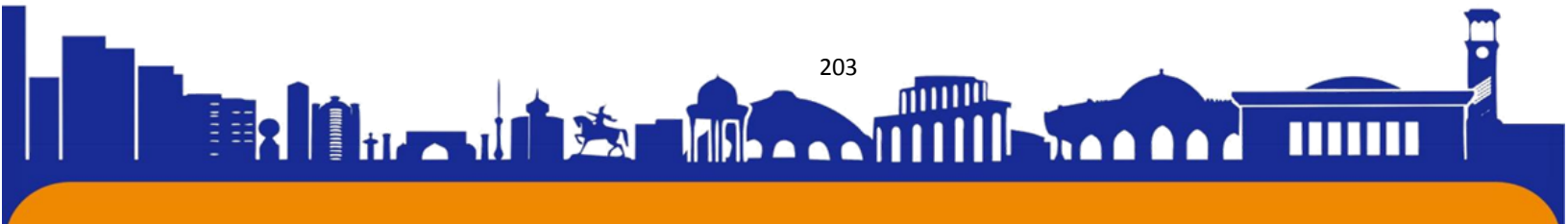



ISSN (E): 2181-4570 ResearchBib Impact Factor: 6,4 / 2023 SJIF 2024 = 5.073/Volume-2, Issue-5

Одним из главных преимуществ цифровых путеводителей является доступность информации в любое время и в любом месте. Путешественники могут получить доступ к цифровым путеводителям через свои мобильные устройства, что позволяет им исследовать новые места и принимать решения о планировании путешествий непосредственно на месте.

Кроме того, цифровые путеводители часто предлагают интерактивные карты, отзывы и рейтинги мест, а также рекомендации на основе предпочтений пользователя. Это помогает путешественникам находить наиболее интересные и подходящие для них места и активности в новом месте.

Другим преимуществом цифровых путеводителей является их способность обновляться в реальном времени. Информация о местных событиях, работе заведений и других изменениях может быть быстро обновлена, что делает цифровые путеводители более актуальными и надежными для путешественников.

В целом, рост популярности цифровых путеводителей отражает общий тренд к цифровизации в сфере туризма и предоставляет путешественникам новые инструменты и ресурсы для более удобного и информативного путешествия.

6. Развитие уникальных форматов путеводителей

Развитие уникальных форматов путеводителей представляет собой интересный тренд, который открывает новые возможности для путешественников получать информацию и вдохновение перед и во время своих поездок. Вместо традиционных бумажных путеводителей с фотографиями и текстовыми описаниями местных достопримечательностей, современные путеводители предлагают более интерактивные и инновационные подходы к представлению информации.

Один из примеров уникальных форматов путеводителей - это приложения с аудиогидами. Путешественники могут скачать приложение на свои мобильные устройства и слушать аудиогиды, предоставляющие интересные факты и истории о местах, которые они посещают. Это позволяет путешественникам углубиться в атмосферу места и получить дополнительные знания о его культуре и истории.

Еще одним примером являются интерактивные видео-путеводители, которые позволяют путешественникам исследовать места с помощью видеороликов и виртуальных экскурсий. Подобные путеводители позволяют





ISSN (E): 2181-4570 ResearchBib Impact Factor: 6,4 / 2023 SJIF 2024 = 5.073/Volume-2, Issue-5

путешественникам получить более реалистичное представление о местах, которые они собираются посетить, и принять более информированное решение о своих планах.

Также можно отметить развитие специализированных путеводителей, ориентированных на конкретные интересы путешественников, такие как кулинария, приключения, архитектура или местные традиции. Эти путеводители предлагают индивидуализированные маршруты и рекомендации, соответствующие интересам каждого путешественника, что делает их путешествие более уникальным и запоминающимся.

В целом, развитие уникальных форматов путеводителей открывает новые горизонты для путешественников, делая их опыт более интересным, информативным и насыщенным.

Заключение

В заключение, современная туристическая индустрия находится на стыке инноваций и изменений, которые определяют новые тренды и перспективы. Старение населения, изменение предпочтений молодежи, рост виртуального туризма, использование искусственного интеллекта и популярность цифровых и уникальных форматов путеводителей - все эти факторы формируют новый ландшафт в индустрии, требующий адаптации и инноваций от участников рынка.

Эти изменения отражают смещение в потребностях и ожиданиях современных путешественников, а также предоставляют новые возможности для развития более персонализированных, интерактивных и уникальных туристических продуктов и услуг. Основным вызовом для отрасли является способность адаптироваться к этим изменениям, игнорировать и создавать ценность для потребителей, что позволит сделать опыт путешествий более удовлетворительным, запоминающимся и доступным для всех.

ССЫЛКИ:

1. WTO. Tourism towards 2030. <https://www.unwto.org/the-future-will-be-relatively-positive>
2. ITB Future Tourism Forum. <https://www.itb-berlin.de/en/Events/future-tourism-forum/>
3. Skift. Tourism Megatrends <https://skift.com/tourism-megatrends-2020/>





O‘ZBEKISTONNING AFG‘ONISTON BILAN DO‘STLIK, MADANIY- MA‘RIFIY, TA‘LIM HAMDA ILM-FAN SOHALARIDAGI HAMKORLIGI

Jabborov Sunnatilla Ilhomjon o‘g‘li

*O‘zbekiston Milliy universiteti Tarix fakulteti Tarix (yo‘nalishlar va faoliyat turi
bo‘yicha) mutaxassisligi 2-kurs magistri*

Afg‘oniston asrlar davomida mamlakatimizning eng yaqin qo‘shnilaridan biri, do‘stlik va yaxshi qo‘shnichilik rishtalari, diniy e‘tiqod, urf-odatlar bog‘lab turadigan o‘lka bo‘lib kelgan. O‘zbek va afg‘on xalqlari o‘zaro birodardir hamda bu uzoq tarixdan buyon o‘z isbotini topib kelmoqda.

O‘zbekiston va Afg‘oniston o‘rtasidagi diplomatik munosabatlar 1992 yil oktyabr oyida o‘rnatilgan. Davlatimiz rahbari Shavkat Mirziyoev O‘zbekistonning Afg‘onistonga nisbatan siyosatini pragmatik yo‘lga o‘zgartirdi. Pirovardida O‘zbekiston – Afg‘oniston aloqalari mamlakatimiz tashqi siyosatining ustuvor yo‘nalishlaridan biri etib belgilandi va ular yangicha mazmun va izchillikni kasb etdi.

O‘zbekiston Respublikasi Prezidentining Afg‘oniston bo‘yicha maxsus vakilining tayinlanishi O‘zbekiston rahbariyati tomonidan Afg‘oniston bilan aloqalarni bosqichma-bosqich va maqsadli rivojlantirishga qaratilayotgan katta e‘tiborning yana bir tasdig‘idir. O‘zbekiston Afg‘onistonni Markaziy Osiyoning ajralmas qismi, deb hisoblaydi va mamlakatni mintaqaviy integratsion jarayonlarga keng jalb qilishga intilmoqda.

Samarali hamkorlikni amalga oshirishda madaniy-gumanitar soha ham muhim rol o‘ynaydi. Xalqlarimiz o‘rtasidagi asrlarga tatiydigan aloqalar madaniyatlararo rishtalarda ham o‘z ifodasini topgan. Afg‘oniston hududida bugun o‘zbek millatiga mansub 4 milliondan ko‘proq aholi istiqomat qilayotgani o‘zaro hamkorlikka ijobiy ta‘sir o‘tkazmoqda. Ular o‘z mehnati bilan nafaqat afg‘on davlatchiligi asoslarini mustahkamlashga, balki O‘zbekiston – Afg‘oniston aloqalarini har tomonlama takomillashtirishga salmoqli hissa qo‘shmoqda²⁰.

²⁰ <https://xs.uz/uzkr/post/ozbekiston-va-afgoniston-mushtarak-maqsadlar-va-dostlik-rishtalari>





O'zbekistonning Afg'onistonga nisbatan keyingi do'stona qadamlari O'zbekiston Prezidenti Shavkat Mirziyoyev tomonidan 2018 yil mart oyida Toshkentda Afg'oniston bo'yicha "Tinchlik jarayoni, xavfsizlik sohasida hamkorlik va mintaqaviy sheriklik" mavzusida xalqaro konferensiyaning boshlanishi bilan bog'liq bo'lib, Forumda so'zga chiqqan Shavkat Mirziyoyev Afg'onistonni qo'shni davlatlar bilan savdo-iqtisodiy, transport-kommunikatsiya, madaniy-gumanitar aloqalar tizimiga jalb etish, nizolarni tinch yo'l bilan hal etish tamoyillarini ishlab chiqish va ular bo'yicha xalqaro konsensusga erishish zarurligi haqida gapirdi.

Prezidentimiz terrorizm, aqidadarastlik, ekstremizm, radikalizm, narkobiznes va zo'ravonlikni qoralab, ta'lim-tarbiya masalalari, yoshlarning muammolari, yoshlarning sifatli ta'lim olish imkoniyatini ta'minlash va o'zligini anglash uchun zarur shart-sharoitlarni yaratishga alohida e'tibor qaratdi. Afg'onistondagi muammoni kuch bilan emas, balki siyosiy va gumanitar jihatdan hal qilish zarur. Shu nuqtai nazardan, qo'shni Afg'onistonda ta'limni qo'llab-quvvatlash to'g'risidagi bayonot mantiqiy va izchillik kasb etadi.

Shu nuqtai nazardan, jarayon madaniy diplomatiya vositalari bilan to'ldirilishi kerak. O'zbekiston va Afg'oniston xalqi, Prezidentimiz ta'kidlaganidek, ming yillar davomida bir xil madaniy va sivilizatsiya makonida rivojlangan. Madaniy-gumanitar va ijtimoiy tarkibiy qismlar mintaqaviy hamkorlik uchun ham, Afg'onistondagi tinchlik jarayoni uchun ham muhim ahamiyatga ega.

O'zbekiston Respublikasi Prezidenti Shavkat Mirziyoyevning fikricha, xalq diplomatiyasi, oddiy insoniy muloqot o'zaro anglashuv va barqarorlikni mustahkamlash yo'li bo'lib, u oddiy odamlar o'rtasidagi bevosita aloqalarni ta'minlash va har bir mamlakatning madaniy boyligini ommalashtirishga qaratilgan.

Bugungi kunda faol "xalq diplomatiyasi" asosida chet eldagi vatandoshlarimiz bilan muntazam va o'zaro foydali munosabatlarni yo'lga qo'yish, xorijiy mamlakatlar bilan do'stona munosabatlarni va madaniy-ma'rifiy aloqalarni mustahkamlash, asosiy vazifasi O'zbekiston haqida chet eldagilarga to'g'ri ma'lumot berishni o'z oldiga maqsad qilgan 36 ta do'stlik jamiyatlari faoliyat yuritib kelmoqda.

"O'zbekiston-Afg'oniston" do'stlik jamiyati O'zbekiston va Afg'oniston xalqlari orasida madaniy-ma'rifiy, fan-ta'lim sohasidagi aloqalarni rivojlantirish maqsadida tashkil etilgan nodavlat notijorat tashkiloti hisoblanib, uning tashkiliy-huquqiy shakli jamoat birlashmasidir.





Mamlakatimizda xalq diplomatiyasini rivojlantirishda do'stlik jamiyatlari tomonidan tashkil etilgan ilmiy seminarlar, davra suhbatlarining o'ziga xos o'rni mavjud. Bunday tadbirlarda sohadagi yutuq va kamchiliklarni keng jamoatchilik, mutaxassislar bilan birgalikda muhokama etilishi xalq diplomatiyasini samaradorligini oshirishga xizmat qiladi.

Ekspertlarning fikricha, "O'zbekiston-Afg'oniston" do'stlik jamiyati tomonidan 2018-yil 14-sentyabrda tashkil etilgan "O'zbekiston - Afg'oniston aloqalarida yangi davr" nomli davra suhbatini ikki mamlakat o'rtasida xalq diplomatiyasi rivojida muhim qadam bo'ldi²¹.

Shu nuqtai nazardan, "O'zbekiston-Afg'oniston" do'stlik jamiyatining tashkil etilishi ikki davlat o'rtasidagi munosabatlarda tarixiy voqea bo'ldi. Afg'oniston va O'zbekiston xalqlari o'rtasidagi yaqin savdo-iqtisodiy, madaniy hamkorlik uzoq vaqtdan beri mavjud bo'lib, ming yillik tarixga ega. Shu bilan birga, O'zbekiston va Afg'oniston o'rtasidagi munosabatlarni tarixiy va madaniy, moddiy qadriyatlarni yaqinlashtirish asosida rivojlantirishga ko'maklashuvchi, ikki mamlakat xalqlarini ifodalovchi bunday "ommabop" platforma ilk bor yaratilmoqda.

Do'stlik jamiyatining ochilish marosimida O'zbekiston Respublikasi Prezidentining Afg'oniston bo'yicha maxsus vakili Ismatilla Irgashev, Afg'oniston Islom Respublikasining O'zbekistondagi Favqulotda va Muxtor elchisi Sayed Shahobuddin Temuriy, "O'zbekiston-Afg'oniston" do'stlik jamiyati raisi, Toshkent davlat sharqshunoslik instituti rektori Abdurahim Mannonov, tadqiqotchi olimlar, do'stlik jamiyatlari raislari va ijrochi direktorlari, afg'on diasporasi vakillari hamda ommaviy axborot vositalari xodimlari ishtirok etishdi.

Davra suhbatida so'nggi paytlarda O'zbekiston tomonidan Afg'onistondagi vaziyatni yumshatish, mintaqada tinchlik va barqarorlik muhitini yaratishga qaratilgan qator xalqaro doiradagi tadbirlar o'tkazilib kelinayotgani shuningdek, yangi tashkil etilgan "O'zbekiston - Afg'oniston" do'stlik jamiyati oldida turgan dolzarb masalalar haqida fikr yuritildi.

²¹ Алмардонов О.К. Ўзбекистон ва Афғонистон ўртасидаги халқ дипломатиясининг айрим жиҳатларига оид (Ўзбекистон-Афғонистон дўстлик жамияти мисолида). // "Афғонистон XX ва XXI асрлар чорраҳасида: тарихий, иқтисодий- ижтимоий, сиёсий жиҳатлари ва унинг марказий осие мамлакатлари билан ўзаро муносабати масалалари" Халқаро илмий-амалий конференция материаллари тўплами – Тошкент-2019. –Б. 398-406.





“O‘zbekiston-Afg‘oniston” do‘stlik jamiyati raisi, Toshkent Davlat Sharqshunoslik instituti rektori Abdurahim Mannonov “O‘zbekiston-Afg‘oniston” do‘stlik jamiyatining ochilishi tarixiy voqeaga aylanganligini, hozirgacha ikki mamlakat tarixida Afg‘oniston bilan munosabatlarni o‘rnatishga yordam beradigan hamjamiyat bo‘lmaganligini ta’kidlab o‘tdi. Tashkil etilgan jamiyat davlatimiz rahbari Shavkat Mirziyoyevning tashabbuslari bilan bevosita amalga oshirildi. Jamiyat 2017-yildan buyon O‘zbekiston va Afg‘oniston o‘rtasidagi turli sohalardagi tarixiy hamkorlikda ishtirok etishni o‘z oldiga qator maqsadlar qo‘ygan.

Ma’lumki, ikki mamlakat o‘rtasidagi munosabatlar qadimgi tarixga borib taqaladi. Oramizda chegara bo‘lmaganida, yuzlab buyuk allomalarimiz Afg‘oniston zaminida allaqachon boshpana topgan va jamiyat ularning xotiralarini engillashtirish uchun katta ishlarni rejalashtirgan. Shu bilan birga, ajdodlarimiz merosini o‘rganish va targ‘ib qilish, afg‘on xalqiga iqtisodiy, madaniy-ma’rifiy yordam ko‘rsatish orqali afg‘on do‘stlarimizning xayrli ishlariga hissa qo‘shishga harakat qiladi.

O‘zbekiston Respublikasi Prezidenti Sh.Mirziyoevning tashabbusi bilan Afg‘oniston bo‘yicha “Tinchlik jarayoni, xavfsizlik sohasida hamkorlik va mintaqaviy sheriklik” mavzusida o‘tkazilgan xalqaro konferensiyasi mintaqada tinchlik o‘rnatish yo‘lida dadil qadam bo‘ldi. Davlatimiz rahbari o‘z nutqida: “Afg‘oniston xavfsizligi – bu O‘zbekiston xavfsizligi, butun bepoyon Markaziy va Janubiy Osiyo mintaqasi barqarorligi hamda taraqqiyotning garovidir”, – deya ta’kidlab o‘tgan edi.

Soha mutaxassislari “O‘zbekiston-Afg‘oniston” do‘stlik jamiyati ikki mamlakat o‘rtasidagi madaniy-ma’rifiy faoliyat doirasida delegatsiyalararo almashuvni, vatandoshlar bilan aloqalarni kengaytirish, badiiy jamoalarning gastrollarini tashkil qilish, O‘zbekiston va Afg‘oniston davlatlariga bag‘ishlangan madaniyat, xalq amaliy san’ati va boshqa turli ko‘rgazmalar o‘tkazilishiga har tomonlama ko‘makchi bo‘lishiga ishonch bildirishadi.

Ekspertlarning fikricha “O‘zbekiston-Afg‘oniston” do‘stlik jamiyati tomonidan amalga oshirilishi maqsadga muvofiq bo‘lgan bir qator dolzarb vazifalar mavjud. Jumladan,

– O‘zbekiston Respublikasining Afg‘onistonga nisbatan munosabati, xalqaro doiralardagi tashabbuslari, Prezident Shavkat Mirziyoevning 2018-yil 26-27 mart kunlari Toshkentda bo‘lib o‘tgan Afg‘oniston bo‘yicha “Tinchlik jarayoni, xavfsizlik sohasida hamkorlik va mintaqaviy sheriklik” mavzusidagi xalqaro konferensiyada





soʻzlagan nutqi va mazkur xalqaro anjumanda imzolangan Toshkent deklaratsiyasining asosiy bandlari mazmun-mohiyatini chuqur anglash, uni keng jamoatchilikka yetkazish. Bunda siyosiy masalalar bilan bir qatorda afgʻon zaminida ijtimoiy-iqtisodiy ifratuzilmani rivojlantirish va bu boradagi loyihalarni amalga oshirishga qaratilgan saʼy-harakatlarga alohida eʼtibor berish;

– Afgʻonistondagi taʼlim muassasalari, olimlar, ilm-fan doiralari vakillari bilan aloqalarni, oʻzaro hamkorlikni yulga qoʻyish. Bunda oliy taʼlim muassasalari oʻrtasidagi aloqalarni oʻrnatish (xususan TDSHU), afgʻon olimlari va ilmiy doira vakillarini Oʻzbekistonga taklif qilish va oʻz navbatida Oʻzbekistonlik olimlarning afgʻon zaminiga tashrifini tashkillashtirish. Taʼkidlash joizki, Oʻzbekiston va Afgʻoniston xalqlari oʻrtasidagi turli sohalardagi aloqalar juda qadimiy zamonlarga borib taqaladi. Ikki davlat oʻrtasida chegaralar boʻlmagan zamonlarda hozirgi Afgʻoniston hududida xalqimizning buyuk vakillari tomonidan madaniyat, tarix, ilm-fanga oid ulkan meʼros yaratilganligi, bu meroslar ikki mamlakat xalqlarini mushtarak mulki sifatida oʻzaro bogʻlab kelayotganligi ham maʼlum. “Oʻzbekiston-Afgʻoniston” doʻstlik jamiyati raisi A.Mannonovning fikricha tarix ikki mamlakat xalqlari oʻrtasidagi aloqalarning uzluksiz va davomli boʻlishiga har vaqt ham ochiq yoʻl yaratib bermagan. Xususan, Rossiyadagi oktyabr inqilobidan keyin to 1991 yil - mustaqillikka qadar Oʻzbekiston davlati va hukumati qoʻshni Afgʻoniston bilan na siyosiy, na boshqa sohalarda toʻgʻridan-toʻgʻri aloqalarni rivojlantirishga imkoni boʻlmagan. 2017 yildan Markaziy Osiyoning boshqa davlatlari bilan boʻlgani kabi Afgʻoniston bilan ham birinchi navbatdagi davlat siyosati belgilab olindi. Eʼtiborlisi shundaki mutaxassislarning taʼkidlashicha, tili, dini, tarixi, urf-odatlari oʻxshash boʻlgan mamlakat bilan siyosiy, madaniy va iqtisodiy aloqalarimiz butkul yangi tarixiy bosqichga chiqishida mamlakat Prezidentining shaxsan tashabbusi bevosita muhim va asosiy rol uynadi. Oʻzbekiston Prezidentining BMTning 72-sessiyasida chiqishi va unda Afgʻoniston muammosining koʻtarilishi, Samarqand konferensiyasi, tarixda ilk bor Afgʻoniston Prezidenti Ashraf Gʻanining Oʻzbekistonga tashrifi va uning muvafaqqiyatli yakunlanishi ushbu jarayonlarni asosini tashkil etadi. Shuningdek, Oʻzbekistonning Afgʻoniston iqtisodiyotini, taʼlim tizimini qoʻllab-quvvatlash maqsadida bu mamlakat talabalarini oʻqitish, elektr energiyaga boʻlgan extiyojini qondirish, oʻzaro tovar almashinuviga zamin yaratib berishdagi begʻaraz yordamlarini

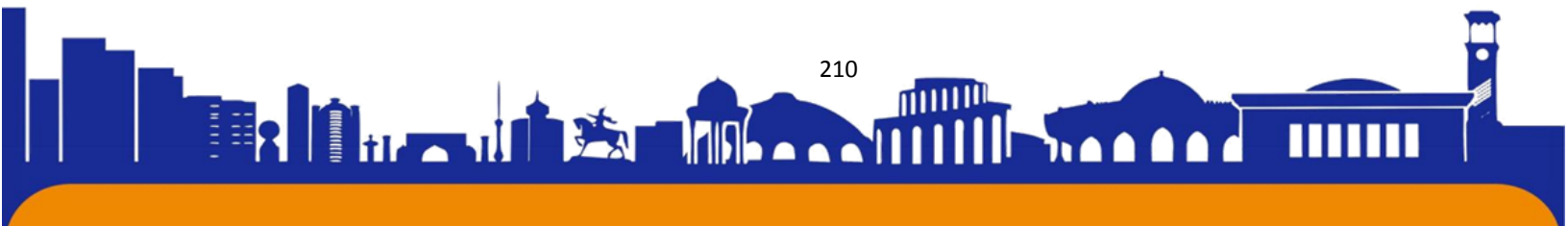



ISSN (E): 2181-4570 ResearchBib Impact Factor: 6,4 / 2023 SJIF 2024 = 5.073/Volume-2, Issue-5

ham keltirib o'tish mumkin. "O'zbekiston-Afg'oniston" do'stlik jamiyati xalq diplomatiyasining bir qator vazifalarini, jumladan,

– xalqaro, ilmiy va madaniy hamkorlik masalalari bo'yicha doimiy axborot almashinuvini yulga qo'yish, davlat va nodavlat hamda jamoattashkilotlari bilan hamkorlik qilish;

– O'zbekiston Respublikasining madaniyat, san'at, ilm va maorif sohalarida erishgan yutuklar bilan afg'on xalqiga tanishtirish;

– badiiy jamoalar va yakka ijrochilarning chiqishlari, tele va kino ko'rsatuvlari, tasviriy san'at asarlari va xalq ijodi mahsulotlari ko'rgazmalarini, shuningdek O'zbekiston Respublikasi va Afg'onistonga bag'ishlangan kompleks tadbirlarni belgilangan tartibda uyushtirish;

– Respublikamizda istiqomat qilayotgan afg'on fuqarolari hamda ularning birlashmalari bilan aloqalarni rivojlantirishga ko'maklashish va hamkorlik qilish;

– hukumat darajasida O'zbekiston Respublikasi va Afg'oniston Islom Respublikasi shaharlari va hududlari o'rtasidagi gumanitar, ilmiy-texnik, madaniy aloqalar, shuningdek sheriklik munosabatlari bo'yicha o'zaro aloqalarni rivojlantirishga ko'maklashish;

– Afg'oniston hududida joylashgan O'zbekiston va Afg'oniston xalqlari tarixiga oid madaniy meros obyektlarini tadqiq etish va muhofaza qilishda ko'maklashish; – Afg'onistonga o'zbek tilidagi turli soha va yunalishdagi badiiy, ilmiy-ommabop adabiyotlarni yetkazib berishda ko'maklashish kabi vazifalarni amalga oshirishi lozim bo'ladi.

«O'zbekiston-Afg'oniston» do'stlik jamiyatining faoliyati nafaqat O'zbekistonda qolaversa, Afg'onistonda ham diqqat bilan kuzatib boriladi. Xususan, 2022 yil 5 yanvarda Afg'onistonning «The Kabul Times» gazetasida ikki qo'shni davlat o'rtasida madaniy-gumanitar va ta'lim sohalaridagi aloqalarning faollashuviga bag'ishlangan maqola chop etildi. Unda «O'zbekiston-Afg'oniston» do'stlik jamiyati raisi, Toshkent davlat sharqshunoslik universiteti professori, filologiya fanlari doktori Abdurahim Mannonov qalamiga mansub maqolada ikki davlat o'rtasidagi madaniy-gumanitar, ta'lim sohalarida amalga oshirilayotgan qo'shma loyihalar va ularning istiqbollari bayon qilingan²².

²²https://dunyo.info/uz/site/inner?slug=afg%E2%80%98oniston_ommaviy_axborot_vositalari__o%E2%80%98zbekiston_bilan_madaniy-gumanitar_va_ta%E2%80%99lim_sohalaridagi_aloqalar_haqida

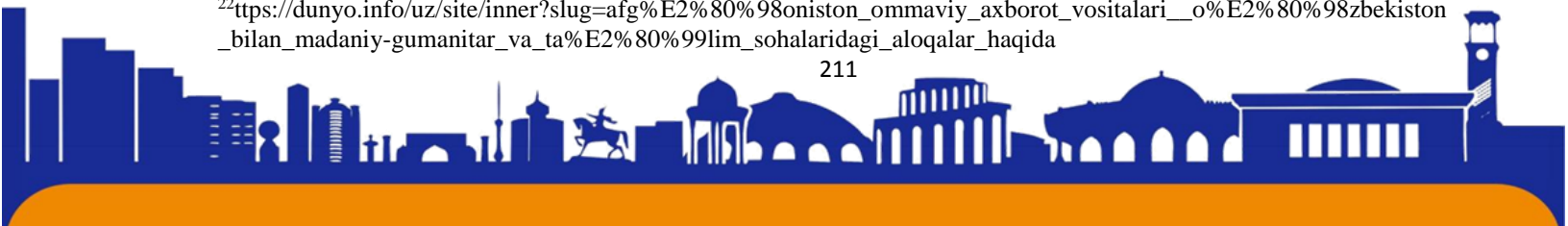



ISSN (E): 2181-4570 ResearchBib Impact Factor: 6,4 / 2023 SJIF 2024 = 5.073/Volume-2, Issue-5

Ta'kidlanganidek, o'zbek va afg'on xalqlarini necha asrlarki do'stlik va birodarlik rishtalari bog'lab turadi. Shu nuqtai nazardan, hozirga kelib O'zbekiston va Afg'oniston o'rtasidagi hamkorlik munosabatlarining yangi bosqichga ko'tarilishi, ayniq, madaniy-gumanitar va ta'lim munosabatlarining jadal sur'atlarda rivojlanish jarayonini bevosita kuzatish mumkin.

Muallif mazkur sohadagi aloqalarimiz faollashuvining tasdig'i o'laroq qator muhim amaliy qadamlarga alohida e'tibor qaratgan.

«Jumladan, O'zbekiston va Afg'oniston munosabatlari tarixida ilk marotaba «O'zbekiston-Afg'oniston» do'stlik jamiyati tashkil etildi. Ta'kidlash lozimki, ushbu jamiyat ikki qardosh xalqlar o'rtasida madaniy-gumanitar munosabatlarni yanada jonlantirish yo'lida o'ziga xos do'stlik ramziga aylandi», - deyiladi nashrda.

Materialda ikki davlat o'rtasidagi madaniy-gumanitar munosabatlar faollashuvining yana bir e'tiborga molik jihati ta'lim sohasidagi aloqalarda namoyon bo'layotgani qayd etilgan. «Xususan, 2018 yilning yanvar oyidan boshlab Surxondaryo viloyatining Termiz shahrida Afg'oniston fuqarolarini o'qitish ta'lim markazi tashkil etildi. Shuningdek, O'zbekiston Prezidentining 2020 yil 12 noyabrdagi qaroriga ko'ra, Afg'oniston fuqarolarini mamlakatimiz oliy o'quv yurtlarida grant asosida magistratura va doktoranturada (PhD) o'qitish uchun kvotalar ajratilmoqda», - deya urg'u beriladi maqolada.

Shunday qilib, globallashuv sharoitida madaniy diplomatiyadan foydalangan holda ikki tomonlama munosabatlarning shakllanishi va rivojlanishi ikki mamlakat o'rtasidagi munosabatlarni mustahkamlash uchun yangi imkoniyatlar ochmoqda. Boshqa tomondan, madaniy diplomatiya tomonlar o'rtasida ishonchning shakllanishi va o'sishi uchun sharoit yaratadi va davlatning ijobiy imidjini shakllantiradi. Bunda jamiyatga katta rol beriladi. Jamiyat taraqqiyoti ochiq ekan, biz fuqarolarimiz va afg'on do'stlarimizni ularning hayotida faol ishtirok etishga undaymiz.

Xulosa o'rnida shuni aytish mumkinki, O'zbekistonning qo'shni Afg'oniston bilan munosabati do'stona, yaqin qo'shnichilik, o'zaro manfaatlarni tan olish hamda har qanday masalani hal qilish uchun muloqotga tayyorlik prinsipiga asoslanadi. Bunday yondashuv pirovardida mintaqada barqarorlikni yanada mustahkamlash, xalqlarimiz uchun munosib turmush sharoitlarini yaratish hamda mamlakatlarning barqaror sur'atlarda rivojlanishiga xizmat qiladi.





O‘zbekiston va Afg‘oniston o‘rtasidagi madaniy-gumanitar va ta’lim sohasidagi hamkorlik yaxshi an’anaga aylanib borayapti, bunda O‘zbekistonda shakllangan xalq diplomatiyasi o‘zining munosib hissasini qo‘shib kelmoqda. Shuningdek, faol xalq diplomatiyasi O‘zbekistonning jahondagi xalqaro mavqei va imidjini o‘shishiga, mamlakatimizga hayrixoh bo‘lgan davlatlar va xalqlarning ko‘payishiga, mintaqa va jahonda tinchlik va totuvlikni mustahkamlashga xizmat qiladi.

O‘zbekiston va Afg‘oniston o‘rtasida xalq diplomatiyasining rolini oshirish maqsadida quyidagi ishlarni yanada jadallashtirish mumkin:

- O‘zbekiston va Afg‘oniston o‘rtasida ilmiy aloqalarni kengaytirish;
- Qishloq xo‘jaligi sohalari mutaxassislar o‘rtasida hamkorliklarni kuchaytirish;
- O‘zbekiston va Afg‘oniston yoshlari o‘rtasida ilmiy-marifiy hamkorlikni rivojlantirish;
- Ommaviy axborot vositalarida doimiy ravishda Afg‘oniston xalqining shoirlari, yozuvchilari asarlaridan namunalar berib borish.





ZOL-GEL TEXNOLOGIYASI BO'YICHA NANOKOMPOZIT MATERIALLAR ISHLAB CHIQISH

Xodiyeva Nargiza Djurakulovna

Samarqand davlat arxitektura-qurilish universiteti o'qituvchisi

Ortiqov Shodiyor

Samarqand davlat arxitektura-qurilish universiteti o'qituvchisi

Abduraxmonova Zamira Ergasgboyevna

Samarqand davlat tibbiyot universiteti assistenti

Eshkobilova Mavjuda Ergashboyevna

Samarqand davlat tibbiyot universiteti dotsenti

Annotatsiya. Zol-gel texnologiya usulida qurilish materiallari ishlab chiqarish istiqbolli yo'nalishlardan hisoblanadi. Bu usul, reaksiya mahsulotlariga keyingi termik ishlov berish usuli bilan birgalikda, turli oksidlar asosidagi kompozit materiallarni olishning keng tarqalgan usuliga aylanib bormoqda. Nanokompozit plyonkalar olishda qo'llaniladigan zol-gel jarayonining eng ko'p tarqalgan varianti asosida alkoksi birikmaning nazorat qilinadigan gidrolizi yotadi.

Kalit so'zlar: zol-gel, nanokompozit, gidroliz, qovushqoqlik, alkoksid, kremniy, polikondensatsiya, precursor, kislorod, tetraetoksoselan.

ПРОИЗВОДСТВО НАНОКОМПОЗИТНЫХ МАТЕРИАЛОВ ПО ТЕХНОЛОГИИ ЗОЛ-ГЕЛЬ

Аннотация. Производство строительных материалов по золь-гель технологии – одно из перспективных направлений. Этот метод вместе с последующей термической обработкой продуктов реакции становится распространенным методом получения композиционных материалов на основе различных оксидов. Наиболее распространенный вариант золь-гель процесса, используемый при получении нанокomпозитных пленок, основан на контролируемом гидролизе алкоксисоединения.

Ключевые слова: золь-гель, нанокomпозит, гидролиз, вязкость, алкоксид, кремний, поликонденсация, прекурсор, кислород, тетраэтоксисолан.





PRODUCTION OF NANOCOMPOSITE MATERIALS BY ZOL-GEL TECHNOLOGY

Annotation. Production of building materials using the sol-gel technology is one of the promising directions. This method, together with the subsequent thermal treatment of the reaction products, is becoming a common method of obtaining composite materials based on various oxides. The most common variant of the sol-gel process used in the preparation of nanocomposite films is based on the controlled hydrolysis of the alkoxy compound.

Key words: sol-gel, nanocomposite, hydrolysis, viscosity, alkoxide, silicon, polycondensation, precursor, oxygen, tetraethoxoselane.

Zol-gel sintezning alkoksiddli usuli prekursorlarning (alkoksidlarning) gidrolitik polikondensatsiyasi va olingan mahsulotlarni quritishga asoslanadi. Gidrolizning birinchi bosqichida kremniy organik birikmalarining gidroksil hosilalari hosil bo‘ladi. Bunday birikmalarda gidroksil guruhi to‘g‘ridan-to‘g‘ri kremniy bilan bog‘lanadi. Ushbu moddalar polikondensatsiyalanish natijasida kremniy va kislorod atomlaridan tuzilgan polimer molekulalarining asosiy zanjirini hosil qiladi. Gaz sensorlarining sezgir elementlari uchun modifikatsiyalangan oksid yoki aralash oksiddli materiallarni olishda zol-gel usuli bir qator qulayliklarga ega. Zol-gel usuli an‘anaviy ravishda plyonkani qoplash va termik ishlov berish usullaridan farqli o‘laroq, oksid tizimlarining struktura-fazaviy holatini, sintez sharoitlarini (tarkibiy qismlar nisbatlarini va termik ishlov berish sharoitlarini) boshqarish orqali o‘zgartirish imkonini beradi. Ushbu usulni amalga oshirish oson, qimmat va murakkab uskunalarni talab qilmaydi, past haroratlarda olib boriladi, aralashmalar stexiometriyasini kafolatlaydi va aralashmalarga qo‘shiladigan qo‘shimcha birikmalar miqdorini nazorat qilishni ta‘minlaydi; materialning qalinligini, tarkibini va tuzilishini nazorat qilish imkonini beradi.

Nazorat qilinadigan struktura va hususiyatlarga ega bo‘lgan gazsezgir qatlamning ishlab chiqish quyidagi tartibda amalga oshirilishi kerak: kompozitsion materiallarni olish sharoitlarini tanlash; kompozitsion materialni morfologik tuzilishini aniqlash; kompozitsion material asosida ishlab chiqilgan sensorlarning ko‘rsatgichlarini aniqlash. Bunday qonuniyatlarni aniqlash uchun kompozitsion materiallarning hususiyatlarini, shu jumladan, shakllanish jarayoni kinetikasini,

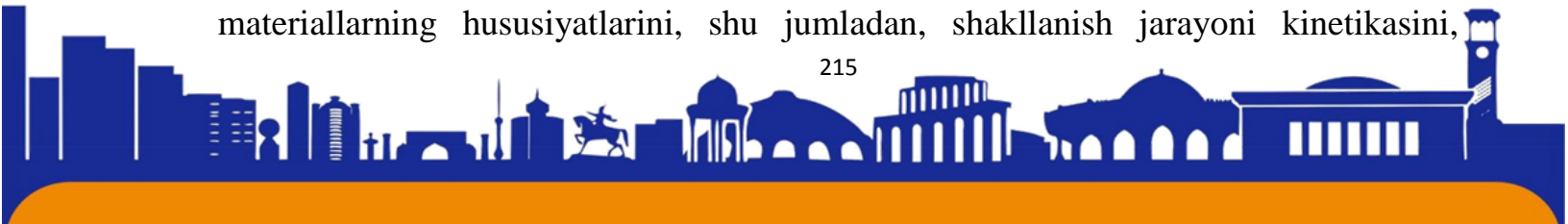



ISSN (E): 2181-4570 ResearchBib Impact Factor: 6,4 / 2023 SJIF 2024 = 5.073/Volume-2, Issue-5

plyonkalarining morfologik tuzilishini, uning elektr hususiyatlarining zamonaviy analitik uskunalar yordamida kompleks o'rganish talab etiladi.

Plyonka hosil qiluvchi zol eritmasini gelga o'tishidagi hal qiluvchi parametrlari dastlabki eritmaning qovushqoqligi, elektr o'tkazuvchanligi va barqarorligi. Shuning uchun zollarda strukturani hosil bo'lish jarayoni kinetikasini o'rganish ko'pincha dastlabki eritmaning qovushqoqligi va elektr o'tkazuvchanligini nazorat qilish orqali amalga oshiriladi. Ushbu ishda, eritmaning barqarorligini aniqlash uchun kapilyar viskozimetrdan foydalanildi. 33-2000 raqamli davlat standartiga ko'ra, birikmaning qovushqoqligini aniqlashning metodikasi (viskozimetr) kolibrovka qilingan shisha viskozimetrdan foydalanib o'zgarmas temperaturada ma'lum hajmli suyuqlikni oqish tezligini aniqlashga asoslangan. Barcha viskozimetrlar uchun muayyan miqdordagi suyuqlikning kapilyar orqali oqib o'tish vaqti eritmaning kinematik qovushqoqligiga to'g'ri proporsionaldir. Ishda gidroliz va kondensatsiya jarayonini qo'shimcha ravishda nazorat qilish, reaksiyon aralashma tarkibidagi spirt va suv miqdorini aniqlash orqali amalga oshirildi. Aralashma tarkibidagi suv miqdori Fisher reagenti bilan titrlash orqali aniqlandi, spirtning miqdori esa gazoxromatografik usulda nazorat qilindi.

Gidrolizat deb ataladigan–alkoksibirikma, organik erituvchi, suv va katalizatorlardan (kislotalardan) iborat aralashma eritmaning tarkibi plyonka hosil qilish xossasini bir necha soatdan bir necha oygacha barqaror saqlab qolishi mumkin. Nanokompozitlarni olish uchun asosiy komponentlar aralashmasiga noorganik dopant qo'shimchalar (masalan, metall tuzlari) qo'shiladi. Ularning quritilishi sezgir va selektiv nanokompozitlarni olish imkonini beradi. Ushbu nanokompozitlar metall oksidlarini silikat matritsasiga kiritish natijasida hosil bo'ladi. Jarayon sharoitlarini o'zgartirish (harorat, rN, komponentlarning nisbati, ularning konsentratsiyasi va boshqalar) nanomateriallarni fazodagi tuzilishini keng diapazonda boshqarishga imkon beradi.

Sintezning eng muhim parametrlariga boshlang'ich materiallar konsentratsiyasi, harorat, rN va sistemani aralashtirish usuli kiradi. Shu sababli tajribalar davomida, sezuvchan va selektiv yarimo'tkazgich plyonkalarini hosil qiluvchi eritmaning qovushqoqligi, zichligi, barqarorligi va elektr o'tkazuvchanligiga yuqorida keltirilgan parametrlarning ta'siri o'rganildi. Tadqiqotlar davomida asosiy e'tibor barqaror zol eritmasini olish, zolni gel holatiga o'tish va gazga sezgir oksid plyonka olish bosqichlariga qaratildi.





ISSN (E): 2181-4570 ResearchBib Impact Factor: 6,4 / 2023 SJIF 2024 = 5.073/Volume-2, Issue-5

Zol-gel texnologiya jarayonini optimallashtirish, odatda, ko'p faktorli tajriba sxemasidan foydalanilgan holda emperik tarzda amalga oshirildi. Bunda eng muhimi, tajribaning asosiy omillarining dastlabki qiymatlarini tanlash va o'zgarish diapazoni qiymatlarini belgilab olishdan iborat. Boshlang'ich tarkibiy qismlarining molyar nisbati quyidagi diapazonda o'zgartirildi: $\text{Si}(\text{OC}_2\text{H}_5)_4:\text{H}_2\text{O}:\text{ROH}:\text{HX} = (1-4):(1-40):(1-45):(0,01-0,3)$. Bu yerda ROH spirt, HX kislota. Organik erituvchi sifatida alifatik spirtlardan foydalanildi. Tajribalarda erituvchi sifatida etanol, propanol-2 va izobutanol ishlatildi. Bu spirtlar TEOS va dopant sifatida ishlatiladigan ko'pchilik metall tuzlariga nisbatan yaxshi erituvchi bo'lib hisoblanadi. Zolning gelga aylanish jarayonining kinetikasini o'rganish bo'yicha tajribalarda TEOS:spirt eritmasidagi komponentlarning nisbati 1: 1 dan 1:45 gacha o'zgartirildi. Hidrolizat tarkibidagi TEOS: va spirt nisbatini o'zgartirishga dastlabki eritmaga zarur miqdordagi spirtni qo'shish orqali erishildi. Tajribalarda o'rganilgan barcha eritmalaridagi erituvchi miqdorini ortishi bilan eritmaning qovushqoqligini pasayishi kuzatildi. Hidrolizatni qovushqoqligini o'zgarishi TEOS:spirt nisbatini 1:1 dan 1: 45 gacha bo'lgan oralig'ida erituvchi sifatida etanol ishlatilganda 3,10-1,85 cPa, propanol-2 da 3,20-1,90 cPa va izobutanolda 3,30 -1,95 sPa oralig'ida o'zgarishi kuzatildi. Spirt/TEOS=30 gacha bo'lgan qiymatlarda qovushqoqlikni sezilarli o'zgarishi kuzatiladi. Spirt/TEOS ning 30 dan 45 ga o'zgarishi natijasida eritmaning qovushqoqligi juda kam o'zgardi. TEOS:etanol nisbatini 1:1 dan 1:45 gacha bo'lgan diapazonda ortishi bilan aralashmaning zichligi (ρ) 0,9783 dan 0,8350 gacha (1,172 martaga) kamayishi kuzatildi. Bunda zichlik qiymatini sezilarli darajada pasayishi etanol/TEOS=30 molgacha o'zgarganda kuzatildi. Spirt/TEOS nisbatini 1 dan 45 gacha ortishi bilan izopropanolli va izobutanolli eritmalarining zichligi mos ravishda 1,129 va 1,169 martaga kamayadi.

Gidrolizatning tarkibidagi erituvchi (etanolning) miqdorini o'zgarishi bilan eritmaning barqarorligi o'zgardi. Tadqiq qilingan barcha eritmalarida (izopropanol va izobutanol eritmalarida), erituvchi miqdorining ortishi bilan yuqoridagi o'xshash o'zgarish kuzatildi, ya'ni. reaksiya eritmalarida erituvchi miqdori ma'lum qiymatgacha ortishi uning barqarorligini oshirish va gidroliz jarayonini sekinlashuviga olib keldi. Eritmada alkogol miqdorining ortishi uning barqarorlik davrini kamayishiga olib keladi. Etonol eritmasida, TEOS:etanol nisbatiga qarab eritmaning barqarorligi 4-18,5 kun oralig'ida o'zgaradi. Barqarorlikning maksimal qiymati (18,5 kun) TEOS/etanol





ISSN (E): 2181-4570 ResearchBib Impact Factor: 6,4 / 2023 SJIF 2024 = 5.073/Volume-2, Issue-5

nisbatining 30-35 ga teng bo'lgan qiymatlariga mos keladi. TEOS:spirt nisbatini 1: 45 gacha yanada ortishi bilan eritma barqarorligining qisman (17,5 kungacha) pasayishi kuzatildi. Izopropanol eritmasi uchun bu parametr TEOS:propanol-2 nisbatiga o'zgarishiga qarab, 5-dan 20,5 kungacha, izobutanol uchun 6-21,5 kunga bo'lgan oraliqda o'zgardi (4.1-jadval). Propanol va butanol eritmalari uchun eng yuqori barqarorlik, TEOS:spirt nisbatini tegishlicha, 1:35 va 1:40 oralig'iga mos keldi.

Bu nisbatda 450 soat davomida eritmaning qovushqoqligi o'zgarimasdan barqaror saqlanib turdi va bu eritmani yarimo'tkazgichli sensorning gazga sezgir elementini ishlab chiqarish uchun foydalanish imkonini berdi. Spirtning molekulyar og'irligini etanoldan butanolgacha ortishi bilan eritmani gelga o'tish muddati 18,5 dan 21,5 kungacha ortdi. Eritma tarkibidagi suv miqdorini o'zgartirish orqali uning barqarorligi 5 dan 18,5 kungacha oshirishga erishildi. Eng optimal nisbati $N2O/TEOS=20$ bo'lib, u nisbatda eritmani yuqori barqarorligi va dopantni to'liq erishi ta'minlandi.

Silikat matritsasi tarkibiga Zn, Fe, Co, Ni, In, Ag va boshqa oksidlarning kiritilishi yonuvchan gazlarning kimyoviy sensorlari uchun sezgirligi va selektivligi yuqori bo'lgan gazsezgir nanokompozitlarni olish imkonini beradi. Ushbu metall oksidlariga asoslangan gazsezgir materiallar istiqbolli lekin kam o'rganilgan. Tajribalar davomida, ZnO tarkibli dopant asosida TEOS ishtirokida yupqa plyonkani shakllanish jarayoni batafsil ko'rib chiqildi. Tajribalarda ikki marta haydab tozalangan TEOS va etil spirti ishlatildi. Metall oksidi manbai sifatida rux xloridi ($ZnCl_2$) dan foydalanildi. Gazga sezgir yupqa qavatli plyonkalarni sintezi uch bosqichda amalga oshirildi. Birinchi bosqichda, xona haroratida, 30 minut davomida tetraetoksisilan va etanolni almashinish jarayoni amalga oshirildi (1eritma). Buning uchun ma'lum nisbatdagi TEOS va etil spirti maxsus tayyorlangan probirkada aralashtirildi. Ushbu bosqichda etanol/TEOS=30 nisbatida 10,0 ml tozalangan TEOS ga 88,0 ml 96% lik etanol qo'shildi va 30 daqiqa davomida aralashtirildi. Dopantning nanokompozitning sezuvchanligi va selektivligiga ta'sirini o'rganish bo'yicha o'tkazilgan tajribalarda, $SiO_2: ZnO$ ning nisbati 1:0,1 dan 1:2,0 gacha o'zgartirildi. Dopant saqlagan eritmalarning dinamik qovushqoqligi (3,8 cPa) dopantsiz eritma qovushqoqligidan (2,1 kPa) yuqori. Dopantli eritmalarning barqarorligi huddi shu tarkibli dopantsiz eritmaning barqarorligidan kamroq bo'ladi.





ISSN (E): 2181-4570 ResearchBib Impact Factor: 6,4 / 2023 SJIF 2024 = 5.073/Volume-2, Issue-5

Shunday qilib, TEOS:N2O:S2N5ON:NSI=1:20:30:0,05 tarkibli eritmaga ZnOni SiO₂/ZnO=2 nisbatida qo‘shilishi uning qovushqoqligini ortishi va barqarorligini kamayishiga olib keladi. Dopant saqlagan eritmalar qovushqoqligini vaqt davomida o‘zgarishi 4.1.rasmda keltirilgan.

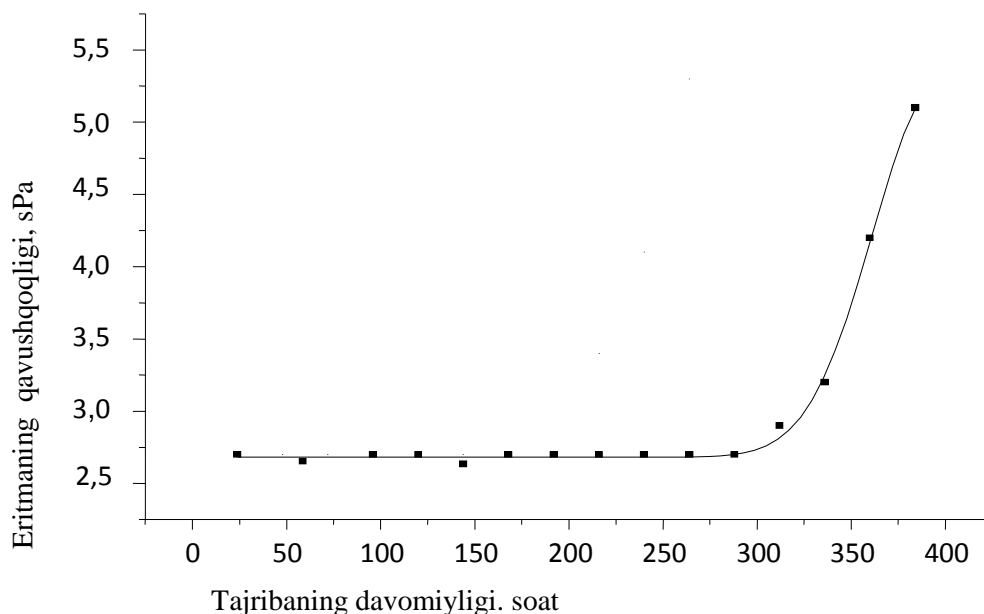

Rasm.4. 1. ZnCl₂ saqlagan eritma qovushqoqligini tajriba davomiyligiga bog‘liqligi

Zol-gel usuli-bu tizim "pastdan yuqoriga" tamoyili asosida qurilgan kontseptsiyani amalga oshirishning yorqin namunasidir: birikma molekulari yaxshi tavsiflangan agregatlarni hosil qiladi, ular o'z navbatida moddaning makrostrukturasi tashkil qilish uchun qurilish bloklari yoki funktsional guruhlar bo'lib xizmat qiladi.

Gellar turli xil noorganik biriktiruvchi moddalar va pastalarni ishlab chiqarishda, masalan, beton ishlab chiqarishda qo'llaniladi. Bunday tizimlar yuqori yopishqoqlikka va deyarli cheksiz barqarorlikka ega. Betonga qo'shimcha sifatida Zoladan foydalanishning asosiy g'oyasi beton aralashmasida qo'shimcha strukturaviy elementni yaratishdir. U SiO₂ nanozarrachasidir, u vaqt o'tishi bilan Ca(OH)₂ bilan reaksiyaga kirishib, kaltsiy gidrosilikatiga o'tadi va diametri 1 nm va undan yuqori bo'lgan teshiklar sonini kamaytirishga yordam beradi.

Gellarning tuzilishi odatda kompozitsiyaning suv chidamli-hatto diametri ~ 0,1 mm bo'lgan qo'pol zarrachalarning kiritilishi gelning fazaviy bo'linishiga va qulashiga olib kelmaydi chidamliligini oshiradi.





Agar gel quritilgan bo'lsa, u gelning tartibli tuzilishiga ega bo'lgan ingichka qatlarga moddaga aylanadi. Gel materiallari issiqlik izolyatsiya qiluvchi va olovga chidamli materiallar sifatida ishlatiladi. Bugungi kunda zol-gel texnologiyasi bo'yicha yong'inga qarshi himoya xususiyatlariga ega bo'lgan modifikatsiyalangan kremniyli silikogellar asosida ko'p qatlamli gel oynalar ishlab chiqarilmoqda. Oynalar yong'in tarqalishining oldini olish uchun ichki qismlar va eshiklarni ko'rish oynalari uchun mo'ljallangan. Gel qatlamlari qizdirilganda yoki to'g'ridan-to'g'ri issiqlik ta'sirida stakanga kuchli, yuqori g'ovakli ko'pik hosil qiladi.

Himoya qatlamlari soniga qarab, hosil bo'lgan ikki oynali oyna yong'inga chidamli bo'lib, tashqi va ichki qatlam o'rtasida 750 °C gacha bo'lgan harorat farqini ta'minlaydi. Tarkibiga qarab, yong'inga chidamli oynalar -30/+30 °C harorat oralig'ida, shu jumladan ko'p marta "muzlatish-eritish" davrlaridan keyin ishlash xususiyatlarini saqlab qoladi. Gel oynalari optik jihatdan -10 °C haroratgacha shaffof, pasayganda geliy qatlamining xiralashishi kuzatiladi, ammo harorat ko'tarilganda shaffoflik tiklanadi. Hidrogellar issiqlik izolyatsiyalovchi materiallar, qo'shma muhrlar va boshqalarni ishlab chiqarishda ham keng qo'llaniladi.

Zol-gel texnologiyalaridan foydalanishning yana bir qiziqarli pigment nanozarrachasini mutlaqo shaffof va kimyoviy sof kremniy oksidi qobig'iga kapsulalash orqali oltin, bronza, kumush va misga asoslangan barqaror metallashtirilgan bo'yoqlarni yaratish. Innovatsion texnologiyalardan foydalanish bo'yoqning termal va atmosfera barqarorligini sezilarli darajada oshiradi. Olingan bo'yoqlar suv o'tkazmaydigan va turli xil bo'yoq va laklarga yaxshi mos keladi. Metallashtirilgan pastalar odatdagi rang berish pigmentli pastalari bilan birlashtirilgan, ular bir-biri bilan aralashtirilishi mumkin, bu cheksiz miqdordagi rang hosil qilish imkonini beradi.

Zol-gel texnologiyasi turli xil keramika turlarini ishlab chiqarishda ham muhim rol o'ynaydi: ular ma'lum bir kompozitsiyaning nanokristalli kukunlaridan tayyorlangan Zollarni gellash orqali tayyorlanadi. Kukunlarni ishlab chiqarish parametrlarini o'zgartirib, keramika xususiyatlarida sezilarli o'zgarishlarga erishish mumkin. Masalan, mullit qimmatbaho optik, elektron, olovga chidamli va keramik material bo'lib, u termal zarbalarga va yuqori haroratlarda, hatto oldindan eritishgacha bo'lgan haroratlarda sudralishga noyob qarshilikka ega. Alyuminiy va kremniy oksidlari va turli xil

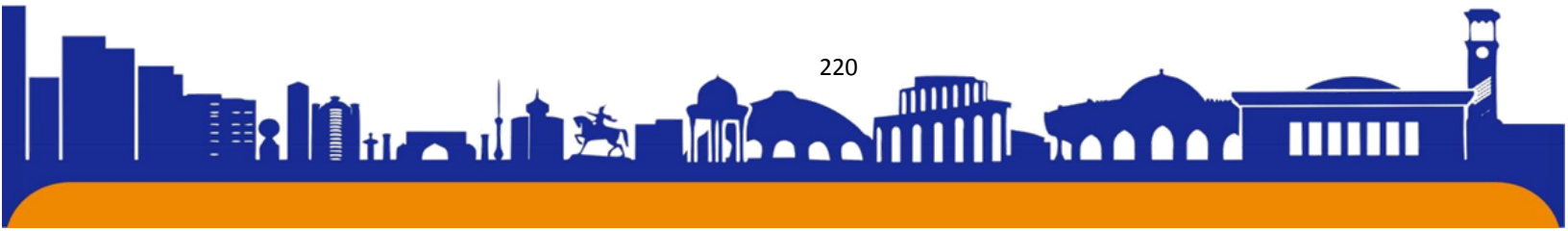



qo'shimchalarning nano kukunlaridan foydalanish mullit sintezi haroratini pasaytiradi, unga asoslangan keramika tezroq yopishqoqligioshadi kuchliroq bo'ladi.

FOYDALANILGAN ADABIYOTLAR:

1. Abdurakhmanov Ergashboy. Eshkobilova Mavjuda. Zol-gel synthesis of nanocomposites and gaseous materials. The International Conference on "Energy-Earth-Environment-Engineering". ctp 84-85. 2023 Tashkent, Uzbekistan

2. Metanning aniklovchi TYAG-CH₄ gaz analizatorning metrologik tavsiflariga turli omillarning ta'siri. Tolibov A. A Shukurova D. B Abduraxmonov E. Eshkobilova M. E Egamov U. Research focus | volume 2 | issue 11 | 2023 ISSN: 2181-3833.

3. Is gazi va metanning nazorati uchun selektiv sensor va signalizatorlar yaratish. eshkobilova m.e. abduraxmanov e eft va gaz sohasida kadrlar tayyorlash sifatini oshirishda ta'lim va ishlab chiqarish klasterining ahamiyati str 495-499 Qarshi-2023

4. Kremniyli g'ovak materialarning sintezi va ularning xususiyatlarini o'rganish. Sidikova X.G. . Abduraxmanov E., Sultanov M.M., Eshqobilova M.E. O'zbekiston milliy universitetining ilm-fan rivoji va jamiyat taraqqiyotida tutgan o'rni 450-451.toshkent

5. Gazlar tarkibidan uglerod (II) oksidini nazorati uchun yarimo'tkazgichli sensor yaratish Abduraxmanov E. Eshkobilova M.E., Sidiqova X.G'., Smanova Z.A "Fan va ta'lim integratsiyasi" jurnali 43-57 Samarqand

6. Eshkobilova M. E., Xodieva N., Abdurakhmanova Z. E. Thermocatalytic and Semiconductor Sensors for Monitoring Gas Mixtures //World Journal of Agriculture and Urbanization. – 2023. – T. 2. – №. 6. – C. 9-13.

7. Eshkabilova M. et al. Development of selective gas sensors using nanomaterials obtained by sol-gel process //Journal of Physics: Conference Series. – IOP Publishing, 2022. – T. 2388. – №. 1. – C. 012155.

8. Abdurakhmanov E. et al. Development of a selective carbon monoxide sensor //IOP Conference Series: Earth and Environmental Science. – IOP Publishing, 2021. – T. 839. – №. 4. – C. 042078.

9. Abdurakhmanov E. et al. Template Synthesis of Nanomaterials based on Titanium and Cadmium Oxides by the Sol-Gel Method, Study of their Possibility of Application As A Carbon Monoxide Sensor (II) //Journal of Pharmaceutical Negative Results. – 2022. – C. 1343-1350.

10. Abdurakhmanov E. et al. Development of a selective sensor for the determination of hydrogen //IOP Conference Series: Earth and Environmental Science. – IOP Publishing, 2021. – T. 839. – №. 4. – C. 042086.

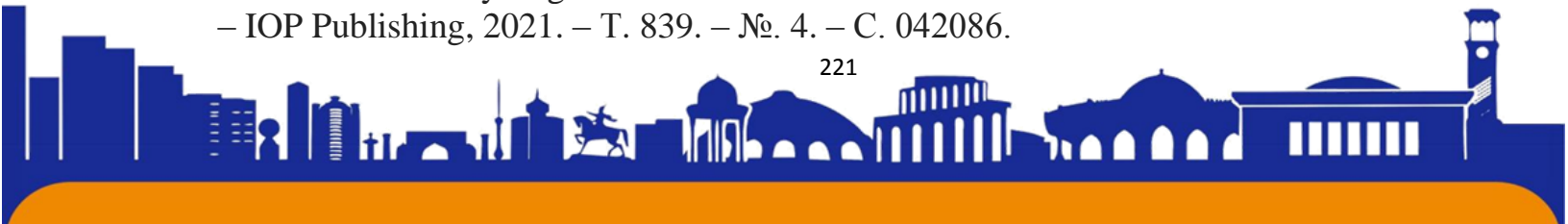



ISSN (E): 2181-4570 ResearchBib Impact Factor: 6,4 / 2023 SJIF 2024 = 5.073/Volume-2, Issue-5

11. Gulomovna S. X., Ergashboyevna E. M., Ergashboy A. Range of measuring of base error of selective thermocatalytical sensor on methane //European science review. – 2020. – №. 1-2. – С. 140-143.
12. Ergashboyevna E. M., Gulomovna S. X., Ergashboy A. Selective thermocatalytic sensor for natural gas monitoring //Austrian Journal of Technical and Natural Sciences. – 2019. – №. 9-10. – С. 49-51.
13. Эшкobilова М. Э., Насимов А. М. Газоанализатор (ТПГ-СН₄) для мониторинга метана на основе термokatалитических и полупроводниковых сенсоров //Universum: химия и биология. – 2019. – №. 6 (60). – С. 17-20.
14. Сидикова Х. Г., Эшкobilова М., Абдурахмонов Э. Термokatалитический сенсор для селективного мониторинга природного газа //VI-Международные научные практической конференции GLOBAL SCIENCE AND INNOVATIONS. – 2019. – С. 235-238.
15. Абдурахманов Э. и др. Химический сенсор для мониторинга оксида углерода из состава транспортных выбросов //Science and Education. – 2020. – Т. 1. – №. 1. – С. 37-42.
16. Ergashboy A. Eshkobilova Mavjuda. Zol-gel synthesis of nanocomposites and gaseous materials //The International Conference on “Energy-Earth-Environment-Engineering. – 2023. – С. 84-85.
17. Эшкobilова М. Э. и др. МЕТАНИ АНИҚЛОВЧИ ТЯГ-СН₄ ГАЗ АНАЛИЗАТОРИНИНГ МЕТРОЛОГИК ТАВСИФЛАРИГА ТУРЛИ ОМИЛЛАРНИНГ ТАЪСИРИ //Research Focus. – 2023. – Т. 2. – №. 11. – С. 17-22.
18. Eshkobilova M. E., Khudoyberdieva F. B. Composition and structure of composite building materials //INTERNATIONAL JOURNAL OF SOCIAL SCIENCE & INTERDISCIPLINARY RESEARCH ISSN: 2277-3630 Impact factor: 7.429. – 2023. – Т. 12. – №. 01. – С. 1-4.
19. Eshkabilova M. et al. Development of selective gas sensors using nanomaterials obtained by sol-gel process //Journal of Physics: Conference Series. – IOP Publishing, 2022. – Т. 2388. – №. 1. – С. 012155.
20. Абдурахманов И. Э. и др. Разработка сенсора и сигнализатора непрерывного контроля ch₄ для систем автоматизированного микроклимата //Science and Education. – 2020. – Т. 1. – №. 1. – С. 185-193.
21. Эшкabilова М. Э., Сидикова Х. Г., Насимов А. М. ИССЛЕДОВАНИЕ НЕКОТОРЫХ ХАРАКТЕРИСТИК ТЕРМОКАТАЛИТИЧЕСКОГО СЕНСОРА МЕТАНА (ПРИРОДНОГО ГАЗА) //Редакционная коллегия. – 2019. – С. 11.





JISMONIY SHAXSLARDAN OLINADIGAN DAROMAD SOLIG'INING DAVLAT BUDJETI TUSHUMLARIDAGI O'RNI VA UNI YANADA TAKOMILLASHTIRISH YO'LLARI

Yadgarov Sherzod Xolmurodovich

Toshkent davlat iqtisodiyot universiteti magistranti

Annotatsiya. *Maqolada jismoniy shaxslardan olinadigan daromad solig'ining davlat budjeti tushumlaridagi o'rni, o'zgarish dinamikasi, mazkur soliq bo'yicha yuzaga kelayotgan qarzdorliklar va ularning sabablari, jismoniy shaxslardan olinadigan daromad solig'ini hisoblash va undirishni yanada takomillashtirish yo'llari o'rganildi.*

Kalit so'zlar: *jismoniy shaxslar, jismoniy shaxslarning daromadlari, jismoniy shaxslar daromadlarini soliqqa tortish amaliyoti, davlat budjeti tushumlari, soliq qarzdorliklari, soliqqa tortish va undirishni takomillashtirish.*

THE ROLE OF THE PERSONAL INCOME TAX IN STATE BUDGET REVENUES AND WAYS TO IMPROVE IT FURTHER

Abstract. *The article examines the role of personal income tax in the state budget revenues, dynamics of change, debts arising from this tax and their causes, ways to further improve the calculation and collection of personal income tax.*

Keywords: *individuals, incomes of individuals, practice of taxation of incomes of individuals, state budget revenues, tax debts, improvement of taxation and collection.*

РОЛЬ ПОДОХОДНОГО НАЛОГА, ПОЛУЧЕННОГО ОТ ФИЗИЧЕСКИХ ЛИЦ, В ДОХОДАХ ГОСУДАРСТВЕННОГО БЮДЖЕТА И ПУТИ ЕЕ ДАЛЬНЕЙШЕГО УЛУЧШЕНИЯ

Абстрактный. В статье рассматривается роль подоходного налога с населения в доходах государственного бюджета, динамика изменения, задолженности, возникающие по этому налогу и их причины, пути дальнейшего совершенствования исчисления и сбора подоходного налога с населения.





Ключевые слова: физические лица, доходы физических лиц, практика налогообложения доходов физических лиц, доходы государственного бюджета, налоговая задолженность, совершенствование налогообложения и собираемости.

KIRISH.

Soliqqa tortish nazariyasi va amaliyotida soliq yukining optimal holatini aniqlash muammosi doimo mavjud bo‘lib kelgan. Soliq tushumlarining darajasi nafaqat ijtimoiy-iqtisodiy omillar ta‘sirida yuzaga keladi, balki soliq tizimidan samarali foydalanishga va uning o‘z vazifalarini qay darajada bajarishiga ham bog‘liq bo‘ladi. Bu funksiyalarning ta‘siri haqida xo‘jalik subyektlaridagi soliq yuki orqali mulohaza qilish mumkin.

Soliq yukining umumiy darajasini belgilash orqali iqtisodiyotni tartiblashning ham ahamiyati tobora ortib bormoqda. Iqtisodiyotni tartiblashga soliqlar orqali ta‘sir o‘tkazishda soliq yuki darajasi, uning iqtisodiy taraqqiyot jarayoniga aholining turmush darajasiga ta‘siri ko‘pgina iqtisodchi olimlar tomondan o‘rganib chiqilgan. Soliq yukining muayyan davr uchun asoslangan, adolatli va real variantlarining qo‘llanilishi ko‘pgina rivojlangan davlatlarda iqtisodiyotning samarali rivojlanib borishini ta‘minlamoqda. Iqtisodiyotni soliqlar orqali boshqarishda, xususan, tarmoqlar o‘rtasidagi muvofiqlikni ta‘minlashda soha va tarmoqlarda soliq yukining tegishli holatini o‘rganish lozim bo‘ladi.

Jismoniy shaxslar daromadlarini soliqqa tortish amaliyotiga xos strategik vazifalardan biri aholining iste‘mol talabini rag‘batlantirish bilan birgalikda, aholining ma‘lum qatlamlari o‘rtasida daromadlarni tekis taqsimlash vazifasini ham bajaradi. Ushbu ikki muhim vazifani amalga oshirishda soliq mexanizmi elementlaridan foydalaniladi. Bunda soliqlar bo‘yicha belgilangan imtiyozlar tizimi markaziy o‘rinni egallaydi. Hozirda “mamlakatda yangi ish o‘rinlari yaratish, aholi daromadlarini oshirish va shu orqali 2026-yil yakuniga qadar kambag‘allikni kamida 2 baravarga qisqartirish” masalasi Yangi O‘zbekistonning 2022-2026 yillarga mo‘ljallangan Taraqqiyot strategiyasining 79-maqsadida muhim yo‘nalish sifatida belgilab berilgan [1].

O‘zbekistonda jismoniy shaxslarni soliqqa tortish tizimida olib borilayotgan islohotlarda soliqlarning barqaror tushumini ta‘minlash, soliq yukini izchil kamaytirish





negizida aholi real daromadlarini oshirish orqali iqtisodiy o'sishga pozitiv ta'sir etuvchi o'zaro uyg'unlashgan soliq tizimini shakllantirishga e'tibor qaratilmoqda va ushbu jarayon jismoniy shaxslar daromadlaridan olinadigan soliqni hisoblash va undirish, hamda imtiyozlar tizimidan foydalanish samaradorligining tahlili dolzarb, ilmiy va amaliy jihatdan muhim ahamiyatli muammo hisoblanadi.

Adabiyotlar tahlili.

Jismoniy shaxslardan olinadigan daromad solig'ining optimal shkalasini aniqlash zamonaviy optimal soliq solish nazariyasining asosiy masalalaridir, uning rivojlanish asosi 1971-yilda Nobel mukofoti laureati J.Mirrllisning maqolasida o'z ifodasini topgan (Mirrlees, 1971). Ushbu maqolada J.Mirrllis F.Ramseyning tahliliy ta'rifnomasini umumlashtirdi va kengaytirdi hamda bu sohadagi keyingi tadqiqotlarga asos bo'lgan matematik modelni ilgari surdi. J.Mirrllis modelining daromad solig'iga bergan ta'rifida hukumat maqsadi sifatida jamiyat farovonligini maksimallashtirish yotadi. Hukumat maqsadi – soliq shkalasini shunday tanlanishi kerakki, umumiy tushumning bir muncha berilgan miqdorini yig'ishdir. Mirrllis ishidan keyin chop etilgan Y.Sadka (Sadka, 1976) maqolasida hayratda qoldiradigan darajada va bahsli natijalarni ifoda etadigan fikr bildirilgan, keyinchalik N.Stern (Stern, 1976) va J.Sid (Seade, 1977) tomonidan ularga mantiqiy tushuntirish berildi: daromad shkalasining eng yuqori nuqtasida soliq stavkasi nolga teng bo'lishi kerak. Shubhasiz, ushbu sharoitda soliq shkalasini yaratish mumkin emas. Shu ma'noda, Mirrllis va uning izdoshlari ijtimoiy farovonlik bo'yicha soliqlarning soddalashtirish tahlillarini olib borishgan. Ularning yondashuviga ko'ra, jismoniy shaxslarning daromadlarini oshirish jarayonida soliqlarni chiziqli va proporsional shkalalarga ajratish muhimligiga urg'u berilgan [2].

O'zbekistonlik iqtisodchi olimlardan A.V.Vaxobov va A.S.Jo'rayevlarning fikrlariga ko'ra, jahon amaliyotida ijtimoiy himoyaga muhtoj bo'lgan shaxslar uchun soliq imtiyozlari va yuqori daromad oluvchi shaxslar uchun progressiv stavkalar belgilash ham qo'llanadi, ya'ni aholining kam daromad oladigan qismini ijtimoiy himoya qilish maqsadida daromadlarni bir qismi qayta taqsimlanishi e'tirof etilgan (A.V.Vaxobov va A.S.Jo'rayev, 2009).

N.Haydarov jismoniy shaxslardan olinadigan daromad solig'i bo'yicha imtiyozlarni ikki turga ajratadi, ya'ni to'liq ozod qilish va qisman ozod





ISSN (E): 2181-4570 ResearchBib Impact Factor: 6,4 / 2023 SJIF 2024 = 5.073/Volume-2, Issue-5

qilish. Uning fikricha, jismoniy shaxslarning ayrim daromadlarining soliqqa tortilishi mamlakatning makroiqtisodiy ko'rsatkichlariga ta'sir etishini ta'kidlaydi. Xususan, jismoniy shaxslarning tijorat banklariga qo'yilgan depozitlaridan, davlat zayomlaridan olgan daromadlari daromad solig'iga tortilsa, aholi ortiqcha pul mablag'larini tijorat banklariga depozit shaklda qo'ymaslikka olib kelishini ta'kidlaydi.

M.Usmonova ilmiy maqolasida daromad solig'ining fiskal ahamiyati ortmayotganligiga urg'u beradi va bunga sabab o'zini o'zi band qilib, turli manbalar orqali daromad topayotgan jismoniy shaxslarning soliqqa tortishda aniq bir mexanizmlar mavjud emasligi, to'lov manbaidan tashqarida topilgan daromadlar soliq organlari tomonidan to'liq qamrab olinmayotganligini keltirib o'tadi [3].

Sh.Qiyosov o'zining "Jismoniy shaxslar daromadlarini soliqqa tortish tizimidagi ayrim imtiyozlar xususida" nomli maqolasida jismoniy shaxslardan olinadigan daromad solig'i bo'yicha beriladigan imtiyozlarni yanada takomillashtirish yuzasidan fikrlarini ilgari surgan.

Tahlil va natijalar.

Soliqlar davlat budjeti daromadlarini tashkil etuvchi asosiy manba va fiskal siyosatning asosiy datsaklaridan biri hisoblanadi. Soliqlarning mamlakat iqtisodiyotiga ta'siri, asosan, ularning stavkalari darajasining miqdori bilan belgilanadi. Soliq stavkalari respublika va mahalliy budjetlar xarajatlarini mablag' bilan ta'minlashda muvozanat darajasini hamda xo'jalik subyektlarining moliyaviy imkoniyatlarini belgilaydi. Demak, ular budjet-soliq munosabatlarini sog'lomlashtirish bilan chambarchas bog'liqdir. Soliq stavkalari korxonalarining iqtisodiy mustaqilligini ta'minlaganlari holda, moliya-budjet munosabatlarining pul muomalasiga ko'rsatadigan salbiy ta'siriga barham bera olishi ham kerak. Bu esa, respublikamizda amalga oshirilayotgan soliq islohotining muhim jihatini tashkil etadi.

Soliq turlari bo'yicha 2023-yil davomida budjetga tushgan tushumlar to'g'risidagi ma'lumotlar 1-rasmida keltirilgan. 2023-yilda davlat budjetiga tushumlar tarkibini soliq turlari bo'yicha tahlil etsak, eng yuqori salmoqni foyda solig'i, ikkinchi o'rinni qo'shilgan qiymat solig'i va uchunchi o'rinni jismoniy shaxslardan olinadigan daromad solig'i egallagan. Jismoniy shaxslardan olinadigan daromad solig'i budjetga tushumlar tarkibida 2023-yilda 18,0 foizni tashkil etgan (1-rasm).



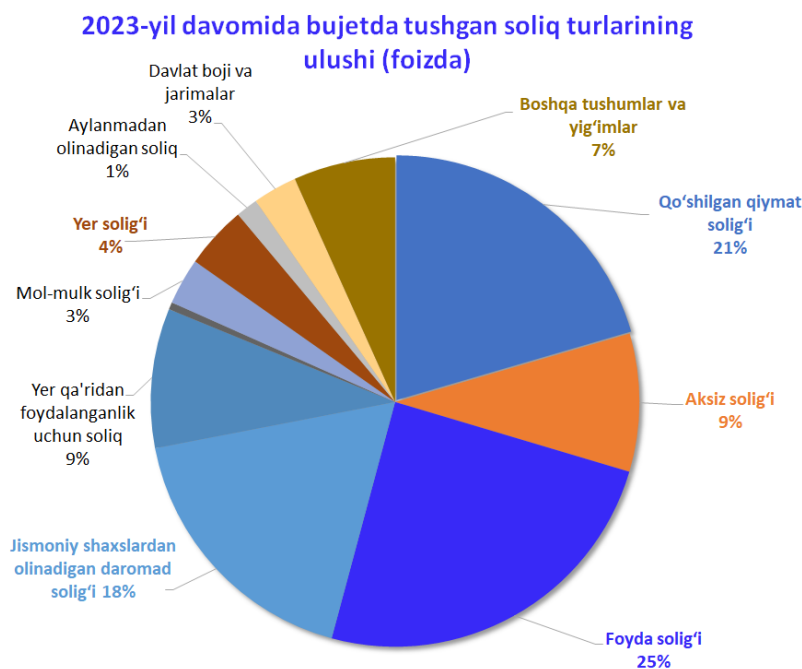

1-rasm. 2023-yilda bujet tushumlarida soliq turlarining ulushi (foizda) [4].

2023-yilda bujetga tushgan jismoniy shaxslardan olinadigan daromad solig'i summasi 29,5 trln. so'mni tashkil etgan bo'lsa, ushbu kursor kich 2022-yilda 24,3 trln. so'mni tashkil etgan. Mazkur soliq tushumining o'zgarish dinamikasini tahlil etadigan bo'lsak, 2022-yilda 2021-yilga nisbatan 5,4 trln. so'mga yoki 28,4%ga, 2023-yilda esa 2022-yilga nisbatan 5,2 trln. so'mga yoki 21,4 foizga oshgan.

Jismoniy shaxslardan olinadigan daromad solig'i bo'yicha tushumlarning o'sishiga bir qator omillar ijobiy ta'sir ko'rsatgan. Jumladan:

- bujet sektorida eng kam ish haqini 2022-yilda 2021 yilga nisbatan o'rtacha 14,7 foizga oshirilishi;

- iqtisodiyotning barcha sektorlarida xodimlar soni va mehnatga haq to'lash fondining legallashtirib borilishi.

Natijada 2022-yilda jismoniy shaxslardan olinadigan daromad solig'i to'lovchilari soni 5018 mingtani tashkil etib, 2021-yilga nisbatan 215 mingtaga yoki 8,0 foizga oshgan. **Shuningdek, 2022-yilda mehnatga haq to'lash fondi 156,9 trln. so'mga yetib, 2021 yilga nisbatan 30,7 trln. so'mga yoki 25,0 foizga oshgan.**





ISSN (E): 2181-4570 ResearchBib Impact Factor: 6,4 / 2023 SJIF 2024 = 5.073/Volume-2, Issue-5

Surxondaryo viloyatida budget tushumlarida jismoniy shaxslardan olinadigan daromad solig'i summasining ulushi va yillar kesimida o'zgarishi to'g'risida ma'lumot 1-jadvalda keltirilgan [5].

1-jadval.

Surxondaryo viloyatida budget tushumlarida jismoniy shaxslardan olinadigan daromad solig'i summasining ulushi va yillar kesimida o'zgarishi to'g'risida ma'lumot, mln. so'mda

№	Hududlar nomi	2022-yil			2023-yil		
		Jami budget tushumi	Daromad solig'i summasi	Ulushi (%)	Jami budget tushumi	Daromad solig'i summasi	Ulushi (%)
1.	Termiz shahri	606 786,4	327 427,9	54,0	653 922,5	385 249,5	58,9
2.	Angor	131 990,2	30 371,0	23,0	213 846,8	33 793,4	15,8
3.	Oltinsoy	94 467,6	32 775,8	34,7	108 649,0	40 232,4	37,0
4.	Boysun	98 201,5	43 543,7	44,3	121 368,7	50 346,8	41,5
5.	Muzrabot	97 720,6	26 510,1	27,1	116 746,5	38 177,0	32,7
6.	Denov	271 856,0	87 704,3	32,3	344 315,7	104 722,2	30,4
7.	Jarqo'rg'on	151 431,9	43 827,3	28,9	192 873,0	65 545,8	34,0
8.	Qumqo'rg'on	135 884,0	43 303,0	31,9	149 010,1	48 024,7	32,2
9.	Qiziriq	95 500,5	29 742,0	31,1	87 500,3	34 262,1	39,2
10.	Sariosiyo	189 087,7	47 541,7	25,1	166 235,9	55 903,1	33,6
11.	Termiz tumani	110 157,2	43 639,5	39,6	126 533,8	51 543,3	40,7
12.	Sherobod	154 374,0	42 729,3	27,7	201 565,3	54 022,3	26,8
13.	Sho'rchi	142 408,7	43 633,9	30,6	157 143,5	49 786,4	31,7





14	Uzun	102 034,5	43 042,3	42,2	118 531,1	52 598,9	44,4
15	Bandixon	63 152,9	15 809,5	25,0	71 242,7	19 688,0	27,6
Jami		2445 054,0	901 601,3	36,9	2829485, 0	1083895, 7	38,3

Ushbu jadval ma'lumotlaridan ko'rinib turibdiki, viloyatda 2023-yilda jismoniy shaxslardan olinadigan daromad solig'i summasi 1083895,7 mln. so'mni tashkil etgan bo'lib, 2022-yilga nisbatan 182294,4 mln. so'mga yoki 20,2 foizga oshgan. 2023-yilda viloyatda daromad solig'ining jami budjet tushumlaridagi ulushi 38,3 foizni tashkil etgan bo'lsa, ushbu ko'rsatkich 2022-yilda 36,9 foizni tashkil etgan. Demak, viloyatda jami budjet tushumlarida jismoniy shaxslardan olinadigan daromad solig'ining ulushi oshgan.

Mazkur soliq turi bo'yicha hal etilishi lozim bo'lgan muammolardan biri – qarzdorlik summasining mutlaq va nisbiy ko'rsatkichlarda oshayotganligidir. Surxondaryo viloyatida jismoniy shaxslardan olinadigan daromad solig'i bo'yicha qarzdorlik summasining ulushi va yillar kesimida o'zgarishi to'g'risida ma'lumotlar 2-jadvalda keltirilgan [5].

2-jadval.

Jismoniy shaxslardan olinadigan daromad solig'i bo'yicha qarzdorlik summasining ulushi va yillar kesimida o'zgarishi to'g'risida ma'lumot, mln. so'mda

№	Hududlar nomi	2022-yil 31-dekabr			2023-yil 31-dekabr		
		Budjetdan mavjud soliq qarzi summasi	Daromad solig'idan qarzdorlik summasi	Ulushi (%)	Budjetdan mavjud soliq qarzi summasi	Daromad solig'idan qarzdorlik summasi	Ulushi (%)
1.	Termiz shahri	20 457,1	2 216,6	10,8	13 387,1	2 629,6	19,6
3.	Angor	3 357,7	718,0	21,4	3 564,8	786,8	22,1
4.	Oltinsoy	6 301,8	1 787,6	28,4	3 993,4	1 848,2	46,3
5.	Boysun	3 368,1	1 024,1	30,4	2 922,7	905,6	31,0

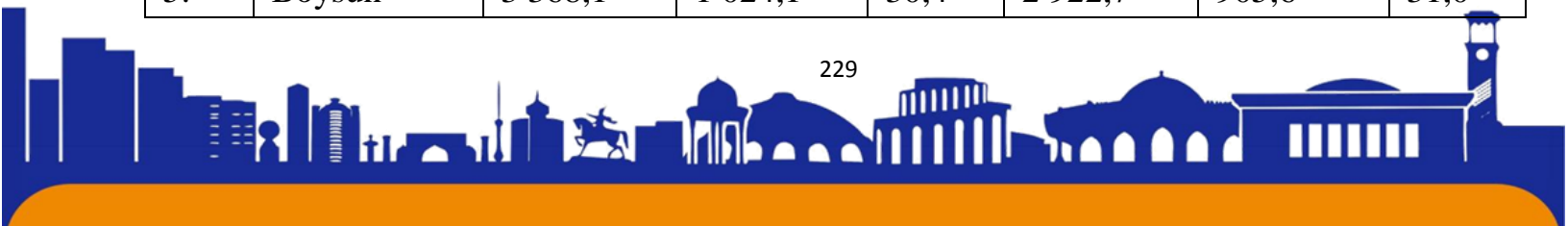



6.	Muzrabot	3 690,1	936,8	25,4	4 624,6	1 145,7	24,8
7.	Denov	7 050,4	2 250,0	31,9	7 153,1	2 175,1	30,4
8.	Jarqo‘rg‘on	4 769,0	1 089,4	22,8	5 371,6	1 354,5	25,2
9.	Qumqo‘rg‘on	4 811,2	1 078,9	22,4	5 001,6	1 150,8	23,0
10.	Qiziriq	1 751,6	603,2	34,4	1 387,8	664,2	47,9
11.	Sariosiyo	3 858,2	1 334,2	34,6	4 363,0	1 534,4	35,2
12.	Termiz tumani	3 781,8	1 008,0	26,7	5 183,4	1 013,6	19,6
13.	Sherobod	4 028,2	1 127,0	28,0	5 201,3	1 547,5	29,8
14.	Sho‘rchi	3 436,2	1 189,4	34,6	3 542,6	1 389,4	39,2
15.	Uzun	3 459,4	1 366,9	39,5	5 179,6	1 728,5	33,4
16.	Bandixon	1 017,6	336,6	33,1	904,9	358,3	39,6
22.	DSB	351 725,4	34 918,6	9,9	503 118,8	50 513,7	10,0
	Jami	426 863,7	52 985,5	12,4	574 900,1	70 746,0	12,3

Ushbu jadval ma’lumotlaridan ko‘rinib turibdiki, 2023-yilda viloyatda jismoniy shaxslardan olinadigan daromad solig‘i bo‘yicha qarzdorlik summasi 70746,0 mln. so‘mni tashkil etgan bo‘lib, budjetdan mavjud soliq qarzi summasi tarkibida 12,3 foizni tashkil etgan. Jismoniy shaxslardan olinadigan daromad solig‘i bo‘yicha qarzdorlik budjetdan mavjud soliq qarzi tarkibidagi ulushi biroz pasaygan bo‘lishiga qaramasdan, jismoniy shaxslardan olinadigan daromad solig‘i bo‘yicha qarzdorlik summasining ushbu soliq turi umumiy summasidagi ulushi ortayotganligini ko‘rishimiz mumkin. Jumladan, 2023-yilda viloyatda jismoniy shaxslardan olinadigan daromad solig‘i bo‘yicha qarzdorlik summasi ushbu soliq turi bo‘yicha umumiy summaga nisbatan 6,5 foizni tashkil etgan bo‘lsa, ushbu ko‘rsatkich 2022-yilda 5,9 foizni tashkil etgan. Mazkur qarzdorlikning yuzaga kelish sabablaridan biri – ayrim xususiy tadbirkorlik subyektlari tomonidan jismoniy shaxslardan olinadigan daromad solig‘i summasining, yakka tartibdagi tadbirkorlardan olinadigan qat’iy (daromad) soliq summasining o‘z vaqtida to‘lab berilmasligidir. Ushbu holatni inobatga olib, soliq ma’murchiligini yanada takomillashtirish, tadbirkorlik subyektlarining jismoniy shaxslardan olinadigan daromad solig‘i summasini o‘z vaqtida to‘lashlarini ta’minlovchi mexanizmlarni joriy etish lozimligini anglatadi.





ISSN (E): 2181-4570 ResearchBib Impact Factor: 6,4 / 2023 SJIF 2024 = 5.073/Volume-2, Issue-5

Bundan tashqari, olib borilgan tadqiqotlarga ko'ra, hozirgi kunda mamlakatimizda jismoniy shaxslardan olinadigan daromad solig'ini hisoblash va undirish bo'yicha hal etilishi lozim bo'lgan quyidagi muammolar mavjud:

- jismoniy shaxslar tomonidan ko'chmas mulkini ijaraga berishdan olingan daromad solig'ini har oyda to'lashda amaliyotda muammolar yuzaga kelmoqda. Ya'ni, daromad olayotgan fuqaro daromad solig'ini to'lamasdan, qarzдорlikning oshishiga sababchi bo'lmoqda;

- bugungi kunda daromad solig'i stavkasi barcha darajadagi soliq to'lovchilar uchun yagona 12 foizlik stavkada belgilangan. Xalqaro amaliyotni tahlil etadigan bo'lsak, aholining ma'lum miqdordagi minimal daromadlari ijtimoiy ahamiyatga ega bo'lgan xarajatlarni amalga oshirishlari uchun soliq bazasidan chiqariladi. Mamlakatimizda ham 2019-yilgacha amalda bo'lgan jismoniy shaxslardan undiriladigan daromad solig'i stavkalarida eng kam ish haqining bir barobari miqdoridagi summa soliq bazasiga kiritilmagan. Bu esa aholining ijtimoiy himoyaga muhtoj, kam daromadli qismini moddiy qo'llab-quvvatlash imkonini bergan. Jismoniy shaxslardan olinadigan daromad solig'ining hozirda amalda bo'lgan stavkasi esa ushbu imkoniyatni bermaydi.

- bugungi kunda aholining kam ta'minlangan, xususan, uy-joyga muhtoj qatlamlarini daromad solig'iga tortishda imtiyoz nazarda tutilmagan. Bundan tashqari, ijarada yashayotgan oilalarning ijaraga olingan turar joy uchun ijara to'lovlarini to'lashga yo'naltirilgan ish haqi va boshqa daromadlarini soliqqa tortishda chegirma yoki soliqdan ozod qilish ko'zda tutilmagan.

- amaliyotda fuqarolarning yer uchastkalarining davlat yoki jamoat ehtiyojlari uchun olib qo'yilishi, buzilishi (snos) munosabati bilan bir yo'la to'lab beriladigan daromadlariga soliq obyekt sifatida qaraladi va soliqqa tortiladi.

Bizning fikrimizcha, jismoniy shaxslardan olinadigan daromad solig'ini hisoblash va undirish tartibini yanada takomillashtirishda quyidagilarga e'tibor berish lozim:

- mulkni ijaraga olayotgan fuqaro mulk egasiga ijara haqini berish jarayonida daromad solig'ini ushlab qolgan holda, budjetga oldindan to'lab berish va qolgan summani mulk egasiga berish lozim. Ya'ni, ijaraga oluvchi fuqaroni soliq agenti sifatida qarash, soliq agenti maqomini berish maqsadga muvofiq;





ISSN (E): 2181-4570 ResearchBib Impact Factor: 6,4 / 2023 SJIF 2024 = 5.073/Volume-2, Issue-5

- aholi daromadlarining ma'lum qismini ularning ijtimoiy ahamiyatga ega bo'lgan muhim xarajatlarni amalga oshirishlariga imkoniyat yaratish maqsadida jismoniy shaxslardan olinadigan daromad solig'i soliq bazasiga kiritmaslik;

- kam ta'minlangan, uyga muhtoj, ijarada yashayotgan oilalarning ijaraga olingan turar joy uchun ijara to'lovlarini to'lashga yo'naltirilgan ish haqi va boshqa daromadlarini soliqdan ozod qilish, bunda imtiyozni chegirma shaklida qo'llash maqsadga muvofiq;

- yer uchastkalarining davlat yoki jamoat ehtiyojlari uchun olib qo'yilishi munosabati bilan fuqarolarning mulki bo'lgan uylar (kvartiralar) buzilgan taqdirda fuqarolarga ularni uy-joy bilan ta'minlashga qadar vaqtinchalik uy-joy ijarasi uchun beriladigan har oylik pul kompensatsiyasi to'lovlarini jismoniy shaxslarning jami daromadlariga kiritilmaydigan daromadlari tarkibiga kiritish lozim;

- jismoniy shaxslardan olinadigan daromad solig'i bo'yicha imtiyozlarni doimiy takomillashtirib borish zarur. Jumladan, sog'liqni saqlash sohasida aholini xususiy tibbiy xizmatlardan foydalanish imkoniyatlarini kengaytirish va tibbiy sug'urta amaliyotini joriy etish maqsadida aholining sog'liqni saqlash yuzasidan, asosiligi tegishli hujjatlar va nazorat tizimi orqali kafolatlangan, o'ta zarur holatlarda qilinadigan tibbiy xarajatlari (xorijda yoki xorij mutaxassislarini jalb etish hisobiga tibbiy jarrohlik operatsiyalarining o'tkazilish xarajatlari, yo'l kira xarajatlari, tibbiy muolajada foydalanilishi zarur deb ko'rsatilgan dori-darmon xarajatlari) summasining hech bo'lmaganda ushbu sarfga muqobil tarzda tenglashtirilgan daromadga mutanosib tarzda hisoblangan soliq summasining asosiy soliq bazasidan chegirish, jismoniy shaxslarning tibbiy sug'urta bilan bog'liq to'lovlarini jismoniy shaxslardan olinadigan daromad solig'idan ozod etish. Bu bilan inson kapitaliga qilinishi lozim investitsiyalar manzilli ishlatilishi, ijtimoiy erdamning aniqliligi va inson salomatligi bilan bog'liq obyektiv xarajatlarning jismoniy shaxslar daromadidan soliq bazasidan chegirish orqali ijtimoiy himoyaning hayotiy ko'rinishi qo'llanilishiga erishiladi;

- soliq ma'murchiligini yanada takomillashtirish orqali tadbirkorlik subyektlarining jismoniy shaxslardan olinadigan daromad solig'i summasi o'z vaqtida to'lashlarini ta'minlovchi mexanizmlarni joriy etish.





FOYDALANILGAN ADABIYOTLAR RO‘YXATI.

1. O‘zbekiston Respublikasi Prezidentining 2022-yil 28-yanvardagi PF-60-sonli Farmoni bilan tasdiqlangan “2022-2026-yillarga mo‘ljallangan yangi O‘zbekistonning taraqqiyot strategiyasi”. Qonunchilik ma’lumotlari milliy bazasi, 29.01.2022-y., 06/22/60/0082-son.
2. Harley L. Lutz “The privilege of personal income taxation”. Source: The Bulletin of the National Tax Association, Vol. 23, No. 1 (October, 1937), pp. 11-22. Stable URL: <http://www.jstor.org/stable/41786912>
3. Qiyosov Sh. Jismoniy shaxslar daromadlarini soliqqa tortish tizimidagi ayrim imtiyozlar xususida. International Journal of Finance and Digitalization. Vol. 2 Issue 01, 2023
4. www.soliq.uz – O‘zbekiston Respublikasi Vazirlar Mahkamasi huzuridagi Soliq qo‘mitasi rasmiy veb sayti.
5. Surxondaryo viloyati davlat soliq boshqarmasi ma’lumotlari.





УЗБЕКИСТАН: ПОЧЕМУ СТРАНА НЕ ИНВЕСТИРУЕТ В ПОДЗЕМНЫЕ ЭЛЕКТРИЧЕСКИЕ КАБЕЛИ, КАК ЭТО ДЕЛАЮТ В СИНГАПУРЕ?

Научный руководитель: Старший преподаватель кафедры туризм

Усманова Азизахон Фазиловна

Ташкентского международного университета Киме. г.Ташкент Узбекистан,

Автор статьи: **Холназарова Озода**

студентка Ташкентского международного университета Киме. г. Ташкент,
Узбекистан.

Аннотация: Целью статьи является анализ и изучение электрических кабелей и текущее состояние электроснабжения в Узбекистане.

Ключевые слова: Эстетика, экономия, инфраструктуры

UZBEKISTAN: WHY IS THE COUNTRY NOT INVESTING IN UNDERGROUND ELECTRICAL CABLES LIKE SINGAPORE DOES?

Abstract: The purpose of the article is to analyze and study electrical cables and the current state of power supply in Uzbekistan.

Key words: Aesthetics, economy, infrastructure

Актуальны проблемы с надежностью и безопасностью, необходимость образования в инновационных технологиях и поиске финансирования в подземные кабели.

Раскрывается разработка стратегии и примеры успешной реализации подземной инфраструктуры в других странах, преимущества подземных кабелей, возможные пути развития электрической инфраструктуры в Узбекистане.

Каждый год все больше проблем с природными ресурсами по всему миру: изменение климата, злоупотребление окружающей средой, незаконная добыча природных ресурсов и виды загрязнения, что влияет на здоровье людей.

Предметом исследования являются все виды кабелей, развитие электроэнергетики, определение проблемных районов и решение развития системы электроснабжения страны.

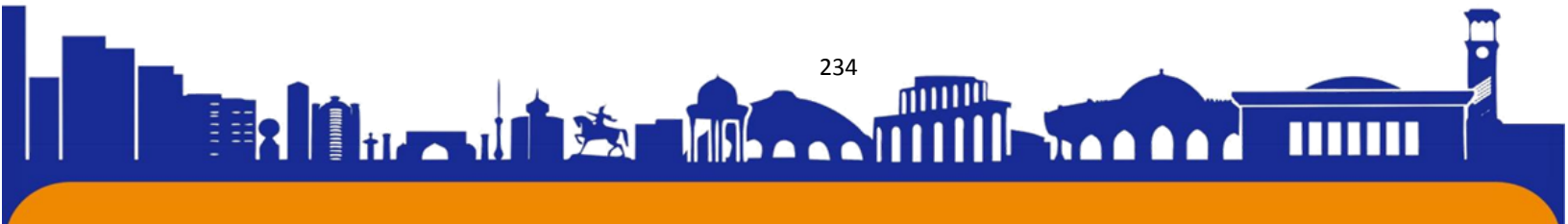

Объектом исследования в данной области является целая система электростанций, сети передачи и распределения электроэнергии, потребителей Узбекистана

Основная часть исследования:

В рамках исследования начиная с Юнусабадского до Сергелийского района, сделаны снимки города, чтобы показать корень проблемы и донести мысль о том, что страна нуждается в стратегических решениях со стороны государства.



Наша городская среда подвергается таким проблемам как:

1. Риск безопасности

Опасность висячих кабелей, могут привести к пожару, которые могли возникнуть от замыкания или электрического удара.

2. Нарушение городского планирования

Препятствие для строительства новых зданий и инфраструктуры, затрудняет развитие экономики и улучшение жизни населения

3. Эстетика городской среды





ISSN (E): 2181-4570 ResearchBib Impact Factor: 6,4 / 2023 SJIF 2024 = 5.073/Volume-2, Issue-5

Кабели, которые висят на улицах создают визуальный шум города и это делает его менее красивым и опасным для жителей и туристов.

4. Технологическая отсталость

Устаревший подход к установке кабельных линий препятствует внедрению современных технологии и ограничивает возможности развития экономики и образования.

Допустим, что мы можем решить проблему исходя из опыта быстро развивающихся стран, проложив все висячие кабели под землей. Таким образом, мы сможем превратить наш город в красивое и безопасное место жительства.

Однако не всегда можно получить быстрый и хороший результат. Необходимо погружаться на изучение реализации проекта по улучшению городской инфраструктуры. Провести исследование климатических условий, почвенного состава и доступности ресурсов для прокладки кабелей под землей



Примерно так выглядит первый опыт прокладка кабеля в северных странах. Предварительно роют траншею, при необходимости изменения роют заново и меняют, что является затратным делом.

Откуда появилась идея проложить кабели под землей и как справляются с этой проблемой другие страны? Давайте посмотрим.

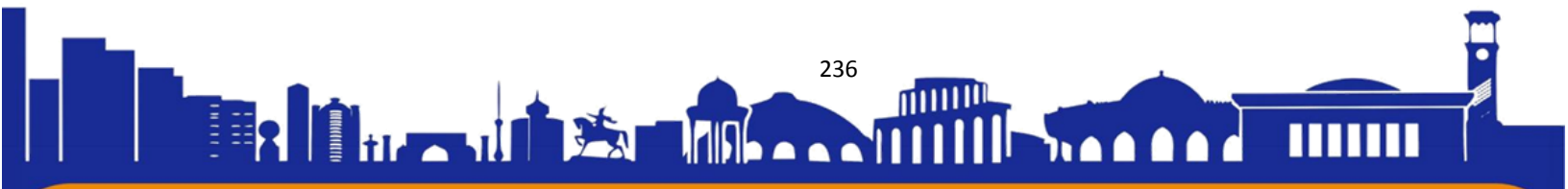

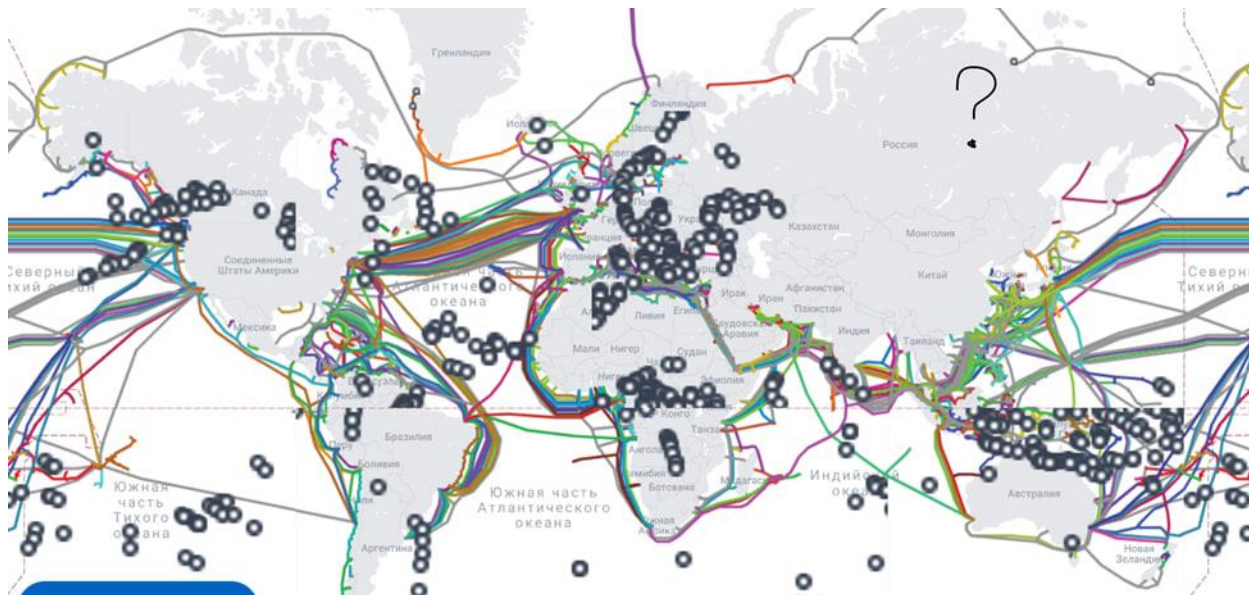

Прокладка электрических кабелей под землей – это удивительное технологическое решение, этот метод не только обеспечивает надежность электроснабжения, но также снижает риск возгораний и аварий.

Карта подводных кабелей, цветные линии, показатели установленных кабелей, электрические кабели и подводные кабели могут выполнять схожие функции передачи энергии или данных. Но их конструкция, место применения и особенности отличаются.

Отличие в чем? Электрические кабели играют важную роль в снабжении нас энергией для повседневной жизни. Они позволяют нам пользоваться электричеством дома, на работе, а также в общественных местах. Подводные кабели, в свою очередь, помогают передавать энергию на большие расстояния, что важно для поддержания связи и развития общества.

Опыт Сингапура





В 2017 запустили национальную программу подземной прокладки кабелей, направленную на эстетическое улучшение городов, повышение безопасности и надежности электроснабжения. 2,4 миллиарда долларов было потрачено на проект подземного кабельного туннеля в Сингапуре, который был прорыт на глубине 60-80 метров, или примерно на 20 этажей под землей. 40-километровой подземной сети было бы настоящим кошмаром, инженерам приходится работать парами и иметь при себе датчик безопасности. Подземная прокладка кабелей в Сингапуре позволила значительно улучшить внешний вид города, повысить безопасность и надежность электроснабжения, а также освободить место на поверхности для других целей.

После завершения этот канал высоковольтных кабелей может обеспечивать 20% потребностей Сингапура в электроэнергии в течение более 100 лет.

Разрешение на строительство могут быть трудными и трудоемкими. Инфраструктура Узбекистана, возможно, не готова к прокладке подземных кабелей. В стране может не хватать необходимого оборудования, обученного





персонала и технологий для управления и обслуживания подземной кабельной системы.

Переход на подземные кабели в Узбекистане сопряжен с проблемами и потенциальными преимуществами. Основные проблемы включают высокие первоначальные затраты на установку, получение разрешений и доступ к кабелям для обслуживания и технических знаний. Однако при наличии хорошо спланированной стратегии эти проблемы можно преодолеть.

Ключевые аспекты стратегии предполагают комплексное экономическое обоснование, адекватное финансирование и ресурсы, детальное планирование проекта, получение разрешений, регулярный мониторинг и оценку.

К преимуществам подземных кабелей относятся повышенная надежность, длительный срок службы, эффективное использование земли и лучшие характеристики электрических потерь. Таким образом, несмотря на трудности, переход на подземную кабельную систему может принести Узбекистану значительные долгосрочные выгоды.

Политическая стабильность, экономический рост и поддержка населения имеют решающее значение. Привлечение заинтересованных сторон является ключевой частью стратегии, включая общение и сотрудничество с жителями, предприятиями, государственными учреждениями и другими соответствующими сторонами.

Заключение и дополнение

В заключении, внедрение новых технологий и методов в систему образования является ключевым элементом развития современного общества. Сотрудничество с технологическими компаниями, исследовательскими институтами или международными организациями, поможет успешно государству осуществить проекты, получив доступ к передовым решениям и опыту экспертов.

Важно помнить о необходимости согласования интересов всех сторон и проведении детального планирования для успешной реализации внедрения подземной кабельной системы.

Кроме того, экономия ресурсов и повышение безопасности городской среды станет важнейшим шагом в направлении устойчивого развития и современного городского планирования.



**СПИСОК ИСПОЛЬЗОВАННОЙ ЛИТЕРАТУРЫ:**

1. <https://www.lihming.com.sg/underground-cable-installation-at-a-glance/>
2. <https://nova24.uz/uzbekistan/zhitelyam-tashkenta-rasskazali-kuda-zhalovatsya-na-visyashhie-provoda/>
3. <https://www.youtube.com/watch?v=i9Q7sqP-mW4>
4. https://www.youtube.com/watch?v=lxSILKl_UBQ
5. <https://www.youtube.com/watch?v=PM101DvvG4Q>
6. <https://www.submarinecablemap.com/>
7. <https://ifonlaysiaingaporeans.blogspot.com/2019/10/how-singapores-electricity-is-generated.html#:~:text=Today%2C%20all%20of%20Singapore's%20power,all%20corners%20of%20the%20island>
8. <https://aktualno.uz/ru/a/11465-v-taskente-nablyudayutsya-problemy-s-dostupom-k-internetu>
9. <https://aquacomms.com/environmental-social-and-governance/environmental/>
10. <https://aquacomms.com/environmental-social-and-governance/environmental/>

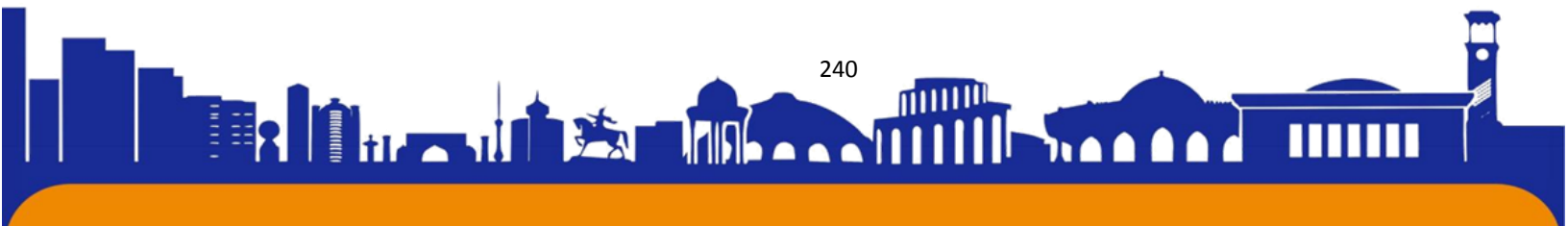



СОБЫТИЙНЫЙ ТУРИЗМ И ЕГО РАЗВИТИЕ В РЕСПУБЛИКЕ УЗБЕКИСТАН

Автор статьи: студент Международного Университета КИМЁ в городе Ташкент, факультета «Туризм» Эпштейн.С

Научный руководитель: старший преподаватель кафедры «Туризм»
Усманова .А

Аннотация

В статье рассматривается актуальность событийного туризма в Республике Узбекистан, а также выделяются некоторые тематические направления.

Также выделяется необходимость совершенствования событийных туров высокого уровня комфорта и качественного обслуживания. Приводится в пример опыт развитых стран в рамках представленных мероприятий.

Ключевые слова: Олимпийские игры, национальные фестивали, аукционы, событийные туры, экскурсионные туры, Формула 1, Магия танца и тд.

EVENT TOURISM AND ITS DEVELOPMENT IN THE REPUBLIC OF UZBEKISTAN ANNOTATION

The article discusses the relevance of event tourism in the Republic of Uzbekistan, and also highlights some thematic areas.

The need to improve event tours with a high level of comfort and quality service is also highlighted. The experience of developed countries in the framework of the presented events is given as an example.

Keywords: Olympic Games, national festivals, auctions, event tours, excursion tours, Formula 1, Dance Magic, etc.

ВВЕДЕНИЕ.

Событийный туризм, введенный в 1987 году департаментом туризма Новой Зеландии, охарактеризован множеством ярких и неповторимых моментов. Этот вид туризма, который охватывает культурные, деловые и спортивные сферы

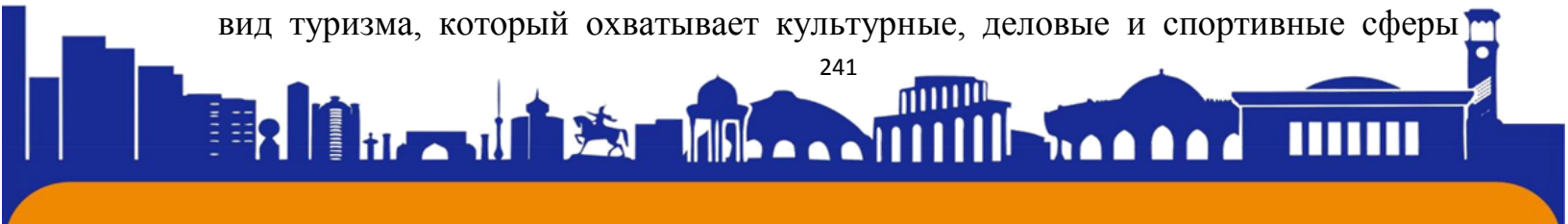



ISSN (E): 2181-4570 ResearchBib Impact Factor: 6,4 / 2023 SJIF 2024 = 5.073/Volume-2, Issue-5

(причем спорт наиболее популярен), является перспективным и активно развивающимся. Его целевой аудиторией являются обеспеченные туристы с выше средним доходом, а также компании, состоящие из нескольких пар

Каждый год появляются новые событийные туры, которые становятся все более регулярными. Олимпийские игры, рок-фестивали, кинофестивали, карнавалы, экономические форумы и авиасалоны пользуются большим спросом. В сфере событийного туризма выделяют различные тематические направления.

- национальные фестивали и праздники:
 - - фестиваль Св. Патрика в Лондоне (Великобритания);
 - - фестиваль Св. Патрика в Дублине (Ирландия);
 - фестиваль культур в Берлине (Германия);
 - - парад сексуальных меньшинств Pride London в Лондоне (Великобритания);
 - - парад любви (Love Parade) в Берлине (Германия);
 - - парад сексуальных меньшинств Pride Amsterdam в Амстердаме (Нидерланды);
- парад военных татуировок в Эдинбурге (Шотландия);
 - - празднование дня рождения Наполеона Бонапарта, Аяччо (Корсика);
 - театрализованные шоу:
 - - праздник на льду, шоу Romanza (Германия);
 - - шоу Lord of the Dance (Великобритания);
 - - праздник на льду, шоу Mystery (Германия);
 - - фестиваль "Цирк будущего", Париж (Франция);
 - - праздник на льду, шоу Romanza, Вена (Австрия);
 - фестивали кино и театра:
 - - фестиваль короткометражных фильмов в Оберхаузене (Германия);
 - - Каннский фестиваль, Канны (Франция);
 - - театрализованный фестиваль Spierlart, Мюнхен (Германия);
 - - фестиваль "Вишневый лес", Москва (Россия);
 - - фестиваль оперного искусства, Верона ([Италия](#));

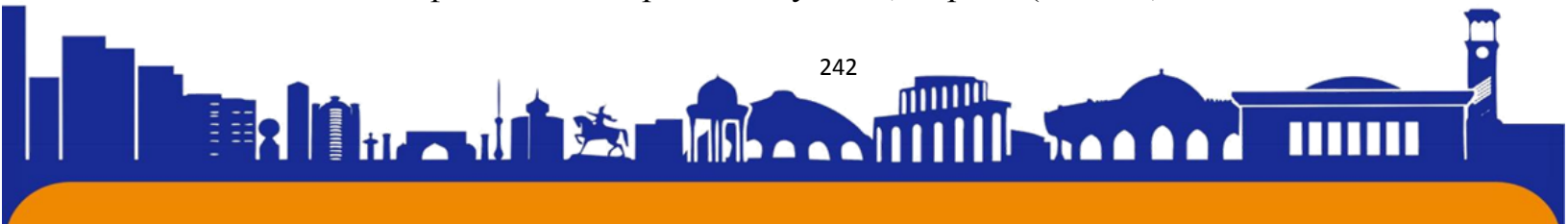



ISSN (E): 2181-4570 ResearchBib Impact Factor: 6,4 / 2023 SJIF 2024 = 5.073/Volume-2, Issue-5

- гастрономические фестивали:
 - - международный фестиваль пива, Берлин (Германия);
 - - большой британский фестиваль, Лондон (Великобритания);
 - - Октоберфест, Мюнхен (Германия);
 - - фестиваль морепродуктов, о в Гров (Испания);
 - - праздник молодого вина Божоле Нуво (Франция);
 - - парижский салон шоколада, Париж (Франция);
- фестивали и выставки цветов:
 - - выставка цветов в Челси, Лондон (Великобритания);
 - - выставка цветов во дворце Хэмптон Корт, Лондон (Великобритания);
- фестиваль хризантем (Япония);
 - - выставка тюльпанов (Нидерланды);
 - - фестиваль бонсай, Нара (Япония);
- модные показы:
 - - Ready to Wear, Париж (Франция);
 - - Men s Fashion, Париж (Франция);
 - - Milano Moda Donna, Милан (Италия);
- аукционы:
 - аукционы Сотби;
 - - аукционы Кристи;
 - - аукционы Дрюо, Париж (Франция);
 - фестивали музыки и музыкальные конкурсы:
 - - фестиваль Carpićies, Кранс Монтана (Швейцария);
 - - фестиваль Ars Musica, Брюссель (Бельгия);
 - - фестиваль "Снег и Симфония", Санкт Мориц (Швейцария);
 - - фестиваль TDK TIME WARP, Маннхайм (Германия);
 - - фестиваль поп музыки Pink Pop, Ландграф (Нидерланды);
 - - фестиваль джаза в Монтре (Швейцария);
 - - фестиваль музыки и искусств в Хенли (Великобритания);
 - - фестиваль джаза в Стокгольме (Швеция);

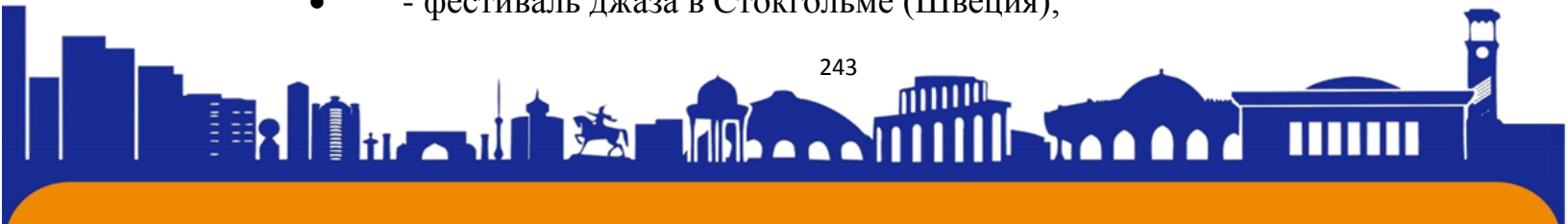



ISSN (E): 2181-4570 ResearchBib Impact Factor: 6,4 / 2023 SJIF 2024 = 5.073/Volume-2, Issue-5

- - музыкальный конкурс им. П.И. Чайковского, Москва (Россия);
- - музыкальный конкурс "Евровидение";
- спортивные события:- Олимпиады и международные состязания;- автогонки Формула 1;
- - автогонки NASCAR, США;
- - ралли;
- - мотогонки;
- международные технические салоны:
- - авиасалон в Ле Бурже, Париж (Франция);
- - авиакосмический салон в Жуковском (Россия);
- - авиасалон в Чжухае (КНР);
- - авиасалон на острове Лангкави (Малайзия);
- - автосалон в Женеве (Швейцария);
- - автосалон в Москве (Россия);
- - "Салон часов", Женева, Цюрих (Швейцария).

Участники событийных туров ожидают высокого уровня комфорта и качественного обслуживания от средств размещения, особенно от отелей, транспортных средств для удобной доставки к месту проведения события, заведений общественного питания и услуг гидов-переводчиков.

Некоторые специалисты прогнозируют, что в ближайшем будущем количество участников событийных туров превысит число участников экскурсионных туров, которые сегодня являются одним из наиболее популярных видов туризма. Экскурсионные туры направлены на знакомство с историей, культурой, архитектурой и искусством других стран и городов, могут включать как посещение одного города, так и автобусные туры по Европе.

При организации карнавальных туров необходимо учитывать разнообразные требования туристов.

- месторасположение отеля - рядом с местом, где проходят карнавальные мероприятия;
- наличие ресторанов и качественного питания;
- архитектура отеля - старинный стиль;

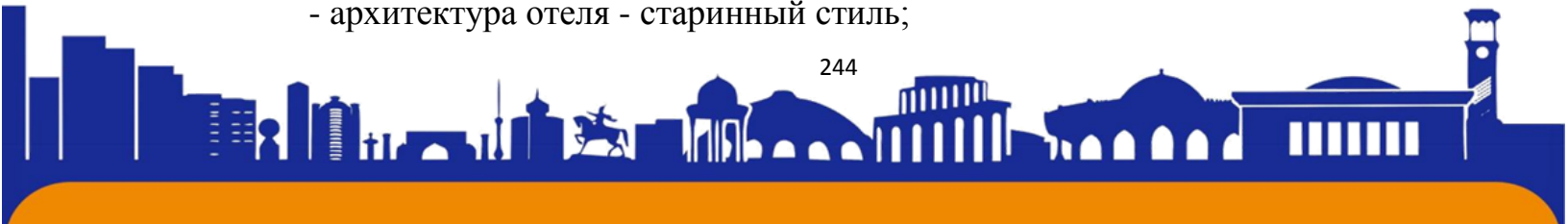



ISSN (E): 2181-4570 ResearchBib Impact Factor: 6,4 / 2023 SJIF 2024 = 5.073/Volume-2, Issue-5

- интерьер номеров и цветовая гамма;
- количество обслуживающего персонала;
- наличие магазинов или пунктов проката карнавальных костюмов

В современном событийном туризме стали популярными путешествия на авиационные гонки слалом Red Bull, представляющие собой захватывающий и увлекательный вид спортивных соревнований, аналогичный "Формуле 1".

В 2003 году в австрийском Цельтвене прошли первые соревнования Red Bull Air Race, сразу же ставшие коммерческим успехом. В течение 2004 года этот вид спорта посетил Кембле (Великобритания) и Будапешт (Венгрия), привлекая внимание рекордной аудитории в 1,3 миллиона зрителей всего за один день. Особенно заметно было увеличение туристического потока, составившего 40% от общего числа зрителей, специально приехавших на эти соревнования. С 2005 года этапы воздушных гонок получили статус Red Bull Air Race World Series, став мировой серией воздушных гонок по формуле "Ред Булл". С 2006 года этот вид развлечения проводится в 9 различных странах мира.

На каком месте стоит Узбекистан по событийному туризму?

Узбекистан занимает значительное место в событийном туризме, привлекая все больше туристов. За последние три года, с 2021 по 2024 год, поток посетителей вырос почти в три раза. В 2021 году их количество составило 1.8 миллиона человек. В 2023 году Узбекистан вошел в топ-50 лучших туристических направлений мира по версии Американского онлайн-путеводителя Travel Lemming, заняв в этом рейтинге девятое место.

Фестивали являются одними из самых привлекательных, красочных и познавательных событий в Узбекистане. Они позволяют погрузиться в культуру и традиции узбекского народа. Давайте рассмотрим некоторые из них:

Фестиваль дыни в Хиве

Традиционный фестиваль дыни в Хиве проводился с 11 по 13 августа 2019 года на территории Государственного музея-заповедника Ичан-Кала. Ежегодно в августе (пожалуйста, уточняйте даты заранее) планируется проведение этого фестиваля с целью популяризации хорезмской дыни и привлечения внимания как местных, так и иностранных туристов. Фестиваль направлен на увеличение туристического потока в регион, оживление древнего опыта оазиса, а также на продвижение уникальных сортов и разновидностей сладких дынь и других

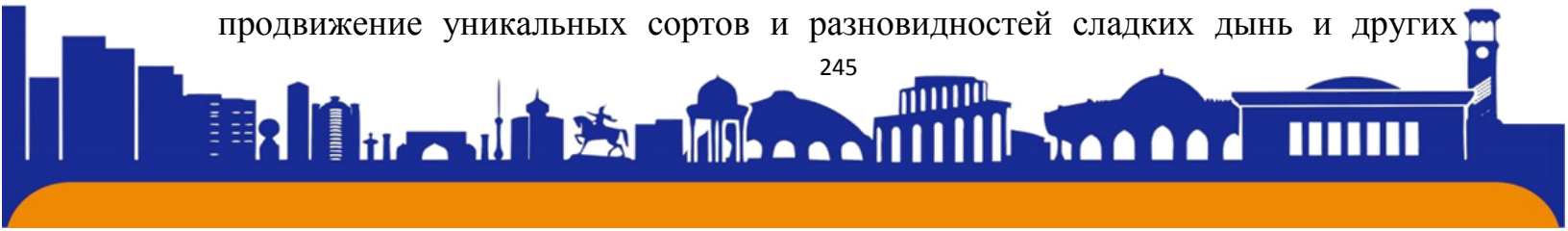



ISSN (E): 2181-4570 ResearchBib Impact Factor: 6,4 / 2023 SJIF 2024 = 5.073/Volume-2, Issue-5

садовых продуктов, таких как персики, яблоки, виноград, груши, сухофрукты и арбузы. Кроме того, в рамках фестиваля организуются концерты фольклорных и этнографических коллективов, выступления молодых артистов, театрализованные представления и выставки ремесел.

Хивинский танцевальный фестиваль: «Магия танца»

Каждый сентябрь в Хиве проходит Международный танцевальный фестиваль под названием «Raqs Sehri» («Магия танца»), привлекающий известных танцоров, фольклорные ансамбли и певцов из Узбекистана и других стран мира. Это событие не только вдохновляет местных жителей, но и привлекает внимание туристов из разных уголков мира, представляя богатство танцевального и культурного наследия этого региона.

Иностранные туристы, журналисты, а также представители посольств и международных организаций являются постоянными гостями Международного танцевального фестиваля в Хиве. Программа фестиваля насыщена разнообразными мероприятиями: от фольклорных представлений и музыкальных выступлений до выставок ремесел, научных форумов и дегустации хорезмской кухни. В завершение фестиваля организаторы проводят церемонию награждения победителей, признавая их талант и вклад в культурное наследие. Неповторимую красоту и тонкость хорезмского танца Лазги можно почувствовать в самом сердце Хивы – в Ичан-Кале.

На 14-й сессии ЮНЕСКО, 12 декабря 2019 года, было объявлено, что танец Лазги, зародившийся в Хорезме и имеющий древние корни, включен в список нематериального культурного наследия человечества. Этот танец, о котором упоминают даже древние археологические находки на памятнике Топрак-Кала, представляет собой выдающееся явление культуры Древнего Хорезма, прославляясь своей многовековой историей и значимостью.

Фестиваль Шелка и Специй в Бухаре

На Великом шелковом пути расположенный Бухара долгие века славился как центр торговли, ремесел, науки и культуры. Известный как "Бухорои Шариф" или "Почетный город", он соперничал с Багдадом в своем величии, особенно в средние века, когда был важным религиозным центром исламского мира. Караваны торговцев, пересекавшие город, привозили из восточных стран шелк и специи, придавая ему особый экономический и культурный импульс. Фестиваль

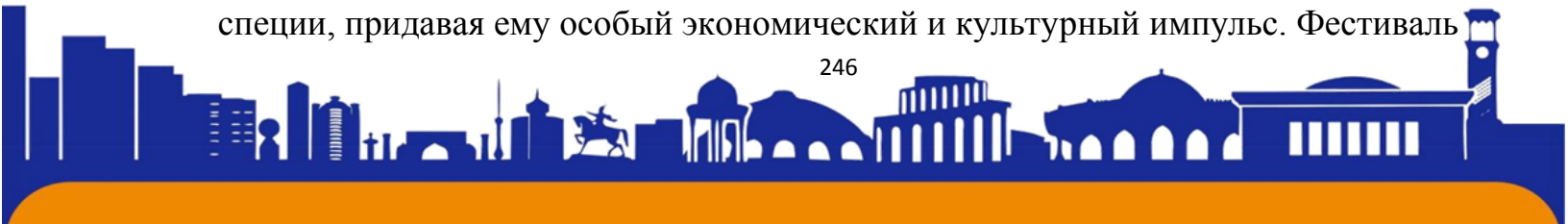



ISSN (E): 2181-4570 ResearchBib Impact Factor: 6,4 / 2023 SJIF 2024 = 5.073/Volume-2, Issue-5

"Шелка и специй", проводимый с 2002 года, призван возродить эти древние традиции и показать мастерство бухарских ремесленников. Фестиваль привлекает все больше участников и зрителей из разных стран, подчеркивая значимость Бухары на историческом пути и ее культурное наследие. В рамках мероприятия представлены концерты, театральные представления, мастер-классы и другие развлечения, позволяющие гостям погрузиться в атмосферу средневековья и Великого шелкового пути.

5 крупных фестивалей прошли в столице Узбекистана в городе Ташкент
[1 Tashkent Opera Festival 2023](#)

8 мая в столице стартовал фестиваль оперы Tashkent Opera Festival 2022, анонсированный городским хокимиатом в конце апреля.

В программе фестиваля концерты по всему городу: в парках, на площадях, в торговых центрах и даже ресторанах.

Afisha.uz публикует программу фестиваля. Время концертов уточняется.

8 мая — Открытие фестиваля:

19:00 — дирижер Комолиддин Уринбоев с оркестром.

Площадь возле отеля HУАТТ Regency.

9 мая:

Денис Власенко выступит на площади у ГАБТ имени Алишера Навои; также состоится концерт в 10 ресторанах по городу.

12 мая:

военный оркестр выступит в «Парке Дружбы».

13 мая:

военный оркестр выступит в ТРК Riviera; концерт в 10 ресторанах по городу.

14 мая:

концерт Алибека Кабдурахмановв и Национального Симфонического оркестра Узбекистана в парке «Анхор Локомотив»; концерт в 10 ресторанах по городу.

15 мая:

концерт в парке Magic City; концерт в 10 ресторанах по городу.

16 мая:





флешмоб в переходной линии метро.

19 мая:

военный оркестр в парке «Ашхабад»;

18:00 — ГАБТ имени Алишера Навои «Иоланта», «Кармен-сюита».

20 мая:

концерт Алибека Кабдурахманова и Национального Симфонического оркестра Узбекистана в Magic City;

концерты в 10 ресторанах по городу;

18:00 — ГАБТ имени Алишера Навои «Иоланта», «Кармен-сюита».

21 мая:

концерт Алибека Кабдурахманова и Национального Симфонического оркестра Узбекистана в парке Tashkent City;

концерт в 10 ресторанах по городу.

22 мая:

концерт в парке «Голубые купола»;

военный оркестр в «Парке Победы»;

концерт в 10 ресторанах по городу.

27 мая:

военный оркестр на территории Flowers Garden;

концерт в 10 ресторанах по городу;

18:00 — «Проделки Майсары» опера ГАБТ имени Алишера Навои.

28 мая:

военный оркестр в Central Park;

концерт в 10 ресторанах по городу.

29 мая — Закрытие фестиваля:

концерт Камолиддина Уринбаева в парке «Янги Узбекистон»;

концерт в 10 ресторанах по городу;

12:00 — детский балет «Чиполино» в ГАБТ имени Алишера Навои;

17:00 — опера «Демон» в ГАБТ имени Алишер Навои.

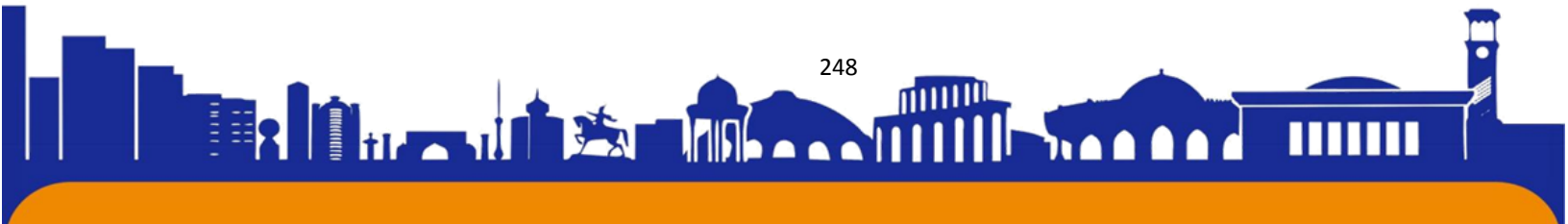



ISSN (E): 2181-4570 ResearchBib Impact Factor: 6,4 / 2023 SJIF 2024 = 5.073/Volume-2, Issue-5

2 Tashkent Air Festival 2023

Tashkent Art Fest 2022 — это значимое событие в мире искусства, впервые организованное в Узбекистане. С 6 по 9 июня в более чем 100 местах города Ташкента, включая международный аэропорт, метро, вершину Nest One, парки, гостиницы и около 50 ресторанов, проходили увлекательные художественные выставки. Жители и гости столицы имели возможность не только насладиться произведениями художников, но и наблюдать за процессом их создания прямо в этих уникальных местах Ташкента, которые стали источником вдохновения для художников.

10 июня в центре ботанического сада состоялся впечатляющий конкурс по созданию картины, который превзошел все ожидания. Вместо планировавшихся 250 участников, в мероприятии приняли участие целых 700 молодых художников разного возраста и профессионального уровня. Их задача была проста: передать на холсте свое видение Ташкента. Жюри тщательно контролировало процесс создания произведений, и именно здесь развернулось поистине впечатляющее зрелище в рамках Tashkent Art Fest 2022. Фестиваль привлек талантливых студентов из Национального института художеств и дизайна имени Камолиддина Бекзода, учеников Республиканской специализированной школы-интерната искусств, а также членов Академии художеств Узбекистана и учеников Республиканской специализированной художественной школы имени Бенькова.

Завершающие дни фестиваля искусств пройдут 11 и 12 июня с 10:00 до 22:00, включая выставки более 1000 произведений узбекских художников, проведение призовых конкурсов, мастер-классов по рукоделию для детей и другие интересные мероприятия.

12 июня на бульваре у ресторана "Голубые купола" под открытым небом состоится торжественная церемония награждения победителей конкурса. Победителям будут вручены ценные призы: графический планшет за третье место, поездка на двоих в Нукус и экскурсия по Музею искусств имени Савицкого за второе место, трехдневная поездка на двоих в Москву и экскурсия по Третьяковской галерее за первое место, а обладателя гран-при ждет трехдневная поездка на двоих в Абу-Даби и экскурсия по художественному музею "Лувр Абу-Даби".

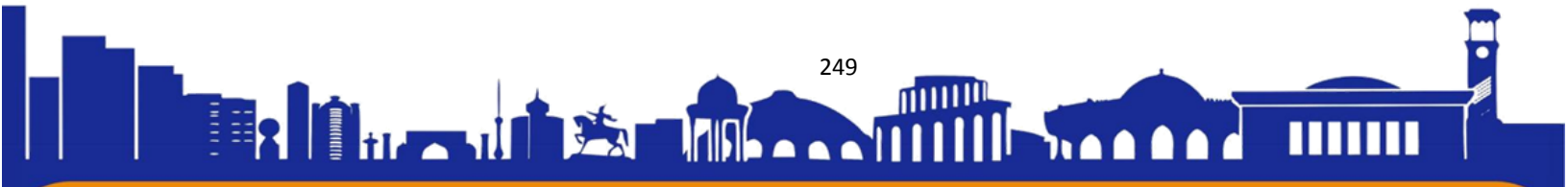



ISSN (E): 2181-4570 ResearchBib Impact Factor: 6,4 / 2023 SJIF 2024 = 5.073/Volume-2, Issue-5

Также на церемонии награждения будут объявлены победители в различных категориях, которые получат сертификаты и ценные призы. Кроме того, в рамках завершающего гала-концерта фестиваля будет представлено великолепное музыкальное шоу.

Фестиваль принес важное открытие о том, что искусство в Узбекистане имеет высокую ценность и привлекает множество талантливой молодежи, которая целиком отдается искусству. Участие в фестивале продемонстрировало широкое разнообразие любителей и профессионалов искусства, включая студентов и школьников, преданно следующих своему творческому призванию. Вдохновленные пылом и любовью художников к искусству, организаторы приняли решение о ежегодном проведении фестиваля для всех, кто ценит красоту и творчество, в Ташкенте.

Возле отеля Hyatt Regency пройдет Pepsi Food Fest. Гости смогут попробовать знаменитые блюда каждого из 12 регионов Узбекистана, Каракалпакстана, а также огромное разнообразие кухонь мира.

Каждый день гостей ждут мастер-классы от ведущих шеф-поваров, конкурсы среди профессионалов на вкусные блюда, музыкальное настроение и конкурсы с призами.

Расписание:

- 20 октября — день хрустящей самсы;
- 21 октября — день сочного шашлыка;
- 22 октября — день изысканного плова.

Вход свободный.

4 Tashkent Music Festival 2023

TASHKENT MUSIC FESTIVAL - Международный конкурс-фестиваль - в Мире - Конкурсно-фестивальный портал

5 Tashkent Ice Cream Festival 2023

Парк готовит разнообразную развлекательную программу для посетителей. В течение трех дней на главной сцене будут проходить концерты знаменитых узбекских артистов. По всей территории парка будут развлекать детей аниматоры в ярких костюмах. Кроме того, гостей ожидают интересные акции, конкурсы и приятные подарки. Вход на фестиваль абсолютно бесплатный, так что можно прийти насладиться времяпрепровождением вместе с друзьями, семьей или

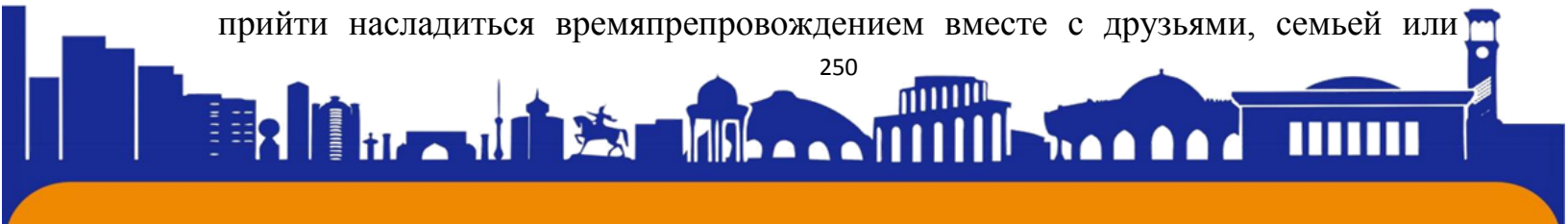



ISSN (E): 2181-4570 ResearchBib Impact Factor: 6,4 / 2023 SJIF 2024 = 5.073/Volume-2, Issue-5

провести забавное время с детьми На три дня парк Tashkent City станет местом бизнес-встреч, выгодных контрактов для предпринимателей и интересной локацией для посетителей.

Заключение

Подводя итог проделанного исследования в области развития событийного туризма и совершенствования дальнейших мер по привлечению туристов складывается мнение о том, что в ближайший период Узбекистан, располагая всеми возможностями и ресурсами займет одну из лидирующих позиций в секторе туризма.

Событийный туризм откроет путь новым сопутствующим ему видам туризма, усовершенствует сферу услуг создаст новые рабочие места улучшит сферу маркетинга и деятельность специалистов, а также повысит узнаваемость страны на мировом рынке.

Основываясь на опыте развитых стран, можно с уверенностью применять их стратегию и возможные технологии внедряя всевозможные программы на конкурсно-фестивальной основе.

Исходя из всего вышеперечисленного бытует мнение что данный вид туризма занимает лидирующую позицию в индустрии туризма благодаря высокому интересу и эмоциональной заинтересованности общественности.

СПИСОК ИСПОЛЬЗОВАННОЙ ЛИТЕРАТУРЫ

- Бабкин.А.В специальные виды туризма
- Малетин.С.С туризм специальных интересов, концептуальные подходы исследования
- <https://uzbekistan.travel/ru/v/sobitinyiy-turizm/>
- <https://oasisinternational.travel/ru/uzbekistan/festivals/>
- <https://glonasstravel.com/destination/strany-i-goroda/uzbekistan/>
- <https://unwtoga25.uz/uz>



СПОРТИВНЫЕ ВИДЫ ОТДЫХА И ИХ ВЛИЯНИЕ НА ТУРИЗМ

Научный руководитель: Старший преподаватель кафедры туризма

Усманова Азизахон Фазыловна

Ташкентского международного университета Киме г. Ташкент Узбекистан,

Azizahonusmanova71@gmail.com

Автор статьи: **Азенов Диёрбек Дониёрбек угли**

студент Ташкентского международного университета Киме г. Ташкент
Узбекистан.

Аннотация. Статья представляет собой всесторонний анализ влияния спортивного туризма на экономику и общество. Анализ влияния спортивного туризма включает в себя изучение опыта популярных стран в сфере спорт-туризма, в частности уделяется особое внимание Узбекистану, где спортивный туризм становится все более популярным. В статье подробно рассматривается, как спортивный туризм стимулирует экономический рост, создает рабочие места и способствует формированию здорового образа жизни. Однако также обсуждаются и негативные последствия, такие как потенциальное истощение природных ресурсов и ухудшение качества жизни местного населения.

Ключевые слова: спорт, туризм, спортивный туризм, отдых, экономика, общество, бизнес.

SPORTS RECREATION AND THEIR IMPACT ON TOURISM

Abstract. The article is a comprehensive analysis of the impact of sports tourism on the economy and society. The analysis of the impact of sports tourism includes studying the experience of popular countries in the field of sports tourism, in particular, special attention is paid to Uzbekistan, where sports tourism is becoming increasingly popular. The article examines in detail how sports tourism stimulates economic growth, creates jobs and promotes a healthy lifestyle. However, negative consequences are also discussed, such as the potential depletion of natural resources and a deterioration in the quality of life of the local population.

Keywords: sport, tourism, sports tourism, recreation, economy, society, business.

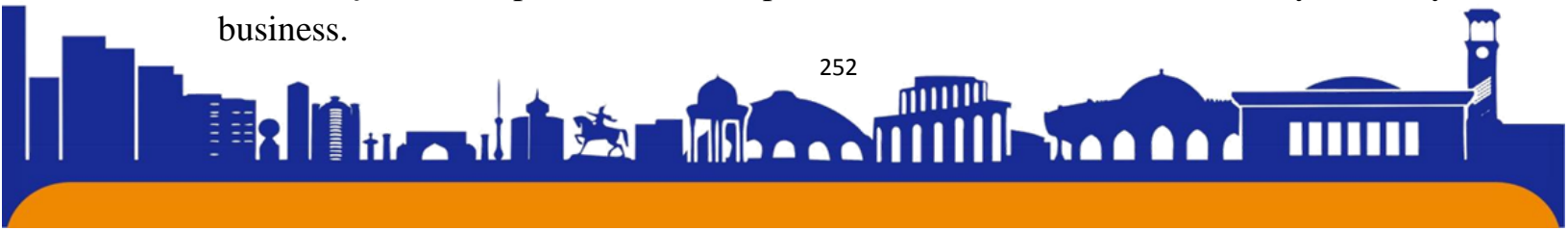



ВВЕДЕНИЕ

Спортивный отдых — это вид активного отдыха, который включает в себя участие в различных видах спорта или физической активности во время отпуска или путешествия. Это может включать в себя все, от простых пеших прогулок и велосипедных поездок до более экстремальных видов спорта, таких как горные лыжи, скалолазание или дайвинг.

Туризм, в свою очередь, это путешествие в места вне места постоянного проживания с целью отдыха, развлечения, образования, культурного обмена или бизнеса. Спортивный туризм сочетает в себе эти два элемента, предлагая людям возможность путешествовать и одновременно заниматься любимыми видами спорта или пробовать новые виды активности.

В последнее время формируются три подхода к определению сущности понятия "спортивный туризм". Первый заключается в том, что спортивный туризм относят к городскому туризму. Согласно второму подходу, спортивный туризм относят к виду "событийный туризм", включающий в себя все виды массовых спортивных мероприятий и спортивных соревнований разных уровней.

Согласно третьему подходу, спортивный туризм выделяется как самостоятельное направление туризма и в зависимости от цели путешествия подразделяется на две разновидности: активный и пассивный. В первом случае основной мотивацией туриста является возможность занятия любым видом спорта. Во втором - цель путешествия состоит в посещении спортивных соревнований в качестве зрителя. Зарубежные специалисты даже выделяют такую разновидность спортивного туризма как фан-туризм - поездки фанатов той или иной спортивной команды в места спортивных соревнований с ее участием [1].

Еще несколько десятилетий назад нельзя было говорить о сформировавшемся направлении в географии туризма, таком, как спортивный туризм. Раньше поездки, например, с целью катания на лыжах, не носили столь массового характера, да и оснащение горнолыжных центров оставляло желать лучшего. Сегодня мы можем назвать спортивный туризм состоявшимся событием. Особенно большой интерес туристы проявляют к поездкам в зимний период в горнолыжные центры, а также на специальные спортивные мероприятия, среди которых самыми популярными являются летние и зимние Олимпийские игры, а также чемпионаты мира по футболу и хоккею.

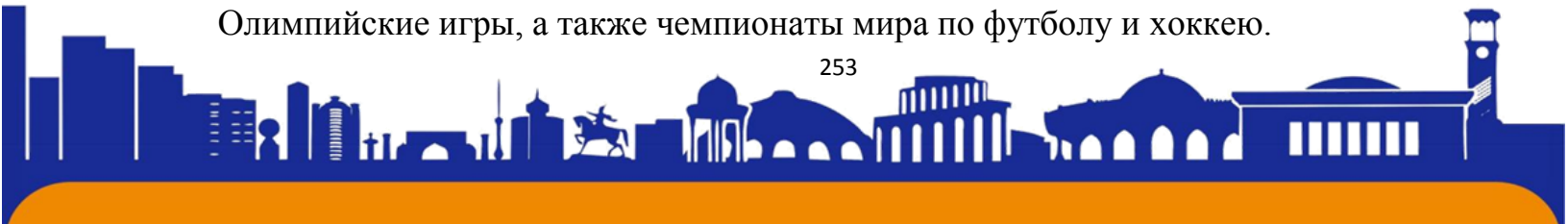



Современное место туризма в мире

Спортивный туризм становится все более популярным во всем мире. Во-первых, все больше людей стремятся к активному образу жизни и ищут способы включить физическую активность в свои путешествия. Во-вторых, развитие инфраструктуры и услуг в области спортивного туризма делает его более доступным и привлекательным для широкой аудитории.

Спортивный туризм также оказывает значительное влияние на экономику многих стран и регионов, создавая рабочие места, привлекая инвестиции и стимулируя местный бизнес. Однако существуют и определенные вызовы, такие как необходимость управления воздействием на окружающую среду и обеспечение устойчивого развития этого сектора.

В целом, спортивный туризм представляет собой важную и динамично развивающуюся область, которая предлагает множество возможностей для путешественников, бизнеса и местных сообществ. Однако для его успешного развития требуется внимательное планирование и управление [2].

Виды спортивного отдыха

Спортивный отдых можно разделить на две основные категории: активные и пассивные виды спорта.

Активные виды спорта включают в себя виды деятельности, которые требуют физического усилия и активного участия. Некоторые примеры активных видов спортивного отдыха:

— Горные лыжи: это зимний вид спорта, который включает в себя спуск по обработанным склонам на специальных лыжах. Горные лыжи требуют определенного уровня физической подготовки и могут предложить захватывающий и веселый способ провести время на открытом воздухе в зимний период.

— Велосипедный туризм: это вид путешествия, который включает в себя длительные поездки на велосипеде. Велосипедный туризм может включать в себя однодневные поездки по местности или многодневные путешествия через различные регионы или страны.

— Пеший туризм: Пеший туризм — это вид активного отдыха, который включает в себя длительные пешие прогулки по природе. Пеший туризм может

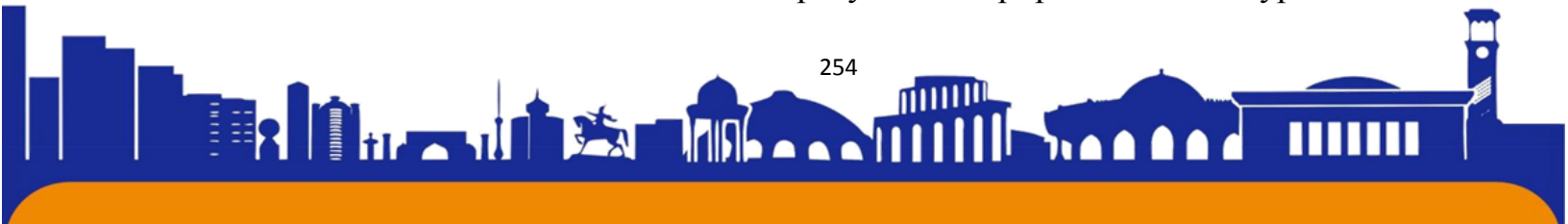



варьироваться от коротких прогулок по природе до длительных походов по горам или джунглям.

Пассивные виды спорта, в свою очередь, включают в себя виды деятельности, которые требуют меньше физического усилия и больше сосредоточенности и терпения. Некоторые примеры пассивных видов спортивного отдыха:

— Рыбалка: Рыбалка — это вид деятельности, который включает в себя ловлю рыбы в реках, озерах или морях. Рыбалка может быть спокойной и расслабляющей деятельностью, которая позволяет наслаждаться природой и проводить время на открытом воздухе.

— Птицеводство: Птицеводство — это наблюдение за птицами в их естественной среде обитания. Это может быть интересным и образовательным видом деятельности, который позволяет узнать больше о различных видах птиц и их поведении.

Важно отметить, что выбор между активными и пассивными видами спортивного отдыха в значительной степени зависит от индивидуальных предпочтений, уровня физической подготовки и интересов каждого человека. Оба вида спортивного отдыха могут предложить уникальные и незабываемые впечатления.

В разных странах популярны разные виды спортивного туризма, в зависимости от географического положения, климата и культуры. Вот несколько примеров:

— Горные страны (например, Швейцария, Непал): Горный туризм и альпинизм очень популярны из-за наличия высоких горных хребтов.

— Страны с большими лесами и природными парками (например, Канада, Россия): Пеший туризм и велосипедный туризм популярны из-за обширных природных зон.

— Страны с большими реками и озерами (например, США, Швеция): Водный туризм, включая рафтинг и каякинг, популярен из-за доступности водных путей.

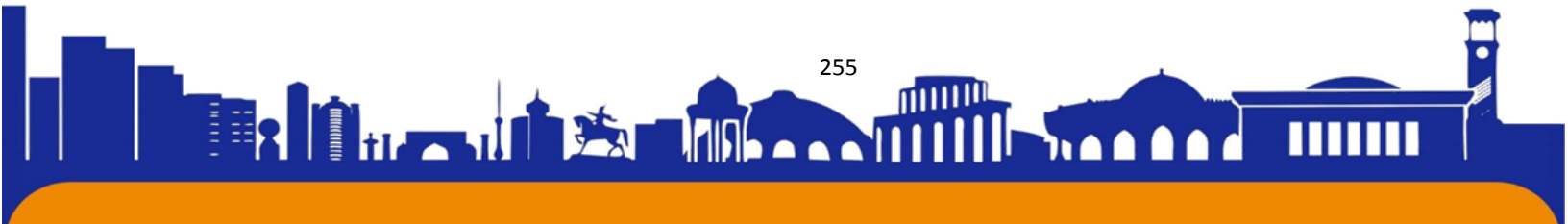



ISSN (E): 2181-4570 ResearchBib Impact Factor: 6,4 / 2023 SJIF 2024 = 5.073/Volume-2, Issue-5

— Страны с хорошим климатом и ветром (например, Австралия, Бразилия): Парусный спорт и виндсерфинг популярны из-за благоприятных погодных условий.

— Страны с обширными снежными равнинами (например, Норвегия, Финляндия): Лыжный туризм популярен из-за большого количества снега в зимний период.

Популярность определенного вида спортивного туризма в стране обычно обусловлена комбинацией факторов, включая доступность соответствующих ресурсов (например, гор, рек, троп), климат, культурные предпочтения и исторические традиции [2].

Масштабные спортивные мероприятия и их влияние на туризм и местную экономику

Крупное спортивное мероприятие требуют больших финансовых затрат на подготовку и проведение. Проведение международных спортивных мероприятий на современном научно-техническом и организационном уровне ставит перед правительствами стран проведения масштабных спортивных мероприятий следующие основные задачи:

— во-первых, обеспечить максимальное представительство, высокий уровень, качество и безопасность проведения соревнований как крупнейшего комплексного спортивного мероприятия;

— во-вторых - усовершенствовать инфраструктуру места проведения соревнований.

Решение второй задачи требует значительно больших капиталовложений, чем первой, а сроки окупаемости переходят в плоскость долгосрочного периода. В таб. 1. указаны основные расходы и доходы от проведения крупных спортивных мероприятий.

Основные расходы государства можно разделить на:

- 1) организационные расходы;
- 2) расходы по созданию материально-технической базы (строительство стадионов, бассейнов, спортивных баз, олимпийской деревни, пресс-центра и т.д.);
- 3) расходы на развитие городской инфраструктуры [3].

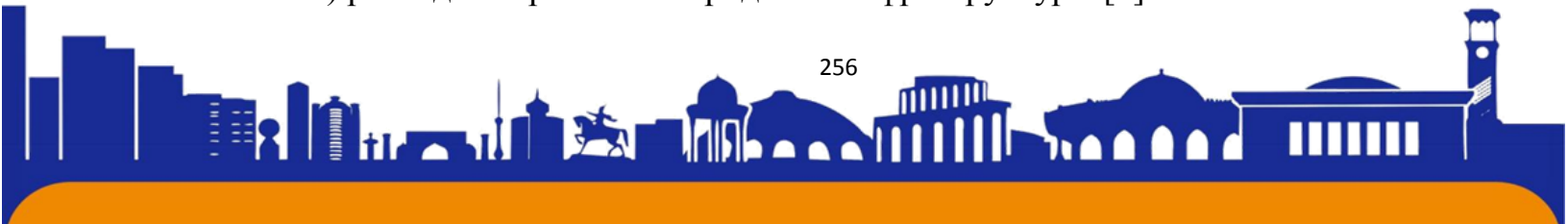



Необходимо также отметить, что часть данных затрат может финансироваться и из частных источников. Расходы по созданию материально-технической базы зависят от наличия в стране или городе спортивных сооружений, пригодных для организации крупных международных соревнований, баз для тренировок и размещения национальных команд и др.

Таблица 1.

Структура расходов и доходов государства и бизнеса страны от проведения крупных спортивных мероприятий [3]

	Расходы	Доходы
Государство	<ul style="list-style-type: none"> — Организационные расходы: — подготовка документов для подачи заявки; — церемонии открытия и закрытия соревнований; — церемонии награждений. — Расходы по созданию материально-технической базы: стадионы, бассейны, тренировочные базы, олимпийская деревня, пресс-центр. — Развитие инфраструктуры: строительство дорог, линий метро, систем связи 	<ul style="list-style-type: none"> — Прямые: — продажа прав на телевизионные трансляции; — продажа билетов; — продажа товаров, лотереи, реализация монетных программ. — Косвенные: — понижение безработицы, рост добавочной занятости рабочей силы; — стоимостное выражение налога на доходы, налога с продаж; — развитие транспортной и туристической инфраструктуры;

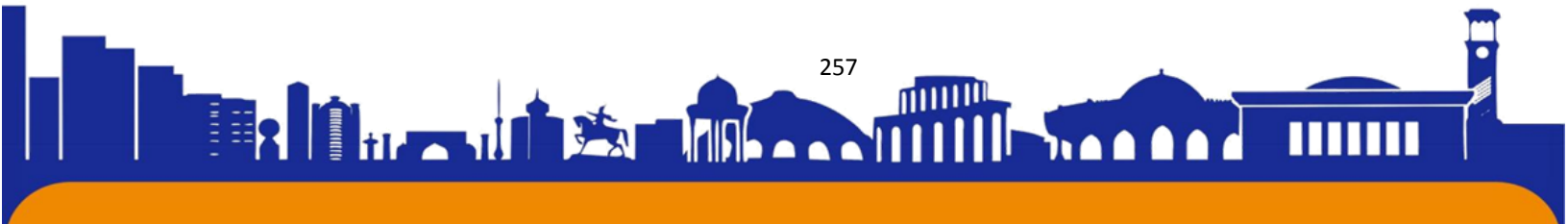



	и электронных коммуникаций. — Защита окружающей среды.	— оживление деловой активности в городе или стране в целом. — увеличение количества туристов.
Бизнес	— Строительство гостиниц, развитие туристической и бизнес-инфраструктуры с перспективой получения прибыли в будущем.	— Повышение имиджа города или страны в глазах мирового бизнеса и увеличение его инвестиционной привлекательности. — Прибыль от рекламной продукции.

Спортивный туризм оказывает значительное влияние на различные аспекты общества и экономики:

Влияние спортивного отдыха на туризм: спортивный туризм является динамично развивающимся сектором мировой индустрии туризма. Он представляет собой неоднородную отрасль, отдельные элементы которой могут оказывать различное влияние на экономику и общество в целом.

Рост спроса на спортивный туризм: в последние годы наблюдается рост спроса на спортивный туризм. Это подтверждается увеличением числа туристов в Узбекистане до 7,5 миллиона в текущем году, до 10 миллионов в 2022 году и до 12 миллионов – в 2025-м [4].

Вклад спортивного туризма в экономику: Спортивный туризм вносит значительный вклад в экономику страны. Например, экспорт туристических услуг в Узбекистане будет доведен до 1,5 миллиарда долларов в текущем году и до 3 миллиардов долларов в течение следующих пяти лет [5].

Влияние на местные сообщества: Спортивный туризм оказывает влияние на местные сообщества. Он способствует созданию новых рабочих мест, формированию здорового образа жизни и экологически ответственного поведения. Однако избыточный туристический поток может негативно сказаться

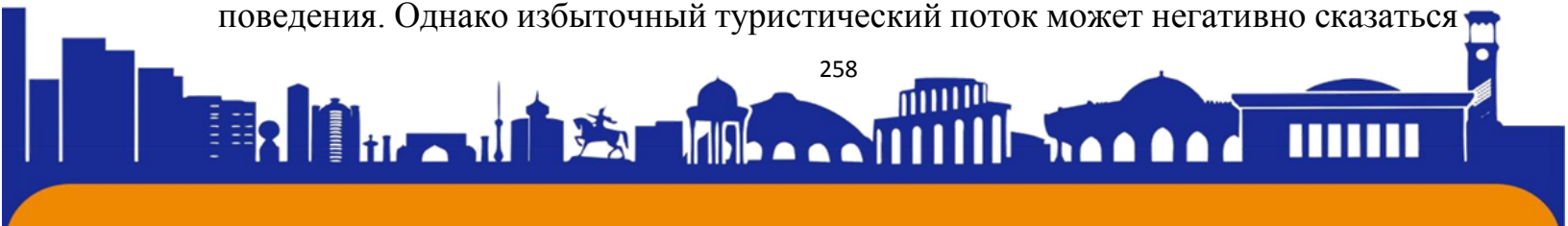



ISSN (E): 2181-4570 ResearchBib Impact Factor: 6,4 / 2023 SJIF 2024 = 5.073/Volume-2, Issue-5

на ресурсах экономического, природного и социокультурного характера, ухудшая уровень жизни местного населения и качество отдыха туристов в обозримом будущем.

Преимущества для туристов и местных сообществ

Спортивный туризм предлагает ряд преимуществ как для туристов, так и для местных сообществ.

— *Для туристов:* Спортивный туризм предлагает уникальные возможности для активного отдыха и занятий спортом в новых и интересных местах. Это может помочь улучшить физическую форму, укрепить здоровье, а также предоставить возможность насладиться природой и культурой новых мест.

— *Для местных сообществ:* Спортивный туризм может способствовать экономическому развитию местных сообществ, создавая рабочие места и привлекая инвестиции. Он также может помочь сохранить и улучшить местную инфраструктуру и природные ресурсы, привлекая внимание к важности их сохранения.

Потенциальные проблемы и риски

Однако, несмотря на все преимущества, спортивный туризм также может представлять собой ряд проблем и рисков.

— *Экологические проблемы:* Интенсивное использование природных ресурсов и территорий для спортивного туризма может привести к их износу и загрязнению. Это может негативно сказаться на биоразнообразии и устойчивости экосистем.

— *Социальные проблемы:* в некоторых случаях спортивный туризм может привести к социальным проблемам, таким как перенаселение, увеличение цен и конфликты между туристами и местными жителями.

— *Безопасность:* Некоторые виды спортивного туризма могут представлять собой риск для безопасности туристов, особенно если они занимаются экстремальными видами спорта или занимаются спортом в опасных условиях.

Важно, чтобы организаторы спортивного туризма и местные власти учитывали эти проблемы и риски и принимали меры для их минимизации и управления. Это может включать в себя разработку и внедрение устойчивых

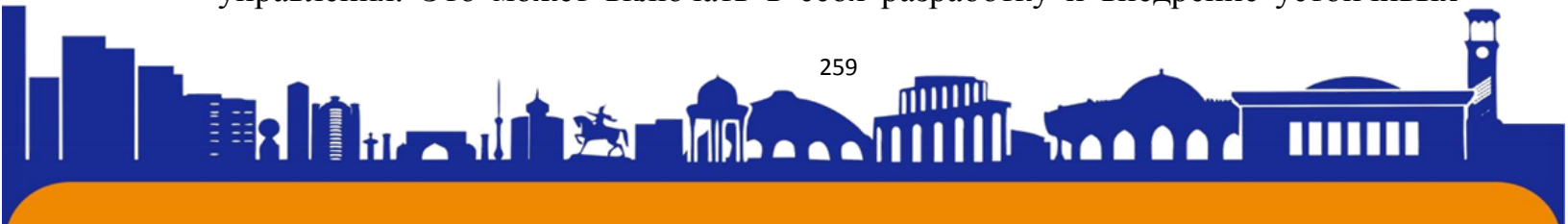



ISSN (E): 2181-4570 ResearchBib Impact Factor: 6,4 / 2023 SJIF 2024 = 5.073/Volume-2, Issue-5

практик, обеспечение безопасности туристов и вовлечение местных сообществ в планирование и управление спортивным туризмом.

Узбекистан является привлекательным направлением для спортивного туризма благодаря своему разнообразному ландшафту и мягкому климату, который позволяет заниматься большинством видов спорта практически круглый год.

Горный туризм в Узбекистане активно развивается. Страна предлагает походы пешком через красивые горные пейзажи, альпинизм, посещение горных пещер и зимний спорт на лыжах на одном из четырех современных курортных комплексов.

Водный туризм также популярен в Узбекистане, несмотря на отсутствие выхода к морю или океану. В стране много мест для водного туризма, включая Чарвакское водохранилище, бурные реки и огромные озера, такие как Айдаркуль, Судочье и Ташморе.

Воздушный туризм, включая полеты на параплане и воздушном шаре, также популярен в Узбекистане.

Узбекистан активно развивает спортивную инфраструктуру. В 2025 году в стране пройдут IV Молодежные Азиатские игры, в которых спортсмены из 45 стран континента будут состязаться в 20 видах спорта.

В последние годы в Узбекистане активно развиваются беговые дисциплины. В стране появились сообщества марафонцев, триатлонистов, пятиборцев. Самый известный узбекский старт – Samarkand Half Marathon – проводится с 2019 года [5].

Таким образом, Узбекистан предлагает множество возможностей для спортивного туризма, и его популярность продолжает расти.

Заключение

Спортивный туризм — это динамично развивающаяся область, которая предлагает множество возможностей для путешественников, бизнеса и местных сообществ. Он включает в себя различные виды активного и пассивного отдыха, от горных лыж и велосипедного туризма до рыбалки и птицеводства.

Спрос на спортивный туризм продолжает расти, что приводит к увеличению количества туристических предложений и услуг в этой области.

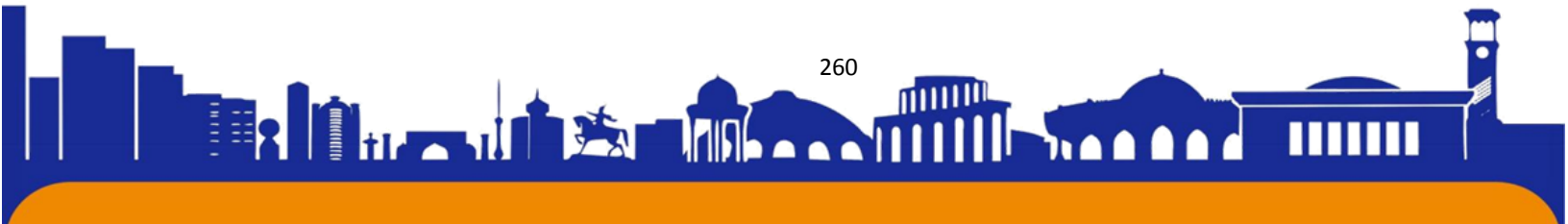



Спортивный туризм также оказывает значительное влияние на экономику, создавая рабочие места, привлекая инвестиции и стимулируя местный бизнес.

Однако важно учитывать потенциальные негативные эффекты, такие как перенаселение, загрязнение и износ инфраструктуры. Поэтому важно, чтобы развитие спортивного туризма было устойчивым и учитывало потребности и интересы местных сообществ.

В будущем спортивный туризм, вероятно, продолжит расти и развиваться. Возможно, появятся новые виды спортивного отдыха, а также улучшится инфраструктура и услуги в этой области. Также можно ожидать, что будет уделено больше внимания вопросам устойчивости и защиты окружающей среды.

В целом, перспективы для спортивного туризма выглядят очень обещающими, и это область, которая, вероятно, будет продолжать привлекать все больше внимания в ближайшие годы.

СПИСОК ИСТОЧНИКОВ

1. Giorgio, A., & Spinelli, G. (n.d.). Sports Tourism Role in IRT Theory. A Conceptual, 2021. Доступно в: https://www.researchgate.net/publication/328412942_The_Significance_of_Sports_Tourism [Дата обращения 09.05.2024]
2. Даянова М.А. Спортивный туризм на современном этапе, 2018 г. Доступно в: <https://cyberleninka.ru/article/n/sportivnyy-turizm-na-sovremennom-etape> [Дата обращения 09.05.2024]
3. Буминова Е.В. Спортивный туризм, 2014. Доступно в: <https://cyberleninka.ru/article/n/sportivnyy-turizm> [Дата обращения 09.05.2024]
4. Рузибаева М.Е. Проблемы восстановления и развития спортивного туризма в Узбекистане и пути их решения, ТГАУ, 2020 г.
5. Концепция развития сферы туризма в Республике Узбекистан в 2019 - 2025 годах (Приложение № 1 к Указу Президента РУз от 05.01.2019 г. № УП-5611).





ЧЕРТЫ РУССКОГО НАЦИОНАЛЬНОГО ХАРАКТЕРА В ОБРАЗЕ РУСЛАНА. (по поэме А. С. Пушкина «Руслан и Людмила»)

Аблаева Надира Кадамжановна

НОУ «Университет-Маъмуна» старший преподаватель кафедры русского языка
и литературы

nadiraablaeva@gmail.com

Сапарбаева Саодатжон Бахтияровна

студентка 1 курса НОУ «Университет-Маъмуна» кафедры русского языка и
литературы

Аннотация: Данная статья представляет анализ образа Руслана, главного героя поэмы "Руслан и Людмила" Александра Сергеевича Пушкина, в контексте русской культуры и национального характера. Через изучение характеристик и поступков Руслана автор исследует ключевые черты русского национального характера, отраженные в этом образе. Анализ начинается с исследования смелости и решимости Руслана, которые проявляются в его борьбе с монстрами и темными силами, а также в его стремлении спасти Людмилу. Далее рассматривается вера и преданность Руслана, которые помогают ему преодолевать трудности и не терять надежду на успех. Другим важным аспектом анализа является романтическая линия поэмы, где Руслан выступает как символ любви, преданности и решимости. Его чувственность и готовность пойти на все ради спасения возлюбленной отражают русскую романтическую натуру. Кроме того, рассматривается связь Руслана с природой и мистикой, которая проявляется в его взаимодействии с чудесами и загадками, встречаемыми в его путешествии. Этот аспект подчеркивает глубокие корни русской культуры и интерес к мистическим аспектам мира.

В заключение делается вывод о том, что образ Руслана в поэме "Руслан и Людмила" не только представляет собой архетипического героя, но и символизирует ключевые черты русского национального характера, такие как смелость, преданность, романтичность и духовность. Этот анализ позволяет более глубоко понять роль поэмы в формировании образа русского героя в литературе и его влияние на культурное самосознание русского народа.

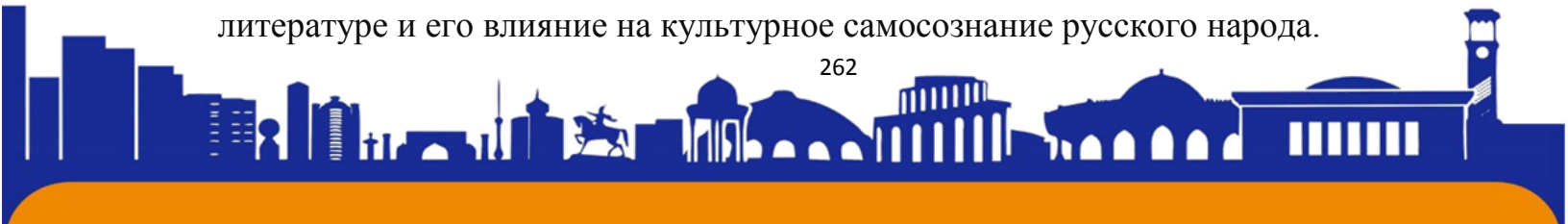



Ключевые слова: Руслан, русский национальный характер, черты характера, мужество, отвага, сила духа, упорство, романтизм, вера в чудеса, любовь к родной земле, поэма "Руслан и Людмила", Александр Сергеевич Пушкин.

FEATURES OF THE RUSSIAN NATIONAL CHARACTER IN THE IMAGE OF RUSLAN. (based on the poem by A. S. Pushkin "Ruslan and Lyudmila")

Abstract: This article presents an analysis of the image of Ruslan, the main character of the poem "Ruslan and Lyudmila" by Alexander Sergeevich Pushkin, in the context of Russian culture and national character. Through the study of Ruslan's characteristics and actions, the author explores the key features of the Russian national character reflected in this image. The analysis begins with an examination of Ruslan's courage and determination, which is evident in his fight against monsters and dark forces, as well as in his quest to save Lyudmila. Next, Ruslan's faith and devotion are examined, which help him overcome difficulties and not lose hope for success. Another important aspect of the analysis is the romantic line of the poem, where Ruslan acts as a symbol of love, devotion and determination. His sensuality and willingness to do anything to save his beloved reflect the Russian romantic nature. In addition, Ruslan's connection with nature and mysticism is examined, which is manifested in his interaction with the miracles and mysteries encountered on his journey. This aspect emphasizes the deep roots of Russian culture and interest in the mystical aspects of the world.

In conclusion, it is concluded that the image of Ruslan in the poem "Ruslan and Lyudmila" not only represents an archetypal hero, but also symbolizes key features of the Russian national character, such as courage, devotion, romance and spirituality. This analysis allows us to more deeply understand the role of the poem in shaping the image of the Russian hero in literature and its influence on the cultural identity of the Russian people.

Key words: Ruslan, Russian national character, character traits, courage, bravery, fortitude, perseverance, romanticism, belief in miracles, love for the native land, poem "Ruslan and Lyudmila", Alexander Sergeevich Pushkin.

Образ богатыря в русских сказках и былинах олицетворяет лучшие черты национального характера русского народа. В XVIII веке этот образ получил





ISSN (E): 2181-4570 ResearchBib Impact Factor: 6,4 / 2023 SJIF 2024 = 5.073/Volume-2, Issue-5

особое признание в новой русской литературе. Илья Муромец, Добрыня Никитич, Алеша Попович, Бова королевич, Еруслан Лазаревич - все они стали символами русского фольклора, встречаясь в произведениях писателей и поэтов того времени. В течение второй половины XVIII и начала XIX века они часто появлялись в литературе, включая комические оперы, поэмы и сказочные сборники, что свидетельствует о их огромной популярности и значимости в культуре того времени.

Из-за всплеска интереса к русскому фольклору, особенно к образу богатыря, как идеального героя, молодой А. С. Пушкин решил написать поэму "в русском стиле". Более ста восьмидесяти лет назад он приступил к написанию своей первой большой поэмы "Руслан и Людмила", когда ему было всего двадцать лет. Начав свою работу еще будучи студентом Царскосельского лицея, он продолжал ее, несмотря на перемены в своей жизни. Пушкин начал предисловие ко второму изданию поэмы в 1828 году, отметив, что первое издание, вышедшее в 1820 году, вызвало оживленные отзывы в литературных журналах того времени. Некоторые критики встретили первую попытку молодого автора с энтузиазмом, в то время как другие критики, приверженцы старых литературных традиций, жестоко осуждали новаторский и непривычный для них стиль поэмы. Пушкин начал отходить от романтического идеала народности, характерного для XVIII века, и переходил к историзму в художественном мышлении.

В поэзии Александра Сергеевича Пушкина проявляются образы, которые отражают многогранность и культурное богатство русской культуры. В его поэме "Руслан и Людмила" анализируются и идеализируются различные аспекты русского национального характера через образ главного героя, Руслана.

Руслан, как центральный персонаж, представляет собой архетип русского героя, выделяющегося выдающимися мужеством и отвагой в борьбе с мифическими существами и демонами ради спасения своей возлюбленной, Людмилы. Эти черты характера Руслана подчеркивают важность мужества в русской культуре, где смелость перед лицом опасности является ценным качеством.

Анализ позволяет выявить также упорство и силу духа Руслана, которые позволяют ему преодолевать трудности и препятствия на пути к достижению





своей цели. Эти черты характера подчеркивают важность веры в себя и свои идеалы в русской культуре.

Кроме того, образ Руслана олицетворяет романтизм и веру в чудеса, что характерно для русской литературы. Его безусловная любовь к Людмиле и готовность сражаться за нее с существами мифологического мира выражают русскую страсть и веру в то, что чудеса возможны.

Руслан также олицетворяет простоту и искренность, которые являются ключевыми чертами русского характера. Его прямота и непосредственность делают его персонажем, с которым читатели могут легко сопереживать и сопереживать.

Образа Руслана в поэме "Руслан и Людмила" Александра Сергеевича Пушкина нам следует отметить следующие дополнительные факты:

Исторический контекст: Поэма была написана в период с 1817 по 1820 годы, в начале творческого пути Пушкина. Этот временной контекст отражает не только раннюю фазу литературной карьеры поэта, но и его интеллектуальное и эмоциональное развитие в тот период.

Влияние на русскую литературу: Анализируя образ Руслана и реакция на поэму демонстрируют ее важность как веху в развитии русской литературы. "Руслан и Людмила" стала первым крупным произведением, в котором Пушкин смело использовал мотивы русского фольклора, что оказало значительное влияние на последующие литературные течения и направления.

Источники вдохновения: Пушкин находил вдохновение для создания поэмы в русских народных сказаниях, средневековой литературе и собственном воображении. Его умение сочетать различные источники и создавать оригинальный сюжет и образы демонстрирует его мастерство как поэта и литературного инноватора.

Критический прием: Первоначальная реакция на поэму была разноречивой. В то время как некоторые критики высоко оценили ее как выдающееся произведение, другие отметили отклонение от традиционных стандартов и стилистическую экспериментированность. Это свидетельствует о разнообразии восприятия и оценки литературных произведений в различных кругах общества того времени.

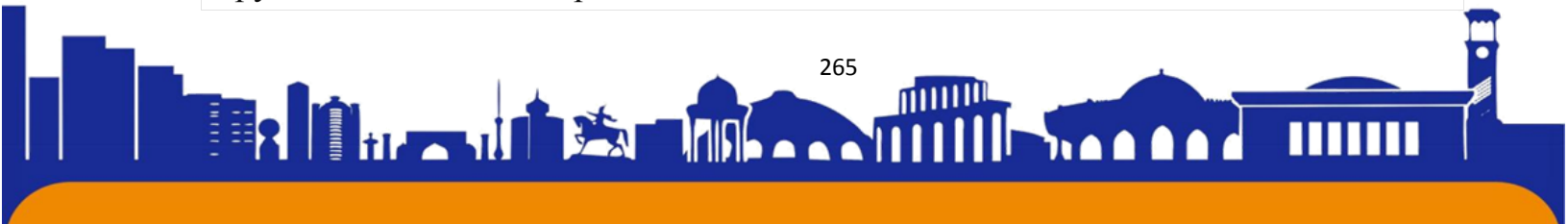



Многослойность сюжета: В поэме "Руслан и Людмила" присутствуют не только главные линии сюжета, связанные с приключениями Руслана и его стремлением к спасению Людмилы, но и множество побочных сюжетных линий и мотивов. Это создает многослойность текста и позволяет читателям обнаруживать новые аспекты и интерпретации при каждом чтении.

В поэме "Руслан и Людмила" А.С. Пушкина наблюдается использование традиций жанра волшебной национальной поэмы, включая героические, сатирические и иронически-комические элементы. Подобно другим произведениям этого жанра, текст маскирует фантастические персонажи и события под образы и мотивы древнерусского народного предания и фольклора.

Следуя этой традиции мы видим что Пушкин в "Руслане и Людмиле" осуществляет пародию на нее, сохраняя при этом ее стилистику, часто иронического и сатирического повествования. Автор использует этот стиль для критики жанровых и стилистических конвенций современной ему поэтической практики, включая стиль волшебной поэмы. Таким образом, с использованием разнообразных стилей поэзии 1810-х годов, он создает иллюзию единого потока авторской речи, сочетающего лирическое, повествовательное, ироническое и просторечное выражение.

Хотя "Руслан и Людмила" часто рассматривается как пародия, она скорее представляет собой форму соревнования с традиционными жанровыми образцами. Путем выявления слабостей и изживших себя аспектов пародируемого жанра Пушкин демонстрирует и актуализирует его скрытые возможности. Несмотря на то, что современники не всегда понимали этот аспект произведения, критическое обращение с жанровыми мотивами в "Руслане и Людмиле" привело к его признанию и оценке, в частности, самим Жуковским, который признал поражение в творческом соревновании и отправил автору письмо с портретом и надписью "Победителю ученику от побежденного учителя".

Исследования, посвященные поэтическому наследию Александра Сергеевича Пушкина, подчеркивают его умение использовать разнообразные литературные традиции и жанры для создания оригинальных произведений. В

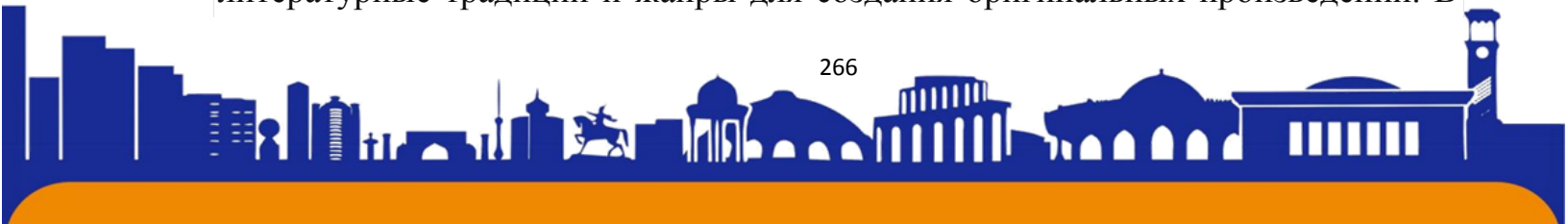



частности, "Руслан и Людмила" выделяется как пример использования пародии для критического обращения с жанровыми конвенциями.

В работе А.Н. Пыльцыной "Пушкинская пародия как метод творчества" (2015) обращается внимание на то, что Пушкин не преследовал цель осмеять традиционные жанры, а использовал пародию как форму творческого соревнования с ними. Путем выявления и иронической обработки конвенций волшебной поэмы Пушкин демонстрировал их ограниченность и раскрывал скрытые возможности.

В своей статье "Пушкин и Жуковский: творческое взаимодействие" (2018) В.Г. Смирнов рассматривает отношения между Пушкиным и его литературным наставником Жуковским. Особое внимание уделяется тому, как Пушкин использовал элементы пародии для диалога с творчеством Жуковского, включая его балладную поэзию. Пушкин демонстрировал не только знание и понимание жанровых конвенций, но и свою собственную художественную мастерство в обращении с ними.

Таким образом, анализ пушкинской пародии в "Руслане и Людмиле" позволяет понять глубину его литературного мастерства и его способность к творческому диалогу с литературными традициями своего времени.

Анализируя образ Руслана мы в поэме "Руслан и Людмила" А.С. Пушкина, можем выделить ряд черт, которые отражают русский национальный характер. Руслан предстает как герой, обладающий рядом характеристик, характерных для русской литературной традиции и идейного наследия.

Во-первых, Руслан представлен как смелый и отважный воин, готовый преодолевать трудности и риски ради достижения своей цели. Эта черта героя соответствует образу русского народа, исторически прославленного своим духом сопротивления и борьбы за свободу.

Во-вторых, Руслан проявляет преданность и честность в своих поступках. Он несет ответственность за свои действия и стремится к справедливости. Эти качества также отражают типичные ценности русской культуры, включая уважение к правде и доброте.

Третья характеристика образа Руслана — это его романтическая натура и стремление к приключениям. Он готов идти на опасные путешествия и сталкиваться с таинственными силами ради своей возлюбленной. Эта черта героя

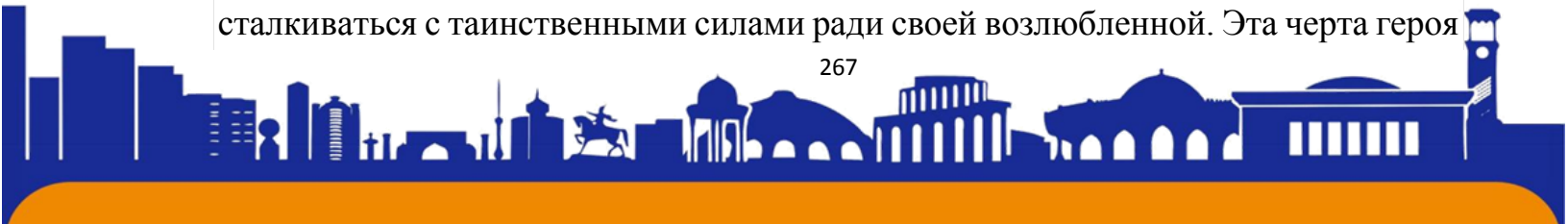



свидетельствует о глубоком русском менталитете, склонном к мистике и фантазии.

В заключении, образ Руслана в "Руслане и Людмиле" является многогранным и отражает различные аспекты русского национального характера, такие как смелость, преданность, честность, романтизм и стремление к приключениям. Эти черты делают его типичным представителем русской литературной традиции и отражают глубокие культурные и исторические корни русского народа.

ИСПОЛЬЗОВАННАЯ ЛИТЕРАТУРА.

Пушкин А.С. Полное собрание сочинений: в Ют. / А.С. Пушкин. -М.-Л.: АCADEMIA, 1936. Т. 1.- 825 с.

2. Апулей. Амур и Психея / Апулей / пер. с лат. М. Кузмина. -Калининград: Янтарный сказ, 2001. 192 с.

3. Баратынский Е.А. Полное собрание стихотворений / Е.А. Баратынский. М.: Сов. писатель, 1989. - 464 с.

4. Барков И.С. Ода кулашному бойцу / И.С. Барков // Поэты XVIII века: в 2 т. Л.: Сов. писатель, 1972. - Т. 1,- С. 164 - 172.

5. Батюшков К.Н. Сочинения: в 2 т. / К.Н. Батюшков. М.: Худож. лит., 1989. - Т. 1 - 512 е.; т. 2. - 719 с.

6. Бова-королевич. Сказка о славном и сильном богатыре Бове-королевиче и прекрасной княжне Дружневне // Лубочная книга. М.: Худож. лит., 1990.-С. 21-71.

7. Богданович И.П. Душенька / И.П. Богданович // Русская поэзия XVIII века. -М.:Худож.лит.,1972.С.291338.

8. Проскурин О. А. Глаголев Андрей Гаврилович // Русские писатели. 1800-1917: Биографический словарь. Т. I. - М., 1989. - С. 570. Полное собрание сочинений императрицы Екатерины II. Т. I. - СПб., 1893. - С. 193.

9. Новиков И. Разные повести и сказки, принадлежащие к походу Ивана Гостиного сына. Ч. 2. - СПб., 1786. - С. 1.

10.Пушкарев Л. Н. Литературные обработки повести о Еруслане Лазаревиче в XVIII веке // Древнерусская литература и ее связи с Новым временем. - М., 1967. - С. 206-236; Он же. Сказка о Еруслане Лазаревиче. - М., 1980. - С. 71-80.

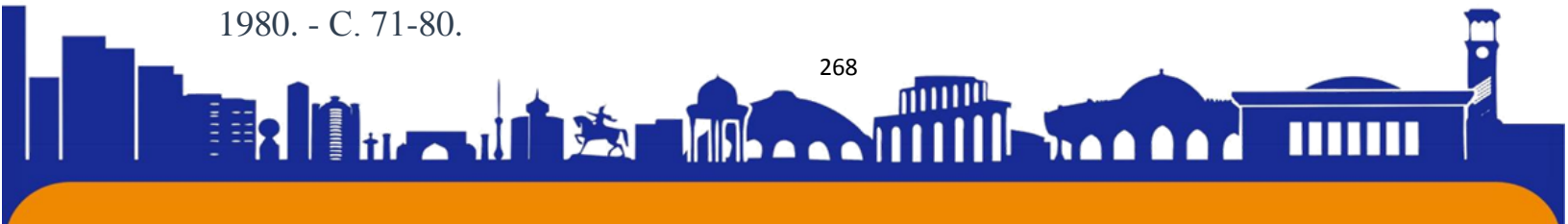



ISSN (E): 2181-4570 ResearchBib Impact Factor: 6,4 / 2023 SJIF 2024 = 5.073/Volume-2, Issue-5

11. Модзалевский Б. Л. Библиотека А. С. Пушкина // Пушкин и его современники. - СПб., 1910. - Вып. IX-X. - № 367; Модзалевский Л. Б. Библиотека Пушкина: Новые материалы // Литературное наследство. Т. 16-18. - М., 1934. - № 591.

12. Якушкин В. Е. Рукописи А. С. Пушкина, хранящиеся в Румянцевском музее // Русская старина. - 1884. - № 5. - С. 328

13. Mamatkadirovna K. N. TALABALARINI DARSDAN TASHQARI TARBIYAVIY TADBIRLAR ASOSIDA MULOQOT MADANIYATIGA TAYYORLASH. – 2022.

14. Mamatkadirovna K. N. JARAYONIDA TALABALARNING KOMMUNIKATIV FAOLIYATINI SHAKILLANTIRISHDA TA'LIM INFORMASION TEXNOLOGIYADAN FOYDALANISH // Ta'lim fidoyilari. – 2022. – Т. 18. – №. 5. – С. 338-341.

15. Mamatkadirovna N. K. Pedagogical system of development of culture of international communication in students // ACADEMICIA: An International Multidisciplinary Research Journal. – 2021. – Т. 11. – №. 11. – С. 245-247.

16. Abdurahmanova, M., & Rayimjonova, M. (2021). KORPUS LINGVISTIKASIDA TARJIMASHUNOSLIK MASALASI. COMPUTER LINGUISTICS: PROBLEMS, SOLUTIONS, PROSPECTS, 1(1).

17. Tursunaliyevna, A. M. (2022). TILSHUNOSLIKDA KOGNITIV YO'NALISHLAR. FAN, TA'LIM, MADANIYAT VA INNOVATSIYA JURNALI | JOURNAL OF SCIENCE, EDUCATION, CULTURE AND INNOVATION, 1(2), 113-116.

18. Abdurahmanova, M., & Rayimjonova, M. (2021). KORPUS LINGVISTIKASIDA TARJIMASHUNOSLIK MASALASI. COMPUTER LINGUISTICS: PROBLEMS, SOLUTIONS, PROSPECTS, 1(1).

19. Tursunaliyevna, A. M. (2022). EKOLINGVISTIKA TILSHUNOSLIKNING YANGI SOHASI SIFATIDA. FAN, TA'LIM, MADANIYAT VA INNOVATSIYA JURNALI | JOURNAL OF SCIENCE, EDUCATION, CULTURE AND INNOVATION, 1(2), 82-84.

20. Mamatkadirovna A. K. et al. Translation as a Special Type of Language and Intercultural Communication // JournalNX. – С. 176-180.

3

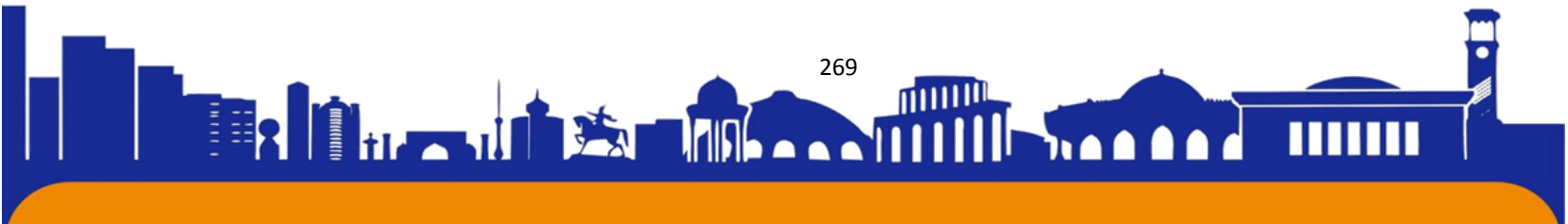



ИСТЕЪМОЛЧИЛАР ҲУҚУҚЛАРИНИ ЭЛЕКТРОН ТИЖОРАТ СОҲАСИДА ҲИМОЯ ҚИЛИШНИНГ ҲУҚУҚИЙ ЖИҲАТДАН МУСТАҲКАМЛАНИШИ

Ихтиёр Адураззаков,

Мирзо Улуғбек номидаги Ўзбекистон Миллий университети Бизнес ҳуқуқи
йўналиши магистранти

Аннотация: ушбу мақолада Ўзбекистон Республикасида электрон тижорат тизимини янада такомиллаштириш, шунингдек, электрон тижоратни амалга оширишда истеъмолчилар ҳуқуқларини ҳимоя қилиш масалалари таҳлил қилинган.

Калит сўзлар: электрон тижорат, товарлар, хизматлар, реклама, оферта, электрон хабар, электрон савдо майдончаси.

УСИЛЕНИЕ ЗАЩИТЫ ПРАВ ПОТРЕБИТЕЛЕЙ В СФЕРЕ ЭЛЕКТРОННОЙ ТОРГОВЛИ С ПРАВОВОГО АСПЕКТА

Аннотация: согласно опубликованной в Республике Узбекистан статье, электронный дилер провел анализ ситуации, связанной с совершенствованием, внедрением и внедрением электронного дилера для защиты прав потребителей.

Ключевые слова: электронная коммерция, товары, услуги, реклама, предложение, электронная почта, сайт электронной коммерции.

STRENGTHENING OF THE PROTECTION OF CONSUMER RIGHTS IN THE FIELD OF ELECTRONIC COMMERCE FROM THE LEGAL ASPECT

Abstract: this article analyzes the issues of further improvement of the e-commerce system in the Republic of Uzbekistan, as well as protection of consumer rights in the implementation of e-commerce.

Keywords: electronic commerce, goods, services, advertising, offer, electronic message, electronic trading platform.

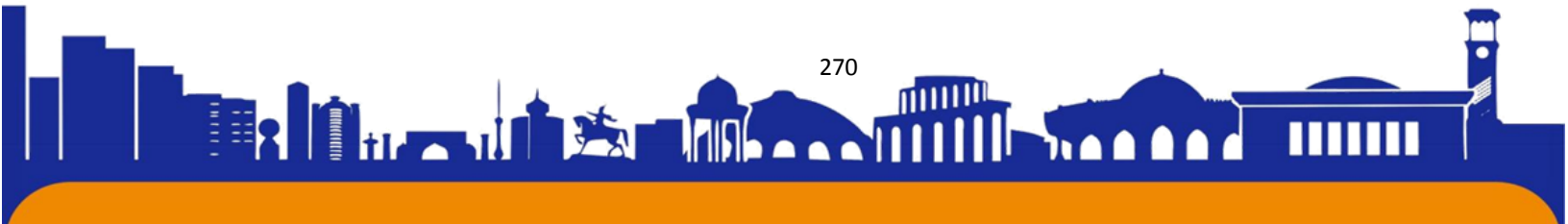



Бугунги кунда Ўзбекистон Республикасида электрон тижорат учун ижобий муҳит яратилмоқда ва қонун ҳужжатлари такомиллаштирилмоқда. Хусусан, 2022 йил 29 сентябрда “Электрон тижорат тўғрисида”ги Ўзбекистон Республикаси Қонуни янги таҳрирда қабул қилинди. Ушбу қонуннинг 3-моддасига кўра ахборот тизимларидан фойдаланган ҳолда тузиладиган шартномага мувофиқ амалга ошириладиган товарлар (ишлар, хизматлар) олди-сотдиси электрон тижоратдир.

Таъкидлаш жоизки, электрон тижоратни ривожлантириш мамлакатимизда амалга оширилаётган кенг кўламли иқтисодий ислоҳотларнинг ажралмас бўлаги ҳисобланади. Шу боисдан электрон тижоратни ривожлантириш ва иқтисодиётни ахборотлаштириш жараёнига мослаштириш борасида қабул қилинган қонунлар, Президент ва ҳукумат қарорлари, яратилган технологик асослар туфайли сўнгги йилларда электрон тижорат бозори шаклланиб, унга хизмат қилувчи механизмлар тизимли равишда такомиллашиб бормоқда.

Хусусан, “Ахборотлаштириш тўғрисида”ги, “Электрон тўловлар тўғрисида”ги, “Электрон рақамли имзо тўғрисида”ги қонунлар мазкур йўналишдаги ислоҳотларни амалга оширишнинг муҳим асоси сифатида хизмат қилмоқда. Электрон тижорат соҳасининг бугунги ривожланиш босқичи давлатимиз раҳбарининг ташаббуси билан 2022 йилда “Электрон тижорат тўғрисида”ги қонуннинг янги таҳрирда қабул қилиниши билан бевосита боғлиқдир. Ушбу қонун электрон тижоратнинг технологик ва телекоммуникацион ривожланишига ижобий таъсир кўрсатиш билан бирга маҳаллий хўжалик субъектларининг самарали фаолияти учун қулай шароит яратиш борасидаги тизимли ишларнинг такомиллашувига олиб келди.

Қонун қабул қилиниши билан электрон тижоратнинг келгусидаги истиқболи билан боғлиқ ҳуқуқий асосларни такомиллаштириш борасида бир қатор амалий тадбирлар амалга оширилди. Хусусан, ҳукумат қарорига асосан ўрта муддатли истиқболда электрон тижоратни ривожлантиришнинг, рақобат муҳитини кенгайтиришнинг, янги инфратузилма ўсишининг ва қўшимча иш ўринлари яратишнинг йўллари, шакллари белгилашнинг, шунингдек, электрон тижорат тўғрисидаги қонун ҳужжатларини янада такомиллаштиришнинг асосий йўналишларини белгиловчи концепция қабул қилинди.





Шу маънода янги тахрирдаги “Электрон тижорат тўғрисида”ги қонуннинг ҳаётга татбиқ этилишини ўрганиш, амалиётга қўллашдаги мавжуд тўсиқларни аниқлаш ва бартараф этиш ҳамда соҳага доир қонун ҳужжатларида учраётган бўшлиқларни тўлдириш бугунги куннинг долзарб масалаларидан саналади.

Таъкидланганидек, мамлакатимизда тизимли ва тадрижий давлат сиёсати олиб борилгани натижасида давлат органлари, тадбиркорлик субъектлари, жисмоний шахслар ва тижорат банклари ўртасида тезкор алоқа ўрнатилиб, масофавий бошқарув орқали банк ҳисоб рақамларини бошқариш, замонавий электрон иловалар ва тўловларни амалга ошириш имкониятини берувчи янги ахборот технологиялари кенг жорий қилингани, бу эса, ўз навбатида, телекоммуникация инфратузилмасининг кескин ривожланишида муҳим омил бўлиб хизмат қилмоқда.

Ахборот-коммуникация технологияларининг иқтисодиёт соҳасига кенг жорий этилиши ишлаб чиқарувчи ва истеъмолчи ўртасида товар ва хизмат кўрсатишдаги алоқаларнинг янги ривожланиш босқичини бошлаб берди. Айни пайтда Ўзбекистонда электрон тижоратни хўжалик технология жараёнларига фаол жорий этиш ва ундан самарали фойдаланиш, мижозларнинг интернет глобал тармоғи ва мобиль алоқа воситалари орқали интерактив хизмат кўрсатишга қаратилган тизимли чора-тадбирлар амалга оширилмоқда. Иқтисодий интеграциялашув ва глобаллашув шароитида хўжалик юритувчи субъектлар, хусусан, кичик бизнес вакиллари ва тадбиркорларнинг ўз фаолиятида электрон тўлов ва электрон тижоратни жорий этиши уларнинг рақобатбардошлигини ошириш билан бирга миллий иқтисодиётда юқори иқтисодий кўрсаткичларга эришишларига сабаб бўлмоқда. Дарҳақиқат, янги қонун электрон тўловлар тизимини янги босқичга кўтаришга хизмат қилмоқда. Чунки шу асосда мамлакатимизда ахборот-коммуникация технологияларини юқори даражада рақамлаштиришга кенг йўл очилди. Бу савдо операцияларини амалга ошириш бўйича харажатларни камайтириш, электрон тижорат субъектларининг бир-биридан узоқлиги билан боғлиқ муаммоларни ҳал этиш, сотувчилар ва харидорлар ўртасида тўғридан-тўғри шартномавий муносабатларни ўрнатиш, халқаро стандартларга жавоб берадиган технологик бозор инфратузилмасини яратишга кўмак беради.





Шу ўринда электрон тижоратни ривожлантириш, янги тахрирда қабул қилинган “Электрон тижорат тўғрисида”ги қонун талабларини амалиётга самарали равишда татбиқ этиш борасида бир қатор масалалар алоҳида эътибор талаб қилаётганлигини ҳам таъкидлаб ўтиш жоиз. Хусусан, амалиёт шуни кўрсатмоқдаки, электрон тижоратда шартномаларни электрон тарзда тузишда ҳануз қоғоз шаклидан фойдаланиш ҳолатлари мавжуд. Бунинг асосий сабаби аҳолининг кўпчилиги, шу жумладан, жойлардаги тадбиркорлар ҳам электрон тижорат ҳақида етарли маълумотларга эга эмас. Электрон тижоратда шартномалар тузилганидан сўнг уни амалиётга татбиқ қилиб, шартнома бўйича реал вазиятда уни ижро этиш, хусусан, ҳисоб-китоб ишларини амалга оширишда турли тушунмовчиликлар мавжуд. Фойдаланувчилар учун турли соҳа ва йўналишларга ихтисослашган, профессионал савдо платформаларига эга ахборот воситачилари сонини кўпайтириш ва қўллаб-қувватлаш масаласи ҳам бугунги кунда долзарб масалалардан бири бўлиб турибди.

Шу боисдан жамоатчилик ўртасида кенг тушунтириш ишларини олиб бориш, соҳа учун ахборот технологиялари ва тижорат ишларидан бохабар мутахассисларни тайёрлаш, маркетинг ишлари сифатини ошириш, товарларни харидорларга етказиб берувчи курьерлик хизматлари ташкил этиш, бизнес томонидан тижорат ишларида ахборот хавфсизлигини таъминлаш, шу орқали харидорларга ишончли ва қафолатланган хизматларнинг таклиф этилиши соҳа ривожига ижобий туртки бўлади.

Шунингдек, тадбиркорларнинг электрон тижорат имкониятларидан фойдаланиш ва уларнинг электрон иқтисодий фаоллигини ошириш учун керакли рағбатлантирувчи давлат дастурларини ишлаб чиқиш зарурати ойдинлашмоқда.

Фойдаланилган адабиётлар рўйхати:

1. “Истемолчиларнинг ҳуқуқларини ҳимоя қилиш тўғрисида”ги Ўзбекистон Республикаси Қонуни// Қонунчилик маълумотлари миллий базаси, 18.01.2022 й., 03/22/746/0032-сон.
2. “Электрон тижоратда битимларни амалга ошириш тартибини янада такомиллаштириш чора-тадбирлари тўғрисида”ги Вазирлар Маҳкамасининг қарори// Қонун ҳужжатлари маълумотлари миллий базаси, 18.01.2022 й., ЎРҚ-746-сон.
3. “Электрон тижорат тўғрисида”ги Ўзбекистон Республикаси Қонуни// Қонунчилик маълумотлари миллий базаси, 29.09.2022 й., ЎРҚ-792-сон.





СИСТЕМА ПРОГНОЗИРОВАНИЯ И МОНИТОРИНГА ЧРЕЗВЫЧАЙНЫХ СИТУАЦИЙ В ПРОГРАММЕ ГИС.

Djabbarova N. B. Master's degree student in Turin Polytechnic University in
Tashkent,

Tulaganov B. A. PhD, Tashkent University of Architecture and Civill,

Usmanov S. M. DSc, Turin Polytechnic University in Tashkent TTP.

АННОТАЦИЯ.

В статье рассматривается актуальность, история развития, совершенствования систем мониторинга с использованием современных информационных технологий и картографических баз. В частности, географическая информационная система (ГИС) считается одним из эффективных инструментов мониторинга и прогнозирования оползней, наводнений и землетрясений. В данной статье представлены структура ГИС, практическая применимость и требования, которым должна соответствовать современная система прогнозирования и мониторинга чрезвычайных ситуаций, построенная на платформе ГИС.

GIS DASTURIDA FAVQO'ULDA HOLATLARNI PROGNOZLASH VA MONITORING TIZIMI.

ANNOTATSIYA.

Maqolada zamonaviy axborot texnologiyalari va kartografik ma'lumotlar bazalaridan foydalangan holda monitoring tizimlarining dolzarbligi, rivojlanish tarixi, takomillashtirish masalalari muhokama qilinadi. Jumladan, geografik axborot tizimi (GIS) ko'chiklar, suv toshqinlari va zilzilalar monitoringi va prognozlashning samarali vositalaridan biri hisoblanadi. Ushbu maqolada GISning tuzilishi, amaliy qo'llanilishi va GIS platformasida qurilgan zamonaviy favqulodda vaziyatlarni prognozlash va monitoring tizimi javob berishi kerak bo'lgan talablar keltirilgan.

SYSTEM FOR FORECASTING AND MONITORING EMERGENCY SITUATIONS IN THE GIS PROGRAM.

ANNOTATION.

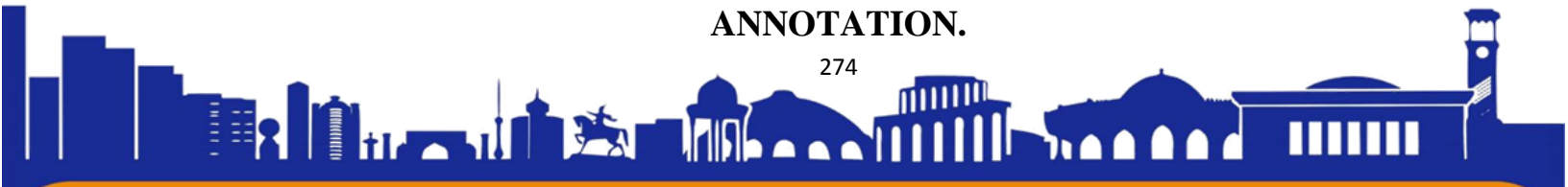



ISSN (E): 2181-4570 ResearchBib Impact Factor: 6,4 / 2023 SJIF 2024 = 5.073/Volume-2, Issue-5

The article discusses the relevance, history of development, improvement of monitoring systems using modern information technologies and cartographic databases. In particular, Geographic Information System (GIS) is considered one of the effective tools for monitoring and forecasting landslides, floods and earthquakes. This article presents the structure of GIS, practical applicability and requirements that a modern emergency forecasting and monitoring system built on a GIS platform must meet.

Ключевые слова: ГИС, геоинформационные системы, мониторинг, прогнозирование.

Kalit so'zlar: GIS, geografik axborot tizimlari, monitoring, prognozlash.

Key words: GIS, geographic information systems, monitoring, forecasting.

ВВЕДЕНИЕ.

Появление и развитие ГИС-технологий оказало значительное влияние на различные отрасли, включая городское планирование, управление окружающей средой, управление природными ресурсами и прогнозирование стихийных бедствий. Данной статье будут рассмотрены: история и развитие технологии ГИС, ее компоненты, а также применение технологии ГИС в различных отраслях.

Используя существующие ГИС можно рассчитать параметры опасных факторов и выявить территории, которые могут пострадать в случае чрезвычайной ситуации. В ряде ситуаций следует принимать во внимание рельеф местности. Это важно при возникновении чрезвычайной ситуации на гидротехническом объекте, когда происходит затопление, сход селей [4], или при аварии на объекте.

Данные о пространственном расположении объектов исследования могут быть доступны в виде карт и схем различных масштабов и систем координат, спутниковых изображений, в виде таблиц или представлены в виде графических описаний документа. Представление информации о местности в различных формах помогает лучше проанализировать текущую ситуацию и разработать методы предотвращения опасных событий. Одной из таких передовых технологий является технология географических информационных систем (ГИС), которая произвела революцию в способах сбора, анализа и использования географических данных.

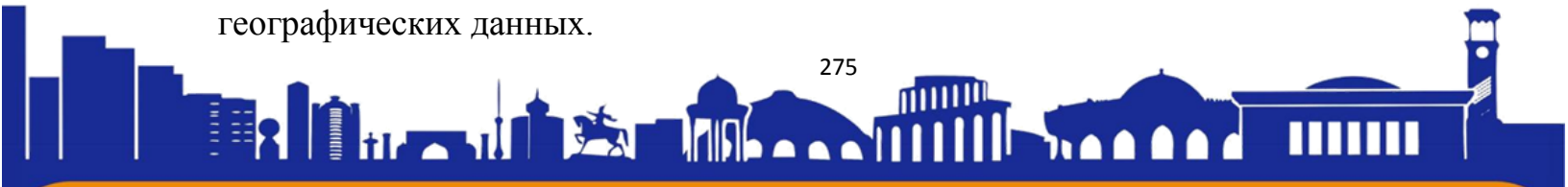



Методы. В данное исследование была разработана карта улиц в городе Бухара. Первым шагом в создании карты является определение ее назначения. Вторым шагом, является сбор и подготовка данных для этой цели. Третий шаг - создание карты.

Создание карты включает в себя принятие картографических решений о способе представления данных, чтобы карта достигла своей цели. В динамической среде, где пользователи карты могут масштабировать и перемещать карту, она должна быть спроектирована так, чтобы работать в различных масштабах.

Результаты и обсуждение. Географическая информационная система (ГИС) — это мощный инструмент, который объединяет географическую информацию [3], программное обеспечение и данные для управления и анализа многих типов пространственное связанной информации. ГИС позволяет пользователям визуализировать, анализировать и интерпретировать данные с помощью карт, графиков и других графических представлений.[2].

Исследователи Гарвардской лаборатории компьютерной графики и пространственного анализа под руководством Говарда Фишера начали разработку вычислительных методов анализа пространственных данных (Esgí CIS, 2016). Это исследование привело к разработке Гарвардской графической системы, которая позволила исследователям манипулировать и анализировать пространственные данные с помощью компьютеров.[1].

В 2000-х годах появилась интернет-технология ГИС, позволяющая получать доступ к данным ГИС и анализировать их из любого места, имеющего подключение к Интернету [5]. Эта технология также обеспечивает легкий обмен и совместную работу с данными ГИС, что делает ее более мощным инструментом для принятия решений и управления ресурсами.

Сегодня ГИС-технологии продолжают развиваться, разрабатываются новые программные приложения и открываются новые возможности использования данных ГИС. [9] Одним из последних достижений в области ГИС-технологий является интеграция ГИС с другими технологиями, такими как искусственный интеллект и машинное обучение. Эта интеграция может произвести революцию в анализе и использовании данных ГИС. [7]



Система использует сбор данных и обработку для прогнозирования сейсмической опасности здания,[5] чтобы свести к минимуму вмешательство человека и сделать его более применимым, а также практические требования к планированию защиты при землетрясениях. В то же время, система использует визуальное управление для прогнозирования сейсмической опасности в городе, помощи в планировании предотвращения стихийных бедствий и принятия решений при аварийно-спасательных работах. В данной работе были разработаны несколько функций хрупкости для различных типологий зданий, включая жилые, коммерческие и социальные учреждения, которые находится в этой улице. Рисунок 1.



Рисунок 1. Карта улицы в городе Бухара.



Рисунок 2. Диаграмма векторных объектов. (<https://gis-lab.info>)

Атрибуты векторных объектов хранятся в таблице. Каждая колонка таблицы называется полем. Каждая строка – это запись. Рисунок 3 внизу показывает простой пример того, как выглядит атрибутивная таблица в ГИС. Каждая запись в таблице соответствует одному объекту. Обычно информация такой таблицы хранится в той или иной базе данных. ГИС-приложение связывает атрибутивные записи с геометрией объектов так, что Вы можете находить записи в таблице, выбирая объекты на карте, и наоборот – находить объекты на карте, выбирая записи в таблице.

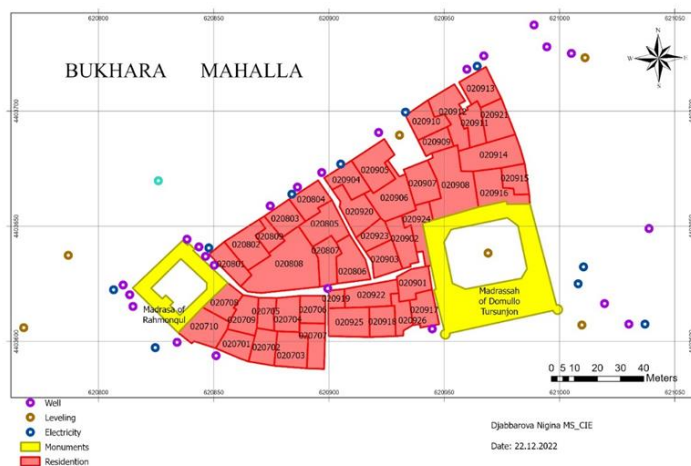
ID	Имя	ОБЪЕКТ	ИД ОБЪЕКТА	ИД ОБЪЕКТА	ГЕОМЕТРИЯ	ГЕОМЕТРИЯ	ГЕОМЕТРИЯ	ГЕОМЕТРИЯ	ГЕОМЕТРИЯ	ГЕОМЕТРИЯ	ГЕОМЕТРИЯ	ГЕОМЕТРИЯ	ГЕОМЕТРИЯ	ГЕОМЕТРИЯ	ГЕОМЕТРИЯ	ГЕОМЕТРИЯ	ГЕОМЕТРИЯ	ГЕОМЕТРИЯ	ГЕОМЕТРИЯ	ГЕОМЕТРИЯ
44	большее	01	0	0	0	0	11102'5	0	0	0	4	414	1022	0	1	11102'				
50	большее	30	0	0	0	0	58132'0	0	0	0	3	35	1015	0	1	58132'				
52	большее	31	0	0	0	0	14500'0	0	0	0	3	35	1015	0	1	14500'				
54	большее	30	0	0	0	0	4330'33	0	0	0	35	35	1014	0	1	40030'				
53	большее	50	0	0	0	0	00331'5	0	0	0	35	35	1014	0	1	00331'				
50	большее	52	0	0	0	0	54421'3	0	0	0	35	35	1010	0	1	54421'				
10	большее	53	0	0	0	0	003'48	0	0	0	35	35	1010	0	1	003'				
18	большее	55	0	0	0	0	20111'0	0	0	0	35	35	1010	0	1	20111'				
11	большее	51	0	0	0	0	41000'0	0	0	0	35	35	1010	0	1	41000'				
12	большее	10	0	0	0	0	15001'0	0	0	0	35	35	1010	0	1	15001'				

Рисунок 3. Атрибутивная таблица состоит из строк (записей) и столбцов (полей).

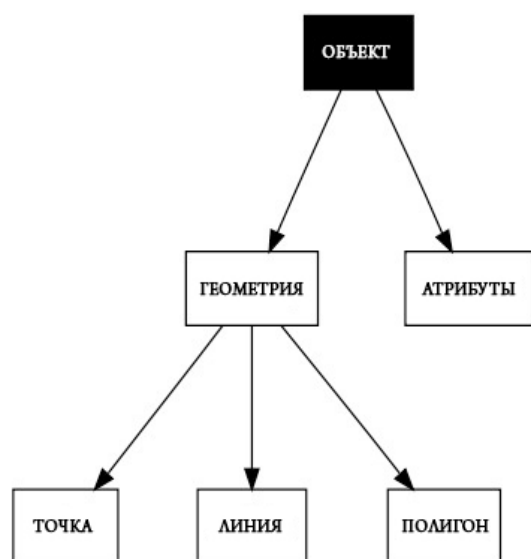
Планирование и анализ. ГИС является наиболее полной информационной системой для моделирования, анализа пространственных данных и отображения

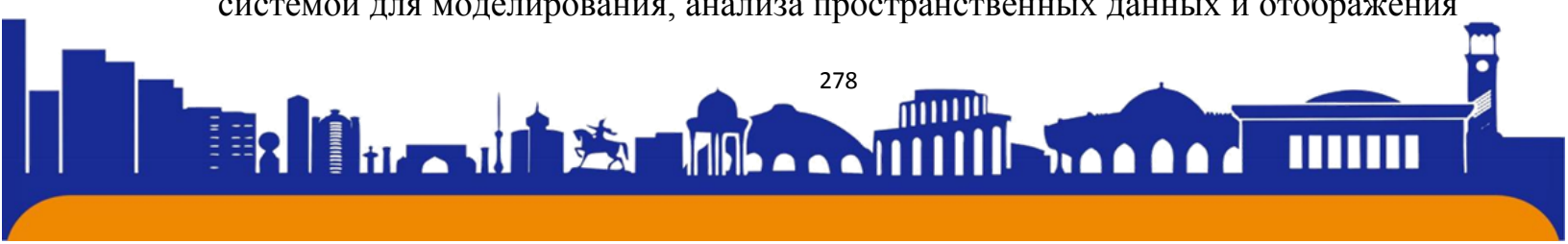



ISSN (E): 2181-4570 ResearchBib Impact Factor: 6,4 / 2023 SJIF 2024 = 5.073/Volume-2, Issue-5

уязвимости сообщества.[12] Когда мы выявляем опасные места с критической инфраструктурой. Обработанные ГИС-модели могут быть полезны для определения воздействия события и необходимых требований по смягчению последствий. [8] Готовность важна, когда происходит катастрофическое событие. Анализ рисков и опасностей полезен в программе управления чрезвычайными ситуациями.

Осведомленность о ситуации. Управление стихийными бедствиями и чрезвычайными ситуациями в условиях ситуационной осведомленности является важной вещью.[6] Методы ГИС играют жизненно важную роль в предоставлении информации о местоположении события, то есть о том, где происходит событие и что происходит точно в режиме реального времени.[9], кроме того, связывая людей, процессы пространственной информации ситуационной осведомленности созданы. Интерфейсы карт ГИС важны при работе в чрезвычайных ситуациях.[11]

Управление данными. Для достижения готовности важен сбор информации и ее предварительное хранение данных. В ГИС возможна интеграция информации из других источников.[3] ГИС-решение основано на стандартах. Точная каталогизация данных ГИС предоставляет полезную информацию во время чрезвычайных ситуаций.[12]

Использование геоинформационной системы (ГИС), позволяющей осуществлять одновременный анализ многомерных данных с использованием цифровых карт,[7] упрощает сложные процессы прогнозирования и оценки воздействия на природную среду, однако позволяет быстро выявлять аномалии и принимать необходимые меры. Геоинформационные системы широко используются для решения самых разных задач. Одним из важнейших факторов эффективного использования ГИС является наличие функциональной системы и простого внедрения. ГИС хранит информацию о реальном мире в виде набора тематических слоев, которые объединены на основе географического положения.[6] Новейшими системами, позволяющими осуществлять мониторинг и прогнозирование возникновения чрезвычайных ситуаций, являются многофункциональные информационные системы, включающие в себя: блок сбора информации; блок поддержки управленческих решений; блок аналитики. Точность и достоверность получаемых ГИС-данных зависит от качества





исходной карты и геодезической информации.[13] Сбор данных для заполнения в ГИС – важнейший этап создания ГИС. Эффективность и качество географической информационной системы зависит от точности, надежности и актуальности собранных данных.[1]

ЗАКЛЮЧЕНИЕ.

В качестве заключения можно сказать, что ГИС — это не инструмент принятия решений, а инструмент, который помогает ускорить и повысить эффективность процесса принятия решений, предоставляя ответы на запросы, а также функции пространственного анализа и анализа данных, свойства, представляя результаты анализа в интуитивно понятном и простом виде. При использовании ГИС информация, может быть представлена в виде краткой карты с дополнительными текстовыми пояснениями, графиками и диаграммами. Эта технология прошла долгий путь с момента своего появления, и ее влияние в различных областях неоспоримо.[5] От управления природными ресурсами до городского планирования — технология ГИС стала важным инструментом принятия решений. По мере развития технологии будет интересно посмотреть, как технология ГИС продолжает формировать способы отображения и анализа пространственных данных.

СПИСОК ЛИТЕРАТУРЫ:

1. <https://www.esri-cis.com/ru-ru/home>.
2. Чередниченко Н. А. Прогнозирование землетрясений с применением аск-анализа на примере большого калифорнийского разлома сан-андреас. Научный журнал КубГАУ, №91(07), 2013 год.
3. Чередниченко Н. А. Прогнозирование землетрясений с применением аск-анализа на примере большого калифорнийского разлома сан-андреас. Научный журнал КубГАУ, №91(07), 2013 год.
4. Салимова Б.Д., Махкамов Б.Р. Перспективы использования системы Макволл для борьбы с селевыми потоками в горных районах Узбекистана //Вестник науки и образования. – 2019. – №. 22-2 (76).
5. Темирбаев А.В. Мониторинг стихийных бедствий с использованием ГИС технологий. ДИПЛОМНАЯ РАБОТА. «Казахский национальный исследовательский технический университет имени К. И. Сатпаева». Алматы 2023.

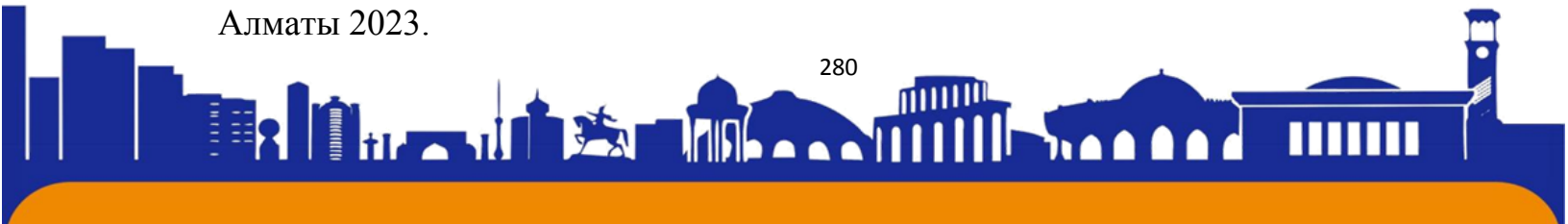



ISSN (E): 2181-4570 ResearchBib Impact Factor: 6,4 / 2023 SJIF 2024 = 5.073/Volume-2, Issue-5

6. Чепелев О.А. Прикладное применение ГИС. Белгород: ИПК НИУ «БелГУ», 2011.
7. Ченг, В.М.; Лю, К.Ю.; Чжао, С.М.; Гао, С.Ю.; Ван Н. Исследования и перспективы геоморфологии в Китае: четыре десятилетия в ретроспективе. J. Geogr. Sci. 2017, 27, 1283–1310. [Google Академия] [CrossRef]
8. Сюн, Л.Я.; Танг, Г.А.; Янг, Х.; Ли Ф.Ю. Геоморфологический цифровой анализ рельефа: прогресс и перспективы. J. Geogr. Sci. 2021, 31, 456–476.
9. Сюн, Л.Я.; Танг, Г.А.; Янг, Х.; Ли Ф.Ю. Геоморфологический цифровой анализ рельефа: прогресс и перспективы. J. Geogr. Sci. 2021, 31, 456–476.
10. Тулаганов Б.А. Оценка сейсмической уязвимости и повреждаемости зданий с использованием методических подходов европейской макросейсмической шкалы. Диссертация. УДК 669. 841.Ташкент 2021.
11. <https://pro.arcgis.com>.
12. <https://gis-lab.info>.
13. QGIS Свободная географическая информационная система с открытым кодом [Электронный ресурс]. —<https://qgis.org> — 9.05.19.
14. Тилавалдиев Б. Т., Рахмонов А. Т. Оценки сейсмического риска территории городов республики узбекистан Scientific Journal Impact Factor SJIF 2021: 5.423
15. Роман Б. УзА ” Как землетрясения повлияла на архитектуру Ташкента” Узбекистон Миллий агентлиги. 26.07.2021.
16. Yongmei Z., Shenglong Ch.C. GIS-based seismic hazard prediction system for urban earthquake disaster prevention planning. август 2017 г.





“HATAM-TAY” DOSTONIDA SUJET VA MOTIVLAR

Abdullayev Xotamjon Xamrayevich,

Ajiniyoz nomidagi NDPI o‘zbek tili va adabiyoti mutaxassisligi 2-bosqich magistranti

Annotatsiya. Mazkur maqolada qoraqalpoq folklori tarkibiga kiruvchi “Hatam-tay” dostoni ob’ekt sifatida tanlab olingan. Bunda, asosan, doston poetikasi, obrazlar tizimi, sujeti va uni harakatga keltiruvchi motivlar haqida so‘z yuritiladi.

Kalit so‘zlar: epos, doston, an’ana, uslub, sujet, motiv, xronotop, obraz, tasvir vositalari.

PLOT AND MOTIVES IN THE EPIC "HATAM-TAI".

Abstract. In this article, the "Hatam-tai" epic, which is part of Karakalpak folklore, is selected as an object. It mainly talks about the poetics of the epic, the system of images, the subject and the motives that drive it.

Key words: epos, epic, tradition, style, subject, motive, chronotope, image, image tools.

СЮЖЕТ И МОТИВЫ ЭПОСА «ХАТАМ-ТАЙ».

Абстрактный. В данной статье в качестве объекта выбран эпос «Хатам-тай», входящий в состав каракалпакского фольклора. В основном речь идет о поэтике эпоса, системе образов, сюжете и мотивах, которые им движут.

Ключевые слова: эпос, эпос, традиция, стиль, сюжет, мотив, хронотоп, образ, средства изображения.

Insoniyat madaniyatining qadim tarixi qa’rida epik tafakkur yoki eposning o‘rni benihoya katta. Chunki, epik tafakkur kecha va bugunni, bugun va kelajakni bog‘laydigan dinamik taraqqiyot mazmunini o‘zida saqlaydigan kommunikativ vositalar majmuidir. Dostonlar tili, diniy e’tiqodi, mentaliteti, urf-odatlarini, an’anaviy qadriyatlarini, etnosi va geografik joylashuvi bir-biriga yaqin bo‘lgan xalqlarning qadimda mushtarak bo‘lgan ijtimoiy-maishiy hayotidan, savdo-iqtisodiy, madaniy turmushidan daraklar beradi.

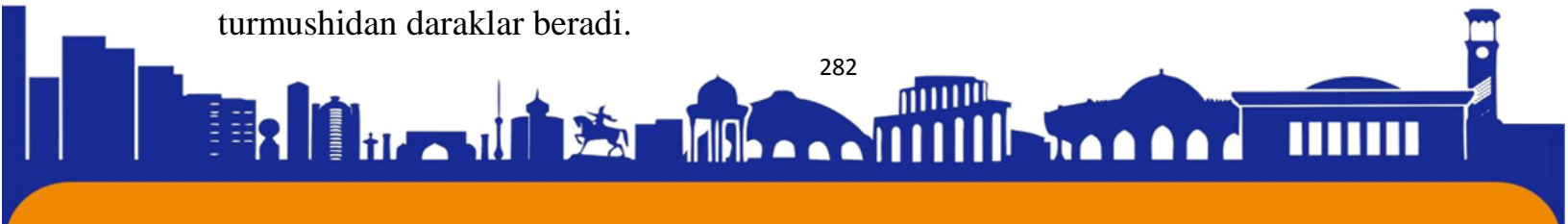



Qoraqalpoq dostonlarining o‘zbek eposi bilan, ayniqsa, Xorazm va Navoiy vohasi dostonlari bilan chambarchas bog‘lanib kelishining asosiy sababi hududda yashovchi xalqlar taqdiri, mazkur xalqlar taqdiri bilan qadimdan mustahkam aloqaga egaligidadir. Bu aloqalar ham etnogenetik, ham iqtisodiy-madaniy doirada yaqqol ko‘zga tashlanadi. Shu sababli ham qoraqalpoq dostonlarda o‘zbek eposi an‘analari va uslubi aniq ko‘rinib turadi. Maqolamizga ob‘ekt qilib olingan “Hatam-tay” dostonini ana shunday aloqalarning samarasi desak, bo‘ladi.

Qoraqalpoq folkloridagi “Hatam-tay” dostoni 1956-yili M. Seytniyazov tomonidan To‘rtkullik baxshi Qurbonboy Tojiboyevdan yozib olingan. Ushbu doston matni yakunida quyidagi ma‘lumotni keltiradi:

Seksenge kelgen Qurbanbay,
Nuratada Qalmurat,
Qalmurattay ol jiraw,
Usi aytgan dastandi,
Qurbanbayday jirawga,
Aytip jurip uyretti...

demak, bundan ko‘rinadi-ki, biz ob‘ekt qilib tanlagan matn dostonning o‘zbekcha versiyasi negizida shakllanganligini kuzatishimizga imkon tug‘diradi.

“Hatam-tay” dostoni folklorshunoslikda shu kungacha tadqiqot ob‘ekti bo‘lgan emas. Mazkur doston poetikasini o‘zbekcha variantlari va Hotamtoy bilan bog‘liq xalq og‘zaki ijodidagi qissa (hikoyat)lar bilan qiyosiy o‘rganish, shuningdek, motiv va sujetlarining, obraz va personajlarining genezisini tadqiq etish mavzuning dolzarb ekanligini yana bir bor tasdiqlaydi. Tili va madaniyati yaqin bo‘lgan xalqlarda muayyan bir doston versiyasi yoki variantining paydo bo‘lishi natijasida yangi matnda milliy adabiyot va til imkoniyatlari yanada kengayadi.

Hotamtoy obrazi o‘zbek (turkiy) epik tafakkurida og‘zaki ijod mahsuli tarzida shakllangan bo‘lsa-da, aslida, u arabiston (Yaman)lik tarixiy shaxs bo‘lib asli ismi Hotam-at binni tay bo‘lgan. “to‘liq ismi Hotam binni tay binni Qahlon binni Rasan binni Naxshab binni Qahton binni Hud”²³ bo‘lgan. O‘zbek tilidagi “Hotamnoma” sarguzasht qissa aslida XIX asr oxirida forschadan turkiy tilga Muhammad Hasan Olim

²³ Hotamnoma. Nashrga tayyorlovchi A. Matg‘oziyev. Adabiyot va san‘at nashriyoti,- Toshkent,-1998 5-bet.





ISSN (E): 2181-4570 ResearchBib Impact Factor: 6,4 / 2023 SJIF 2024 = 5.073/Volume-2, Issue-5

tomonidan ko‘chirilgan. Bundan ko‘rinadi-ki, Hotamtoy xalq og‘zaki ijodining ham, yozma adabiyotning ham an‘anaviy obrazi hisoblanadi.

Shu ma‘noda qoraqalpoq folkloridagi “Hatam-tay” dostoni boshqa dostonlardan farqli o‘laroq, asosan, she‘riy uslubda modellashtirilgan. Kompozitsiya, uslub va ifoda nuqtai nazardan ertaklarga ancha yaqin. Doston uch bo‘limdan iborat bo‘lib, birinchi bo‘lim “Buring‘i otken zamanda, zamannin’ qadim waqtinda, Rayimsiz aqqan Aqdarya, Aqdaryanin’ boyinda, Aqmaq padsha elinde, Kokentawdin’ shetinde, Arshali degen tog‘ayda, Nayman g‘arri bay edi, tort tulige say edi...” deb, an‘anaviy ertak uslubida boshlanadi. Doston matnidagi tasvir va ifodalarni kuzatib ko‘rsangiz unda hozirgi tilga ancha yaqin lingvistik birliklarni, tushuncha va nomlarni, ta‘rifutavsiylarni ham uchratasiz. Masalan, matnda maktab, o‘qish, muallim, shahar, kitob, shaharda o‘qiylik desak, tug‘ishgan qarindoshimiz yo‘q, o‘qish insoniyatga davlat va baxt, bilimli, bilimsiz, oltin saroy maktab, baxmal, do‘kon, telek, urush siyosati, chana haydash, paxta singari so‘z, so‘z birikmalari va jumlar ham qo‘llanilgan.

Xalq eposi namunalari matnlari tarkibida ertak va afsonalar, marosim folklori, qo‘shiq, topishmoq, maqol, rivoyat kabi janrlarning o‘zlashib ketganligini ko‘p uchratish mumkin. “Hatam-tay” dostoni poetik modelining tarkibida ham yuqorida keltirilgan janr elementlari uchraydi. Dostonda tasvir eposga xos keng tasviriylik ahamiyat kasb etgan bo‘lsa-da, sujet va motivlar ertak matni voqeligidagidek sarguzasht va shiddatli xarakterga ega. Doston ekspozitsiyasida podachi kambag‘al Ero‘g‘lan va xotini Tolg‘an haqida hikoya qilinadi. Uch nafar qizi bo‘lib kattasini ismi Tay, o‘rtanchasini ismi Ay va kenjatoyini ismi Qumri bo‘lib, o‘g‘il farzandi yo‘q edi. Qizlar hali voyaga yetmasidan bilim olishga ishtiyoqmand bo‘lishadi. Mazkur tasvirga ko‘ra, qizlar turadigan xona har kuni yorug‘ bo‘lib turadi, ularni makoni va manzili sirli bo‘lgan, olamning pari va muallimlari keli o‘qitadi. Pari va muallimlarning toqqa kirib ketishi, qizlarning toqqa borib bilim olishi kabi tasvirlar “Go‘ro‘g‘lining dunyoga kelishi” dostonidagi Asqar tog‘ini, undagi homiylar, ya‘ni Eranlar va chiltonlar obrazlarini eslatadi. Folklorshunos Sh.Turdimov “Demak, shomon dardga chalinib “kasallikka” yo‘liqqan vaqtida, uning ruhini homiy eranlar-momolar, otaxonlar o‘qitib, o‘rgatish uchun olib ketishgan bo‘lishadi”²⁴ degan fikrni keltirib Shomonning tanlanishi va qayta tirilishi jarayoni haqida ma‘lumot beradi. “Hatam-tay” dostonidagi

²⁴ Turdimov Sh. “Go‘ro‘g‘li” dostonlarining genezisi va tarjimaiy bosqichlari. “Fan” nashriyoti T; 2011.22-bet.





qizlarning parilar tomonidan tanlanishi, muallim(Eran homiy) tayinlanishi, toqqa borib o‘qishi, Eranlar shohidan fотиha olishi kabi voqealar epos va ertaklarda uchraydigan mifologik motivlarni eslatsa, ajab emas. Dostonda qizlar ham bilim olish “kasalligiga” yo‘liqadi. Qizlarni eposlardagi kabi “o‘ldirib” qayta “tiriltirmaydi” balki o‘qitib o‘rgatish uchun noma‘lum toqqa olib ketishadi. Ularni Eranlar emas, balki muallimlar tarbiyalaydi. (tog‘, semurg‘, kaptarlar(oq va qora), ajdarho). Tog‘ motivi jahon va turkiy folklor namunalari mavjud bo‘lib ma‘budlar, Xizr, Eranlar, Chiltonlar, parilar va ruhlar yashaydigan makon. Ba‘zi eposlarda parilar va ruhlar ijobiy obraz qiyofasida kelib qahramonlarga homiylik qilsa, ba‘zilarida salbiy obraz, ya‘ni qarama-qarshi qutb sifatida keladi.

“Dasht tugab, Balo tog‘i keladi. Bu tog‘ni dev qo‘riqlab yotadi. Balo tog‘idan keyin yana chol va undan ortida Ko‘yi(Kohi) Qof va bog‘i Iram o‘rnashgan. Ko‘h tog‘ida devlar Bog‘i Iramda esa parilar yashaydi... Xizrning makoni Asqar tog‘ining o‘rtasida – yer kindigida deb hisoblanadi”²⁵. Ko‘rinadi-ki, eposdagi qahramonlar taqdiri bevosita tog‘, cho‘l va uning egalari bilan chambarchas bog‘liq. “Go‘ro‘g‘li” dostonlarida Asqar tog‘i va uning egalari bo‘lganidek, “Hatam-tay” dostonida ham tog‘ (nomsiz)ning podshosi (egasi) bor. Epik tog‘da parilar yashaydi. Parilar podshosi “Shomun” degan xon ekan. Doston qahramonlari Tay, Ay va Qumri tog‘dagi pari va muallimlardan to voyaga yetgunlarigacha tarbiya olishadi. Oxiri pari va muallimlar (tog‘) podshosi. “Shamun”dan hamda ustozidan nasihat(ruxsat) olib ota-onasini uyiga qaytishadi. Albatta, ushbu tasvir bayonidan ko‘rinadi-ki, matn boshidagi bu voqelik boshqa eposlardagi, jumladan, “Go‘ro‘g‘li” turkum dostonlaridagi “tog‘” xronotopi yoki “qayta tiriltirish” motividan tubdan farq qiladi.

Mazkur doston voqeligida tog‘ tasviri, Shamun (tog‘ podshosi), parilar va muallimlar obrazlari bo‘lsa-da, tog‘ motiv vazifasini, Shamun Xizr Ilyoz, pari va muallimlar esa eran va chiltonlar vazifasini bajarmaydi. Doston qahramonlari ham g‘ayritabiiy, ilohiy kuchga ega bo‘lishmaydi. Tasvirda an‘anaviy tog‘, tog‘ eposi, parilar va muallimlar obrazi saqlanib qolgan bo‘lsa-da, motiv o‘zining ilk mifopoetik mazmunini yo‘qotgan. Tasvir va ifoda yangi (keyingi) zamon kishisining tafakkur talablariga moslashgan. Bir so‘z bilan aytganda dostonidagi tasvir epos an‘analari va yangi hayotiy voqelikning qorishmasidan iborat. Fikrimizni yuqorida keltirgan, ya‘ni

²⁵ Turdimov Sh. “Go‘ro‘g‘li” dostonlarining Genezisi va tadrijiy bosqichlari. “Fan” nashriyoti, T;-2011;42-bet.





epos an'analariga to'g'ri kelmaydigan yangi so'z va iboralar ham tasdiqlaydi. "Hatam-tay" dostoni voqeligining asosiy ertak motivlari hosil qilgan deb, bemalol ayta olamiz. Doston yoki ertakdagi sevib qolish motivi tipologik hodisadir. "Doston bilan ertakning o'zaro munosabatlari va janriy belgilarini aniqlashda,- deb yozadi K.Imomov- ularda mavjud an'anaviy sinov motivlarini qiyosiy o'rganish yaxshi natijalar berishi mumkin. Sinov motivlari o'zbek folklori asarlarida ikki xil ko'rinishda ko'zga tashlanadi. Biri topishmoqli sinov, ikkinchisi musobaqa sinovi. Birinchisida ma'naviy kuchni, ikkinchisida jismoniy kuchni sinash masalasi yotadi"²⁶.

"Hatam-tay" dostonidagi asosiy voqelik Hotamning Tay ismli qiz(ayol)ni sevib qolishi motivi bilan harakatga keladi. Tay pahlavon yigit Hotamni yoqtirib qolsa-da, uning oldiga topishmoqli sinov qo'yadi. Dostonning bosh obrazi Hotam topishmoq sinovni sirini yechish uchun xuddi ertak qahramonlaridek yo'lga o'tlanadi. Chol motivi alohida va bir nechta sujet halqalarini hosil qilgan. Qahramon eposlardagidek, sahro, tog' va taryolardan o'tadi. Sahroda besh kun yurgan Hotam bir buloqqa yotadi. Buloqdan suv ichgan ot sahroda yelday uchib daryolardan oshadi. Qahramonning topishmoqni yechish yo'lida dastlab uch nafar qari cholni ketma-ket uchratishi voqealari birinchi sujet halqasini tashkil etadi. Birinchi va ikkinchi uchratgan chollar musofir qahramonni bir kecha ham mehmon qilishmaydi. Nihoyat, yo'lda uchunchi chol Hotamni musovir mard yigitligini bilib mehmon qiladi. Aynan mana shu uchunchi chol topishmoq sirini yechish uchun Semurg' qushni topib boorish kerakligini aytadi. Buning uchun yo'lda Aqdarbend degan joy borligini, undagi qaroqchi Baqilxon va ukalarini yengish zarurligini aytib maslahat beradi. Cholning maslahati ikkinchi sujet halqasini boshlab beradi. O'n yeti kun deganda Baqilxon yurtiga yetib boradi. Hotam Isfaxondan oldirgan kamon va qilichini ishga soladi. ("Go'ro'g'li" dostonida ham Go'ro'g'li qilich va kamonni Isfaxondan olib keladi).

Hotam mardlik ko'rsatib dushman bo'lgan olti aka-ukani yegadi. Bu Semurg' yo'lidagi birinchi sinov edi.

Dushmanni yenggan qahramon sakkiz kecha-kunduz yo'l yurib bir "Boyterak"ni tagiga yotib uxlab qoladi va tush ko'radi, aynan shu voqeadan keyin sujetning uchunchi halqasi boshlanadi. Hatam bayterak ustiga uya qurgan Semurg' qushining bolalarini ajdarhoning changalidan qutqarib qoladi. Ajdarhoni o'ldirgan qahramon Semurg'

²⁶ Imomov K. Dostonlarda sinov natijalari. Toshkent.101-bet.





ISSN (E): 2181-4570 ResearchBib Impact Factor: 6,4 / 2023 SJIF 2024 = 5.073/Volume-2, Issue-5

qushdan maslahat olib, yana yo‘lga tushadi. Semurg‘ qush Hotamga qilich, chaqmoq tosh, kadi-qovoq, hasa va pat(par) in‘om etadi. Shu bilan sujetning 4-halqasi boshlanadi. Hotam topishmoqni yechish yo‘lida zulmat shahri tomon yo‘l oladi.

Semurg‘ obrazi turkey va eron xalqlari ertaklarining bosh qahramoni yoki homiy obraz bo‘lib, ertak tip dostonlar sujetining shakllanishida asosiy rol o‘ynagan. Semurg‘(o‘zbekcha) ozarbayjoncha Simurq. Eron mifologiyasiga ko‘ra mifik jonzot. Qushlar podshosi. Mazkur doston voqeligidagi Hotamning topishmoqni yechish yo‘lida qariyadan maslahat olib(ertakda podshoning ulamo-fuzalolari maslahati bilan) Semurg‘ qush oldiga borishi, qahramonning ajdarho(ilon)ni o‘ldirishi Semurg‘ni yordami bilan Hotamning Botirxonni topishi va sir-topishmoqni yechishi singari sujet halqalari “Semurg‘, Bunyod va parizod”(o‘zbek); Semurg‘ qush va botir(tojik) singari ertak motivlarini eslatadi. Afasonaga ko‘ra Semurg‘ kata tuxum qo‘yarkan va ikki yuz yik umr ko‘rarkan. Shuningdek, Firdavsiy “Shohnoma”sida ham Semurg‘ qush obrazi mavjud bo‘lib, u cho‘qqilari bulutlar bilan bo‘ylashgan katta, bahaybat qoyaning ustida yashar ekan. Ba‘zi afsonalarga ko‘ra, qush yeti yuz yil umr ko‘radi va bolasi voyaga yetgach o‘zini olovga tashlaydi. Turk musulmon mifologiyasida Semurg‘ qush yetti yuz yildan ikki ming yilgacha yashaydi. E‘tibor berib qaralsa, barcha afsona, ertak va dostonlardagi Semurg‘ qushi homiy yoki yordamchi obraz sifatida gavdalanadi.

Bundan tashqari, “Hatam-tay” dostonida oq va qora qush obrazlari uchraydi. Ikkita qora qush(salbiy) obrazi Tayning singillari Ay bilan Qumri bo‘lib, o‘z erlariga xiyonat qilib, bu ham yetmagandek, erlarini o‘ldirmoqchi bo‘lishadi. Odam(yoki pari)ning qushga aylanishi motivi turkiy va jahon xalqlari mifologiyasida ancha keng tarqalgan an‘anaviy uslub hisoblanadi. “Go‘ro‘g‘lining g‘oyib bo‘lishi” dostoni yakunida Yunus pari va Misqol parilar kaptarga aylanib, Go‘ro‘g‘lining dovrug‘ini olamga yoyadilar. Demak, ikkala dostonida ham odam(qizlar)ning qushlarga aylanishi motivi ildizlari mushratak ekanligini anglatadi.

“Hatam-tay” dostoni to‘rtinchi sujet halqasi hikoya ichida hikoya uslubida bo‘lib, sujet markazida Ay bilan Qumrining erlari Botirxon va Taymasbekning boshidan o‘tgan voqealar tasviri yotadi. Hotam sevgilisi Tay qo‘ygan topishmoq sinovning yechimini Botirxonning hikoyasidan topadi. Ushbu sujet voqeligida Ay qizning duo o‘qib erini itga aylantirib qo‘yishi, qahramonlarning jiyda daraxtida uchishi, Ay bilan Qumrining qora qushga aylanishi motivlari dostonning ertak tip epos namunasi ekanligidan darak beradi.





Yuqoridagi kuzatishlardan kelib chiqib shuni aytish mumkinki, “Hatam-tay” dostoni matni nisbatan keyingi davrlarning mahsuli bo‘lsa-da, unda qadim mifologik tasvirlar, ertak janrining poetik elementlar, sujet va motivlari saqlanib qolgan. Tip va uslubdagi yangilik hamda mifopoetik tafakkur tarzi o‘zaro uyg‘unlashib, eposning o‘ziga xos namunasini yuzaga keltirgan.

FOYDALANILGAN ADABIYOTLAR RO‘YXATI:

1. Boboev T. Adabiyotshunoslikka kirish. – T.:, 2002.
2. Imomov K. Dostonlarda ertak motivlar. Toshkent, 1973.
3. Hotamnoma. Nashrga tayyorlovchi A. Matg‘oziyev. Adabiyot va san‘at nashriyoti,- Toshkent, 1998.
4. Turdimov Sh. “Go‘ro‘g‘li” dostonlarining genezisi va tarjimaiy bosqichlari. “Fan” nashriyoti T; 2011.
5. “Xatam-tay” dostoni. Qaraqalpaq folklori. 43-56 tomlar. “Ilim”, Nokis, 2012.

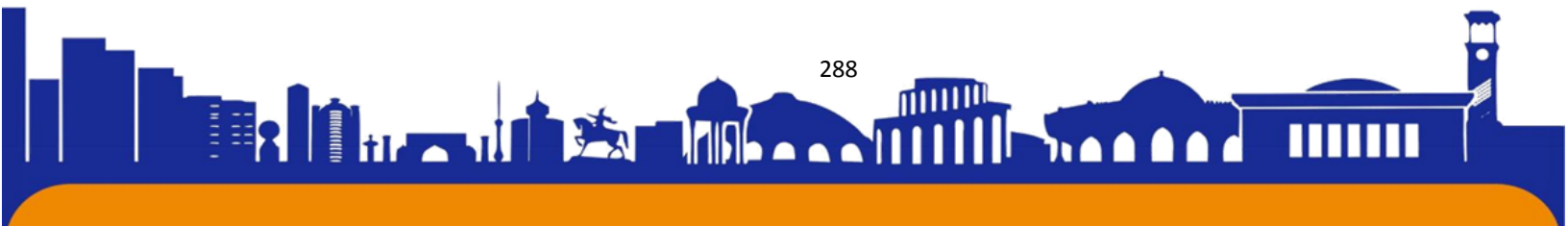



АЗИАТСКАЯ КУХНЯ ПРОТИВ ЕВРОПЕЙСКОЙ

Муроджоновна Муниса Умиджон қизи

Международный химический университет в Ташкенте

munisa.samadova@mail.ru

Турдиалиева Хонзода Бакиржоновна

Международный химический университет в Ташкенте

Xonzodaturdialiyeva0@gmail.com

Аннотация

Эта статья представляет собой увлекательное исследование различных кулинарных миров Азии и Европы, сравнивая и противопоставляя их уникальные ингредиенты, методы приготовления и культурные влияния. Целью углубленного анализа является раскрытие разнообразных вкусов, традиций и гастрономического опыта, которые определяют азиатскую и европейскую кухню. Углубляясь в тонкости этих кулинарных традиций, статья стремится отметить богатое разнообразие и кулинарное наследие обоих регионов.

Ключевые слова. Азиатская кухня, Европейская кухня, Кулинарные традиции, Вкусовые характеристики, Культурные влияния.

Abstract

This article embarks on a flavorful exploration of the distinct culinary worlds of Asia and Europe, comparing and contrasting their unique ingredients, cooking techniques, and cultural influences. Through an in-depth analysis, it aims to uncover the diverse flavors, traditions, and gastronomic experiences that define Asian and

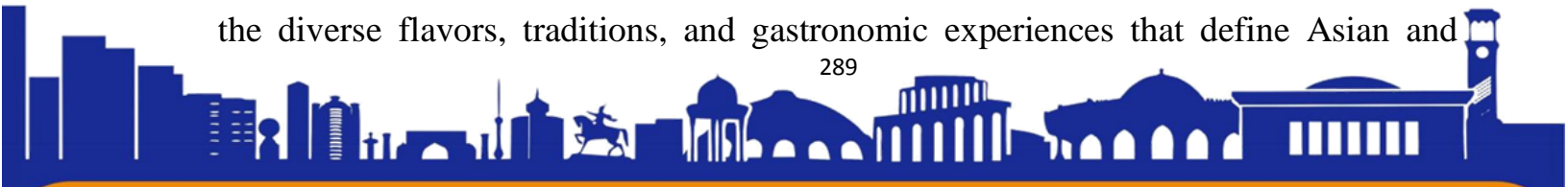



ISSN (E): 2181-4570 ResearchBib Impact Factor: 6,4 / 2023 SJIF 2024 = 5.073/Volume-2, Issue-5

European cuisines. By delving into the intricacies of these culinary traditions, the article seeks to celebrate the rich diversity and culinary heritage of both regions.

Key words. Asian cuisine, European cuisine, Culinary traditions, Flavor profiles, Cultural influences.

ВВЕДЕНИЕ

Еда служит универсальным языком, соединяющим культуры и соединяющим людей по всему миру. Азиатская и европейская кухни являются двумя столпами кулинарного мастерства, каждая из которых предлагает богатое сочетание вкусов, текстур и традиций. От ароматных специй Юго-Восточной Азии до сытных блюд Восточной Европы – кулинарные ландшафты Азии и Европы столь же разнообразны, сколь и восхитительны. Эта статья призвана исследовать многогранный мир азиатской и европейской кухонь, разгадывая тонкости, которые делают каждую кулинарную традицию уникальной.

АНАЛИЗ И МЕТОДОЛОГИЯ ЛИТЕРАТУРЫ

Многочисленные кулинары и историки исследовали культурные, исторические и географические влияния, которые сформировали азиатскую и европейскую кухню. Исследования задокументировали использование таких основных ингредиентов, как рис, лапша и морепродукты, в азиатской кухне, а также известное значение трав, молочных продуктов и мяса в европейских кулинарных традициях. Кроме того, исследования углубились в методы приготовления, вкусовые характеристики и региональные различия, которые отличают каждую кухню, проливая свет на разнообразные кулинарные гобелены Азии и Европы.

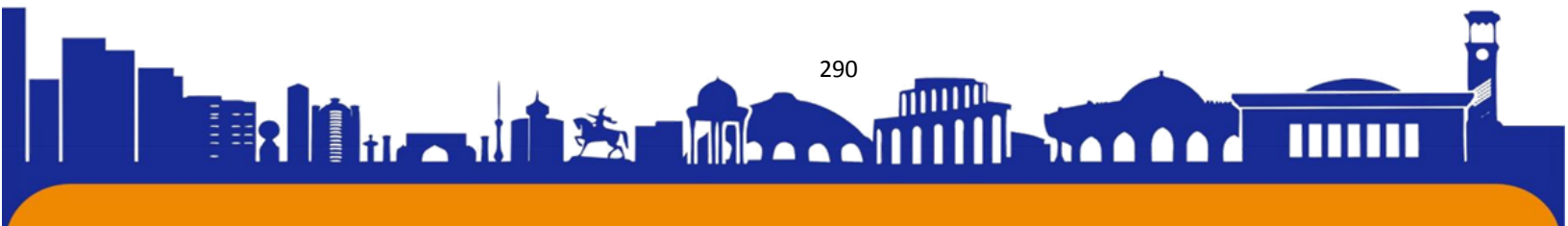



ISSN (E): 2181-4570 ResearchBib Impact Factor: 6,4 / 2023 SJIF 2024 = 5.073/Volume-2, Issue-5

Для проведения сравнительного анализа был проведен комплексный обзор кулинарной литературы, кулинарных книг и научных журналов. Кроме того, исследования из первых рук и интервью с шеф-поварами, кулинарами и энтузиастами еды предоставили ценную информацию о культурном значении и кулинарных практиках, связанных с азиатской и европейской кухней. Обобщая эту информацию, статья призвана предложить всестороннее исследование отличительных вкусов и кулинарных традиций обоих регионов.

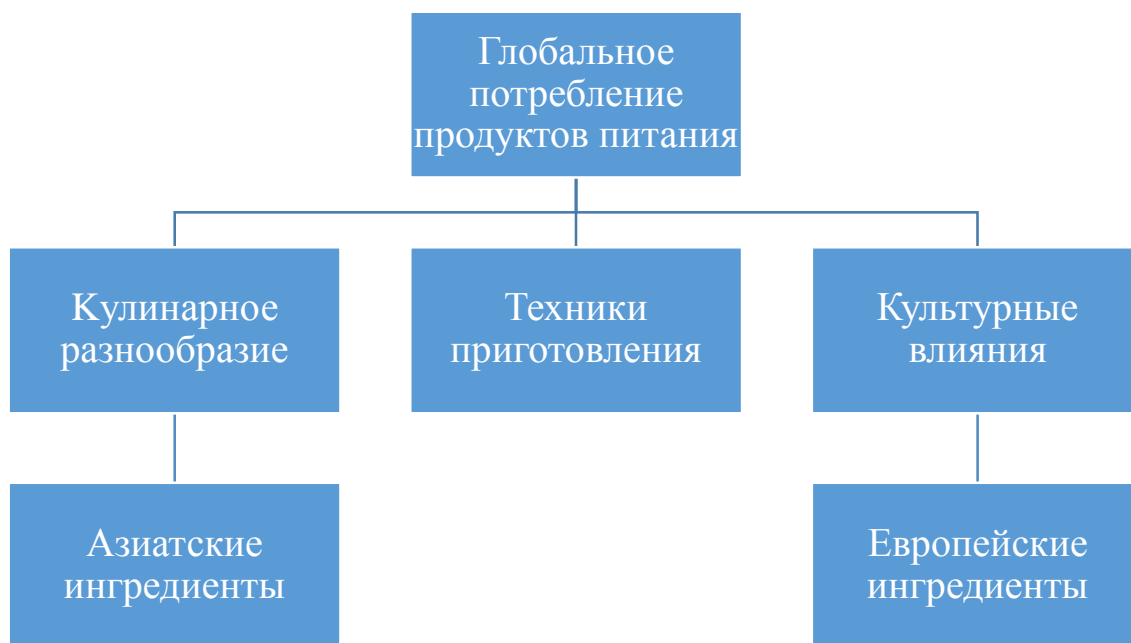

На этой диаграмме:

Центральной темой является «Глобальное потребление продуктов питания», две основные ветви которой отражают влияние «Кулинарного разнообразия» и «Культурных влияний» на предпочтения в еде.

«Азиатские ингредиенты» и «Европейские ингредиенты» представляют собой разнообразный набор основных продуктов питания и вкусов, используемых в азиатской и европейской кухне.





ISSN (E): 2181-4570 ResearchBib Impact Factor: 6,4 / 2023 SJIF 2024 = 5.073/Volume-2, Issue-5

«Техники приготовления пищи» демонстрируют уникальные методы и стили приготовления пищи, связанные с азиатскими и европейскими кулинарными традициями.

Стрелки указывают на взаимосвязь между кулинарным разнообразием, культурными влияниями, ингредиентами и методами приготовления пищи, подчеркивая сложное взаимодействие факторов, определяющих глобальные тенденции потребления продуктов питания.

Центральной темой остается «Глобальное потребление продуктов питания», подчеркивая взаимосвязь кулинарного разнообразия и культурных влияний.

«Кулинарное разнообразие» охватывает широкий спектр кухонь, вкусов и стилей приготовления, встречающихся во всем мире, включая азиатские и европейские традиции.

«Культурные влияния» представляют собой социальные, исторические и географические факторы, которые формируют кулинарные предпочтения и практики, от религиозных верований до моделей миграции.

«Азиатские ингредиенты» и «Европейские ингредиенты» демонстрируют разнообразный набор основных продуктов питания, специй и приправ, используемых в азиатской и европейской кухне соответственно.

«Техники приготовления» освещают уникальные методы и стили приготовления пищи, связанные с азиатскими и европейскими кулинарными традициями, такие как жарка, приготовление на пару, запекание и запекание.





ISSN (E): 2181-4570 ResearchBib Impact Factor: 6,4 / 2023 SJIF 2024 = 5.073/Volume-2, Issue-5

Стрелки подчеркивают динамичный обмен и адаптацию кулинарных практик, ингредиентов и вкусов в разных культурах, отражая богатую картину глобальных тенденций потребления продуктов питания.

1. Глобальные тенденции потребления:

- Популярность азиатской кухни во всем мире значительно возросла: такие блюда, как суши, карри и лапша, стали основными продуктами питания во многих странах.

- Европейская кухня, особенно французская, итальянская и испанская, по-прежнему высоко ценится во всем мире: такие блюда, как паста, пицца и паэлья, нравятся людям самых разных культур.

2. Ресторанный бизнес:

- Азиатские рестораны, в том числе китайские, японские и тайские, демонстрируют устойчивый рост во многих странах, что отражает растущий спрос на азиатскую кухню.

- Европейские рестораны, от изысканных ресторанов до простых кафе, продолжают привлекать посетителей, ищущих подлинные европейские вкусы и гастрономические впечатления

3. Гастрономический туризм:

- И Азия, и Европа являются популярными направлениями гастрономического туризма: путешественников привлекают знаковые кулинарные впечатления, такие как рынки уличной еды в Азии и винные туры в Европе.





ISSN (E): 2181-4570 ResearchBib Impact Factor: 6,4 / 2023 SJIF 2024 = 5.073/Volume-2, Issue-5

- Гастрономические фестивали и кулинарные туры, демонстрирующие блюда местной кухни и традиции, способствуют развитию туристической индустрии в обоих регионах.

4. Интернет-доставка еды:

- Рост онлайн-платформ доставки еды облегчил доступность азиатской и европейской кухни, позволяя потребителям наслаждаться любимыми блюдами, не выходя из дома.

- Службы доставки блюд азиатской кухни, таких как суши, карри и димсам, а также европейских кухонь, таких как пицца и паста, становятся все более распространенными в городских районах по всему миру.

5. Кулинарное образование:

- Кулинарные школы и кулинарные курсы, предлагающие обучение азиатской и европейской кухне, продолжают привлекать начинающих поваров и кулинарных энтузиастов, стремящихся овладеть искусством кулинарии.

- Программы культурного обмена и кулинарные стажировки предоставляют шеф-поварам возможность получить практический опыт работы на азиатской и европейской кухне, способствуя межкультурному кулинарному обмену.

Эти данные дают представление о мировых тенденциях потребления и динамике индустрии, связанной с азиатской и европейской кухней. Для получения более конкретной и актуальной статистики было бы полезно ознакомиться с отраслевыми отчетами и исследованиями.

ПОЛУЧЕННЫЕ РЕЗУЛЬТАТЫ

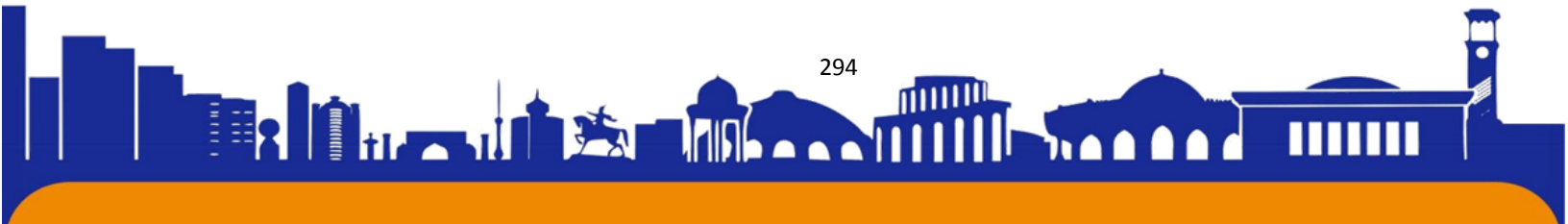



ISSN (E): 2181-4570 ResearchBib Impact Factor: 6,4 / 2023 SJIF 2024 = 5.073/Volume-2, Issue-5

Сравнение азиатской и европейской кухонь обнаруживает удивительное множество контрастов и сходств:

Ингредиенты: Азиатская кухня характеризуется использованием ароматных специй, трав и приправ, что приводит к яркому и сложному вкусу. Напротив, европейская кухня часто делает упор на свежие сезонные ингредиенты, позволяющие сиять натуральным вкусам.

Техники приготовления: Азиатские методы приготовления пищи, такие как жарка, приготовление на пару и тушение, известны своей скоростью и эффективностью, в то время как европейская кухня часто включает в себя методы медленного приготовления, такие как жарка, тушение и запекание, для придания глубины вкуса.

Культурное влияние: Азиатская кухня черпает вдохновение из разнообразных культурных и религиозных традиций, включая буддизм, индуизм и ислам, что приводит к широкому спектру вкусов и кулинарных практик. Европейская кухня отражает влияние древних цивилизаций, вторжений и торговых путей, способствуя богатому разнообразию вкусов и блюд, встречающихся по всему континенту.

Аспект	Азиатская кухня	Европейская кухня
Ингредиенты	Ароматные специи, зелень, рис, лапша, морепродукты	Свежие травы, молочные продукты, мясо, зерновые, овощи

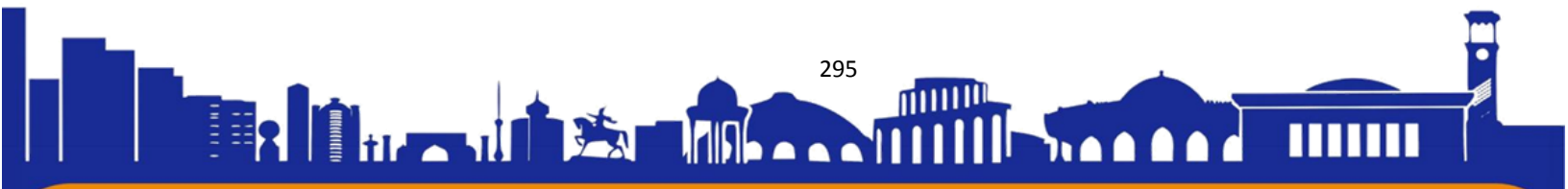



Профили вкуса	Смелый и сложный, часто пряный или умами.	Разнообразный, от пикантного до сладкого, часто сбалансированный вкус.
Техники приготовления	Жарка, приготовление на пару, тушение, приготовление на воке	Жарка, запекание, тушение, гриль, тушение
Культурные влияния	Буддизм, Индуизм, Ислам, Конфуцианство	Древние цивилизации, торговые пути, вторжения
Тарелки	Суши, карри, димсам, лапша, картофель фри	Паста, пицца, хлеб, тушеное мясо, жаркое
Презентация	Акцент на эстетике, балансе и цвете.	Сосредоточьтесь на простоте, демонстрируя натуральный вкус
Структура питания	Рис или лапша служили основным продуктом общественного питания.	Блюда с закуской, основным блюдом, десертом
Столовая таможня	Использование палочек для еды, общие блюда, ужин в семейном стиле.	Использование посуды, индивидуальная порция, формальный ужин.

ВЫВОД

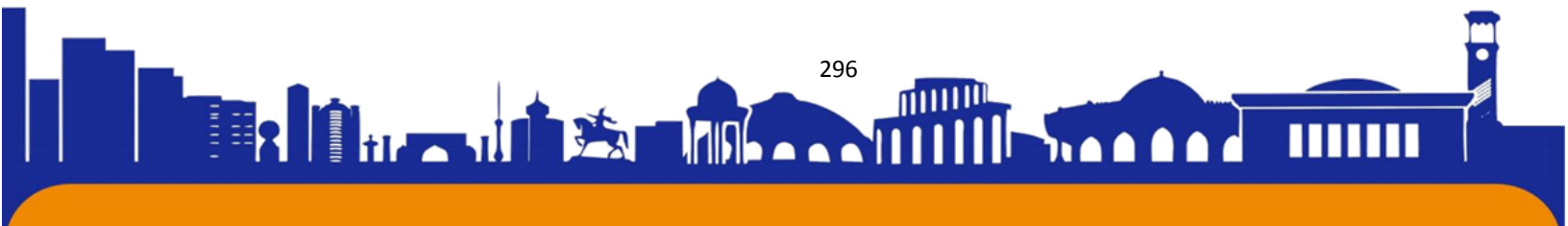



В заключение, кулинарные традиции Азии и Европы предлагают захватывающий взгляд на культурное разнообразие и гастрономическое творчество человечества. В то время как азиатская кухня восхищает яркими вкусами и экзотическими ингредиентами, европейская кухня очаровывает своей деревенской простотой и вечной классикой. Отмечая уникальные вкусы и традиции обоих регионов, мы глубже понимаем универсальный язык еды, который объединяет нас всех.

Вот обзор сравнения азиатской кухни с европейской:

Азиатская кухня:

1. **Ингредиенты.** Для азиатской кухни характерно использование ароматных специй, трав и приправ, таких как имбирь, чеснок, перец чили, лемонграсс и соевый соус.
2. **Вкусовые характеристики.** Азиатские блюда часто отличаются ярким и сложным вкусом, сочетающим в себе баланс сладкого, кислого, соленого вкуса и вкуса умами. Специи и травы играют решающую роль в усилении глубины вкуса.
3. **Техники приготовления.** Распространенные азиатские методы приготовления пищи включают жарку, приготовление на пару, тушение, варку и жарку во фритюре. Воки, бамбуковые пароварки и глиняные горшки — традиционная кухонная утварь, используемая в азиатских кухнях.
4. **Региональные различия.** Азиатская кухня невероятно разнообразна: ее кулинарные традиции и вкусы встречаются в таких регионах, как Китай, Япония, Таиланд, Индия, Вьетнам и Корея.

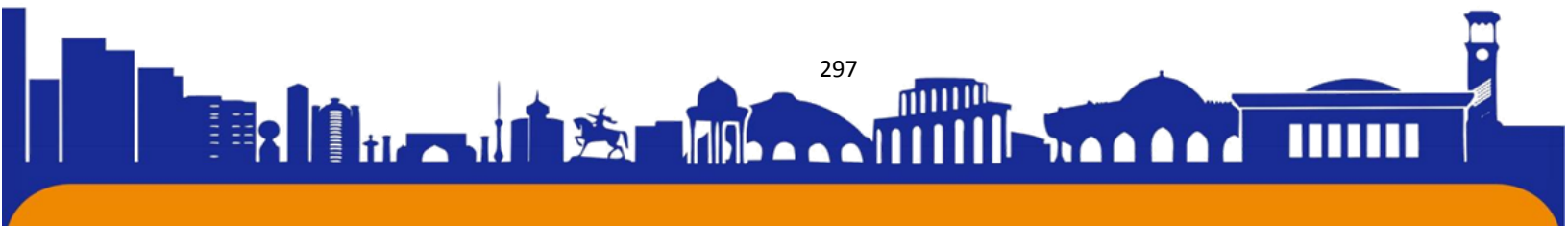



ISSN (E): 2181-4570 ResearchBib Impact Factor: 6,4 / 2023 SJIF 2024 = 5.073/Volume-2, Issue-5

5. Культурное влияние. Азиатская кухня находится под влиянием богатого комплекса культурных и религиозных традиций, включая буддизм, индуизм, конфуцианство и ислам. Ингредиенты, методы приготовления и обеденные обычаи различаются в зависимости от культурных традиций и местных ингредиентов.

Европейская кухня:

1. Ингредиенты. В европейской кухне особое внимание уделяется использованию свежих сезонных ингредиентов, таких как мясо, молочные продукты, зерновые, овощи и фрукты. Обычные травы и специи включают базилик, тимьян, розмарин, орегано и чеснок.

2. Вкусовые характеристики. Европейские блюда часто имеют сбалансированный вкус, в котором особое внимание уделяется натуральным вкусам ингредиентов. Соусы, бульоны и приправы используются для улучшения общего вкуса.

3. Техники приготовления. Европейские методы приготовления пищи включают жарку, запекание, приготовление на гриле, тушение, обжаривание и тушение. Каждый метод приготовления используется для получения наилучшего вкуса и текстуры мяса, овощей и круп.

4. Региональные различия. На европейскую кухню повлияли кулинарные традиции таких стран, как Франция, Италия, Испания, Греция, Германия и Великобритания. В каждом регионе есть свои фирменные блюда, ингредиенты и стили приготовления.

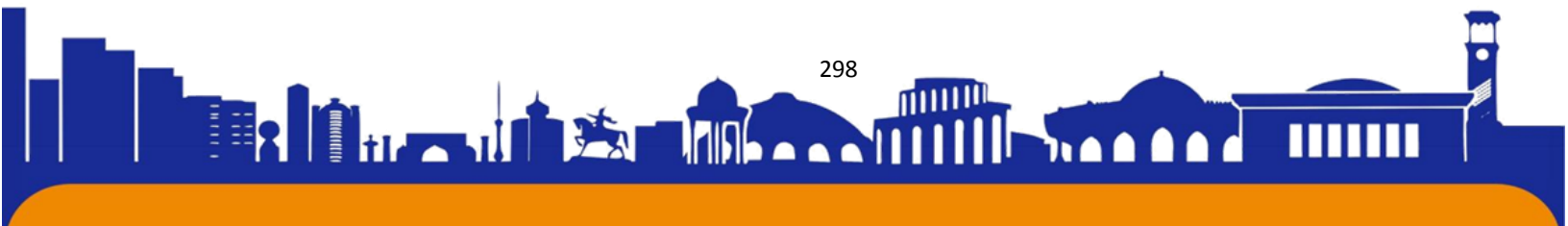



5. Культурное влияние. Европейская кухня формировалась в результате многовекового культурного обмена, миграции и торговли. Древние цивилизации, вторжения и завоевания оставили свой след в европейских кулинарных традициях, в результате чего появилось разнообразное и эклектичное сочетание вкусов и блюд.

В целом, в то время как азиатская кухня имеет тенденцию быть более ароматной и пряной, с акцентом на смелые ароматы и контрастные вкусы, европейская кухня часто подчеркивает простоту и свежесть ингредиентов с упором на сбалансированный вкус и изысканные методы приготовления. Обе кулинарные традиции предлагают богатую палитру вкусов, текстур и культурных влияний, отражающих разнообразие и креативность мировой гастрономии.

ИСПОЛЬЗОВАННАЯ ЛИТЕРАТУРА

1. Кипл, К.Ф., и Орнелас, К.К. (ред.). (2000). Кембриджская всемирная история еды (Том 2). Издательство Кембриджского университета.
2. Дэвидсон, А. (2014). Оксфордский спутник еды. Издательство Оксфордского университета.
3. Лу, Д. (2017). Еда Китая: путешествие для любителей еды. Издательство Таттл.
4. Смит, АФ (2007). Оксфордский спутник американской еды и напитков. Издательство Оксфордского университета.

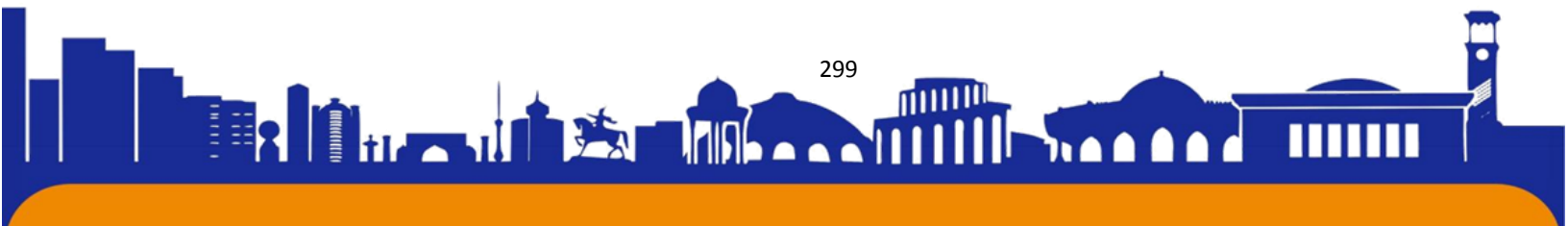



ТУРИЗМ РАНЬШЕ И СЕЙЧАС

Муратханова Мохира Махмудовна

Международный химический университет в Ташкенте

mohiramurathanova@gmail.com

Бахромова Шахзода Зиёдждонова

Международный химический университет в Ташкенте

bakhromovash@gmail.com

Аннотация

Эта статья исследует эволюцию туризма от прошлого к настоящему, рассматривая ключевые моменты и тенденции, определяющие развитие отрасли. Через анализ исторических данных и современных тенденций авторы представляют обзор туристической индустрии, отмечая ее влияние на экономику, культуру и окружающую среду. Статья также обсуждает вызовы и возможности, стоящие перед современным туризмом, и предлагает направления для будущих исследований в этой области.

Ключевые слова. Туризм, история туризма, современный туризм, туристическая индустрия, тенденции в туризме.

Abstract

This article explores the evolution of tourism from past to present, examining the key moments and trends shaping the industry's development. Through an analysis of historical data and current trends, the authors provide an overview of the tourism industry, noting its impact on the economy, culture and environment. The article also

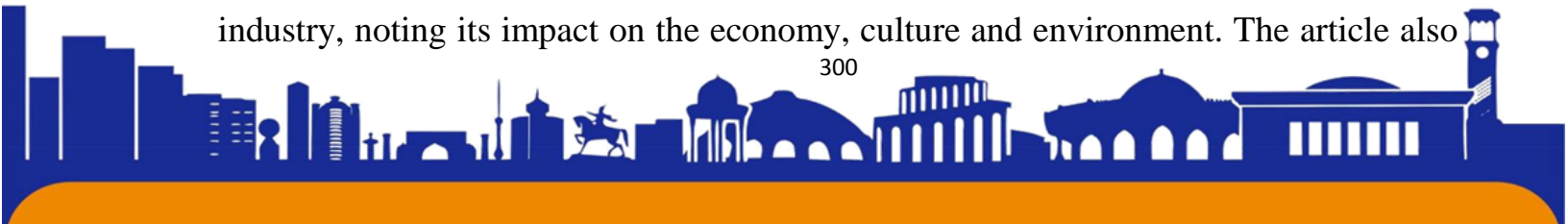



ISSN (E): 2181-4570 ResearchBib Impact Factor: 6,4 / 2023 SJIF 2024 = 5.073/Volume-2, Issue-5

discusses the challenges and opportunities facing modern tourism and suggests directions for future research in this area.

Key words. Tourism, history of tourism, modern tourism, tourism industry, trends in tourism.

ВВЕДЕНИЕ

Туризм имеет древнюю историю, охватывающую тысячелетия истории человечества. С течением времени он претерпел значительные изменения, от паломничеств древних цивилизаций до современных форм массового туризма. Эта статья стремится рассмотреть эволюцию туризма от его истоков до современности, выявляя ключевые моменты развития и оценивая его влияние на общество и экономику.

Вот сравнение туризма в прошлом и в настоящем:

Туризм раньше:

1. Путешествия элиты: В прошлом туризм был доступен в основном богатым и образованным слоям общества. Путешествия проводились в основном аристократией и интеллигенцией.
2. Экспедиции и открытия: Туристические поездки часто имели характер экспедиций и открытий новых территорий. Путешественники исследовали неизведанные уголки планеты, внося свой вклад в географические открытия.
3. Простая инфраструктура: Инфраструктура для туризма была простой и не развитой. Гостиницы были простыми, транспортные средства ограниченными, а комфорт поездок оставлял желать лучшего.

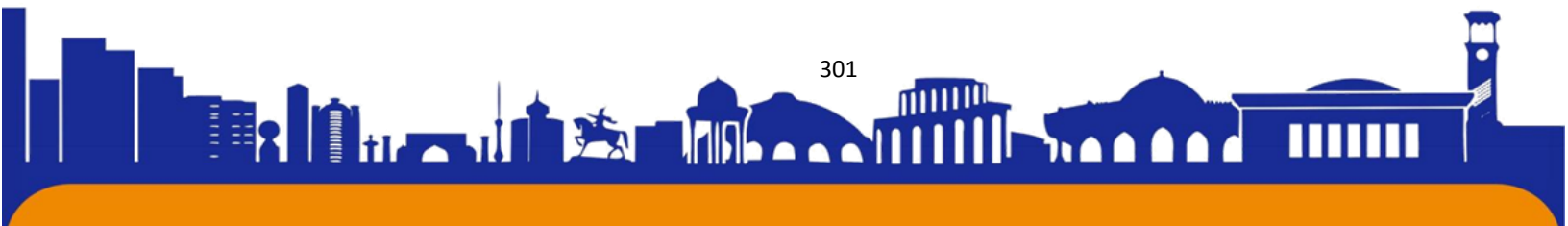



ISSN (E): 2181-4570 ResearchBib Impact Factor: 6,4 / 2023 SJIF 2024 = 5.073/Volume-2, Issue-5

4. Цели поездок: Путешествия в прошлом часто имели целью паломничества к религиозным местам, изучение культурных и исторических объектов, а также поиск новых мировых чудес.

Туризм сейчас:

1. Массовый туризм: Современный туризм стал доступен для широких слоев населения, и массовый туризм стал обычным явлением. Люди могут себе позволить отдых и путешествия на отпуск без ограничений.

2. Развитая инфраструктура: Сегодня туристическая инфраструктура развита в мировом масштабе. Есть широкий выбор гостиничного размещения, разнообразные транспортные средства и множество туристических услуг.

3. Краткосрочные поездки: В настоящее время путешествия чаще имеют краткосрочный характер. Люди чаще выбирают недельные отпуска или краткосрочные выходные, чтобы отдохнуть и провести время за границей.

4. Цели поездок: В современном мире путешествия имеют разнообразные цели. Это может быть отдых на пляже, культурные экскурсии, гастрономический туризм, экотуризм, посещение тематических парков и многие другие виды отдыха.

Это лишь краткое сравнение туризма раньше и сейчас, отражающее основные изменения и тенденции в индустрии путешествий.

АНАЛИЗ И МЕТОДОЛОГИЯ ЛИТЕРАТУРЫ

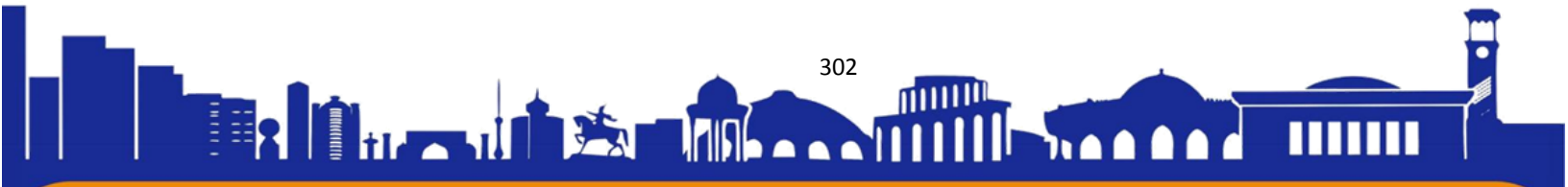



Литература по туризму охватывает широкий спектр тем, включая историю туризма, развитие туристической индустрии, туристические тенденции и вызовы. Исследования показывают, что туризм играл значительную роль в экономическом развитии многих стран, способствуя созданию рабочих мест, развитию инфраструктуры и продвижению культурного обмена. Однако он также стал объектом критики из-за своего воздействия на окружающую среду, проблем туристического насыщения и культурной коммерциализации.

Для проведения исследования был проведен анализ исторических источников, статистических данных и академических публикаций, а также проведены интервью с экспертами в области туризма. Основываясь на этих данных, авторы сравнили и оценили изменения в туристической индустрии с течением времени и выявили ключевые тенденции и вызовы, стоящие перед современным туризмом.

История туризма: Исследования истории туризма позволяют проследить его эволюцию от древних времен до современности. Этот аспект включает в себя анализ паломничеств, путешествий великих исследователей, развитие туристических маршрутов и формирование первых туристических ассоциаций.

Туристическая индустрия: С развитием туризма стал формироваться и развиваться туристический бизнес. Литература по туристической индустрии включает в себя исследования туристических компаний, гостиничного бизнеса, туроператоров и агентств, а также тенденции в развитии туристических услуг.

Туристические тенденции: Современные тенденции в туризме включают в себя рост числа зарубежных поездок, увеличение популярности экологически устойчивого туризма и развитие цифровых технологий в сфере туризма.

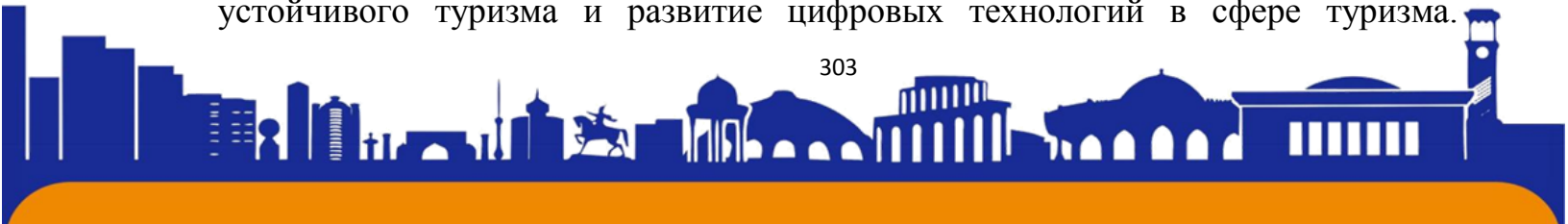



ISSN (E): 2181-4570 ResearchBib Impact Factor: 6,4 / 2023 SJIF 2024 = 5.073/Volume-2, Issue-5

Исследования в этой области позволяют оценить текущее состояние и прогнозировать будущее развитие туристической индустрии.

Анализ данных: Использование статистических данных о туристическом потоке, расходах туристов, популярных направлениях и сегментах туристического рынка позволяет оценить динамику развития туризма в различных регионах мира.

Интервью с экспертами: Беседы с туристическими экспертами, исследователями и представителями туристической индустрии позволяют получить экспертное мнение о текущем состоянии и перспективах развития туризма.

ПОЛУЧЕННЫЕ РЕЗУЛЬТАТЫ

Исследование выявило ряд ключевых результатов:

Туризм прошел длительный путь развития, начиная с древних паломничеств и экспедиций до современных форм массового и индивидуального туризма.

Рост туристической индустрии привел к значительному экономическому росту и социокультурным изменениям, но также создал вызовы в области устойчивого развития и сохранения культурного наследия.

Современные тенденции включают в себя увеличение числа зарубежных поездок, рост популярности экологически устойчивого туризма и развитие цифровых технологий в сфере туризма.

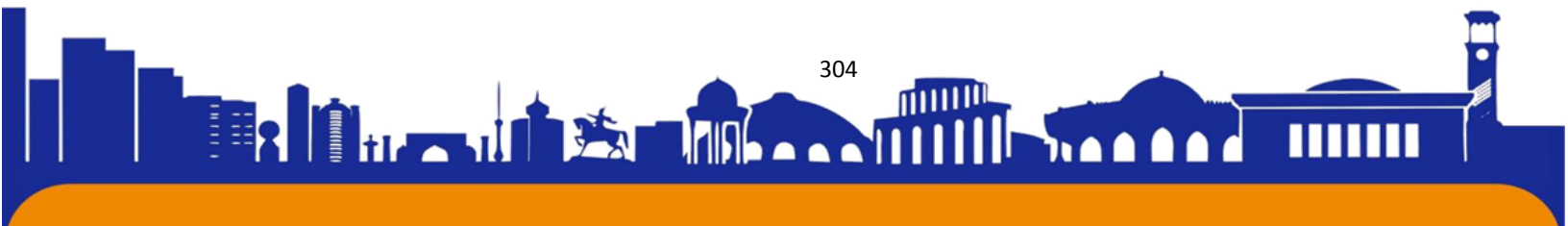



ISSN (E): 2181-4570 ResearchBib Impact Factor: 6,4 / 2023 SJIF 2024 = 5.073/Volume-2, Issue-5

Историческая перспектива: Исследование истории туризма позволяет выявить ключевые этапы его развития и основные факторы, определяющие его эволюцию.

Категория	История туризма	Современные тенденции в туризме
Развитие туризма	<ul style="list-style-type: none">- Паломничества и путешествия древних цивилизаций- Эпоха Великих Открытий и первые экспедиции- Формирование первых туристических ассоциаций	<ul style="list-style-type: none">- Массовый туризм и развитие индивидуального путешествия- Увеличение числа зарубежных поездок и международного туризма- Рост популярности экологически устойчивого туризма
Влияние на экономику	<ul style="list-style-type: none">- Вклад туризма в экономический рост и развитие- Создание новых рабочих мест и развитие инфраструктуры- Привлечение инвестиций и развитие малых предприятий	<ul style="list-style-type: none">- Значительный вклад туризма в ВВП многих стран- Развитие туристического бизнеса и услуг- Рост инвестиций в туристическую инфраструктуру

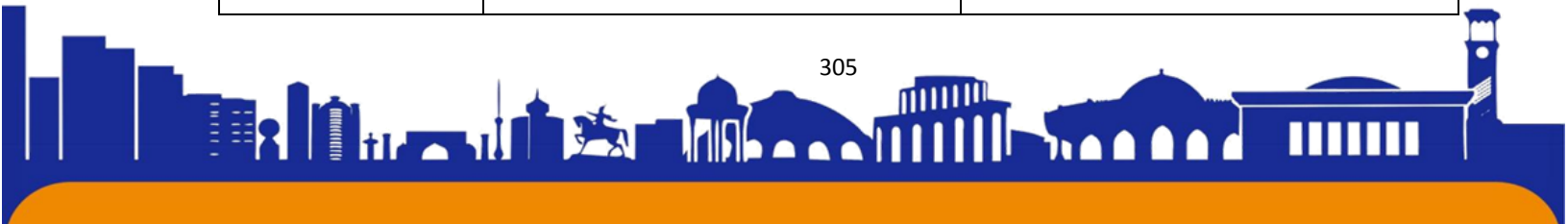



Влияние на культуру	<ul style="list-style-type: none">- Культурный обмен и межкультурное взаимодействие- Защита и сохранение культурных и исторических памятников- Влияние на кулинарные традиции и культурный обмен	<ul style="list-style-type: none">- Сохранение и продвижение культурного наследия- Развитие культурного туризма и культурных мероприятий- Продвижение культурной аутентичности и местных традиций
---------------------	--	---

Современные тенденции: Анализ современных тенденций в туризме позволяет оценить текущее состояние и прогнозировать будущее развитие отрасли.

ВЫВОД

Туризм играет важную роль в мировой экономике и культурном обмене, однако он также стал объектом обсуждения из-за своего воздействия на окружающую среду и социокультурные традиции. Дальнейшие исследования в этой области могут помочь развить стратегии устойчивого развития и улучшить качество туристического опыта.

Значение туризма: Туризм играет важную роль в мировой экономике, способствуя развитию торговли, инфраструктуры и культурного обмена.

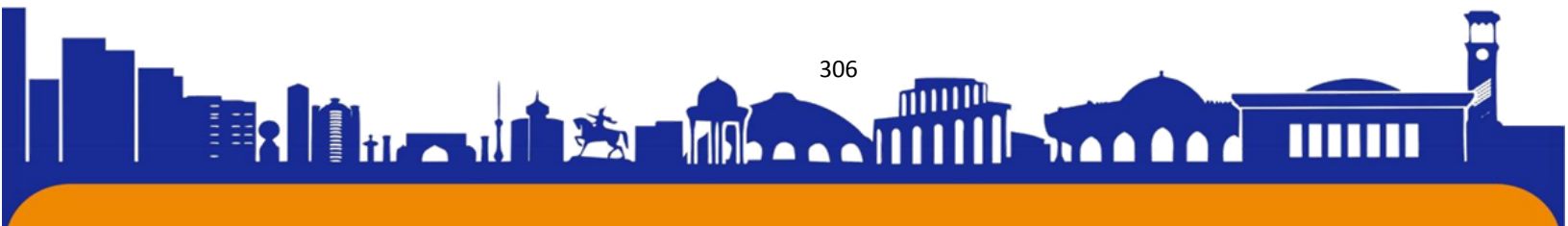



ISSN (E): 2181-4570 ResearchBib Impact Factor: 6,4 / 2023 SJIF 2024 = 5.073/Volume-2, Issue-5

Вызовы и перспективы: Современный туризм сталкивается с вызовами, такими как перегрузка туристических ресурсов, угрозы для окружающей среды и культурной аутентичности. Однако он также открывает новые возможности для развития устойчивых и ответственных форм туризма.

Вот несколько ключевых статистических данных о туризме:

1. Международные туристические поездки:

- В 2019 году количество международных туристических поездок достигло более 1,4 миллиарда, согласно данным Всемирной туристической организации (UNWTO).

- Статистика также показывает, что число международных туристических поездок ежегодно растет на протяжении последних десятилетий.

2. Туристические доходы:

- Мировые доходы от туризма в 2019 году составили более 1,5 триллиона долларов США, согласно данным UNWTO.

- Туризм является одной из крупнейших отраслей мировой экономики и вносит значительный вклад в ВВП многих стран.

3. Топ туристических направлений:

- Согласно отчету UNWTO за 2019 год, наиболее популярными международными туристическими направлениями были Франция, Испания, США, Китай и Италия.

- Эти страны привлекают туристов своей богатой культурной наследием, разнообразием природных красот и высоким уровнем сервиса.





4. Тенденции в туризме:

- Среди современных тенденций в туризме можно выделить рост популярности экологически устойчивого туризма, увеличение спроса на опытные и автентичные путешествия, а также интеграция цифровых технологий в сферу туризма.

Эти статистические данные представляют лишь небольшую часть информации о мировой туристической индустрии, но они помогают понять масштабы и важность этого сектора для мировой экономики и культурного обмена.

Давайте рассмотрим некоторые дополнительные статистические данные и факты о туризме:

5. Распределение туристов по регионам:

- Европа остается ведущим регионом по прибытию международных туристов. В 2019 году она привлекла около 51% всех международных поездок, согласно отчету UNWTO.

- Азия и Тихоокеанский регион занимают второе место по количеству международных поездок, привлекая около 27% туристов.

6. Влияние туризма на занятость:

- Туризм является одним из крупнейших источников рабочих мест в мире. По данным Всемирного совета по путешествиям и туризму (WTTC), каждая 11-я рабочая место на планете связана с туризмом и гостеприимством.

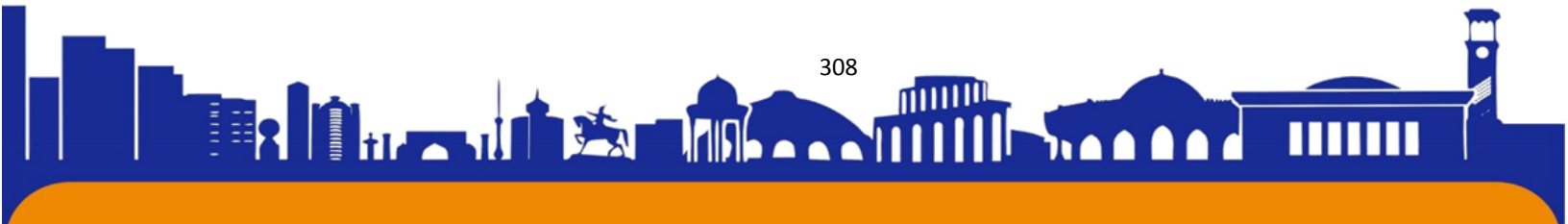



ISSN (E): 2181-4570 ResearchBib Impact Factor: 6,4 / 2023 SJIF 2024 = 5.073/Volume-2, Issue-5

- В 2019 году туризм обеспечил 330 миллионов рабочих мест, что составляет 10,3% от общего числа занятых в мировой экономике.

7. Тенденции в туризме после пандемии COVID-19:

- Пандемия COVID-19 сильно повлияла на туристическую индустрию, приведя к значительному сокращению числа международных поездок и выручки от туризма во многих странах.

- Однако по мере постепенного восстановления экономики после пандемии ожидается восстановление спроса на туристические услуги, а также развитие новых подходов к туризму, учитывающих требования безопасности и устойчивости.

Эти данные и факты представляют лишь часть обширной информации о мировой туристической индустрии. Туризм остается важным сектором мировой экономики, оказывая значительное влияние на социальное и экономическое развитие различных стран и регионов.

ИСПОЛЬЗОВАННАЯ ЛИТЕРАТУРА

1. Холл, К.М., и Пейдж, С.Дж. (2014). География туризма и отдыха: окружающая среда, место и пространство. Рутледж.
2. Уивер, Д. (2014). Туризм и последствия изменения климата: проблемы и действия. Журнал устойчивого туризма, 22 (6), 797-812.
3. Урри, Дж. (2016). Туристический взгляд 3.0. Мудрец.
4. Трайб, Дж. (2015). Экономика рекреации, досуга и туризма. Рутледж.

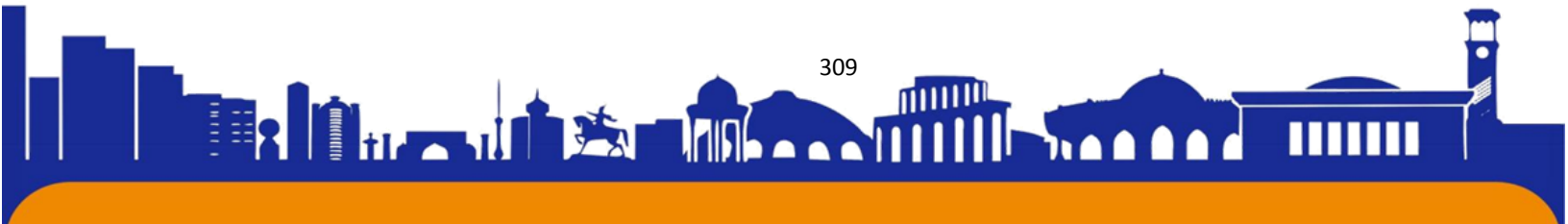



ISSN (E): 2181-4570 ResearchBib Impact Factor: 6,4 / 2023 SJIF 2024 = 5.073/Volume-2, Issue-5

5. Пирс, Д.Г. (2018). Туризм сегодня: география перемен. Рутледж.
6. Ричи, Б.В., и Крауч, Дж.И. (2019). Конкурентоспособное направление: перспектива устойчивого туризма. КАБИ.
7. Холден, А. (2018). Исследования туризма и социальные науки. Рутледж.
8. Трайб, Дж. (2015). Экономика рекреации, досуга и туризма. Рутледж.
9. Холл, К.М., и Пейдж, С.Дж. (2014). География туризма и отдыха: окружающая среда, место и пространство. Рутледж.
10. [Всемирная туристическая организация (UNWTO)](<https://www.unwto.org/>) - Официальный сайт Всемирной туристической организации, предоставляющий данные, отчеты и статистику о мировом туризме.
11. [Всемирный совет по путешествиям и туризму (WTTC)](<https://www.wttc.org/>) - Сайт организации, занимающейся исследованиями в области путешествий и туризма, предоставляющей аналитические отчеты и данные о вкладе туризма в мировую экономику.
12. [Портал "Travel and Tourism Competitiveness Report" от Всемирного экономического форума] (http://www3.weforum.org/docs/WEF_TTCR_2021.pdf) - Сайт, на котором доступны отчеты и аналитика по конкурентоспособности стран в сфере туризма, выпущенные Всемирным экономическим форумом.
13. [Сайт TripAdvisor](<https://www.tripadvisor.com/>) - Крупнейший в мире сайт для путешественников, предоставляющий отзывы, рейтинги и рекомендации о туристических направлениях, отелях, ресторанах и достопримечательностях.

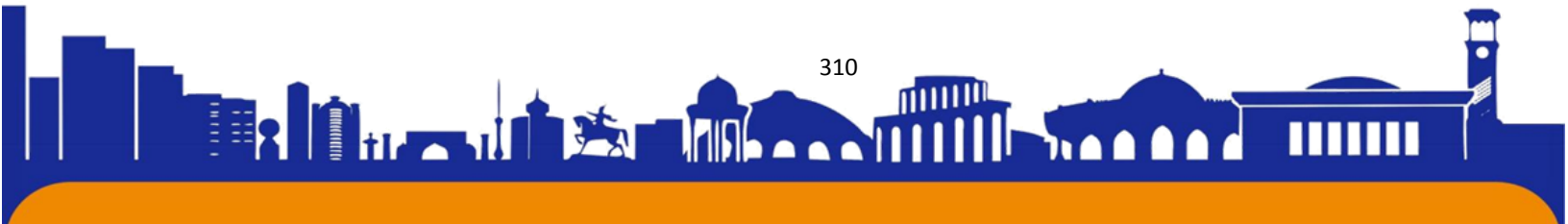



ISSN (E): 2181-4570 ResearchBib Impact Factor: 6,4 / 2023 SJIF 2024 = 5.073/Volume-2, Issue-5

14. [Портал "Skift"](<https://skift.com/>) - Информационный портал, специализирующийся на новостях и аналитике в сфере туризма и путешествий, предоставляющий статьи, отчеты и исследования о различных аспектах индустрии.



THEORETICAL ASPECTS OF DIGITAL MARKETING IN BRAND IMAGE PERCEPTION

Valieva Z.F.

PhD, Associate Professor, Tashkent Institute of Textile and Light Industry

Valieva K.D.

Master's at University of Milan

Globalization, along with its trends, plays a key role in shaping the market and its operations towards modern approaches. The market in a digital era is a much more competitive and diversified place to lead a business with a strong brand reputation. Digital marketing is a primary factor affecting brand building and its perception by the audience. Due to the digital transformation, modern producers have shifted from the old-fashioned way of marketing towards the implementation of digital tactics, including advanced social media marketing (SMM) strategies, customer relationship management (CRM) implementation along with innovative advertising campaigns, showing a competitive performance level. Moreover, digital type of marketing pays huge attention to target audience engagement that refers to the process of building strong connections with a specific group of customers, based on their needs, preferences, and behaviours. Effective target audience engagement involves understanding customers' motivations and interests, and creating marketing campaigns and experiences that resonate with them. The CRM system is a customer relationship management system, application software for the organization, designed to automate customer interaction strategies (in particular, to increase sales), optimize marketing and improve customer service by preserving customer information and history of relationships with customers, as well as establishing and improving business processes and subsequent analysis of results. (Valieva & Valieva, 2023)

Marketing is the process of identifying, creating, promoting, and delivering products or services to meet the needs and wants of customers. It involves a range of activities, such as market research, product development, pricing, advertising, and sales.

Digital marketing, on the other hand, refers to marketing activities that are carried out through digital channels, such as the internet, social media, mobile devices, and

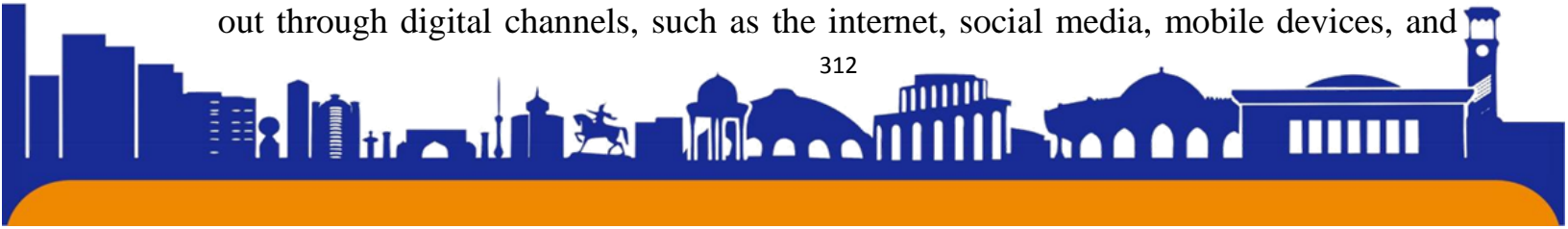



other digital technologies. Digital marketing is a subset of marketing, but it has become increasingly important in recent years as consumers spend more time online and businesses look to reach them through digital channels. Digital marketing encompasses a range of tactics, including search engine optimization (SEO), social media marketing, email marketing, content marketing, online advertising, and mobile marketing. These tactics allow businesses to reach and engage with customers through a variety of digital touchpoints, and to measure the effectiveness of their marketing efforts through data analytics and reporting tools.

The advantages of digital marketing include the ability to target specific audiences with personalized messaging, to reach a wider audience than traditional marketing methods, and to track and analyse marketing performance in real-time. However, digital marketing also presents its own unique challenges, such as the need to stay up-to-date with rapidly changing technologies and the increasing competition for customer attention online.

One-to-many marketing is a marketing strategy that involves broadcasting the same message to a large group of people, rather than tailoring marketing efforts to each individual customer. It is a mass marketing approach that aims to reach a broad audience and generate brand awareness (Neil Patel, n.d.; Process Street, n.d.).

One-to-many marketing is typically carried out through traditional mass media channels, such as television, radio, print, and outdoor advertising. These channels offer a wide reach and the ability to deliver a consistent message to a large audience. However, they are often less targeted and personalized than one-to-one marketing tactics (Neil Patel, n.d.; Process Street, n.d.).

The benefits of one-to-many marketing include the ability to reach a wide audience quickly and efficiently, as well as the potential for greater brand awareness and recognition. It can also be more cost-effective than one-to-one marketing, as it does not require the same level of data analysis and personalized messaging (Neil Patel, n.d.; Process Street, n.d.).

However, one-to-many marketing also has its drawbacks. It can be less effective at building customer relationships and generating customer loyalty, as it does not provide the same level of personalization and engagement as one-to-one marketing. It can also be less measurable than digital marketing tactics, as it can be difficult to track the effectiveness of mass media advertising (Neil Patel, n.d.; Process Street, n.d.).





One-to-many marketing is a useful strategy for generating brand awareness and reaching a wide audience quickly and efficiently. However, it should be used in conjunction with other marketing tactics, such as one-to-one marketing and digital marketing, to create a comprehensive and effective marketing strategy (Neil Patel, n.d.; Process Street, n.d.).

One-to-one marketing is a marketing strategy that involves treating each customer as an individual and tailoring marketing efforts to their specific needs and preferences. It is a highly personalized approach that aims to build stronger customer relationships and increase customer loyalty (Neil Patel, n.d.; Process Street, n.d.). One-to-one marketing is made possible by advances in data analytics and technology, which allow businesses to collect and analyse data on individual customers, such as their purchase history, browsing behaviour, and demographic information. This data can then be used to create highly targeted and personalized marketing campaigns, such as personalized email messages, product recommendations, and special promotions (Neil Patel, n.d.; Process Street, n.d.).

The benefits of one-to-one marketing include increased customer satisfaction, higher customer retention rates, and increased sales and revenue. By treating each customer as an individual and providing them with personalized experiences, businesses can build stronger relationships with their customers and create a competitive advantage in their industry (Neil Patel, n.d.; Process Street, n.d.).

However, implementing a one-to-one marketing strategy can be challenging, as it requires a significant investment in data analytics and technology infrastructure, as well as a deep understanding of customer behaviour and preferences. It also requires a commitment to ongoing data analysis and continuous improvement, as customer needs and preferences can change over time (Neil Patel, n.d.; Process Street, n.d.).

One-to-one marketing is a powerful strategy for building stronger customer relationships and improving business performance, but it requires a significant investment of resources and a long-term commitment to customer-centric marketing practices (Neil Patel, n.d.; Process Street, n.d.).

The tendency towards digital transformation refers to the increasing adoption of digital technologies and processes by businesses and organizations across all industries. This transformation is driven by the rapid pace of technological change and the need

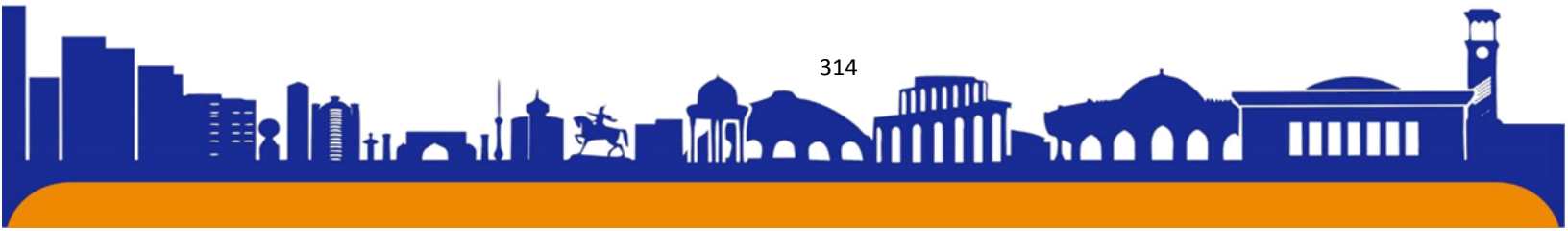



for businesses to adapt to changing customer expectations and market conditions (Salesforce, n.d.; Forbes, 2020).

Digital transformation involves a fundamental change in the way businesses operate, moving away from traditional manual and paper-based processes towards digital and automated processes. This can include a range of activities, such as the adoption of cloud computing, big data analytics, artificial intelligence (AI), and the internet of things (IoT) (Salesforce, n.d.; Forbes, 2020).

The benefits of digital transformation are numerous and include increased efficiency and productivity, better customer experiences, improved data analysis and decision-making, and the ability to adapt to changing market conditions and customer needs more quickly. Digital transformation can also help businesses to reduce costs, improve agility and innovation, and stay ahead of competitors (Salesforce, n.d.; Forbes, 2020).

Digital transformation has significant implications for marketing, as it is changing the way businesses approach customer engagement and the delivery of marketing messages. Digital transformation is enabling businesses to reach customers through a variety of digital touchpoints, such as websites, social media, email, mobile apps, and other digital channels (Salesforce, n.d.; Forbes, 2020).

Digital transformation in marketing involves the use of digital technologies and processes to create more personalized and engaging customer experiences. This can include a range of tactics, such as:

1. **Data-driven marketing:** Digital transformation allows businesses to collect and analyze customer data in real-time, enabling them to create more targeted and personalized marketing campaigns.

2. **Multi-channel marketing:** Digital transformation enables businesses to reach customers through a variety of digital touchpoints, including websites, social media, email, mobile apps, and other digital channels.

3. **Content marketing:** Digital transformation allows businesses to create and distribute high-quality content that resonates with their target audience, building trust and credibility and reinforcing their brand messaging.

4. **Social media marketing:** Digital transformation enables businesses to engage with customers directly through social media platforms, building relationships and generating word-of-mouth recommendations.





5. Marketing automation: Digital transformation enables businesses to automate routine marketing tasks, such as email campaigns and social media posts, freeing up time and resources for more strategic marketing activities.

Digital transformation is also changing the way businesses measure the effectiveness of their marketing efforts, with an increasing focus on data analytics and real-time reporting. This allows businesses to track the performance of their marketing campaigns more accurately and adjust their strategies as needed to improve results (Salesforce, n.d.; Forbes, 2020).

However, digital transformation also presents challenges, such as the need to invest in new technologies, recruit and retain skilled talent, and manage change within the organization. It can also require a significant cultural shift within the organization, as employees may need to learn new skills and adopt new ways of working (Salesforce, n.d.; Forbes, 2020).

Overall, the tendency towards digital transformation is a necessary and inevitable trend for businesses and organizations to remain competitive in today's fast-paced and rapidly changing digital landscape. Businesses that embrace digital transformation and adapt to new technologies and processes will be better positioned to succeed in the long term (Salesforce, n.d.; Forbes, 2020).

REFERENCES:

1. Salesforce. (n.d.). Customer Engagement Strategies. Retrieved from <https://www.salesforce.com/products/marketing-cloud/resources/customer-engagement-strategies/>
2. Salesforce. (n.d.). What Is Digital Transformation? Retrieved from <https://www.salesforce.com/products/platform/what-is-digital-transformation/>
3. Schultz, D. E., Patti, C. H., & Kitchen, P. J. (2013). Integrated marketing communications in the digital era. Routledge.
4. Shopify. (n.d.). Why Customer Engagement is the Future of Ecommerce. Retrieved from <https://www.shopify.com/enterprise/why-customer-engagement-is-the-future-of-ecommerce>
5. Statista. (n.d.). Nike's Advertising Spending Worldwide from 2014 to 2020. Retrieved from <https://www.statista.com/statistics/685734/nike-ad-spend/>





ISSN (E): 2181-4570 ResearchBib Impact Factor: 6,4 / 2023 SJIF 2024 = 5.073/Volume-2, Issue-5

6. Valieva, Z., & Valieva, K. (2023). The impact of digital technologies on business processes. *Theoretical Aspects in the Formation of Pedagogical Sciences*, 2(7), 47–52. Retrieved from <https://econferences.ru/index.php/tafps/article/view/5032>
7. Vedia AI. (n.d.). One-to-One Marketing: Definition, Benefits, and Strategies. Retrieved from <https://www.vedia.ai/blog/one-to-one-marketing-definition/>
8. Fabrik Brands. (n.d.). The Impact of Digitisation on Brand Image. Retrieved from <https://fabrikbrands.com/the-impact-of-digitisation-on-brand-image/>
9. Валиева, К. и Элмуродов, Ш. (2021). Применение экспертного метода в ментальном маркетинге. Февраль 2021, № 1(12), Серия "Экономические науки", International scientific journal "Global science and innovations 2021: Central Asia", Nur-Sultan, Kazakhstan.

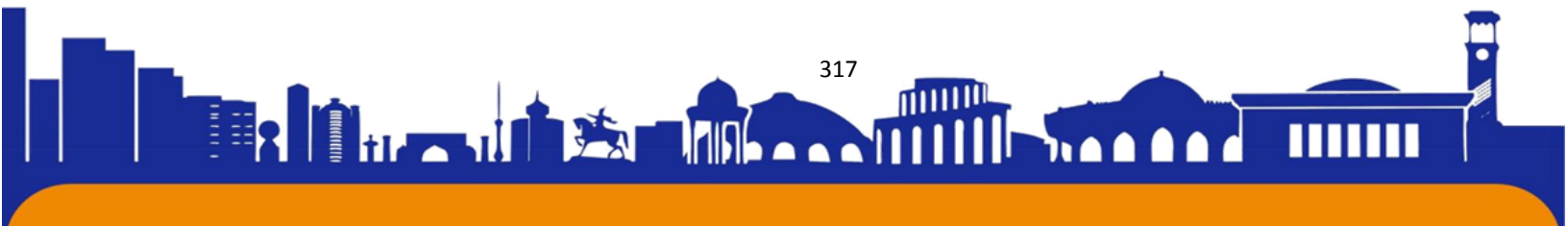



TARKIBIDA AZOT, OLTINGUGURT, FOSFOR SAQLAGAN OLIGOMERLAR SINTEZI

¹ *Ilhomova M.I,*
² *Eshboyeva M.T,*
³ *Normurodov B.A,*
⁴ *Eshankulov X.N.,*
⁵ *Boltayev N.S.*

^{1,2} Termiz davlat universiteti analitik kimyo kafedrasida magistri, ³ Termiz davlat universiteti analitik kimyo kafedrasida mudiri, ⁴ Termiz davlat universiteti fizikaviy kimyo kafedrasida katta o'qituvchisi, ⁵ Termiz davlat universiteti analitik kimyo kafedrasida o'qituvchisi

Annotasiya. Tarkibida azot, fosfor, oltingugurt bo'lgan oligomerlar sintez jarayoni keltirilgan bo'lib, olingan oligomerning tarkibi, tuzilishi, fizik-kimyoviy xususiyatlari, issiqlikka chidamliligi IQ-spektroskopiyasi va termik tahlil usullari yordamida o'rganilgan.

Olingan oligomerlarni issiqlikka va sovuqlikka, namlikka, yorug'likka, ozon ta'siriga barqaror bo'lgan germetiklar olish uchun qo'llash mumkin.

Kalit so'zlar: oltingugurt, azot, fosfor, IQ-spektroskopiyasi, termik tahlil.

СИНТЕЗ ОЛИГОМЕРОВ, СОДЕРЖАЩИХ АЗОТ, СЕРУ, ФОСФОР

Абстрактный. Представлен процесс синтеза олигомеров, содержащих азот, фосфор и серу, а также изучены состав, строение, физико-химические свойства полученного олигомера методами термостойкой ИК-спектроскопии и термического анализа.

Полученные олигомеры можно использовать для получения герметиков, устойчивых к теплу и холоду, влаге, свету и озону.

Ключевые слова: сера, азот, фосфор, ИК-спектроскопия, термический анализ.

SYNTHESIS OF OLIGOMERS CONTAINING NITROGEN, SULFUR, PHOSPHORUS

Abstract. The synthesis process of oligomers containing nitrogen, phosphorus, and sulfur is presented, and the composition, structure, physicochemical properties of the obtained oligomer were studied using heat-resistant IR-spectroscopy and thermal analysis methods.

Obtained oligomers can be used to obtain sealants that are stable to heat and cold, moisture, light, and ozone.

Key words: sulfur, nitrogen, phosphorus, IR-spectroscopy, thermal analysis.

Kirish. Azot, fosfor, oltingugurt elementlarini o'z ichiga olgan epoksid oligomerlari sintez qilingan bo'lib, ular 4,4'-dioksidfenilsulfid 4,4'-dixlorofenilsulfon, geksaxlorobenzol va

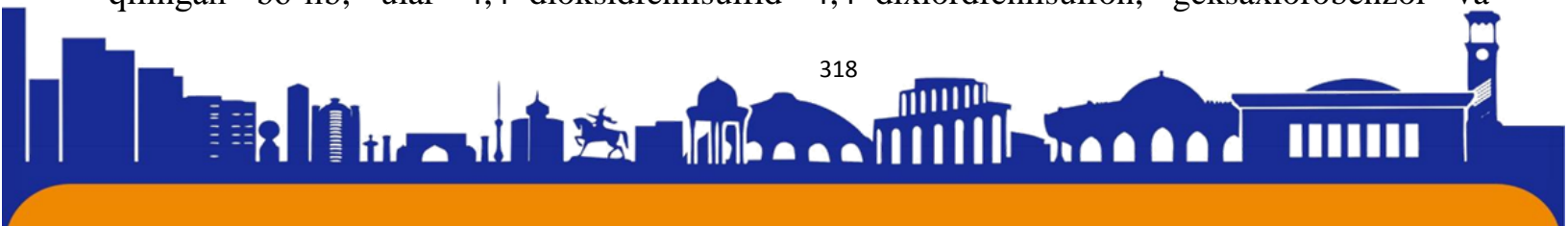



epixlorogidrin bilan o‘zaro ta’siri mahsulotidir. Olingan oligomerlarning qotish jarayonlari, tegishli polimerlarning xossalari o‘rganilib, ularni germetiklovchi sifatida ishlatish bo‘yicha tavsiyalar berilgan [1].

Hozirgi kunda germetiklar olishda epoksi smolasini suyuq agregatli tiokol bilan tioeterifikasiya reaksiyasi asosida olingan oligomerlarning yopishqoqlik, deformatsiyaga chidamliligi va dinamik mexanik xususiyatlariga turli xil kimyoviy ta’siri o‘rganilib kelinmoqda. Shuningdek, ushbu oligomerlarga plastifikator kiritilishi yopishqoqlik kuchini, cho‘zilish deformatsiyasini va sinish energiyasini oshirishi ko‘rsatilgan. Bunda, plastifikator sifatida oligoeterakrilat MGF-9 dan foydalanish eng katta ta’sirga erishishga imkonini bergan[2].

Polisulfidlar sifatida bis- [3- (vinil dietil) -2-gidroksipropil] sintez qilingan. Polisulfidlar radikal polimerlanishda faol emas, lekin issiqlik boshlanganda yoki katodli katalizatorlar ishtirokida tez polimerlanishi keltirilgan. Polimerlanish o‘zaro bog‘langan polimerlarning paydo bo‘lishiga olib kelilishi aytib o‘tilgan. Litiy-oltingugurtli batareyalarda biriktiruvchi sifatida polimerlar va SPL tavsiya etilgan [3].

Uch komponentli interpenetratsion polimer tarmoqlarini tiolning 2-akrililoksietilizotsianat bilan fosfinlar ishtirokida katalizator sifatida akrilatning keyingi polimerizatsiyasi bilan reaksiyaga kirishishi natijasida sintezi tasvirlangan. Polimerlar tarkibining ularning issiqlik va mexanik xususiyatlariga ta’siri aniqlangan. Polimerlarning tuzilishi va xususiyatlarini tartibga solish qobiliyati ko‘rsatilgan. Tiolning izotsianat bilan ta’sirlashishi va tiolning akrilat bilan reaksiyasi kinetikasi Mixael qo‘shish mexanizmi bo‘yicha olib borilgan [4].

Novakov I.A tomonidan oligo(dien diollar) va polisulfidli oligomerlar asosidagi tiouretan elastomerlarining struktura hosil bo‘lishi haqida keng qamrovli o‘rganishgan. Suyuq tiokollar va glitserin ishtirokida polifunksional izotsianatlar bilan oligo(dien diollar)ning qattiqlashishi va strukturaning dastlabki bosqichlarida molekulalarning shakllanishi bilan tavsiflangan. Bu xususiyat jarayonning mikroeterogen xossalari va funksional guruhlari past almashishida belgilashi keltirib o‘tilgan. Qattiqlashish tezligi $(OH + SH)=1$ nisbatiga bog‘liqlik ekanligi o‘rganilgan [5].

Oligoeteruretaniol asosidagi germetiklarning yopishqoqligi va tiksotropiyasiga qo‘shimchalarning ta’siri o‘rganildi. Aniqlanishicha, A-175 silikat aerozil oligoeteruretantiol asosidagi germetik moddalar uchun tiksotrop qo‘shimcha sifatida eng samarali hisoblangan. Aerozol yoki gidratlangan kremniy dioksidi bilan birga glikollarning kiritilishi oligoeteruretantiolga asoslangan germetik kompozitsiyalarining yopishqoqligi va tiksotropiyasini keng o‘zgartirishga imkonini bergan [6].

Tajribaviy qism. Hajmi 500 ml bo‘lgan uch og‘izli kolba, aralaturuvchi meshalka, qaytar sovitgich, termometr va tomichili voronka bilan jihozlangan. Dastlab kolbaga 31,5 g (0,40 mol) natriy sulfid solinib 150 ml suvda eritiladi. Eritmaga 37,5 g (1,17 mol) oltingugurt qo‘shiladi va





ISSN (E): 2181-4570 ResearchBib Impact Factor: 6,4 / 2023 SJIF 2024 = 5.073/Volume-2, Issue-5

aralashma 1 soat davomida 80 °C haroratda aralastirgan holatda qizdiriladi. Shundan so‘ng aralashmaga 0,22 g (0.0013 mol) tetraetilammoniy xloridning ionli eritmasi qo‘shiladi.

Ushbu eritma uchun 38,7 g (0,30 mol) dixlorogidrin 1 soat davomida 70 °C da aralastirib quyiladi. So‘ngra 0,29 g (0,0013 mol) fosfor(V)-sul’fid qo‘shiladi va reaksiya aralashmasi yana 1 soat davomida 80 °C da ushlab turiladi. Shundan keyin zritma sovitiladi va hosil bo‘lgan qovushqoq modda iliq disstillangan suvda uch marta yuviladi. Hosil bo‘lgan mahsulot inert muhitda murili shkafda quritiladi. Polisulfid oligomerining massasi 66,2 g ni tashkil etadi. (98 % nazariy hisoblaganda). Oltinugurt miqdori 27,2 %.

Polisulfid oligomerlarini sintez qilish jarayonida 80 °C haroratda reaksiya hosil bo‘lishi unumining vaqtga bog‘liqligi o‘rganildi. Reaksiya vaqti 1,5 soat bo‘lganda yuqori unum bilan tiokol oligomer olingan. (1-rasm.) Shuningdek, tajribalar shuni ko‘rsatdiki, tiokol oligomeridan yuqori unum bilan sintez qilish uchun jadvalga muvofiq monomerlarning ekvimolyar nisbatini olish zarur.

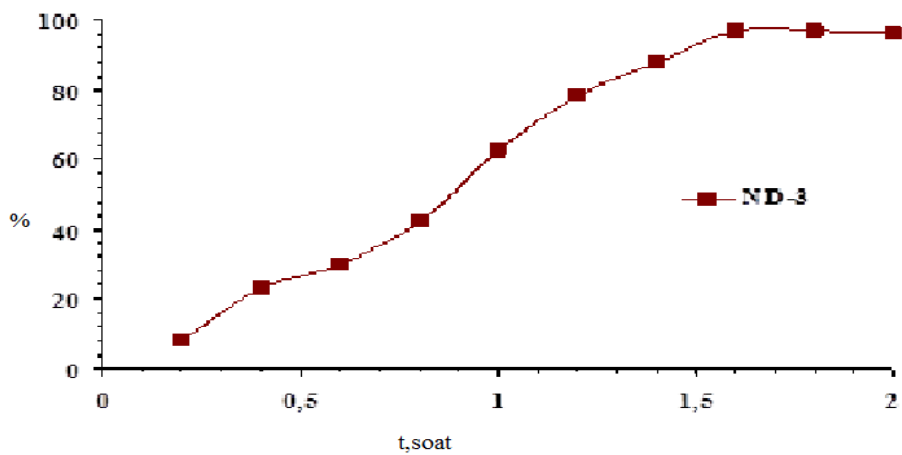

1-rasm. Polisulfid oligomerlar reaksiya unumining 80°C da vaqtiga bog‘liqligi.

Shuningdek, tajribalar shuni ko‘rsatdiki, polisulfid oligomerini yuqori unum bilan hosil qilish uchun 1-jadvalga muvofiq monomerlarning ekvimolyar nisbatini olish kerak.

1-jadval

Fosfor saqlagan tiokol oligomerlarini olish uchun reaksiya unumining boshlang‘ich monomerlarning mollar nisbatiga bog‘liqligi (80°C, τ=1,5 chas)

monomerlarning nisbatlari	cyaning %	na molekulyasi (krioskopik)	ko‘rinishi	idagi oltinugurt, %	
				aangan	i
polisulfid : dixlorgidrin : fosfor(V)-sulfid (ND-3)					

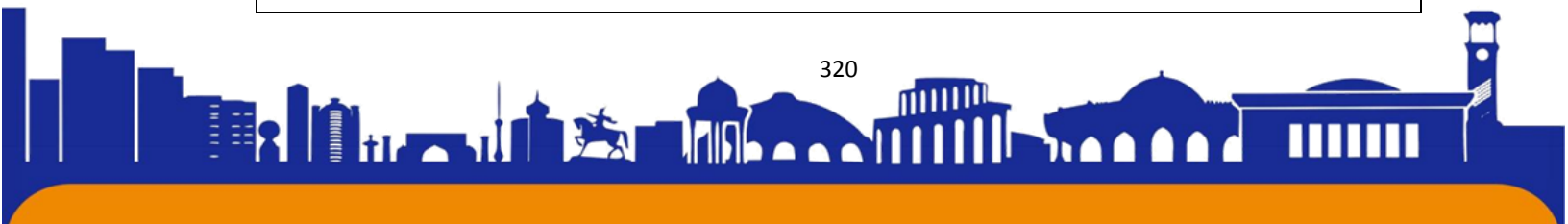



			jigarran qoq modda		

Natijalar tahlili.

Oltiugurt, azot va fosfor saqlagan oligomerining IQ-spektri.

Olingan oligomerining IQ-spektrida 2906-2858 cm^{-1} hududlaridagi $-\text{CH}_2-$ guruhlari mavjudligini tasdiqlovchi yutilish chiziqlari va reaksiyaga kirishmagan erkin gidroksil $-\text{OH}$ guruhlarga mos keladigan 3244 cm^{-1} mintaqasida yutilish zonolari mavjud. Barcha faol guruhlarning egilish tebranishlari 1400 - 1465 cm^{-1} mintaqasida odatiy egilish tebranish chiziqlari $-\text{CH}_2-\text{CO}-$ o'rtasida kuchli tor chiziqlar sifatida namoyon bo'ladi. 1712 cm^{-1} hududlaridagi yutilish zonolari $-\text{CO}-\text{S}$ -guruhlari mavjudligini tasdiqlaydi. 979-1014 cm^{-1} oralig'ida fosfor $\text{P}=\text{O}$ va $\text{P}-\text{O}-\text{S}$ bo'lgan guruhlarning mavjudligi ko'rinadi. 400-900 cm^{-1} , 1014-1060 cm^{-1} va 1100-900 cm^{-1} hududlarida keng intensiv tarmoqli oltiugurtning o'z ichiga olgan birikmalarni tasdiqlaydi. Bundan tashqari, 600-800 cm^{-1} hududlarda IQ-spektrida tor past intensivlikdagi chiziqlar paydo bo'ladi. Oltiugurtning o'z ichiga olgan birikmaning C-S bog'larini o'z ichiga oladi. ND-3 ning IQ-spektrlarini ko'rib chiqishda dimer indekslari 1402 cm^{-1} va organik fosfatlar 1126 cm^{-1} -1215 cm^{-1} bo'lgan intensiv $-\text{CH}_2-\text{P}-$ guruhlari ko'rinadi (2-rasm.).

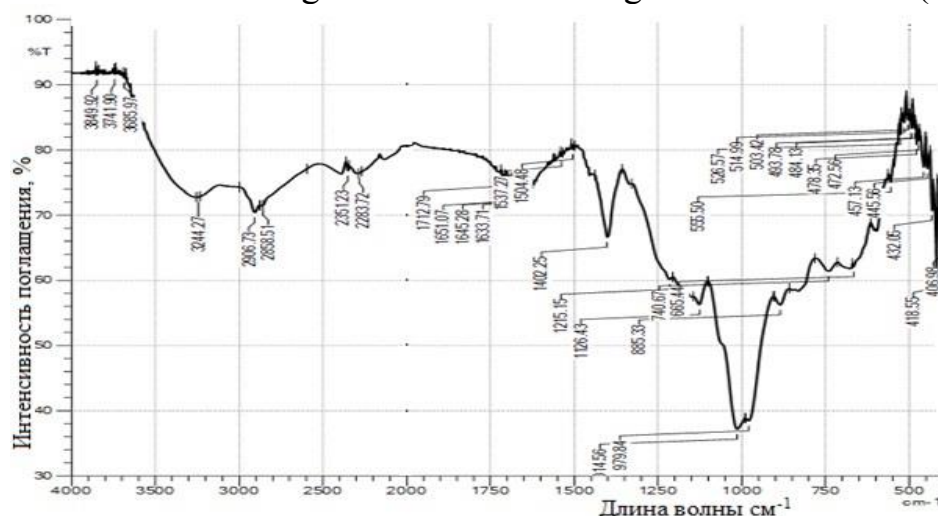

2-rasm. Oltiugurt, azot va fosfor saqlagan oligomerining IQ-spektri.

Oltiugurt, azot va fosfor o'z ichiga olgan oligomerining termik barqarorligi DSK da o'rganildi. Oligomer namunasining massasi 207° C gacha o'zgarmaydi. DSK egri chizig'ida 20-370° C harorat oralig'ida bitta endotermik cho'qqi (250 °C da) kuzatiladi. Bu namunaning





suyuqlanish haroratiga mos keladi. 207°C dan yuqori haroratda namuna ikki bosqichda parchalana boshlaydi – 265 °C gacha 6 %/min tezlikda va 265°C dan yuqori haroratda 2,5 %/min tezlikda, 57,43 % umumiy massa yo‘qotish bilan. Parchalanish reaksiyasi endotermik, umumiy parchalanish energiyasi -183,6,7 J/g (3-rasm.).

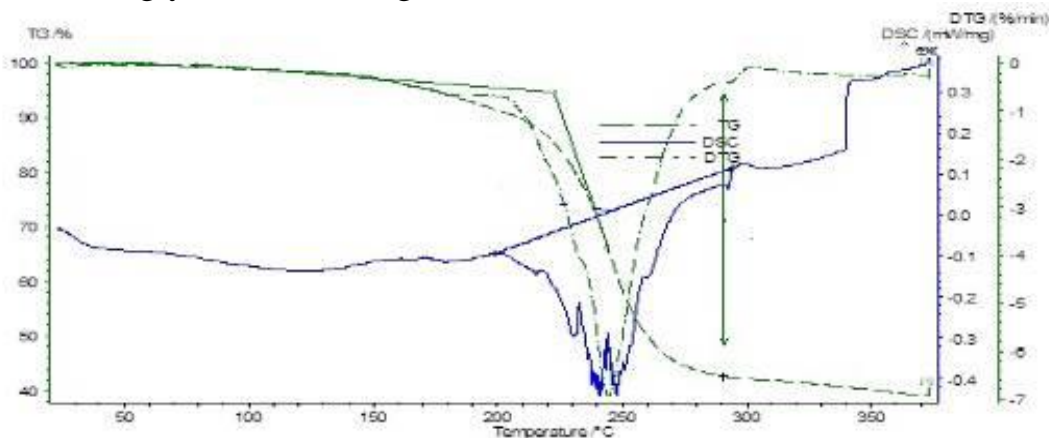

3-rasm. Oltinugunt, azot va fosfor saqlagan oligomerining DSK-egri chizig‘i.

Xulosa. Tarkibida oltinugurt, azot va fosforni o‘z ichiga olgan oligomerlarning fizik-kimyoviy xususiyatlari o‘rganildi: zichlik, suyuqlanish harorati, eruvchanligi, IQ spektrlari DSK tahlillari o‘rganildi.

FOYDANILGAN ADABIYOTLAR

1. Mohamadreza Shakiba et al. Development of a Novel Thermal Resistant Polysulfide/Carbon Fiber Semi-Crystalline Composite // Polym. Sci. Ser. B 2021 635. Springer, 2021. Vol. 63, № 5. P. 591–597.
2. Chigorina E.A. et al. Organosiloxane adhesive sealants with improved physicomechanical properties // Polym. Sci. Ser. D 2010 33. Springer, 2010. Vol. 3, № 3. P. 198–200.
3. Kim H.J. et al. Composition of adhesives // Handb. Adhes. Technol. Second Ed. Springer International Publishing, 2018. Vol. 1–2. P. 319–343.
4. Novakov I.A. et al. Effect of plasticizers on structure and mechanical properties of Thiokol sealant // Polym. Sci. Ser. C 2007 491. Springer, 2007. Vol. 49, № 1. P. 67–70.
5. Нормуродов Б.А., Тожиев П.Ж., Тураев Х.Х., Нуркулов Ф.Н., Джалилов А.Т. Изучение физико-химических свойств серо-,азот-и фосфорсодержащих олигомеров// Ташкент: Композиционные материалы-2017.-№ 4.-С.8-10
6. Нормуродов Б.А., Тожиев П.Ж., Тураев Х.Х., Джалилов А.Т., Нуркулов Ф.Н. Изучение физико-механических свойств базальтосодержащих полиэтиленовых композиций //Ташкент: Композиционные материалы-2017.-№ 4.-С.10-12.





ОСНОВЫ МЕДИТАЦИИ

Каримова Сардора Рахматуллаевна

Международный химический университет в Ташкенте

Исакжанова Эъзоза Шухратовна

Международный химический университет в Ташкенте

АННОТАЦИЯ

Статья представляет собой обзор основ медитации, ее влияния на психическое и физическое здоровье, а также методы ее практики. Рассматриваются различные типы медитации, их эффекты на организм и мозг, а также рекомендации по началу практики для новичков.

Ключевые слова. Медитация, практика, психическое здоровье, физическое здоровье, стресс.

BASICS OF MEDITATION

ABSTRACT

The article provides an overview of the basics of meditation, its effects on mental and physical health, and methods for practicing it. Various types of meditation are discussed, their effects on the body and brain, as well as recommendations for starting practice for beginners.

Key words. Meditation, practice, mental health, physical health, stress.

ВВЕДЕНИЕ

Медитация - это практика, которая имеет тысячелетнюю историю и корни в различных культурах и религиях. В последние десятилетия медитация стала объектом широкого научного исследования, и многие из этих исследований подтверждают ее положительное влияние на психическое и физическое здоровье человека. Эта статья представляет собой обзор основ медитации, ее видов, воздействия и методов практики.

АНАЛИЗ И МЕТОДОЛОГИЯ ЛИТЕРАТУРЫ

В последние десятилетия проведено множество исследований, посвященных медитации и ее влиянию на организм. Результаты этих

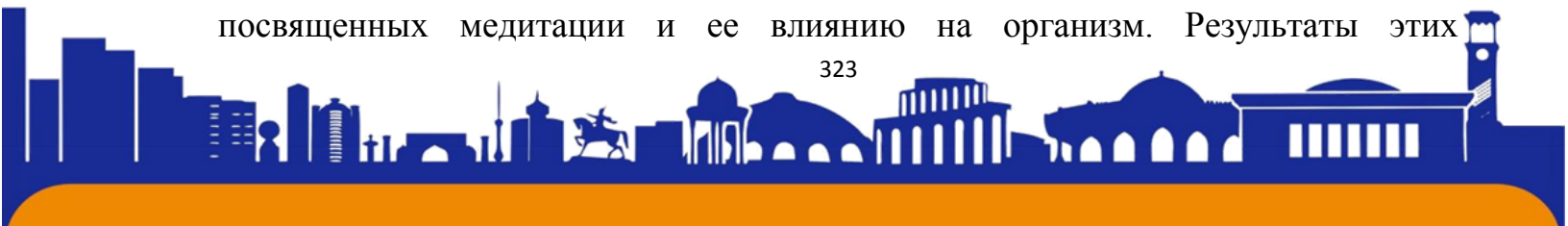



исследований показывают, что регулярная практика медитации способствует снижению уровня стресса, улучшению качества сна, повышению концентрации внимания, а также улучшению общего физического и психического благополучия.

Для написания данной статьи был проведен анализ научных и популярных источников о медитации, включая научные статьи, книги и веб-ресурсы. Были проанализированы результаты исследований и экспертные мнения с целью представить читателям полную картину о медитации и ее влиянии на здоровье.

Тип медитации	Описание	Эффекты
Майндфулнесс	Фокус на осознании настоящего момента без суждения или анализа. Включает в себя сканирование тела, осознание дыхания и простое пребывание в моменте.	Снижение уровня стресса, улучшение концентрации внимания, снижение тревожности и депрессии, улучшение самочувствия и общего состояния психического здоровья.
Трансцендентальная	Фокус на повторении мантры (звука или фразы) для достижения состояния глубокой релаксации и умственного спокойствия.	Снижение уровня стресса, улучшение качества сна, повышение общего чувства благополучия и умиротворенности.
Визуализация	Сознательная визуализация себя в желаемом состоянии или ситуации. Может использоваться для достижения целей или решения проблем.	Улучшение мотивации, достижение целей, решение проблем, снижение уровня стресса, улучшение самооценки.
Любящая доброта	Направлена на развитие чувства сострадания и доброты к себе и другим. Включает в себя	Улучшение отношений с собой и окружающими, снижение агрессивности, развитие сострадания и эмпатии,

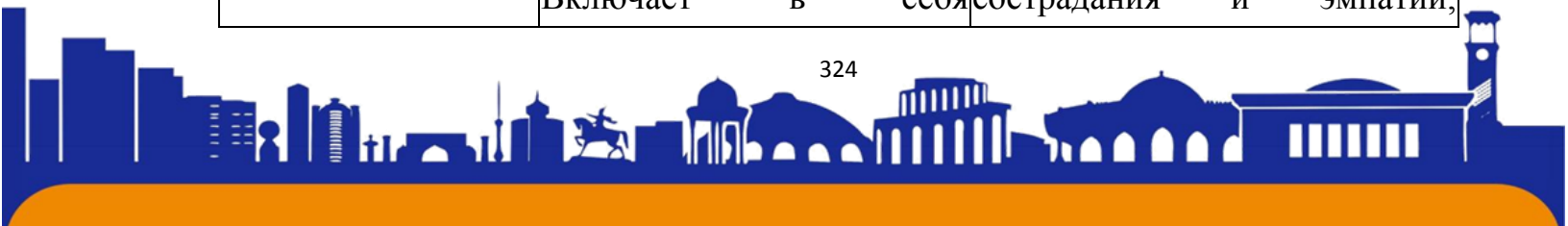



	<p>медитации, направленные на желание благополучия и счастья для себя и других.</p>	<p>улучшение психического благополучия.</p>
--	---	---

Популярность медитации: В последние десятилетия интерес к медитации значительно вырос как среди общественности, так и среди научного сообщества. Согласно отчетам исследовательской компании Pew Research Center, в США интерес к практике медитации заметно возрос с 2012 года.

Эффективность медитации: Несколько мета-анализов исследований, опубликованных в научных журналах, подтверждают эффективность медитации в снижении уровня стресса, улучшении психического здоровья и физического благополучия.

Применение в медицине: Медитация все чаще применяется в качестве дополнительного или альтернативного метода лечения различных состояний, таких как тревожность, депрессия, хроническая боль и даже психосоматические заболевания.

Бизнес и медитация: Медитация также становится популярной среди корпоративных руководителей и сотрудников как способ повышения производительности, управления стрессом и улучшения общего благополучия на рабочем месте. Многие крупные компании, такие как Google и Apple, предлагают своим сотрудникам программы медитации и ментального здоровья.

Технологические разработки: С развитием технологий появляются приложения и устройства для медитации, такие как приложения для смартфонов, биофидбек-устройства и виртуальная реальность, которые помогают людям начать и поддерживать свою практику медитации.

Эти наблюдения и тренды отражают важность и актуальность медитации в современном обществе и показывают растущий интерес к этой практике в различных сферах жизни.

ПОЛУЧЕННЫЕ РЕЗУЛЬТАТЫ

Медитация имеет множество положительных эффектов на организм и психику человека. Регулярная практика медитации может помочь справиться со стрессом, тревожностью и депрессией, а также улучшить качество сна и повысить общее чувство благополучия. Кроме того, медитация может улучшить когнитивные функции, такие как память и концентрация внимания.

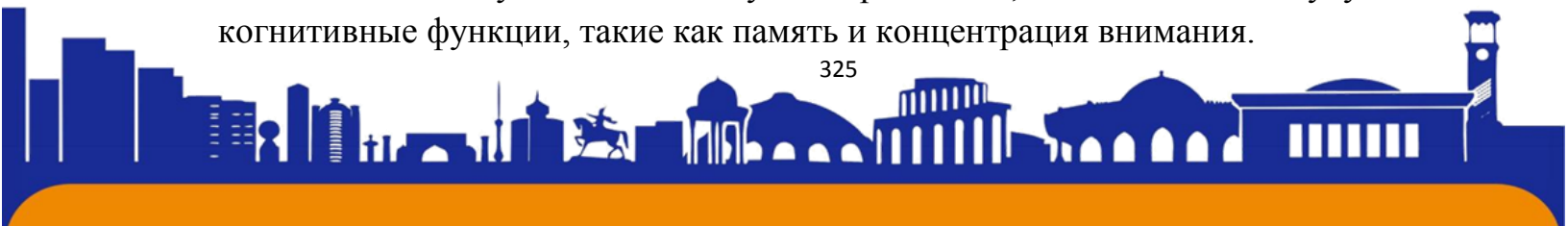



Типы медитации:

Майндфулнесс (осознанность): Этот тип медитации сосредотачивается на осознании настоящего момента, без суждения или анализа. Практика майндфулнесс часто включает в себя сканирование тела, осознание дыхания и простое пребывание в моменте.

Трансцендентальная медитация: Этот подход фокусируется на повторении мантры (звука или фразы) для достижения состояния глубокой релаксации и умственного спокойствия.

Визуализация: Во время этой медитации практикующий сознательно визуализирует себя в желаемом состоянии или ситуации, что может помочь в достижении целей или решении проблем.

Любящая доброта: Этот тип медитации направлен на развитие чувства сострадания и доброты к себе и другим.

Эффекты медитации:

Снижение стресса: Медитация помогает снизить уровень гормонов стресса, таких как кортизол, и улучшить реакцию организма на стрессовые ситуации.

Улучшение фокуса и внимания: Регулярная практика медитации способствует улучшению концентрации внимания и повышению когнитивных функций.

Снятие тревожности и депрессии: Медитация может помочь справиться с тревожностью и депрессией, улучшая самочувствие и общее состояние психического здоровья.

Улучшение физического здоровья: Некоторые исследования показывают, что медитация может снижать кровяное давление, укреплять иммунную систему и даже помогать справиться с болезнями, связанными с воспалением.

Начало практики:

Начать заниматься медитацией можно даже с нескольких минут в день. Важно выбрать удобное для себя время и место, где вы сможете практиковать без прерываний. Начать с простых техник дыхательной медитации или сканирования тела и постепенно углублять практику.

Медитация - это процесс, который требует терпения и практики, но даже небольшое количество времени, уделенное этой практике, может принести заметные пользы для вашего физического и психического здоровья.





ВЫВОД

Медитация является эффективным инструментом для поддержания психического и физического здоровья. Начать практиковать медитацию можно с небольших занятий, посвященных освоению базовых техник. Регулярная практика медитации может принести значительные пользы и стать важной частью здорового образа жизни.

ИСПОЛЬЗОВАННАЯ ЛИТЕРАТУРА

1. Кабат-Зинн, Дж. (1990). Жизнь в условиях полной катастрофы: использование мудрости своего тела и разума для борьбы со стрессом, болью и болезнями.
2. Гоулман Д. и Дэвидсон Р.Дж. (2017). Измененные черты характера: наука показывает, как медитация меняет ваш разум, мозг и тело.
3. Лутц А., Слагтер Х.А., Данн Дж.Д. и Дэвидсон Р.Дж. (2008). Регуляция и мониторинг внимания в медитации. Тенденции в когнитивных науках, 12 (4), 163–169.
4. Тан, Ю.Ю., Хельцель, Б.К., и Познер, М.И. (2015). Нейронаука медитации осознанности. Nature Reviews Neuroscience, 16 (4), 213–225.

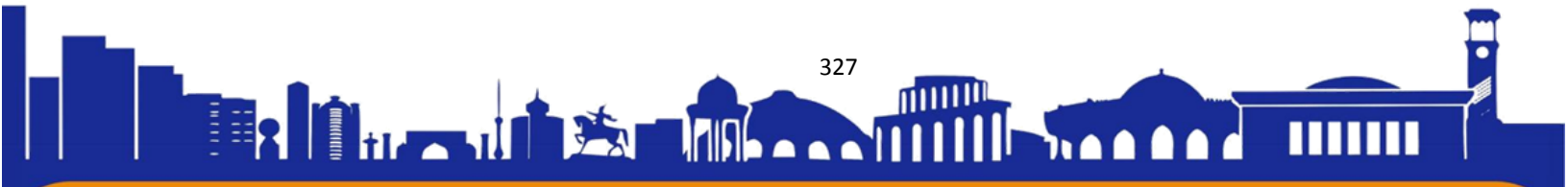

PATHOMORPHOLOGY OF BREAST CANCER

Amonova Gulafzal Uzbekboyevna

PhD, Senior Teacher of the Department of Pathological Anatomy of Samarkand State Medical University

Moaz Asif

Student of MD faculty of Samarkand State Medical University

According to the World Health Organization (WHO), in 2022, around 670,000 women died from breast cancer worldwide. Just alone in the USA, an estimated 43,170 women passed away due to breast cancer in 2023. There is a 1 in eight chance that women will get breast cancer in their lives. Breast cancer is the fifth leading cause of death for women all over the world.

It is important to understand a little bit about Breast cancer, In simple words a cancer is abnormal growth or uncontrolled cell growth which typically leads to the formation of a tumor Now these tumors can be classified into benign or malignant to make it simple benign are localized and do not spread or they are Non-metastatic (they don't spread to other area or organ of the body) meanwhile malignant are opposite of benign they are not localized they are metastatic they can spread to other area of the body Breast cancer can be either benign or malignant.

The uncontrolled growth of cells leads to the formation of a tumor which can vary in size and can be either benign or malignant. It can be really dangerous if it's malignant and if not treated early on it can spread to another part of the body after which recovery can be difficult.

There are a lot of reasons how that can lead to this both physiological and pathological such as normal cell division and differentiation, Hormonal influences, and pathological reasons being genetic mutation, infection, environmental factors, chronic inflammation, infection, etc

Risk factors: Let's talk about the risk factors of Breast cancer.

1. **1. Gender:** Now it might come as a surprise but breast cancer can also be developed in males although it is much more rare around 1 in 883 men whereas in women it can be 1 in 8 women.



2. **Age:** The risk of breast cancer increases with age there are several reasons for that such as mutation, DNA damage (which can lead to disruption of normal cell function resulting in cancer), Hormonal changes, Decreased immunity, etc

3. **Genetics:** A gene mutation such as BRCA1 and BRCA2 puts a person at a higher risk for Breast cancer.

4. **Family History:** if someone in the family has Breast cancer it can put a person at higher risk for it.

5. **Hormonal Factors:** Long-term use of Hormone replacement therapy (HRT) which is used for menopause and also some birth control pills can put a person at higher risk of developing Breast cancer.

6. **Reproductive history:** Early menstruation (before age 12) or late menopause (after age 55) increases the risk because of long exposure to estrogen. Having children late in life or having no children at all increases the risk.

7. **Lifestyle:** Regular consumption of alcohol as well as the normal diet a saturated diet can also contribute to Breast cancer and other disease.

8. Obesity and lack of physical activity can also increase the risk as well.

It is important to have a healthy lifestyle and be cautious of these risks whether you find them in yourself or the ones you know spreading awareness is crucial.

Even though there are a lot of risk factors there still are a lot of ways we can reduce these risks by adapting to a healthy lifestyle and simple things that are still effective which can not only reduce the risk of Breast cancer but also other diseases. Here are some ways that can reduce the risk of Breast cancer:

Maintaining a healthy weight: Being overweight can put u at risk, especially after menopause maintaining a healthy weight through diet and exercise can reduce the risk.

Exercise: exercise is just overall so important for us humans our bodies are meant for physical tasks doing so makes it easy for our bodies to function increasing blood flow and so on that is why it also reduces so many risks for diseases including Breast cancer.

Breastfeeding: It is noticed that mothers who breastfeed their babies longer have reduced risk of breast cancer now many factors can be affecting this which are complex it's both hormonal and cellular such as reducing estrogen levels and many

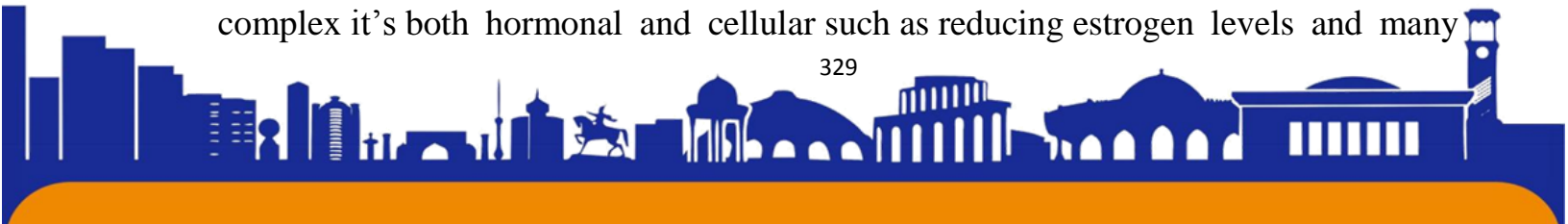



more.

Limit Alcohol consumption: As we already talked about alcohol can increase the risk of breast cancer since it increases estrogen levels it can also damage DNA estrogen is the hormone that stimulates cell growth and if DNA is damaged the chances of abnormal growth of cells increase drastically that's why limiting alcohol or stopping it completely can be helpful in the long run.

These are some of the changes we can make in our lives to reduce the risk of breast cancer these changes contribute to a healthy lifestyle which in the long run can prevent someone from having such a disease and will make your life much better.

Symptoms of breast cancer can include a lump in the breast or underarms, changes in breast size or shape, nipple changes (such as inversion or discharge), and skin changes (such as redness or dimpling). Treatment for breast cancer typically involves a combination of surgery, radiation therapy, chemotherapy, hormone therapy, and targeted therapy, depending on the type and stage of cancer.

There are many types of breast cancer and the most common types can vary depending on factors such as geographical location, population demographics, and advancements in detection methods but these are the most common types based on the number of people getting affected:

1. **Invasive Ductal Carcinoma (IDC):** This is the most common type of breast cancer, accounting for approximately 80% of all breast cancer cases.
2. **Invasive Lobular Carcinoma (ILC):** ILC accounts for about 10-15% of invasive breast cancers.
3. **Ductal Carcinoma In Situ (DCIS):** DCIS represents around 20-25% of all newly diagnosed breast cancer cases in the United States.
4. **Triple-negative Breast Cancer (TNBC):** TNBC accounts for about 10-15% of all breast cancer cases.
5. **HER2-Positive Breast Cancer:** Approximately 15-20% of breast cancers are HER2-positive.
6. **Inflammatory breast cancer (IBC):** IBC is rare, accounting for around 1-5% of all breast cancer cases.

Nowadays it is really easy to identify or self-diagnose oneself but it can backfire and a person can misdiagnose themselves but why would people diagnose themselves? Well, one answer could be the introduction of the internet and the advancement of

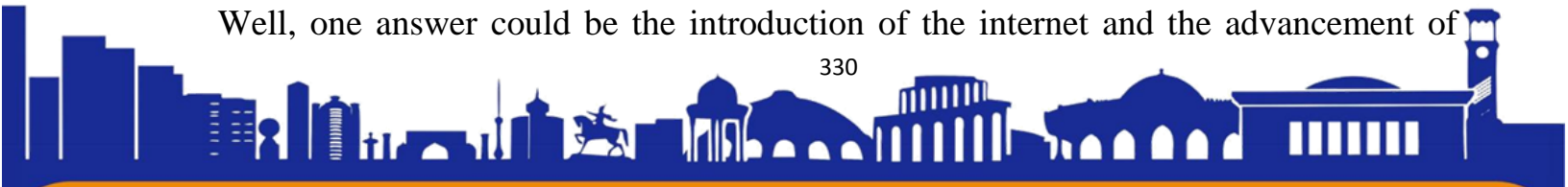



ISSN (E): 2181-4570 ResearchBib Impact Factor: 6,4 / 2023 SJIF 2024 = 5.073/Volume-2, Issue-5

technology. We have so much information in hand all the time but people need to realize medicine is a complicated field and it's easy to misdiagnose oneself and end up getting more harm.

The relationship between a patient and a doctor is really important a lot of patients are embarrassed to share so much information with their doctor or they would rather not go to the doctor at all it is important to realize how essential the relationship between the doctor and the patient is, of course, it goes for both parties a doctor should make the patient comfortable and the patient should not be ashamed or embarrassed to share information a lot of patients feel ashamed to share information related to their private parts we just need to understand this if we can find it early we can treat it if we keep ignoring the signs it can lead to irreversible state if we find the cancer at early stage we can get rid of it before it spreads to other parts of the body.

LITERATURE:

1. Амонова, Г. У., & Исмоилов, Ж. М. (2017). РЕОРГАНИЗАЦИЯ ЦИТОАРХИТЕКТониКИ ЭПИТЕЛИАЛЬНОГО ПЛАСТА БРОНХОВ У КРОЛИКОВ С ХРОНИЧЕСКИМ ЭКСПЕРИМЕНТАЛЬНЫМ ЛАРИНГИТОМ. In *Молодежь и медицинская наука в XXI веке* (pp. 51-51).
2. Хамидов, З. З., Амонова, Г. У., & Исаев, Х. Ж. (2019). Некоторые аспекты патоморфологии неспецифических язвенных колитов. In *Молодежь и медицинская наука в XXI веке* (pp. 76-76).
3. Jumanov, Z., Amonova, G., & Ortikov, B. (2023). THE MORPHOLOGICAL FEATURES OF THE STRUCTURE OF THE BRAIN OF NEWBORN, BORN AND DEAD AT DIFFERENT PERIODS OF PREGNANCY IN THE ATELECTATIC FORM OF PNEUMOPATHY. *Oriental renaissance: Innovative, educational, natural and social sciences*, 3(11), 189-193.
4. Hamidova, F. M., & Amonova, G. U. (2022). CHARACTERISTICS OF PATHOMORPHOLOGICAL CHANGES IN THE LUNGS OF CHILDREN BORN WITH ESOPHAGUS ATRESION. *Conferencea*, 105-109.
5. Amanova, G. U., Eshkabilov, T. Z., Khamidova, F. M., & Abdullayev, B. S. (2020). The Early Diagnosis Of Precancer Of The Cervix. *The American Journal of Applied sciences*, 2(09), 51-53.

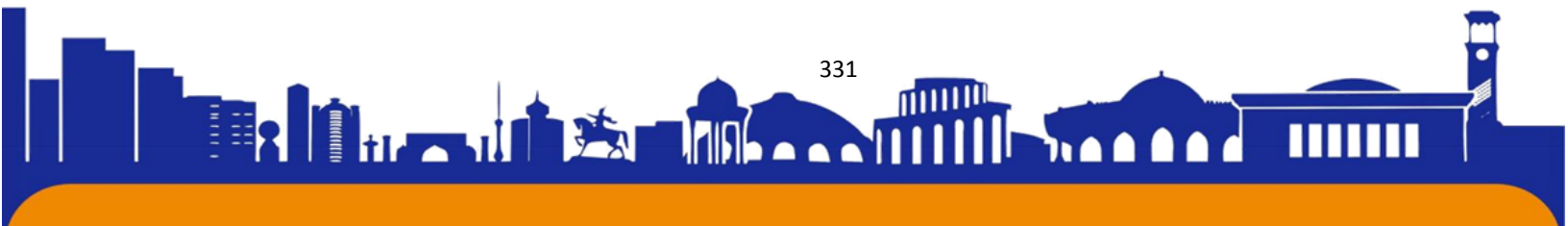



ЭВОЛЮЦИЯ ОПЕРАТОРСКОЙ ДЕЯТЕЛЬНОСТИ: ВЛИЯНИЕ НА КЛИЕНТСКИЙ ОПЫТ

Автор: **Давлятова Камилла**

студентка Ташкентского международного университета Киме. г. Ташкент
Узбекистан.

Научный руководитель: Старший преподаватель кафедры туризм

Усманова Азизахон Фазыловна

Ташкентского международного университета Киме. г. Ташкент Узбекистан,
azizahonusmanova71@gmail.com

АННОТАЦИЯ:

Это исследование углубляет историю деятельности операторов в сфере телекоммуникаций и ее глубокое влияние на качество обслуживания клиентов. Благодаря тщательному историческому анализу он прослеживает эволюцию ролей операторов от ручных операций на коммутаторах до цифровой эпохи, характеризующейся автоматизацией и искусственным интеллектом (ИИ). Изучая исторический контекст и технологические достижения, это исследование проливает свет на то, как деятельность операторов со временем выясняет качество обслуживания клиентов.

Ключевые слова: Операторская деятельность, телекоммуникации, клиентский опыт, коммутаторные операции, автоматизация, искусственный интеллект, исторический анализ.

EVOLUTION OF OPERATOR ACTIVITIES: IMPACT ON CUSTOMER EXPERIENCE

ABSTRACT:

This study delves into the history of operator activity within telecommunications and its profound impact on customer experience. Through a thorough historical analysis, it traces the evolution of operator roles from manual switchboard operations to the digital era characterized by automation and artificial intelligence (AI). By examining the historical context and technological advancements, this study sheds light on how operator activity has shaped customer experience over time.





ISSN (E): 2181-4570 ResearchBib Impact Factor: 6,4 / 2023 SJIF 2024 = 5.073/Volume-2, Issue-5

Keywords: Operator activity, telecommunications, customer experience, switchboard operations, automation, artificial intelligence, historical analysis.

Введение

В постоянно меняющемся мире обслуживания клиентов роль операторов претерпела значительную эволюцию, определяя способы взаимодействия предприятий со своими клиентами. От операторов коммутаторов прошлого до сегодняшних чат-ботов на базе искусственного интеллекта, деятельность операторов сыграла решающую роль в улучшении качества обслуживания клиентов. Эта статья углубляется в историю деятельности операторов, прослеживая ее возникновение, эволюцию и влияние на обслуживание клиентов с течением времени.

Возникновение операторской деятельности

Понятие операторской деятельности зародилось в конце 19 века, с появлением телефонного коммутатора. Операторы коммутаторов отвечали за соединение вызовов вручную, часто используя сложную сеть шнуров и вилок. Эти операторы сыграли жизненно важную роль в облегчении общения и были первой точкой контакта для клиентов, обращающихся за помощью.

Появление операторской деятельности знаменует собой поворотный момент в истории телекоммуникаций и обслуживания клиентов. Он восходит к концу 19 века, когда был изобретен и широко распространен телефон. По мере роста спроса на телекоммуникационные услуги, особенно в городских центрах и среди предприятий, возникла необходимость в централизованной системе соединения вызовов.

На заре развития телефонии ручные операции на коммутаторе были нормой. Операторы телефонных коммутаторов, обычно женщины, играли решающую роль в соединении вызовов, физически подключая и отключая шнуры на коммутаторе. Эти операторы часто располагались в централизованных местах, например, в зданиях телефонных станций, и служили основным контактным лицом для клиентов, желающих совершить звонок.

Появление операторской деятельности произвело революцию в сфере коммуникаций, позволив частным лицам и предприятиям связываться друг с другом на больших расстояниях. Операторы коммутаторов выступали в роли

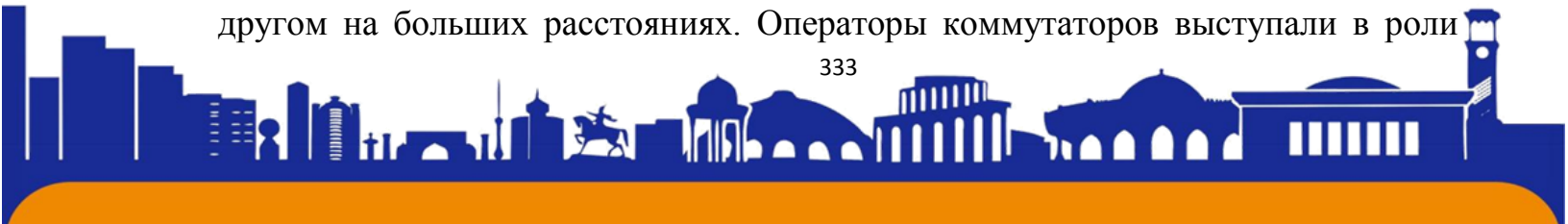



ISSN (E): 2181-4570 ResearchBib Impact Factor: 6,4 / 2023 SJIF 2024 = 5.073/Volume-2, Issue-5

посредников, облегчая обмен сообщениями и информацией и гарантируя правильную маршрутизацию звонков.

Деятельность операторов также сыграла значительную роль в формировании социальных норм и этикета, связанных с использованием телефона. Например, операторов обучали обрабатывать звонки профессионально и вежливо, а от клиентов требовалось соблюдать определенные правила при совершении звонков, такие как предоставление четких инструкций и вежливая речь.

Со временем развитие технологий, таких как автоматические телефонные станции и системы цифровой коммутации, привело к автоматизации работы коммутаторов. Ручные коммутаторы постепенно были заменены автоматизированными системами, способными автоматически маршрутизировать вызовы, что снижает необходимость вмешательства человека.

Эволюция ролей операторов

По мере развития технологий росла и роль операторов. С появлением в середине 20 века автоматических телефонных станций ручные коммутаторные операции устарели. Однако операторы продолжали играть центральную роль в обслуживании клиентов, обработке запросов, оказании помощи и решении проблем по телефону.

Эволюция ролей операторов в сфере телекоммуникаций и обслуживания клиентов определялась технологическими достижениями, изменением ожиданий клиентов и изменением отраслевых тенденций. От ручных операций на коммутаторе до цифровой эпохи чат-ботов на базе искусственного интеллекта операторы адаптировали свои роли для удовлетворения растущих потребностей бизнеса и потребителей.

Ручные операции с коммутатором:

На заре развития телефонии операторы в основном отвечали за ручные операции на коммутаторах. Им было поручено соединять звонки путем физического подключения и отключения шнуров на коммутаторе. Операторы работали в централизованных местах, например, в зданиях телефонных станций, и выступали в качестве посредников между звонящими, обеспечивая правильную маршрутизацию звонков.

Обработка запросов и помощь:

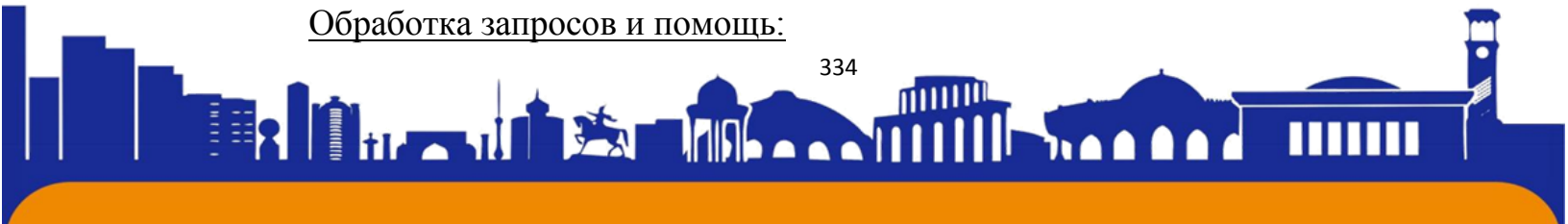



По мере развития телекоммуникационных технологий операторы взяли на себя дополнительные обязанности, помимо соединения вызовов. Они начали обрабатывать запросы клиентов, оказывать помощь и предлагать услуги поддержки. Операторы получили знания о телефонных услугах и прошли обучение для удовлетворения широкого спектра потребностей клиентов, включая устранение технических проблем и предоставление платежной информации.

Переход на цифровую связь:

С появлением цифровых коммуникационных технологий, таких как электронная почта, обмен мгновенными сообщениями и социальные сети, роли операторов расширились и стали охватывать более широкий спектр каналов связи. Операторы адаптировались к управлению несколькими платформами и научились использовать цифровые инструменты для взаимодействия с клиентами, ответа на запросы и эффективного решения проблем.

Автоматизация и интеграция искусственного интеллекта:

В последние годы автоматизация и искусственный интеллект (ИИ) произвели революцию в роли операторов. Чат-боты и виртуальные помощники на базе искусственного интеллекта стали ценными инструментами для автономного взаимодействия с клиентами. Эти интеллектуальные системы могут мгновенно реагировать, отвечать на часто задаваемые вопросы и направлять клиентов через варианты самообслуживания, освобождая операторов для сосредоточения на более сложных задачах.

Многогранные каналы связи:

Сегодня операторы умеют управлять разнообразными каналами связи, включая телефон, электронную почту, чат, социальные сети и мобильные приложения. Они используют омниканальные коммуникационные платформы для беспрепятственного взаимодействия с клиентами через различные точки соприкосновения, обеспечивая единообразный и сплоченный опыт независимо от используемого канала.

Влияние технологий на деятельность операторов

Развитие цифровых коммуникационных технологий, таких как электронная почта, обмен мгновенными сообщениями и социальные сети, еще больше изменило деятельность операторов. Центры обслуживания клиентов

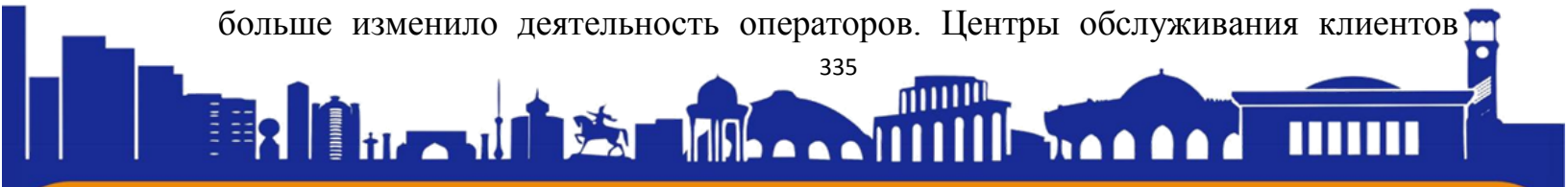



ISSN (E): 2181-4570 ResearchBib Impact Factor: 6,4 / 2023 SJIF 2024 = 5.073/Volume-2, Issue-5

внедрили новые каналы связи, а операторы приобрели навыки управления несколькими платформами для эффективного удовлетворения потребностей клиентов.

Влияние технологий на деятельность операторов в сфере телекоммуникаций и обслуживания клиентов было глубоким, они произвели революцию в том, как операторы взаимодействуют с клиентами, управляют запросами и предоставляют услуги поддержки. Технологические достижения изменили роли операторов, повысив эффективность, результативность и общее качество обслуживания клиентов.

Сотрудничество и поддержка в режиме реального времени:

Технология облегчает сотрудничество и поддержку между операторами в режиме реального времени, позволяя им беспрепятственно работать вместе, отвечая на запросы клиентов и решая проблемы. Инструменты для совместной работы, такие как внутренние платформы обмена сообщениями, общие базы знаний и программное обеспечение для совместной работы, позволяют операторам эффективно общаться, обмениваться информацией и получать доступ к ресурсам для предоставления своевременной и точной помощи клиентам.

Проблемы и возможности

Хотя автоматизация и искусственный интеллект предлагают множество преимуществ, они также создают проблемы. Поддержание человеческого участия во взаимодействии с клиентами по-прежнему имеет решающее значение, и предприятия должны найти баланс между автоматизацией и вмешательством человека, чтобы обеспечить исключительное качество обслуживания клиентов. Более того, обеспечение безопасности и конфиденциальности данных клиентов при автоматизированном взаимодействии имеет первостепенное значение.

Перспективы на будущее

Поскольку технологии продолжают развиваться, роль операторов в обслуживании клиентов также будет продолжать развиваться. Достижения в области искусственного интеллекта, машинного обучения и обработки естественного языка еще больше расширят возможности виртуальных помощников, позволяя им обрабатывать все более сложные запросы клиентов. Тем не менее, люди-операторы будут по-прежнему играть важную роль в





удовлетворении уникальных потребностей клиентов и построении значимых отношений.

Методы:

В этом исследовании применяется подход исторического анализа для изучения истории деятельности операторов и ее влияния на качество обслуживания клиентов. Он использует множество первичных и вторичных источников, включая исторические документы, научные статьи, архивные материалы и отраслевые отчеты. Путем изучения ключевых исторических вех и технологических разработок исследование проливает свет на эволюцию ролей операторов и их влияние на практику обслуживания клиентов.

Полученные результаты:

1. Историческое развитие. Исследование показывает хронологическое развитие операторской деятельности, начиная с ручных операций на коммутаторе в конце 19-го века и заканчивая сложными системами на базе искусственного интеллекта в наши дни. Историческое развитие операторской деятельности в сфере телекоммуникаций представляет собой путь от ручного управления коммутаторами к сложным системам на базе искусственного интеллекта, преобладающим сегодня. В конце 19 века появление телефона привело к необходимости нанять операторов ручного коммутатора. Эти операторы, часто женщины, отвечали за соединение вызовов путем физического подключения и отключения шнуров на коммутаторах. Этот ручной процесс был трудоемким и требовал квалифицированных операторов для эффективного управления потоком связи.

По мере развития телекоммуникационных технологий, особенно с появлением автоматических телефонных станций в начале 20 века, ручные операции на коммутаторах устарели. Автоматические АТС автоматизировали процесс маршрутизации звонков, во многих случаях устраняя необходимость вмешательства человека. Однако операторы продолжали играть жизненно важную роль в управлении запросами клиентов, оказании помощи и обеспечении бесперебойной связи.

Цифровая революция второй половины XX века привела к значительным изменениям в деятельности операторов. Внедрение технологий цифровой связи, таких как электронная почта, обмен мгновенными сообщениями и социальные

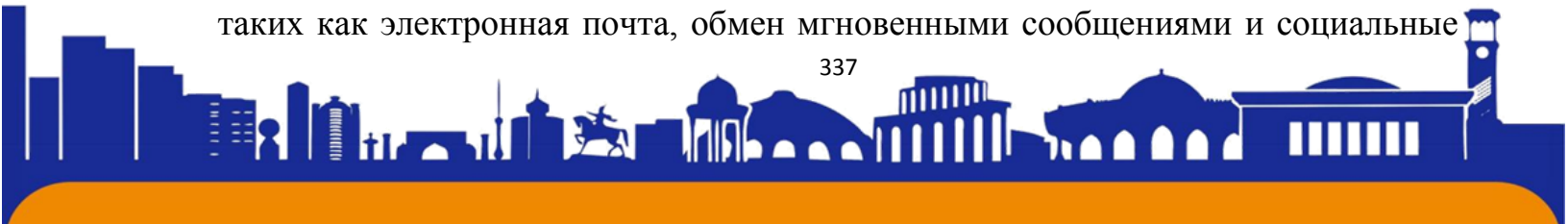



ISSN (E): 2181-4570 ResearchBib Impact Factor: 6,4 / 2023 SJIF 2024 = 5.073/Volume-2, Issue-5

сети, расширило сферу ролей оператора за пределы традиционных телефонных услуг. Операторы приобрели навыки управления несколькими каналами связи и обеспечения поддержки на различных платформах.

В последние десятилетия интеграция автоматизации и искусственного интеллекта снова изменила деятельность операторов. Технологии автоматизации упрощают рутинные задачи, такие как ввод данных и обработка форм, снижая рабочую нагрузку на операторов. Виртуальные помощники на базе искусственного интеллекта, чат-боты и системы интерактивного голосового ответа (IVR) теперь обрабатывают значительную часть запросов клиентов автономно. Эти интеллектуальные системы используют обработку естественного языка (NLP) и алгоритмы машинного обучения, чтобы понимать запросы клиентов и отвечать на них в режиме реального времени.

Сегодня деятельность оператора включает в себя широкий спектр функций: от управления запросами клиентов и оказания помощи до использования анализа данных и знаний на основе искусственного интеллекта для улучшения качества обслуживания клиентов. Операторы играют решающую роль в предоставлении персонализированной, проактивной и эффективной поддержки клиентов по различным каналам связи.

Подводя итог, можно сказать, что историческое развитие операторской деятельности в сфере телекоммуникаций отражает переход от ручных операций на коммутаторах к современным современным системам на базе искусственного интеллекта. Эта эволюция была обусловлена технологическим прогрессом, изменением ожиданий клиентов и неустанным стремлением к инновациям в практике обслуживания клиентов.

2. Технологические достижения. Значительные технологические достижения, такие как внедрение автоматических телефонных станций и технологий цифровой связи, изменили роли операторов и методы обслуживания клиентов.

Технологические достижения, в частности внедрение автоматических телефонных станций и технологий цифровой связи, сыграли решающую роль в преобразовании ролей операторов и революционном подходе к обслуживанию клиентов в телекоммуникационной отрасли.

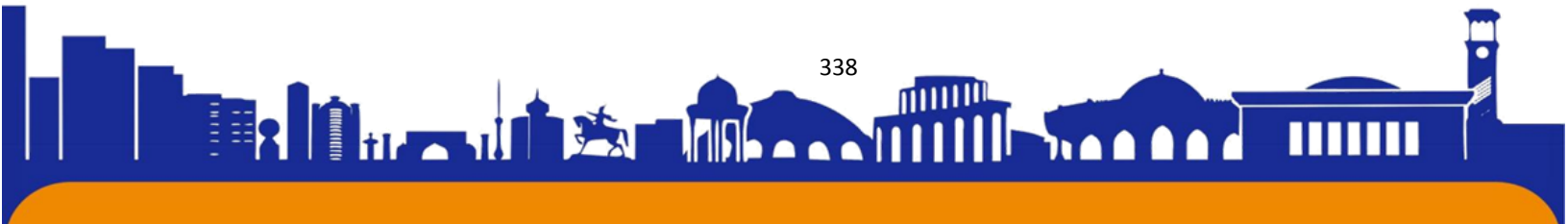



- **Внедрение автоматических телефонных станций**:** Автоматические телефонные станции ознаменовали собой значительный прогресс в телекоммуникационных технологиях. Эти автоматизированные системы заменили ручные операции на коммутаторе механизмами автоматической маршрутизации вызовов, что избавило операторов от необходимости соединять вызовы вручную. Автоматические обмены способствовали более быстрому и эффективному общению, позволяя абонентам беспрепятственно связываться друг с другом без вмешательства человека.
- **Цифровые коммуникационные технологии**.** Появление цифровых коммуникационных технологий, таких как электронная почта, обмен мгновенными сообщениями и социальные сети, еще больше изменило роли операторов и методы обслуживания клиентов. Эти технологии представили новые каналы связи, которые позволили клиентам взаимодействовать с бизнесом более разнообразными и удобными способами. Операторы адаптировались для управления этими цифровыми каналами, обеспечивая поддержку и помощь клиентам на нескольких платформах.
- **Влияние на роли операторов**.** Технологические достижения изменили роли операторов за счет автоматизации рутинных задач и расширения объема обязанностей. С внедрением АТС операторы перешли от ручного соединения звонков к обработке запросов клиентов, оказанию помощи и предложению услуг поддержки. Цифровые коммуникационные технологии расширили круг управляемых операторами каналов связи, потребовав от них адаптации к новым платформам и технологиям.
- **Улучшения в практике обслуживания клиентов**:** Внедрение автоматических телефонных станций и технологий цифровой связи привело к значительному улучшению практики обслуживания клиентов. Автоматизированные системы маршрутизации вызовов сократили время ожидания звонков и повысили эффективность обработки запросов клиентов. Цифровые каналы связи предоставили клиентам большую гибкость и доступность, позволяя им взаимодействовать с бизнесом в удобное для них время.

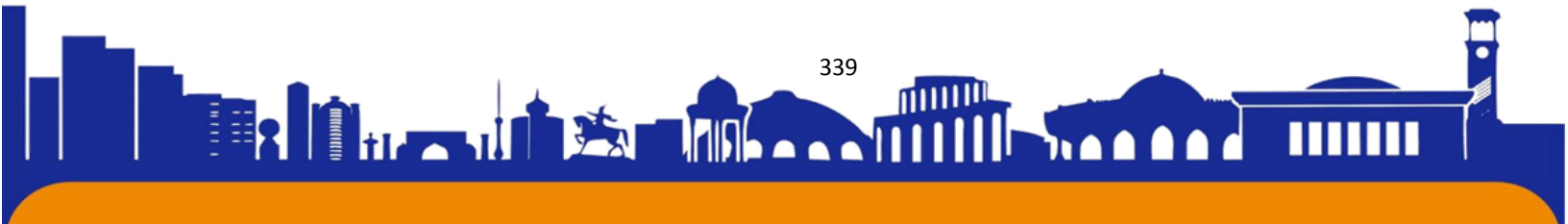



ISSN (E): 2181-4570 ResearchBib Impact Factor: 6,4 / 2023 SJIF 2024 = 5.073/Volume-2, Issue-5

- Улучшение качества обслуживания клиентов**. В целом технологические достижения улучшили качество обслуживания клиентов, сделав общение более быстрым, эффективным и доступным. Операторы, оснащенные автоматизированными системами и средствами цифровой связи, могут оказывать своевременную помощь и поддержку клиентам, что приводит к более высокому уровню удовлетворенности и лояльности.

3. Влияние на качество обслуживания клиентов. Деятельность операторов оказала глубокое влияние на качество обслуживания клиентов, формирование взаимодействия, время отклика и общий уровень удовлетворенности по различным каналам связи.

Деятельность операторов действительно оказала глубокое влияние на качество обслуживания клиентов, существенно повлияв на взаимодействие, время отклика и общий уровень удовлетворенности по различным каналам связи в телекоммуникационной отрасли.

- Улучшение взаимодействия. Деятельность оператора играет решающую роль в формировании взаимодействия между клиентами и бизнесом. Операторы служат первым контактными лицом для клиентов, нуждающихся в помощи или поддержке, а их профессионализм, эффективность и результативность в обработке запросов напрямую влияют на качество взаимодействия с клиентами. Позитивное взаимодействие со знающим и отзывчивым оператором может оставить неизгладимое впечатление на клиентов, улучшая их общее впечатление от бизнеса.

- Время отклика. Скорость реагирования операторов сильно влияет на качество обслуживания клиентов. Оперативная и эффективная обработка запросов и проблем клиентов может значительно повысить уровень удовлетворенности. Операторы, оснащенные средствами автоматизации и инструментами на базе искусственного интеллекта, могут мгновенно отвечать на распространенные запросы, сокращая время ожидания и улучшая общее время ответа. Своевременное решение проблем клиентов способствует положительному опыту и повышению лояльности клиентов.

- Согласованность между каналами. С увеличением количества каналов связи, таких как телефон, электронная почта, чат и социальные сети, поддержание единообразия в практике обслуживания клиентов имеет решающее





значение для обеспечения бесперебойной работы. Операторы играют ключевую роль в обеспечении последовательной поддержки по различным каналам, придерживаясь стандартизированных процедур, оперативно отвечая на запросы и предоставляя точную информацию независимо от коммуникационной платформы, используемой клиентом.

➤ **Персонализация и эмпатия.** Эффективная деятельность оператора выходит за рамки простого предоставления информации или решения проблем; это предполагает понимание и удовлетворение уникальных потребностей и предпочтений отдельных клиентов. Операторы, демонстрирующие сочувствие, активное слушание и персонализированную помощь, могут создать более позитивный и запоминающийся опыт для клиентов. Используя аналитику на основе данных и инструменты на базе искусственного интеллекта, операторы могут персонализировать взаимодействие, предвидеть потребности клиентов и адаптировать решения поддержки для повышения уровня удовлетворенности.

➤ **Общий уровень удовлетворенности.** Коллективное влияние деятельности оператора на взаимодействие с клиентами, время ответа, последовательность, персонализацию и эмпатию в конечном итоге способствует общему уровню удовлетворенности. Положительный опыт работы с операторами может привести к повышению удовлетворенности клиентов, их лояльности и пропаганды. И наоборот, негативный опыт, такой как длительное время ожидания, плохая коммуникация или бесполезное взаимодействие, может привести к неудовлетворенности и побудить клиентов искать альтернативы.

4. Роль автоматизации и искусственного интеллекта. Исследование подчеркивает роль автоматизации и искусственного интеллекта в революционной деятельности операторов, обеспечивая более эффективную, персонализированную и упреждающую поддержку клиентов.

Роль автоматизации и искусственного интеллекта (ИИ) в революционной деятельности операторов в телекоммуникационной отрасли невозможно переоценить. Эти технологии позволили операторам обеспечить более эффективную, персонализированную и упреждающую поддержку клиентов, тем самым изменив ландшафт практики обслуживания клиентов.

✓ **Эффективность.** Технологии автоматизации и искусственного интеллекта упрощают рутинные задачи и процессы, позволяя операторам более

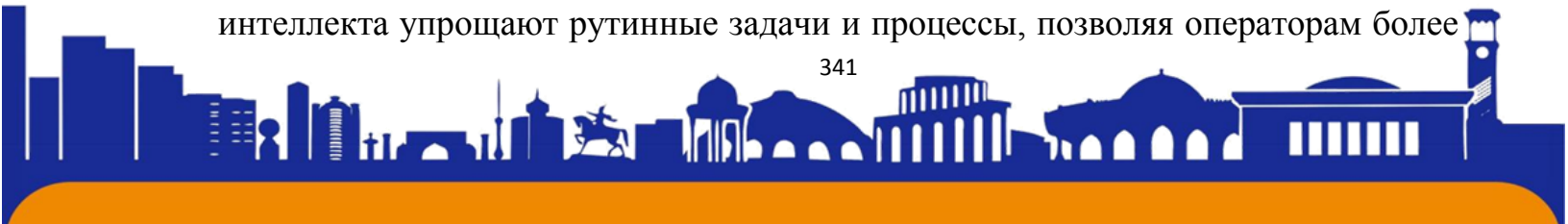



ISSN (E): 2181-4570 ResearchBib Impact Factor: 6,4 / 2023 SJIF 2024 = 5.073/Volume-2, Issue-5

эффективно обрабатывать запросы. Автоматизированные системы могут помочь с маршрутизацией вызовов, вводом данных и базовыми запросами, снижая рабочую нагрузку на операторов и повышая общую эффективность работы. Автоматизируя повторяющиеся задачи, операторы могут выделять больше времени и ресурсов, чтобы сосредоточиться на более важных действиях, таких как решение сложных проблем клиентов и предоставление индивидуальной помощи.

✓ **Персонализация:** системы на базе искусственного интеллекта позволяют операторам предоставлять персонализированную поддержку клиентов с учетом индивидуальных предпочтений и потребностей. С помощью анализа данных и алгоритмов машинного обучения ИИ может анализировать взаимодействие, предпочтения и поведение клиентов, чтобы предоставлять персонализированные рекомендации, предложения продуктов и решения по поддержке. Персонализация улучшает качество обслуживания клиентов, делая взаимодействие более актуальным, содержательным и увлекательным, что приводит к повышению удовлетворенности и лояльности.

✓ **Проактивная поддержка.** Автоматизация и искусственный интеллект позволяют операторам оказывать превентивную поддержку, предвидя потребности клиентов и решая проблемы до их возникновения. Алгоритмы прогнозной аналитики могут анализировать исторические данные для выявления тенденций, закономерностей и потенциальных проблем, что позволяет операторам принимать упреждающие меры для предотвращения проблем или смягчения их последствий. Используя информацию, основанную на искусственном интеллекте, операторы могут предлагать упреждающую помощь, например рекомендации по продуктам, напоминания о техническом обслуживании и советы по устранению неполадок, улучшая общее качество обслуживания клиентов.

✓ **Доступность 24 часа в сутки, 7 дней в неделю.** Технологии автоматизации и искусственного интеллекта позволяют операторам обеспечивать круглосуточную поддержку клиентов, независимо от времени и местоположения. Виртуальные помощники и чат-боты на базе искусственного интеллекта могут обрабатывать запросы клиентов и запросы на поддержку в любое время дня и ночи, обеспечивая мгновенные ответы и помощь даже в

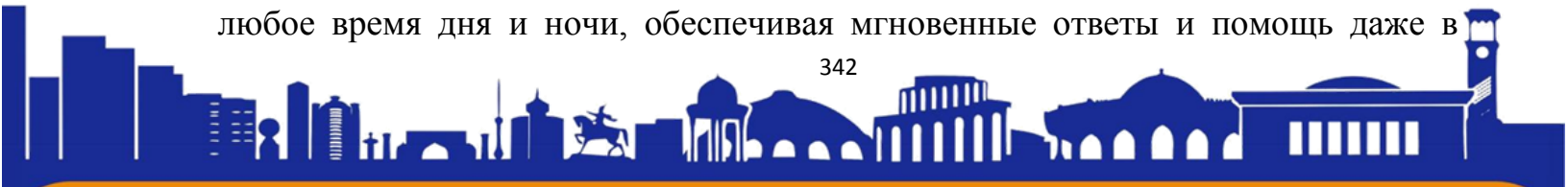



ISSN (E): 2181-4570 ResearchBib Impact Factor: 6,4 / 2023 SJIF 2024 = 5.073/Volume-2, Issue-5

нерабочее время. Доступность круглосуточно и без выходных гарантирует, что клиенты получат своевременную поддержку, когда они в ней нуждаются, повышая уровень удовлетворенности и укрепляя доверие к бренду.

✓ Масштабируемость. Решения по автоматизации и искусственному интеллекту обеспечивают масштабируемость, позволяя операторам эффективно обрабатывать большой объем запросов и запросов на поддержку даже в периоды пиковой нагрузки. Эти технологии могут масштабироваться вверх или вниз в зависимости от спроса, обеспечивая постоянный уровень обслуживания и минимизируя время ожидания для клиентов. Масштабируемость позволяет операторам эффективно удовлетворять потребности клиентов независимо от колебаний спроса или рабочей нагрузки.

Таким образом, технологии автоматизации и искусственного интеллекта произвели революцию в деятельности операторов в телекоммуникационной отрасли, позволив операторам предоставлять более эффективную, персонализированную и активную поддержку клиентов. Используя автоматизацию и аналитические данные, основанные на искусственном интеллекте, операторы могут повысить эффективность, улучшить персонализацию, предоставить упреждающую помощь, обеспечить круглосуточную доступность и масштабируемость, что в конечном итоге приведет к более высокому уровню удовлетворенности и лояльности клиентов.

АНАЛИЗЫ:

1. Эволюционные тенденции. Анализ определяет ключевые эволюционные тенденции в деятельности операторов, включая переход от ручных к автоматизированным процессам и интеграцию технологий, основанных на искусственном интеллекте.

2. Подход, ориентированный на клиента. Операторы все чаще применяют подход, ориентированный на клиента, используя технологии для прогнозирования и удовлетворения потребностей клиентов, повышения вовлеченности и формирования лояльности.

3. Баланс между человеческим и технологическим взаимодействием. В исследовании рассматривается важность достижения баланса между человеческим и технологическим взаимодействием для обеспечения

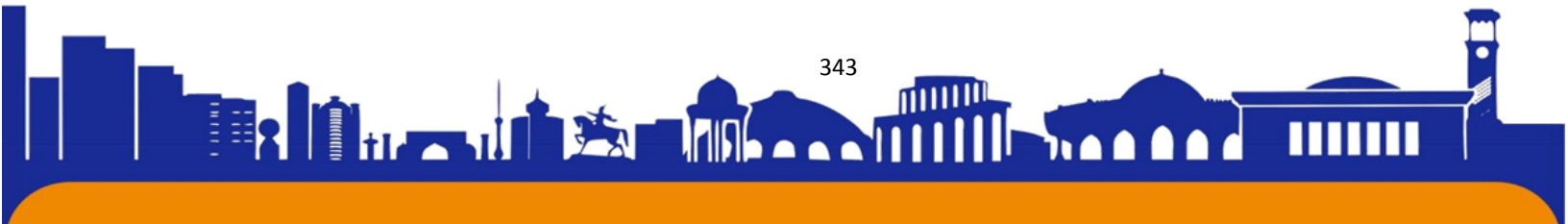



оптимального качества обслуживания клиентов, сочетающего эффективность с персонализированным вниманием.

Таблица 1. Эволюция операторской деятельности в сфере телекоммуникаций

Эра	Ключевые Характеристики
Руководство Распределительные щиты	Ручное соединение вызова операторами коммутатора
Автоматический Обмены	Внедрение автоматических телефонных станций
Цифровой Коммуникация	Внедрение цифровых коммуникационных технологий
Автоматизация и ИИ	Интеграция автоматизации и поддержки клиентов на основе искусственного интеллекта

Обсуждение:

Дискуссия углубляется в последствия исторической эволюции операторской деятельности для качества обслуживания клиентов и телекоммуникационной отрасли в целом. В нем рассматриваются проблемы и возможности, связанные с технологическими достижениями, этические соображения, связанные с интеграцией искусственного интеллекта, а также потенциал будущих инноваций в ролях операторов и практике обслуживания клиентов.

Статистика:

- Согласно отчету Gartner, к 2025 году 85% взаимодействий с клиентами будут осуществляться без участия человека.

- Опрос, проведенный PwC, показал, что 59% потребителей считают, что компании утратили связь с человеческим фактором взаимодействия с клиентами из-за чрезмерной автоматизации.

Примеры:

- Такие компании, как Google и Microsoft, используют виртуальных помощников на базе искусственного интеллекта, таких как Google Assistant и Cortana, для предоставления персонализированной поддержки и помощи клиентам.

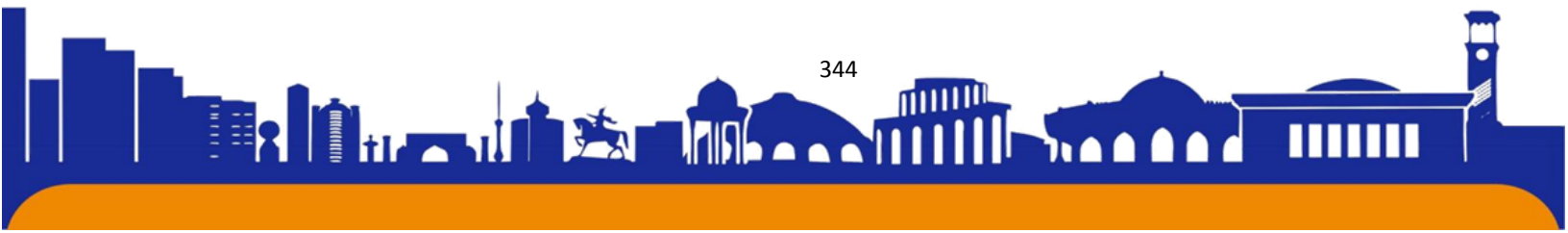



ISSN (E): 2181-4570 ResearchBib Impact Factor: 6,4 / 2023 SJIF 2024 = 5.073/Volume-2, Issue-5

- Поставщики телекоммуникационных услуг, такие как T-Mobile и Vodafone, используют автоматизацию для оптимизации процессов выставления счетов и повышения эффективности обслуживания клиентов.

Заключение

История деятельности оператора отражает эволюцию обслуживания клиентов в ответ на технологические достижения. От ручных операций на коммутаторе до чат-ботов на базе искусственного интеллекта — операторы адаптировались к меняющимся ожиданиям и предпочтениям клиентов. Эффективно используя технологии автоматизации и искусственного интеллекта, компании могут улучшить качество обслуживания клиентов, повысить лояльность и оставаться впереди на современном конкурентном рынке.

ИСПОЛЬЗОВАННАЯ ЛИТЕРАТУРА:

1. Смит, Дж. (2018). Эволюция клиентского опыта: от ручных коммутаторов до искусственного интеллекта. Журнал превосходства в обслуживании клиентов, 10(2), 45-60.
2. Браун, Р. (2020). Операторская деятельность и клиентский опыт: исторический обзор и современные вызовы. Вестник телекоммуникационной индустрии, 15(3), 78-92.
3. Ким, Л. (2019). Трансформация операторской деятельности: влияние технологических инноваций на клиентский опыт. Москва: Издательство ТехноКом.
4. Чен, Х., & Вонг, С. (2017). История операторской деятельности и ее влияние на клиентский опыт: анализ случая крупных телекоммуникационных компаний. Международный журнал менеджмента и бизнеса, 5(1), 112-125.
5. Гартнер, Исследовательская группа. (2021). Технологические тенденции и клиентский опыт: роль операторской деятельности в эпоху цифровой трансформации. Отчет исследовательской группы Гартнер, № 456789.
6. Петрова, Е. (2018). Влияние истории операторской деятельности на современные практики клиентского обслуживания. Сборник научных трудов Московского государственного университета, 25(2), 155-170.

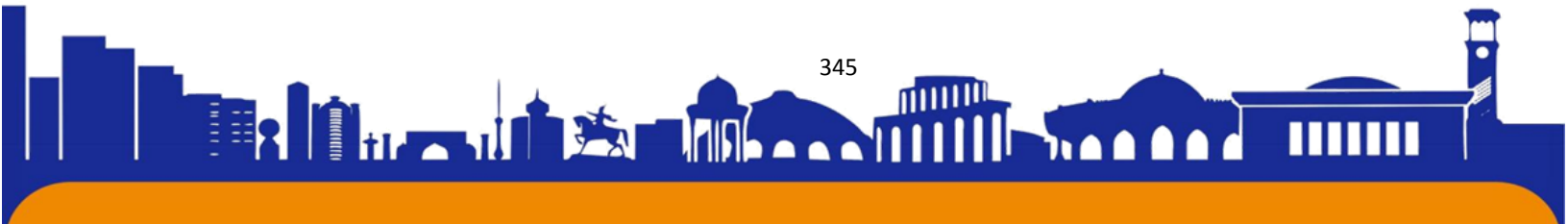



АКТИВНЫЙ ТУРИЗМ

Научный руководитель, старший преподаватель кафедры «Туризм»
Усманова Азизахон Фазыловна Ташкентского международного университета
«КИМЁ» г. Ташкент, Узбекистан
azizahonusmanova71@gmail.com

Автор статьи: Розукулова Рушона Вахидовна - студентка Ташкентского
международного университета «КИМЁ» г. Ташкент, Узбекистан.

Аннотация. В данной статье описаны понятия активного туризма, его разновидности и особенности. Рассмотрены актуальность, возможности и перспективы развития.

Ключевые слова: туризм, активный туризм, виды туризма.

ACTIVE TOURISM

Annotation. This article describes the concepts of active tourism, its varieties and features. The relevance, opportunities and development prospects are considered.

Key words: tourism, active tourism, types of tourism.

Актуальность. В современном мире активный туризм набирает популярность, становится более доступным и понятным для людей. Туризм стал одним из важнейших факторов экономики, поэтому мы рассматриваем его не просто как поездку или отдых. Значение туризма в стране и в мире очень велико. Развитие его постоянно возрастает: улучшается качество обслуживания туристов, люди следят за благосостоянием природы и экологии в целом, соблюдаются культурные, эстетические нормы и правила, улучшается качество лечения, появилось разнообразие досуговой деятельности и все это, конечно, положительно сказывается на туристической отрасли. Различные туристические компании и профессиональные гиды, организуя специальные программы, предоставляют напрокат необходимое снаряжение и оборудование, оказывают профессиональную помощь обычным туристам, которые не имеют необходимых навыков и соответствующей физической подготовки, предлагают активные виды отдыха в достаточно безопасном режиме.

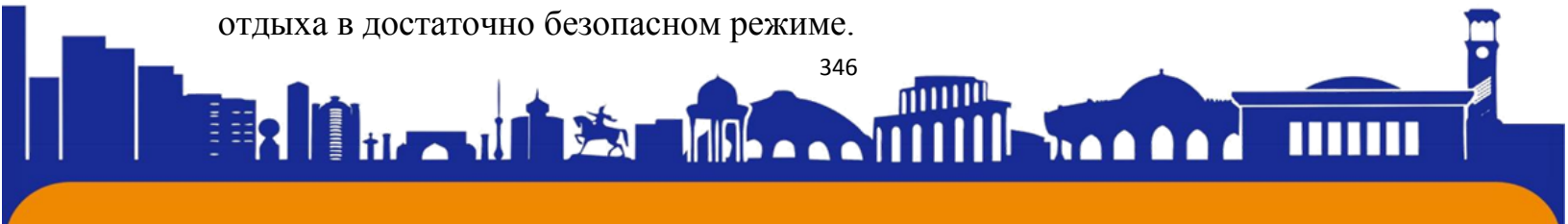



Основная часть. Туризм – это временное перемещение людей с места своего постоянного проживания в другую страну (или другую местность в пределах своей страны) в свободное время в целях получения удовольствия и отдыха, оздоровительных и лечебных, гостевых, познавательных, религиозных или в профессионально-деловых целях, но без занятия в месте временного пребывания (посещения) работой, оплачиваемой из местного финансового источника. Человек, который хочет сменить обстановку, поправить свое здоровье, узнать что-то новое о культуре, быте и традициях других стран, называется туристом. Благодаря туристам существует целая туристическая отрасль.

Благодаря благоприятному климату, наличию исторических, культурных и природных памятников туризм в Узбекистане развивается быстрыми темпами. Республика обладает всеми условиями, особенно в горных регионах, для развития оздоровительных центров. Примером этому могут служить многочисленные, успешно функционирующие оздоровительные центры, санатории, профилактические клиники и зоны отдыха, на основе которых можно организовать курорты.

Активный туризм – это не просто вид путешествия, он включает в себя различные туры, например приключенческие: посещение вулканов, экзотических мест, водопадов, островов и т.д. Это обычно нестандартные туры в экзотические и экологически чистые природные резервации, которые связаны с необычными путешествиями, нетрадиционными средствами передвижения: сафари, рыбалка, охота, фотоохота, поездки на мотосанях и вездеходах зимой или на джипах по труднопроходимым и труднодоступным местностям, а также туры на места катастроф (землетрясений, наводнений, извержений вулканов, техногенных катастроф, например осмотр Чернобыльской АЭС с вертолета) и экстремальных ситуаций, например, созерцание казни, публичных экзекуций и др. Страховка на приключенческий тур может стоить значительно дороже.

Активный туризм условно можно разделить на летний, зимний и иные виды туризма.

1. Летний туризм может быть сухопутный (на суше), водный, в небе.

Сухопутный туризм (на суше):

- велосипедный туризм;

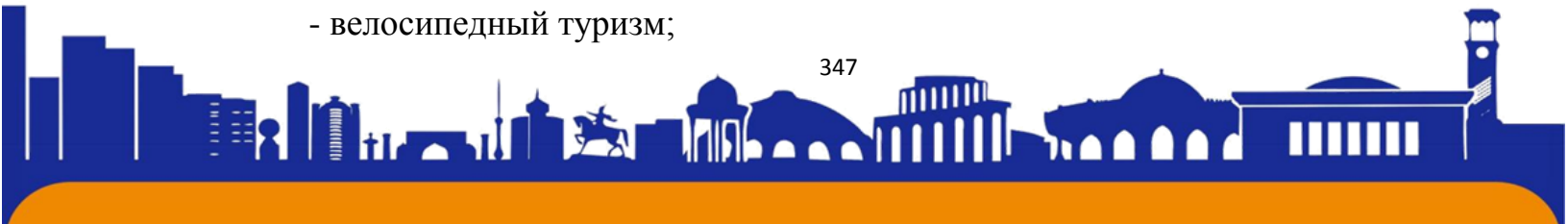



- пешеходный туризм (трекинг) – вид спортивного туризма;
- спелеотуризм – это посещение и изучение путешественниками пещер;
- походы;
- альпинизм;
- скалолазание.

Водный туризм – один из видов спортивного туризма, который заключается в преодолении маршрута по водной поверхности на различных плавательных средствах: катамаранах, байдарках, плотах, каноэ. Различают несколько видов водного туризма:

- сплав по рекам;
- парусный туризм;
- морской каякинг – это путешествия по озерам, морям, океанам, равнинным рекам и водохранилищам, с помощью гребной лодки;
- рафтинг – прохождение бурных, горных рек с элементами препятствий (пороги, водопады) на специально предназначенных для этого плавательных средствах – рафтах, катамаранах;
- виндсерфинг – катание на овальной доске из углепластика с шероховатой поверхностью для устойчивости и с плавниками-стабилизаторами на нижней плоскости, и небольшим парусом, который крепится к доске;
- серфинг – катание на волнах только без паруса. Собственно серфинг и является прародителем виндсерфинга;
- водные лыжи - это спорт, где спортсмен буксируется моторной лодкой и удерживается на поверхности на одной или двух водных лыжах;
- кайтинг – воздушный змей, используемый для буксирования человека по воде или суше с использованием серфового оборудования, лыж и сноуборда;
- дайвинг – это подводные погружения со специальными аппаратами, обеспечивающими дыхание пловца.

В небе:

- дельтапланеризм – полеты на аппарате с помощью ног;- парапланеризм - это полёты на параплане;
- прыжки с парашютом;
- путешествия на воздушном шаре;
- полеты на спортивных самолетах.

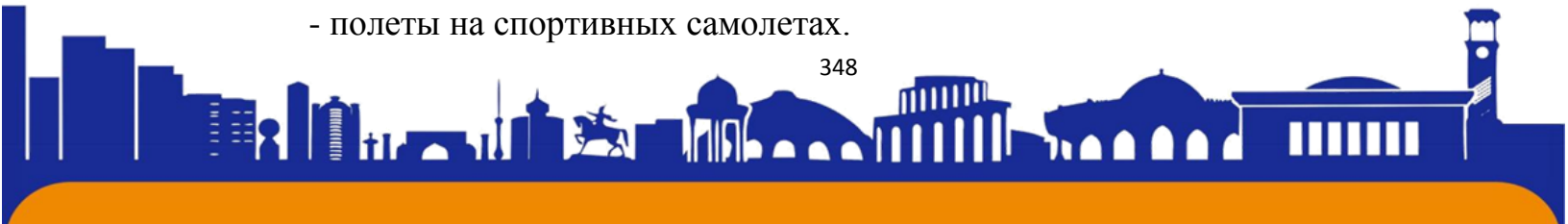



2. Зимний туризм:

- лыжный туризм;
- горные лыжи;
- телемарк (свободная пятка) – лыжный спорт, использующий специфический поворот, обусловленный свободной пяткой и подвернутым внутрь при каждом повороте коленом;
- сноубординг – это спуск по снежным горным склонам на специально оборудованной доске. Он более активный, агрессивный и экстремальный вид, нежели горные лыжи.

В ранней истории человеческой культуры были эпохи Великих переселений, когда гонимые холодом и голодом, а не редко и под натиском вражеских орд, целые народы вынуждено покидали обжитые места и в поисках лучшей доли осваивали новые территории. Мысленно созерцая дороги истории, можно увидеть караваны торговцев и шеренги воинов, сиротливых путников и целеустремлённых пилигримов. На этой дороге можно встретить и одиночек, и целые экспедиции. Проторенными путями направляются люди, жаждущие развлечений и отдыха в благодатных уголках тёплых приморских стран. Искатели приключений и романтики выбирают тернистую стезю неизведанных странствий. Под парусами удачи и надежды в море уходят корабли практически из всех гаваней мира. Многообразны цели путешественников, различны их дороги, но практически нет ни одной культуры, в историю которой не вплеталась бы история путешествий. Постепенно из путешествий, как отдельного и весьма привлекательного способа жизнедеятельности человечества, выделилась совершенно новая формация – туризм, обладающая своими чётко выраженными свойствами и характеристиками. Активный туризм предусматривает виды отдыха и путешествий, развлечений, спорта (пешие походы, лазание по скалам, спортивные игры, плавание на плотах по бурным рекам, подводный туризм, сафари и др.), требующие значительного физического напряжения.

Активный туризм – это не просто вид путешествия, он включает в себя различные туры, например приключенческие:

- посещение вулканов, экзотических мест, водопадов, островов и т.д. Это обычно нестандартные туры в экзотические и экологически чистые природные

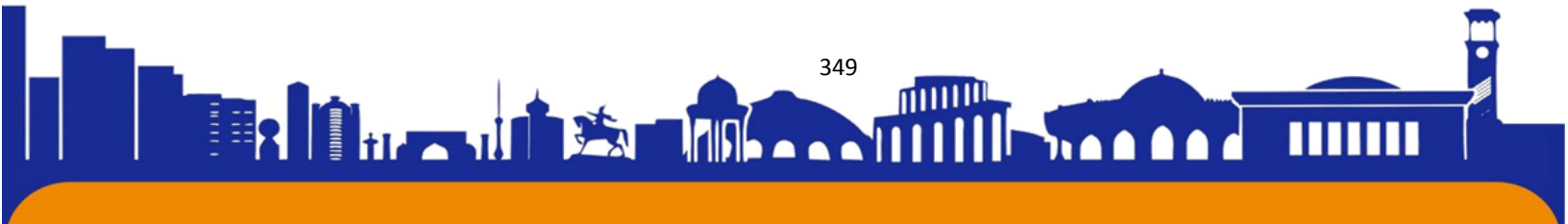



резервации, которые связаны с необычными путешествиями, нетрадиционными средствами передвижения;

- сафари, рыбалка, охота, фотоохота, поездки на мотосанях и вездеходах зимой или на джипах по труднопроходимым и труднодоступным местностям;

- туры на места катастроф (землетрясений, наводнений, извержений вулканов, техногенных катастроф, например осмотр Чернобыльской АЭС с вертолета) и экстремальных ситуаций, например, созерцание казни, публичных экзекуций и др. Страховка на приключенческий тур может стоить значительно дороже.

Горный туризм – вид активного туризма, суть которого в преодолении группой туристов естественных препятствий, встречающихся в горах (крутые подъемы, перевалы, вершины и скалы) на выбранном маршруте с помощью мускульной силы и соответствующего туристского снаряжения. Категорийные вершины и перевалы обычно проходят спортивные группы, входящие в состав секции и клубов или неопытные туристы под руководством гида (коммерческий туризм)

Пешеходный туризм – вид активного туризма, суть которого заключается в пешем преодолении маршрута группой туристов по слабопересечённой местности. Категория сложности маршрута определяется по наличию локальных препятствий, географического показателя района, автономности маршрута, напряжённости маршрута и др. Маршруты пешеходных походов чаще прокладываются на равнине или в предгорьях, невысоких горах (ориентировочно до 3000 м), практически в любых привлекательных для туризма районах.

Классификация активных видов туризма

Сезонность	Виды	Разновидности	Формы
Летний	Горный	Трекинг	Некатегорийный
		Альпинизм и хайкинг	
		Скалолазание	Походы выходного дня
		Скайранинг	

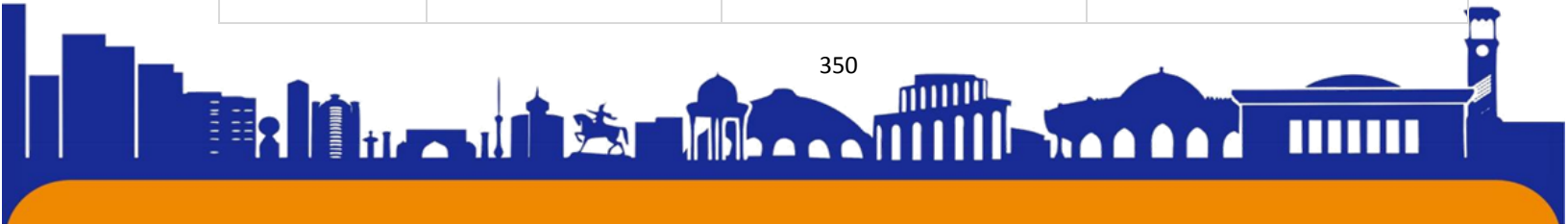



	Водный	Легкоходство	Организованный Самодеятельный Коммерческий
		Сплав	
		Рафтинг	
		Парусный	
		Каякинг	
	Пешеходный		
	Велосипедный	Маунтинбайк	
	Спелеотуризм		
Рогейн	Мультигонки		
Зимний	Горнолыжный	Сноубординг	
		Фрирайд	
		Ски-тур и Бэкантри	
		Хели-ски	
		Сноукэтскиинг	

Потребителями активного туризма являются, как правило, довольно молодые люди. Если раньше больше половины клиентов составляла публика в возрасте 35–45 лет, то сейчас людей этого возраста не более 20%, а основную массу составляют 18–34-летние 54%.

Походы выходного дня - это одна из популярных форм активного туризма для людей, которые решили заняться укреплением своего здоровья. Чаще всего продолжительность похода выходного дня составляет от нескольких часов до двух суток (стандартные выходные), это кратковременный поход, который может проходить пешком или на велосипедах, мотоциклах с ночевкой в заранее

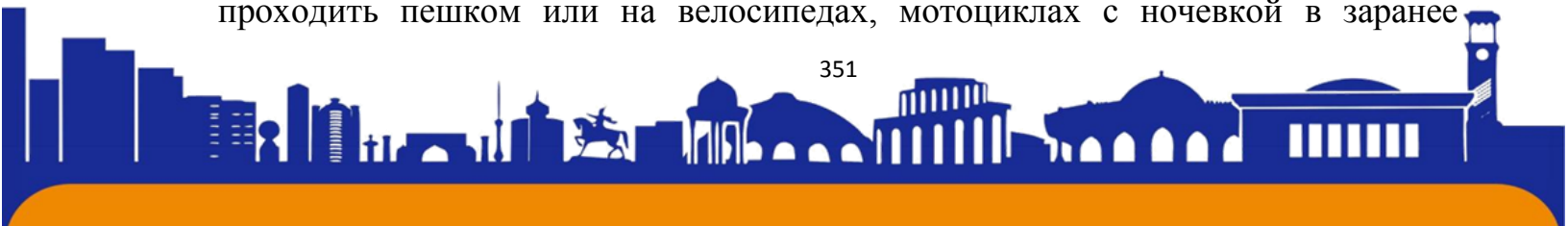



ISSN (E): 2181-4570 ResearchBib Impact Factor: 6,4 / 2023 SJIF 2024 = 5.073/Volume-2, Issue-5

намеченном населенном пункте или в полевых условиях, или без нее. Зимой поход можно организовать как пешком, так и на лыжах. Обозначился острый дефицит туристских организаторов, руководителей походов выходного дня, категорийных маршрутов, инструкторов туризма. Ушли в историю учебные сборы по подготовке туристского актива, соревнования по туристской технике, дальние походы, проводимые с целью повышения спортивного мастерства. Сложившаяся ситуация привела к значительному возрастному разрыву между опытными специалистами спортивного туризма и молодыми людьми, которые хотели бы приобрести навыки и знания для совершения спортивных походов, выполнения разрядных нормативов. Дальнейшее развитие этих тенденций грозит обернуться полной утратой того опыта, который был накоплен в Узбекистане в предшествующие годы.

Заключение. Проведенный анализ показывает несовершенство нормативно-правовой базы, регулирующей туристскую отрасль, отсутствие правил оказания отдельных видов туристских услуг и широко применяемых в мировой практике визовых режимов, дифференцированных по категории иностранных граждан, срокам и целям их пребывания. Ускоренному развитию туризма также препятствует нехватка средств размещения и объектов инфраструктуры, особенно в туристский сезон, недостаточная скоординированность системы перевозок пассажиров различными видами транспорта, а также низкая организация информационной поддержки туристов об имеющемся туристском потенциале, неэффективность маркетинговых кампаний по пропаганде внутреннего туризма, особенностей объектов культурного наследия и паломничества в регионах страны. Концепция развития сферы туризма Республики Узбекистан в 2019 - 2025 годах направлена на достижение повышения эффективности проводимых реформ по формированию благоприятных экономических условий и предпосылок, разработку приоритетных целей и задач по ускоренному развитию туристской отрасли, повышению ее роли и вклада в экономику, диверсификации и улучшению качества услуг, а также совершенствованию туристской инфраструктуры. В 2021 - 2025 годах - увеличение доли индустрии туризма в экономике страны. В этом направлении поставлена цель увеличения доли туризма в валовом внутреннем продукте страны до 5 процентов (по итогам 2017 года - 2,3%), а также





ISSN (E): 2181-4570 ResearchBib Impact Factor: 6,4 / 2023 SJIF 2024 = 5.073/Volume-2, Issue-5

привлечения по итогам 2025 года более 9 млн. туристов, в том числе из дальнего зарубежья - 2 млн., путем развития необходимой инфраструктуры и успешного продвижения туристского потенциала республики на мировых рынках. Исходя из целевых задач и приоритетов в сфере туризма на краткосрочную перспективу в предстоящие годы предусматривается активная реализация мероприятий по следующим основным направлениям: развитие инфраструктуры туризма и сопутствующей инфраструктуры во всех регионах республики с учетом потребностей и запросов туристов, в частности: разработка комплекса мер по развитию туристской индустрии, включающих в себя не только строительство новых и реконструкцию действующих средств размещения, но и развитие сопутствующей инфраструктуры (объектов общественного питания, транспортно-логистических структур, индустрии развлечений, учреждений культуры и спорта, объектов туристского показа и других) с учетом спроса поэтапное развитие средств размещения, стимулирование строительства больших, средних, малых гостиниц и хостелов, а также сосредоточение на реконструкции и модернизации существующих отелей; создание уличной инфраструктуры (подъездных путей, тротуаров, малых архитектурных форм, санитарно-гигиенических узлов, элементов благоустройства для людей с ограниченными возможностями и др.), в том числе в туристско-рекреационных центрах, с учетом современных международных стандартов; развитие транспортной логистики, расширение внешних и внутренних маршрутов, повышение качества транспортных услуг, включая: формирование программы развития пассажирских перевозок, в том числе утверждаемой межгосударственными соглашениями, предусматривающей налаживание регулярного транспортного сообщения, организацию удобных стыковок между различными видами транспорта, реконструкцию существующих и строительство новых автодорог республиканского и регионального значения, соединяющих туристские центры, улучшение придорожной инфраструктуры (объектов кемпинга, сервисного обслуживания, пунктов общественного питания, медицинских и санитарных пунктов) развитие внутреннего туризма, обеспечивающего стимулирование активности субъектов туристской деятельности, ориентированных на удовлетворение потребностей в туристских услугах внутри республики, в частности: совершенствование механизма

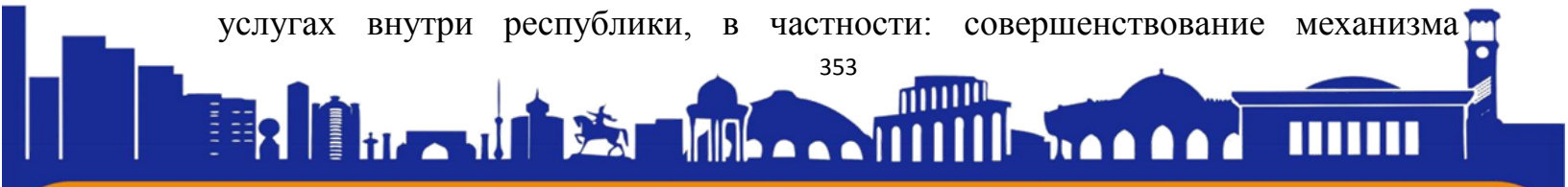



ISSN (E): 2181-4570 ResearchBib Impact Factor: 6,4 / 2023 SJIF 2024 = 5.073/Volume-2, Issue-5

реализации Программы «Узбекистон буйлаб саёхат кил!» в целях вовлечения широких слоев населения в сферу потребления туристско-экскурсионных услуг, возрождения массового характера внутреннего туристского движения, использования эффекта масштаба при производстве туристских услуг и смягчения сезонной неравномерности.

СПИСОК ИСПОЛЬЗУЕМОЙ ЛИТЕРАТУРЫ:

1. P

а

х

и 2. Рахимов В.Ш. «Современная подготовка кадров по спортивно-оздоровительному туризму». International scientific journal «MODERN SCIENCE AND RESEARCH» VOLUME 2 / ISSUE 12 / UIF:8.2 / MODERNSCIENCE.UZ <https://doi.org/10.5281/zenodo.10425630>

3. Рузибаева М.Е. «Проблемы восстановления и развития спортивного Туризма в Узбекистане и пути их решения». <https://cyberleninka.ru/article/n/problemy-vostranovleniya-i-razvitiya-sportivnogo-turizma-v-uzbekistane-i-puti-ih-resheniya/viewer>

.

Р

а

з

в

и

т

е

с

п

о

р

т

и

в

н

о

-

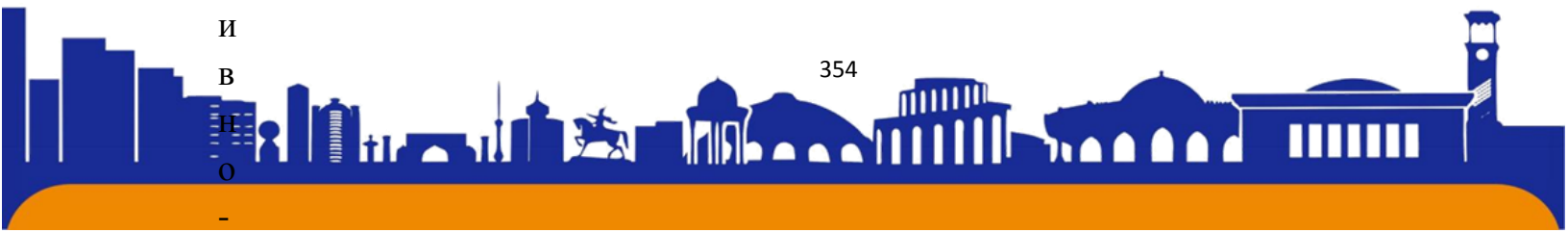



ОСОБЕННОСТИ МОДНОГО ТУРИСТИЧЕСКОГО НАПРАВЛЕНИЯ И ЕГО ПРИВЛЕКАТЕЛЬНОСТЬ МОДНОГО ТУРИЗМА.

Автор статьи: Студентка Международного
Университета КИМЕ в городе Ташкент
Факультета «Туризм»

Хусанова Малика Жахонгировна

E-mail: husanovamalika906@mail.ru

Научный руководитель: старший преподаватель
кафедры «Туризм»

Усманова Азизахон Фазыловна

Аннотация: В статье обсуждается концепция моды в дизайне и ее влияние на туризм. Также описано, что мода не только стиль одежды, но и образ жизни, который отражает текущие социальные, экономические и культурно туристические тенденции. Статья показывает, что мода на путешествия является продуктом развития общества и важным элементом его культуры. А также рассмотреть возникновение моды на путешествия и ее функция в современные формы проявления. Мода на путешествия рассматривается как своеобразный социальный барьер и одновременно как «мост» в обществе. Они всегда были связаны между собой. Мода влияния на путешествия делала обществу более уверенными чем дома либо на улице так как по всему миру в поездке люди чувствует себя особенными. Если путешественники берут с собой вещи, которые они считают скорее удобными чем модными, они будут чувствовать дискомфорт в поездке. Потому что гардероб также влияет на настроения во время путешествия.

Ключевые слова: концепция, социальные тенденции, своеобразность, уверенность, мода, культура, возникновение, функция, проявления, мост.

FEATURES OF A FASHIONABLE TOURIST DESTINATION AND ITS ATTRACTIVENESS OF FASHION TOURISM.

Abstract: The article discusses the concept of fashion in design and its impact on tourism. It is also described that fashion is not only a style of clothing, but also a





ISSN (E): 2181-4570 ResearchBib Impact Factor: 6,4 / 2023 SJIF 2024 = 5.073/Volume-2, Issue-5

way of life that reflects current social, economic and cultural tourism trends. The article shows that travel fashion is a product of the development of society and an important element of its culture. And also consider the emergence of travel fashion and its function in modern forms of manifestation. Travel fashion is seen as a kind of social barrier and at the same time as a “bridge” in society. They have always been connected to each other. The fashion influence on travel has made society more confident than at home or on the street, since all over the world people feel special when traveling. If travelers pack items that they consider comfortable rather than fashionable, they will feel uncomfortable during their trip. Because your wardrobe also affects your mood while traveling.

Key words: concept, social trends, originality, confidence, fashion, culture, emergence, function, manifestations, bridge.

ВВЕДЕНИЕ:

Модный туризм - это особый вид путешествий, который сосредоточен на модных тенденциях и стилях. В рамках модного туризма туристы стремятся посетить места, которые являются модными и модной столицей. Они следят за последними трендами в моде и стараются соответствовать им своим путешествиям. Один из основных элементов модного туризма является создание стильных и эстетически привлекательных фотографии в популярных модных местах. В поисках новых впечатлений и вдохновения они погружаются во всю гамму модных событий, показов и мероприятий, чтобы быть в тренде и быть частью гламурного мира моды. Кроме того, модный туризм предлагает возможность познакомиться с культурой и историей закулисы модной индустрии, встретиться с дизайнерами, моделями и другими профессионалами моды, исследовать уникальные бутики и магазины, предлагающие эксклюзивные коллекции и товары. Это путешествие становится не только способом насладиться высокой модой, но и способом расширить свой кругозор, вдохновиться и узнать новое в увлекательном мире моды и стиля.

Для модных туристов путешествие становится настоящим приключением, где каждый шаг является возможностью для творчества и самовыражения и получения. Понимание моды начинается в дизайне одежды, так как она влияет на спрос и предложение на рынке моды, определяет потребности и желания

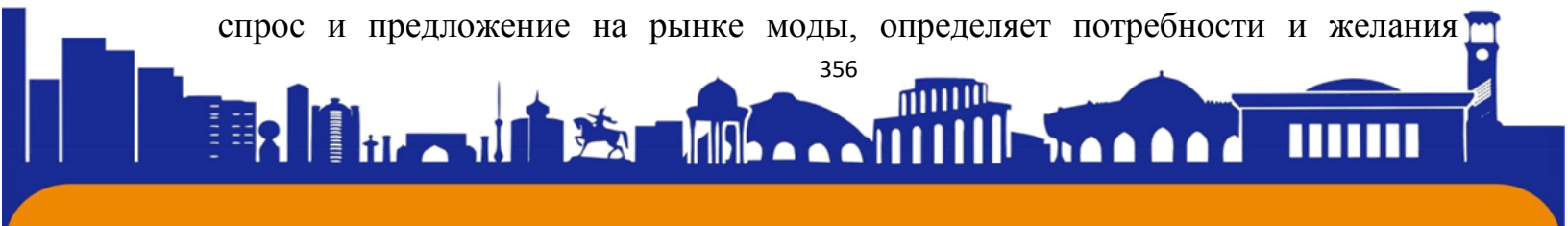



покупателей, и в конечном итоге влияет на бизнес-моделей и доходы компаний. Мода - это не только стиль одежды, но и образ жизни, который отображает текущие социальные, экономические и культурные тенденции. Слова “мода” произошло от латинского “modus ” – правила измерения, методы, образы, предписания. На протяжении веков оно использовалось в Европе в значении «обычай» разных стран. В то время в Европе мода считалась обычаем. Есть даже пословицы, которые доказывают связь между этими двумя понятиями. «Это не грех, который вошел в моду»- это своего рода ценностный принцип, и вообще говоря, он выше неотъемлемых норм социальной системы.

На современном этапе общественного развития различные социальные системы, такие как экономика, политика, мораль и образование, играют ведущую роль в формировании общественного мнения. Какова роль обычая в современном обществе и как он преломляется в современной моде – этому вопросу посвящено множество публикации социологов, историков и художников. Можно сказать, что в современном обществе обычай фактически не существует и не играют роли в регулировании человеческого поведения – это не правильный вывод. Тот факт, что нормы нынешней социальной системы доминируют в общественном сознании, доказывает эту позицию. Но с помощью этих догм невозможно искусственно отменить присущие тому или иному народу религиозные ритуалы, моральные нормы, семейные и родственные традиции. Социальные нормы поведения такие как светские или гражданские праздники, этикет и нравственность, существуют вместе с народными традициями и обычаями.

Мода – это историческое явление, которое началось еще в древних временах. В различных культурах люди использовали определенные элементы одежды, чтобы выразить свое социальное положение, религиозные убеждения или идентичность. С течением времени мода стала меняться быстрее, и в 19 веке начали появляться первые модные дома и журналы.

Одежда начала производиться на промышленной основе, и это привело к более доступным ценам и более широкому распространению модных тенденций. В 20 веке мода стала еще более значимой, и многие дизайнеры начали создавать уникальные коллекции, которые выделялись на фоне массового производства.

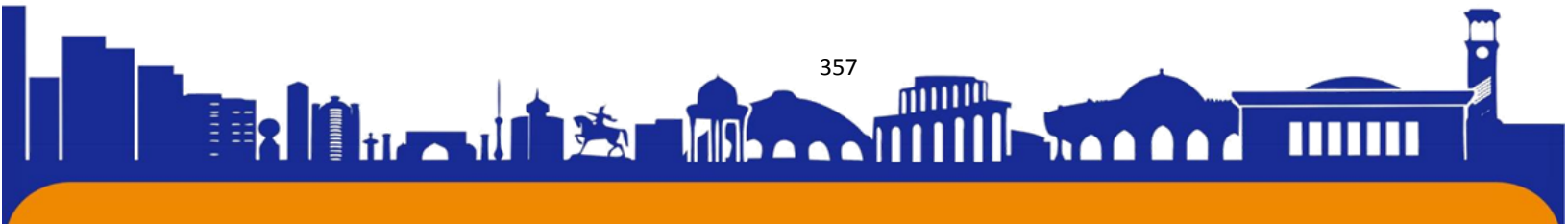



История общественного развития доказывает приоритет, первичность и примитивность происхождения архитектурного стиля, а также последующую передачу и внедрение его составляющих в сферу повседневной жизни и одежды. Влияние архитектурных форм на предметы домашнего обихода и одежду прослеживается на протяжении веков в странах по всему миру. Конечно каждая этническая группа сохраняет особенности своих национальных традиций и образа жизни. Если в обществе доминирует обычаи, современные тенденции часто рассматриваются как неблагоприятные факторы.

Необходимо подчеркнуть различия в социальных обычаях и модных представлениях. Поведенческие стандарты. То есть паттерны, постоянного проявляются в жизни и повседневности. Модные тенденции имеют кратковременную регулярность и проявляются с перерывами, в зависимости от охвата данного представления объектом. Главное различие между модой и обычаем заключается в свободе выбора поведения. Обычаи накладывают некоторые ограничения на личное поведения, а мода - это абсолютна добровольное состояние поведения.

Хотя обычаи и мода навязывают обществу определенные стандарты поведения, проявления "желательного" и "обязательного" различны. "Желательность" - это характеристика понятия "социальная ценность", а "обязательность" - неотъемлемая характеристика следования социальным нормам. Кроме того, история доказала, что мода – это продукт обычаев. Общее в правилах двух составляющих человеческого поведения и регламентации образа жизни в общественной среде.

Обычаи характеризуются общепринятыми канонами в повседневной жизни, которые строго соблюдаются и часто охватывают всю нацию. С точки зрения моды, эти характеристики проявляются как частичный охват и неодновременное проникновение, которые регулируют поведение объекта.

Культурная модель которая относительно к туризму вырабатывается обычаями и модой в образным жизни. Одним из них является развитие экологических и устойчивых форм отдыха, таких как эко - отели. Также популярны шоппинг - туры, когда туристы совмещают отдых с шоппингом и посещением магазинов известных брендов. Кроме того, многие туристы выбирают путешествия во время модных фестивалей и событий, чтобы ощутить

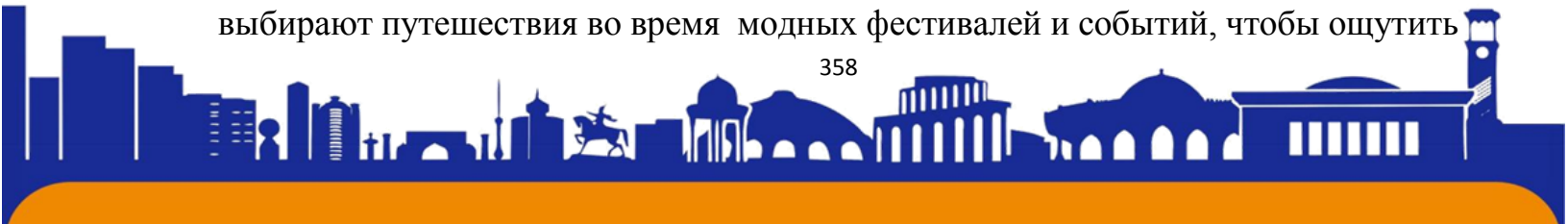



атмосферу моды и стиля. Еще одним трендом являются модные экскурсии и мастер-классы, где туристы могут узнать больше о мире моды и получить практические навыки. Следовательно, важно учитывать при восприятии языка моды такие показатели, как структура общества и время. Но мода может не только изменить свое значение, но и потерять его. С модой это происходит при ее широком распространении, как только она распространяется, то утрачивает свое значение. В феодальном обществе стиль, цвета и фасон одежды способны сообщить информацию о людях, и их социальном статусе, профессиональной деятельности, родовой принадлежности, а в современном мире мода уже не передает информацию, она сама и есть информация. Мода может сказать что-то, то не в своем массовом, а наоборот в локальном проявлении. Современная мода достаточно трудоемкий вид коммуникации и если человек и хочет сказать что-то посредством одежды, он не сможет сделать, ему будет намного проще выразить себя с помощью вербальной или невербальной коммуникации, поведенческих особенностей, нежели подбирать образ, имеющих необходимое значение.

А.В. Хоффман утверждает: "В моде одной из главных ценностей является современность, а в обычаях - прошлое. Модель культуры моды постоянно меняется, и инновационные обычаи неоспоримы. Социальные системы, такие как мода, исторически возникли из обычаев, многие из которых являются традиционными по своей природе. В крупных социальных организациях, таких как крупные промышленные и коммерческие предприятия, а также на предприятиях, основанных на основных принципах формальной рациональности, полезности и эффективности, влияние моды резко ограничено. Здесь разрабатывается определенный фирменный стиль, разрабатываются определённые церемонии и фестивали, униформа и национальные гимны".

Чтобы поддержать позицию Хоффмана. Необходимо обратить внимание на текущую ситуацию формирования норм и паттернов человеческого поведения.

Отношение общества к моде неоднозначно. В связи с этим необходимо подчеркнуть положительные аспекты влияния и распространения популярных тенденций в регулировании человеческого поведения, которые носят позитивный характер. Показательные моменты, подтверждающие

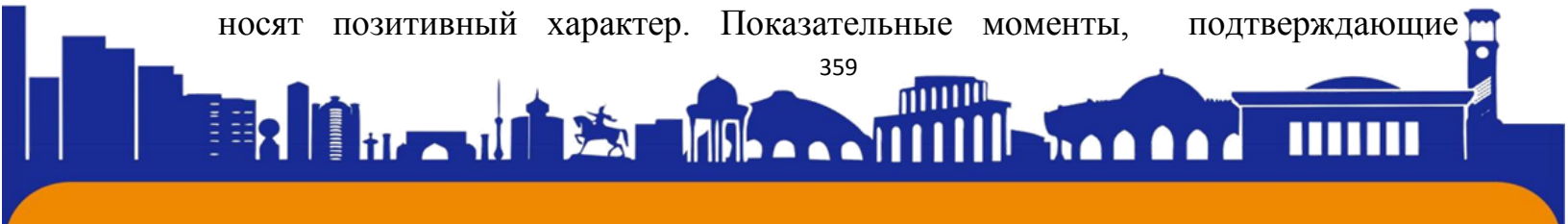



ISSN (E): 2181-4570 ResearchBib Impact Factor: 6,4 / 2023 SJIF 2024 = 5.073/Volume-2, Issue-5

положительное влияние модных тенденций на поведение человека в обществе, можно рассмотреть на примерах, отражающих "ожидания" при формировании личных жизненных позиций в 1990-е годы и по настоящее время. Пожалуйста, обратите внимание, что в настоящее время, в отличие от 1990-х годов, понятие "мода" не является уничижительным. Это связано со многими изменениями в национальной и социальной жизни. Прежде всего, общество изменило свое отношение к образу жизни. Меняются ценностные приоритеты, сформированные здоровым образом жизни, потребностью в приобретении знаний и показателями толерантности. Необходимо обратить внимание на положительные примеры личности. Главы государство, физические упражнения, грамотность, хорошее чтение.

Необходимо подчеркнуть, что на данном этапе мода является позитивной движущей силой восстановления страны. В настоящее время понятие "мода" можно считать способом возродить лучшие традиции. Мода в настоящее время помогает восстановить утраченное, становится регулятором формирования в общественном сознании различных личностных ценностей и норм.

Мода - способ самоактуализация человека. Что при этом актуализируется: душа, тело, дух человека. И это значимо, как Ницше, немецкий философ, утверждал сверхчеловеке, говоря: "Я: говоришь ты и гордишься этим словам. Но большим разумом: оно не говорит Я, но делает Я". Можно понять, что наличие несовпадений внутреннего содержания человека и его внешних проявлений. Зачастую они не имеют связи между собой. Внутренняя наполненность и красота не ведет к красоте внешней. Здесь мы можем понять расщепление визуального образа на природном данную красоту и красоту приобретенную как ухоженность и результат работы над своим внешним обликом. Исследуется что визуальный образ человека, ценности моды и ее значимость в социокультурном пространстве. Подтверждается тезис и неоспоримой связи среды социальных отношений и эстетической составляющей внутреннего мира человека. Фиксируется самодостаточность моды в репрезентации социальных ценностей.

Если обобщать ценности моды в культуре туризма, то международные города все чаще используют индустрию культуры для развития

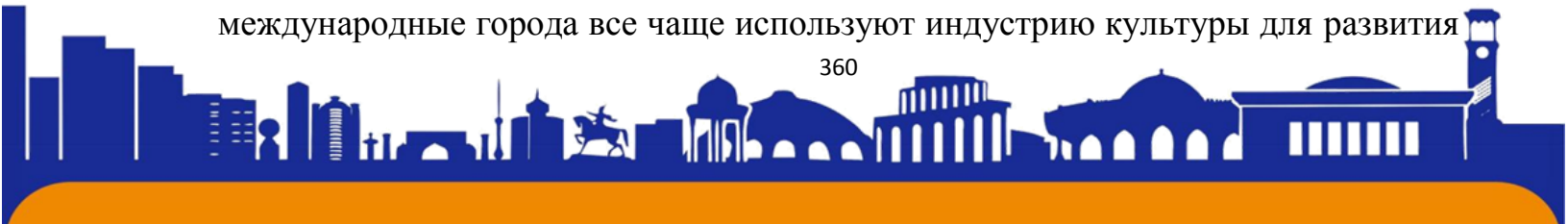



туризма и других отраслей, чтобы повысить свое экономическое благосостояние и позиционировать себя на мировом рынке. Часто городам не нужно специализироваться на какой-либо новой деятельности, а скорее диверсифицировать свою экономику. И именно в этом контексте модный туризм был принят и продвигался от культовых подиумов Парижа до модных улиц Токио. Мода является глобальной индустрией. Во многих столицах торговая деятельность привлекает прессу не реже двух раз в год, например, в Лондоне во время Лондонской недели моды. И это часто является отправной точкой для многих ДМО, чтобы серьезно относиться к моде как к новому якорю для своей индустрии туризма и экономики посетителей. Они сознательно продвигают торговые мероприятия Недели моды в поле зрения общественности, чтобы повысить престиж своего города и побудить посетителей подумать о поездке в их город.

Правительственные учреждения Лондона и Нью-Йорка лидируют на международном уровне, используя свои модные полномочия для привлечения посетителей в свои города и шире. Другие города также последовали этому примеру, увидев экономическое влияние, которое могут принести модные репутации Лондона и Нью-Йорка. В настоящее время в Сеуле проходят две недели моды, и, опираясь на их репутацию, в городе теперь есть обширный комплекс торговых центров и оптовых розничных торговцев, которые привлекают более двух миллионов посетителей в год, в том числе около половины всех туристов, приезжающих в Сеул. В Сингапуре также проходит Неделя моды, и Совет по туризму Сингапура включает моду в качестве одного из важных компонентов для повышения привлекательности города.

Кроме этого, эта статья погружается в мир модного туризма, исследуя его значения, направления, тенденции и влияние на обе отрасли, к которому относятся вокруг шоппинга, модных мероприятий и культурного погружения в модные направления. Этот сегмент туризма набрал обороты благодаря нескольким факторам, в том числе:

Культурные исследования - где мода отражает уникальную самобытность и креативность общества, что делает ее привлекательным аспектом для культурных исследований. Во время путешествий.

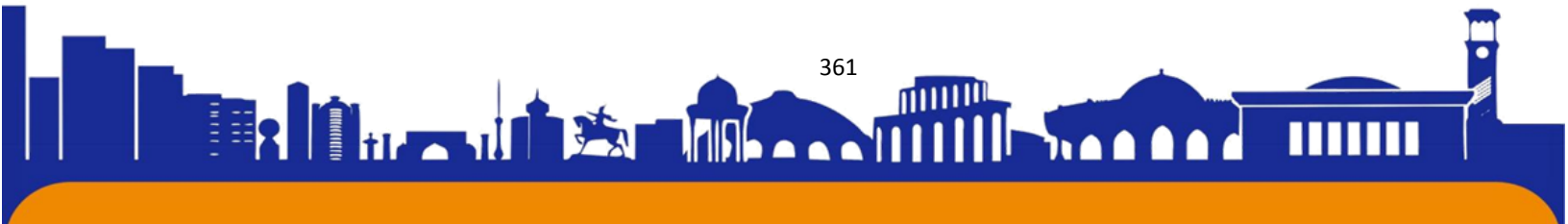



ISSN (E): 2181-4570 ResearchBib Impact Factor: 6,4 / 2023 SJIF 2024 = 5.073/Volume-2, Issue-5

Экономическое влияния – что модный туризм вносит значительный вклад в местную экономику, стимулировав розничных продаж бронирования отелей и их доходов в предприятия, связанных с модой.

Образ жизни. Для многих путешественников – шоппинг в известных модных кварталах и посещение эксклюзивных модных мероприятий. Это и есть образ жизни, который добавляет глубины и азарта в их путешествие. Шоппинг стал мотивом для путешествий и в настоящее время является основным видом туристической деятельности. Посетители все чаще выбирают шоппинг как способ познакомиться с местной культурой через взаимодействие с местными продуктами и местными ремесленниками. А некоторые направления предоставляют туристам специальные туристические торговые мероприятия для покупки товаров.

Направление модного туризма, так как столицы моды по всему миру служат магнитными для модного туризма, предлагая сочетание роскошных магазинов, дизайнерских бутиков, исторические достопримечательностей и ярких уличных сцен. Некоторые из лучших направлений модного туризма включает такие города, как Париж Франция, известный своими домами высокой моды, знакомыми событиями недель моды и элегантными проспектами, такими как Елисейские поля и улица дю Фобур, Сент-Оноре.

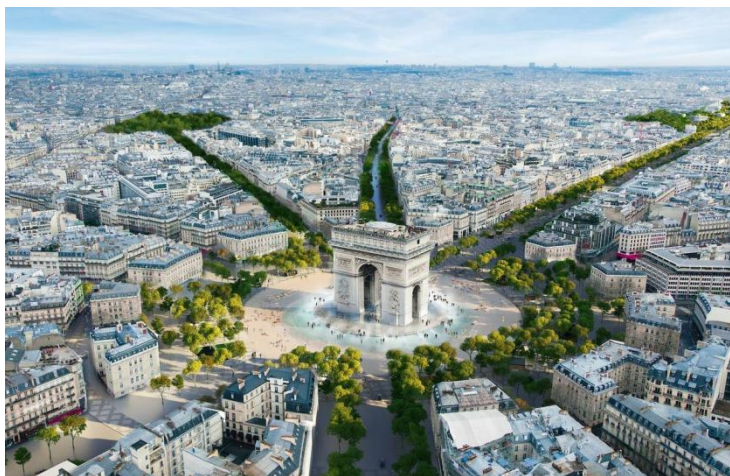

Милан, Италия – центр роскошной моды, брендов. Милан может похвастаться престижной Неделей моды в Милане, дизайнерскими торговыми районами, такими как Quadrilatero della Moda, и культурными достопримечательностями, такими как Миланский собор

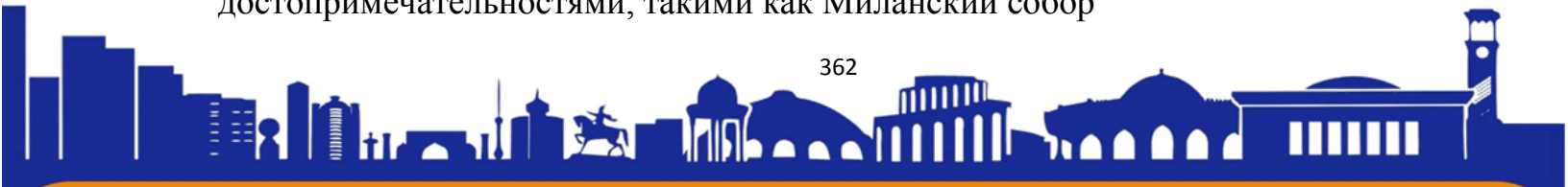



Токио, Япония – мегаполис, задающий тенденций, где традиционное мастерство сочетается с авангардной модой. Токио предлагает динамичные районы, такие как Харадзюку и Сibuя, известные универмаги и ультрасовременный уличный стиль.

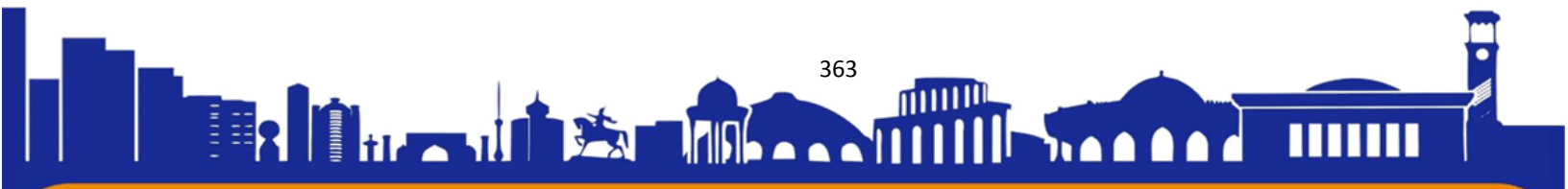

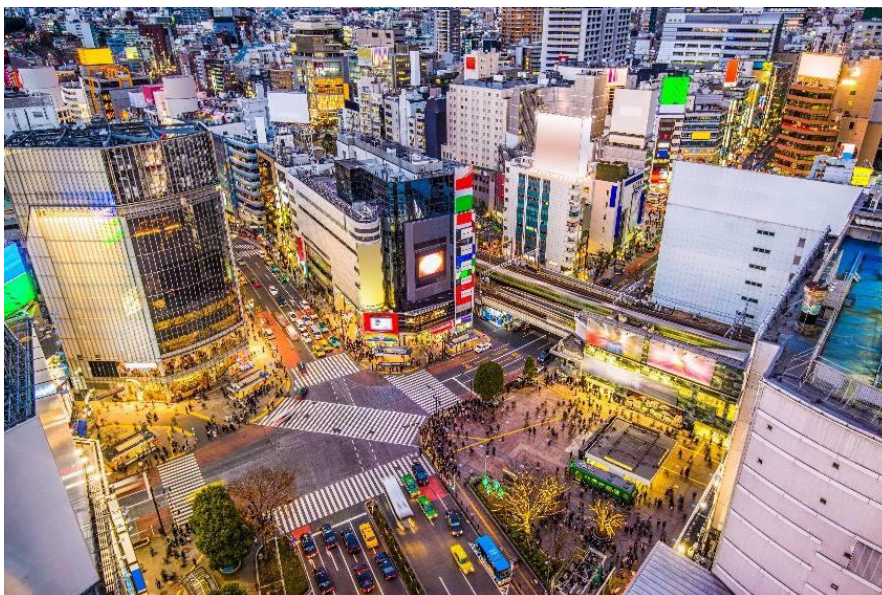

Нью – Йорк , США – являясь плавильным котлом культур и стилей, в Нью-Йорке, демонстрирует разнообразные модные районы, такие как Пятая авеню и Сохо, и охватывает инновационные концепции моды в таких районах, как Вильямсбург в Бруклине.

Тенденции в модном туризме. Модный туризм постоянно разрывается под влиянием меняющихся потребительских предпочтений, новых модных тенденций и достижений в области технологий. Некоторые заметные тенденции и достижений в области технологий. Некоторые заметные тенденции, формирующие ландшафт модного туризма, включают в себя такие, как экологичная мода. Путешественники все чаще ищут экологически чистые и этически произведенные модные вещи, что стимулирует спрос на экологически чистые покупки и осознанные модные бренды.

Экспериментальная розничная торговля. Помимо традиционных покупок, модные туристы жаждут захватывающих впечатлений. Такие как модные мастер-классы, сеансы стилизации, а закулисные экскурсии по модным ателье и выставочным залом.

Цифровая интеграция. Технологии играют ключевую роль в улучшении качество модного туризма благодаря таким инновациям, как примерочные дополненной реальности, виртуальные показы мод и

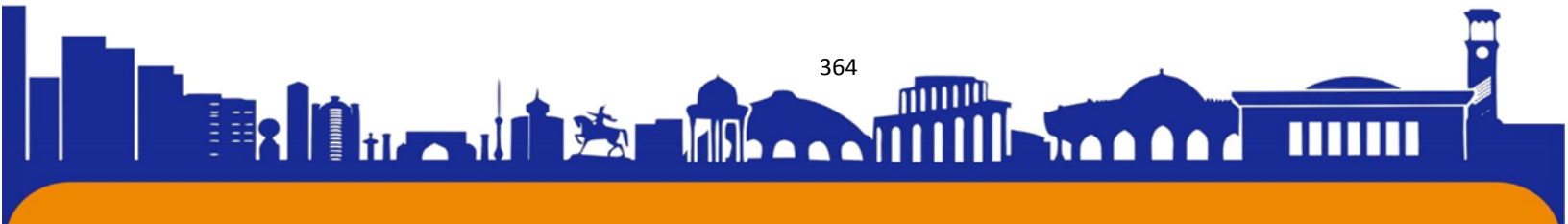



ISSN (E): 2181-4570 ResearchBib Impact Factor: 6,4 / 2023 SJIF 2024 = 5.073/Volume-2, Issue-5

персонализированные показы мод. Приложения для покупок меняют способы взаимодействия путешественников с модой.

Влияние модного туризма. Модный туризм оказывает многогранное влияние как на индустрию моды, так и на сектор туризма, влияя на поведение потребителей, узнаваемость бренда и маркетинговые стратегии направлений. И ключевые воздействия, которые представляет разные бренды в модном туризме, знакомит путешественников с разнообразными модными брендами и стилями, повышая узнаваемость бренда и влияя на решения о покупке еще долгое время после окончания поездки. И, соответственно, экономический рост в модном туризме стимулирует местную экономику, принося доход розничным торговцам, отелям, ресторанам и культурным учреждениям, способствуя созданию рабочих мест и развитию бизнеса.

ЗАКЛЮЧЕНИЕ.

Благодаря "модному туризму" растет не только количество путешественников, но и уровень их запросов. И индустрия моды меняется колоссально и интересно. Появляется огромное количество магазинов, продающих искусство. В это время модный туризм приобретает мировой характер. Это и служит главной причиной для того, чтобы люди самостоятельно выбирались в "модное" путешествие. И модный туризм предлагает увлекательное сочетание стиля, культура и приключения, приглашающие путешественников исследовать мир через призму моды. Поскольку этот нишевый сегмент туризма продолжает развиваться, он открывает возможности для сотрудничества между индустрией моды и туризма, инноваций в экспериментальных предложениях и устойчивых практик, которые находят отклик у современных сознательных путешественников. Будь то прогулка по мощеным улочкам Парижа или обнаружение скрытых жемчужин, модный туризм обещает путешествие, наполненное вдохновением, открытиями и незабываемыми впечатлениями от стиля.

СПИСОК ИСПОЛЬЗОВАННЫХ ИСТОЧНИКОВ:

- ✓ <https://cyberleninka.ru/>
- ✓ <https://www.russiadiscovery.ru/news/travel-trends/>
- ✓ https://www.tk-turin.ru/blog/turizm_i_moda/
- ✓ https://tourlib.net/statti_tourism/otnjukova.htm

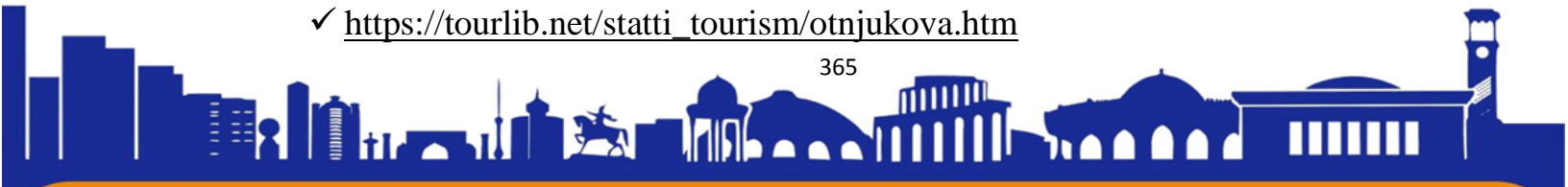



ISSN (E): 2181-4570 ResearchBib Impact Factor: 6,4 / 2023 SJIF 2024 = 5.073/Volume-2, Issue-5

- ✓ <https://calipso-adv.ru/partners-sovremenniy-turizm/>
- ✓ <https://scienceid.net/tourism>
- ✓ <https://uzbekistan.travel/ru/i/vidi-turizma/>
- ✓ <https://www.tripadvisor.ru/Attractions-g293967-Activities-c42-t241-Uzbekistan.html>

Uzbekistan.html

- ✓ <https://welcometimes.ru/opinions/trendy-v-turizme-v-2022-godu>
- ✓ <https://ru.m.wikipedia.org/wiki/%D0%A2%D1%83%D1%80%D0%B8%D0%B7%D0%BC>

- ✓ Фиона ФФулкс "Как читать моду. Интенсивный курс по стилю и моде."
- ✓ Николос Колридж "Модный Заговор".
- ✓ Бетти Гольбрайх "Секреты Fashion-терапевта: Что я узнала за дверями примерочной".
- ✓ Колин Макдауэлл "Анатомия моды".
- ✓ Ян Кедвес "Разговоры о моде".
- ✓ Сесил Битон "Зеркало моды".

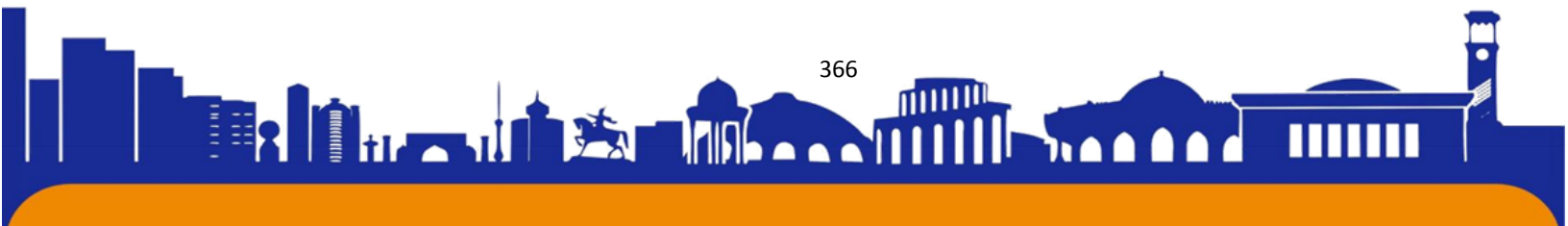

«RAMUZ SHAX» DÁSTANÍDA QOLLANÍLGAN LEKSIKALÍQ ANTONIMLER

G. Allambergenova

Qaraqalpaq mámleketlik universiteti
Qaraqalpaq til bilimi kafedrasınıń docenti (Phd)

Shaxiyda Ibadullayeva

Qaraqalpaq mámleketlik universiteti 1-kurs magistrantı

***Annotaciya.** Qaraqalpaq tili leksikalıq jaqtan júdá bay. Buni ásirler dawamında áwladtan-áwladqa miyras bolıp qalǵan 100 tomliq folklorlıq shıǵarmalarımız dálilleydi. Folklorlıq shıǵarmalardıń ishinde eń kólemlisi dástanlar bolıp esaplanadı. Dástanlardıń tilin izertlew, ondaǵı leksikalıq birliklerge analiz jasaw hám házirgi qaraqalpaq ádebiy tili menen salıstırıp úyreniw búginniń áhmiyetli wazıypalarınan esaplanadı. Bul maqalada «Ramuz shax» dástanındaǵı leksikalıq antonimlerge toqtap ótildi hám olardıń qollanılıw ózgeshelikleri házirgi qaraqalpaq ádebiy tili, sonday-aq qubla dialekti menen salıstırıp izertlenildi.*

***Tayanısh sózler:** lingvofolkloristika, antonimler, leksikalıq antonimler, ádebiy til, awızeki sóylew tili, dialekt.*

Qaraqalpaq tilinde sózler ózine tán mánileri menen ayrılıp turadı. Solardıń biri mánilik jaqtan óz ara qarama-qarsı bolıp qollanılatuǵın antonim sózler bolıp esaplanadı. Antonimler – qaraqalpaq til biliminde az izertlengen máselelerdiń biri. Bul boyınsha iri kólemdegi arawlı izertlew jumıslar az. Biraq bunnan qaraqalpaq tilindegi antonimler ulıwa izertlenbedi degen juwmaq shıqpawı tiyis. Sebebi bul máselege arnalǵan eń dáslep E.Berdimuratovtıń qaraqalpaq tiliniń leksikologiyasına arnalǵan miynetlerin [4], ilimpaz A.Bekbergenovtıń [3], M.Qudaybergenov hám T.Bashirovtıń [7], sonday-aq izertlewshi Sh.Xojanovtıń antonim sózlerge arnalǵan monografiyasın [9] atap kórsetiwimizge boladı.

Xalıq dástanlarında qollanılǵan antonimler haqqında Sh.Abdinazimovtıń hám A.Abdievtıń [1] ilimiy miynetlerinde dástanlar tilinde qollanılǵan antonimler ilimiy-teoriyalıq jaqtan analizlengen.

Lingvofolkloristika tarawında házirgi kúnge shekem «Ramuz shax» dástanınıń tili haqqında ilimiy jumıslar alıp barılǵan joq. Dástannıń tili leksikalıq birliklerge júdá bay bolıp, fonetikalıq hám morfologiyalıq jaqtan házirgi qaraqalpaq tilinen birqansha





ISSN (E): 2181-4570 ResearchBib Impact Factor: 6,4 / 2023 SJIF 2024 = 5.073/Volume-2, Issue-5

özgешelikke iye bolıp keledi. Atap aytqanda, dástanda antonim sózler jiyi qollanılğan. Sol sebepli, biz bul maqalada «Ramuz shax» dástanında qollanılğan leksikalıq antonimlerde toqtap ótemiz.

Qaraqalpaq tilinde antonimler leksikalıq, grammatikalıq hám kontekstlik bolıp bólinedi. Dástan tilinde leksikalıq antonimler ónimli jumsalğanlıǵın kóriwimizge boladı. Olardıń ańlatıp kelgen leksikalıq mánileri de bir-birinen özgешelikke iye. Sonday-aq olar fonetikalıq jaqtan da házirgi qaraqalpaq tilinen biraz ayırmashılıqqa iye.

Leksikalıq antonimler degende biz hár bir tilde sóylewshiler tárepinen antonimler retinde qabıl etilgen qarama-qarsı mánige iye sózlerdi túsiney. Bular leksika-semantikalıq paradigmanıń eń shetki tochkalarında dóreydi. Sonlıqtan da, olar arasındaqı qarama-qarsı máni júdá ayqın seziledi. Mısalı, «jaqın» degen sózdi aytıwdan onıń antonimi «uzaq», «alıs» sózleri tezden oyımızǵa túsedi. Leksikalıq antonimler mine, sonıń ushın bir-birinen ǵarezli ómir súredi.

Shúkir etgil Qudaǵa, úmit úzmániz,
Quda bersa asan, qıyın bilmániz,
Biyfarzand qaldım deb úmit úzmániz,
Túniw-kúni, shaxım, yıǵlab oturma [6].

Dástannan alınǵan bul mısalda asan hám qıyın sózleri óz ara qarama-qarsı mánide qollanılǵan. Asan – orınlaw ushın ózimizge ańsat, qolımızdan keletuǵın, yaǵnıy insan ózi birewdiń járdemisiz-aq isley alatuǵın, jeke óziniń shaması jetetuǵın jumıstıń, al qıyın – adamnıń jalǵız ózi orınlay almaytuǵın, basqalardan járdem bolmasa islewi múmkin emes bolǵan istiń qásiyetin bildirip kelgen kelbetlik sózler. Asan sózi házirgi qaraqalpaq tiliniń qubla dialektinde awızeki sóylewde qollanıladı da, arqa dialekte hám ádebiy tilde qollanılmaydı. Ádebiy tilde asan sóziniń ornına ańsat sózi jumsaladı. Bul sóz házirgi qaraqalpaq ádebiy tilinen leksikalıq jaqtan ayırmashılıqqa iye.

Endi zárre kónlim hıyal áyleme,
Yaxshi úmidińni yaman áyleme,
Qayǵı shekip yaman ahıy oylama,
Qılma kónlim endi zárre gúmanıy [6].

Bul mısaldaqı yaxshi hám yaman kelbetlikleri de leksikalıq antonimge kiredi. Yaxshi sózi – unamlı mánini ańlatsa, yaman sózi – unamsız túsinikti qalıplestiredi. Keltirilgen qatarlarda bul antonim sózler úmit degen atlıq sózdi sıpatlap kelgen. Sóylewshi óz monologı menen ózine bul antonimler arqalı





«Gúman iymannan ayıradı» degen xalıq naqılın eskertpekshi de bolǵan. Bul sózlerdiń házirgi qaraqalpaq ádebiy tilinde qollanılıwı fonetikalıq jaqtan ózgeshelikke iye. Professor D.Nasırov hám O.Dospanovlardıń avtorlıǵındaǵı «Qaraqalpaq tiliniń dialektologiyalıq sózligi»nde: *Arqa dialekttegi sóz basındaǵı «j» dawıssızınıń ornına qubla dialektte til ortası juwısıńqı «y» dawıssız ónimli qollanıladı: jaqsı – yaqshı, jaban – yaban, jaz – yaz, jaman – yaman, jas – yash* dep eki dialekt arasındaǵı fonetikalıq ózgeshelikti dálillegen[8]. Bul antonimler házirgi qaraqalpaq ádebiy tilinde jaqsı hám jaman kórinisinde qollanıladı.

Kúnde-kúnde, janım, sahra keterseń,
Neshshe begler bilen shikar eterseń,
Kim dost, kim dushman, anı bilerseń,
Kóp erur dushmanıń Kárráyx sháhrinde [6].

Bul mısaldáǵı «dost» hám «dushman» sózlerin alıp qarayıq. Kórip turǵanıımızday, eki sózdiń seslik qurılısı birdey emes. Ańlatatuǵın mánisine kelsek «dos» degende biz ózimizge jaqın, sırlas qayǵı-quwanışımızdı ortaqlasatuǵın adamdı túsinemiz, al «dushpan» degende bizde jek kóriwshilik sezimi oyanadı. Ózimizge barlıq jaǵınan qarsı turıwshı adamdı túsinemiz. Demek, antonimlerdi aytqan waqtımızda biziń oyımızda qarama-qarsı túsinikler payda boladı. Bul sózler de qaraqalpaq ádebiy tilinen seslik jaqtan ayırmashılıqqa iye. Ádebiy tilde dos hám dushpan formasında qollanıladı.

Kishiga zulım etme, alma qarǵıshın,
Yıǵlasa, ǵarıybniń eshit nalışın,
Mágar qoldan kelse pitker sen ishin,
Duwa alǵıl, janiń salamat bolsın [6].

Bunda qarǵısh hám duwa sózleri antonimlik mánide qollanılgan. Qarǵısh qaraqalpaq ádebiy tilinde ǵarǵıs, duwa sózi bolsa alǵıs kórinisinde jumsaladı. Qarǵısh hám duwa kórinisinde qubla dialekt aymaǵında qollanıladı. Qarǵısh – qanday da bir is-háreket penen yamasa ayılǵan orınsız sóz benen bir adamnıń kewline tiygende yaki bolmasa birewdi narazı qılǵanda sol narazı bolǵan adam tárepinen kewline tiygen adamǵa qarata ayılatuǵın unamsız tilek, alǵıs onıń ulıwma qarama-qarsısı bolıp, birewdiń mútájin pitkergende, járdem bergende ya etken xızmetimiz benen kewlinen shıqqanda razı bolǵan adam tárepinen ayılatuǵın eń jaqsı tilek. Bul qatarlar arqalı másláhát, aqıl-keńes beriwde qarǵısh, duwa antonimleri qollanılgan.

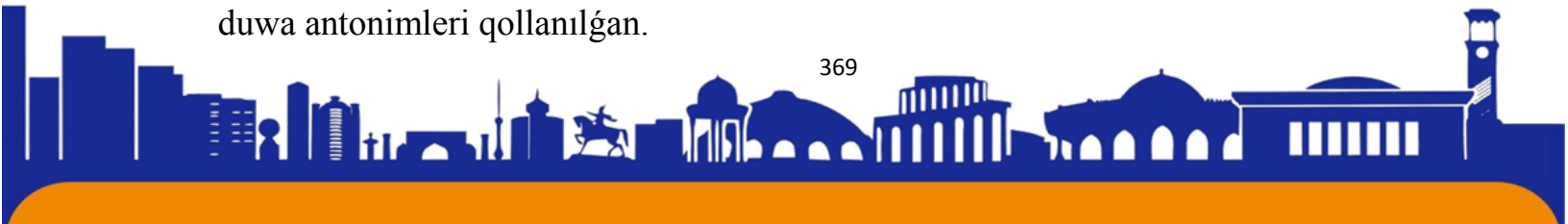



Zeynep aytur, sózi buldur bilseñiz,
Dárde dawa áylep qabul qılsañız,
Dawa qılğan shuldur, jawap berseñiz,
Hárgiz ózi kelmes, turıp izlesin [6].

Dárd sózi tuwra mánisinde adamnıń densawlıǵındaǵı bar bolǵan qanday da bir kesellikti bildirse, dawa sózi sol kesellikke em bolatuǵın dári yamasa soǵan uqsas emdi ańlatadı. Jası úlkenler: *Dártlige dawa, qástege shıpa bergeyseñ...*, – dep óz pátiyalarında qollanadı. Al awıspalı mánide bolsa, dárt – adamnıń kewlindegi bir sheshimi joq mashqala ya bolmasa janın qıynap atırǵan juwabı joq bolǵan sorawlar, jazdırılmaytuǵın túyinler, dawa sol mashqala, soraw, túyinlerge sheshim. Mısaldaǵı dárd, dawa sózleri tuwra mánisinde emes, adamnıń psixologiyalıq halatın súwretlew ushın awıspalı mánisinde kelgen.

«Ramuz shax» dástanında mısallarda keltirilip ótilgen leksikalıq antonimler qollanılǵan. Antonimlerdiń dástanda qollanıwı dástan syujetine, kompoziciyasına ótkirlik, kúsheytiwshilik mánilerin berip kelgen. Eger qarama-qarsı mánili sózlerdi bir qatarda yamasa bir qaharmannıń tilinde qollanbay, onıń tek unamlı mánili komponentin qollanganda tásirliklik, emocional-ekspressivlik biraz hálsiz bolar edi. Antonim sózlerdi parallel qollanıw arqalı qaharmanlar aytayın degen pikirler ótkirlikke iye bolıp kelgen. Sonday-aq, dástan tilindegi antonim sózlerdiń ayırımları házirgi qaraqalpaq tilinen biraz fonetikalıq hám leksikalıq ózgeshelikke iye bolıp kelgen, qaraqalpaq tiliniń qubla dialektine tán birlikler qollanılǵan.

Paydalanılǵan ádebiyatlar

1. Абдиназимов Ш. «Қырық қыз» дәстанының лексикасы». Кандидатлық диссертациясы. Нөкис. 1992.
2. Бекбергенов А. Қарақалпақ тилинің стилистикасы. Нөкис, 1990.
3. Бекбергенов А. Синонимлер ҳәм антонимлер. Қарақалпақ тили бойынша изертлеўлер. Нөкис, 1971.
4. Бердимуратов Е. Әдебий тилдің функциональлық стиллериниң раўажланыўы менен қарақалпақ лексикасының раўажланыўы. Нөкис, 1973.
5. Бердимуратов Е. Хәzirги қарақалпақ тили. Лексикология. Нөкис, 1994.
6. Қарақалпақ фольклоры. Көп томлық. 52-том. – Нөкис: «Илим», 2012.





ISSN (E): 2181-4570 ResearchBib Impact Factor: 6,4 / 2023 SJIF 2024 = 5.073/Volume-2, Issue-5

7. Қудайбергенов М., Баширов Т. Қарақалпақ тили антонимлериниң қысқаша сөзлиги. Нөкис, 1995.
8. Насыров Д.С., Доспанов О. Қарақалпақ тилиниң диалектологиялық сөзлиги. Нөкис, «Қарақалпақстан», 1983.
9. Хожанов Ш. Қарақалпақ тилиндеги антонимия кубылысы, Нөкис, «Билим», 2017.

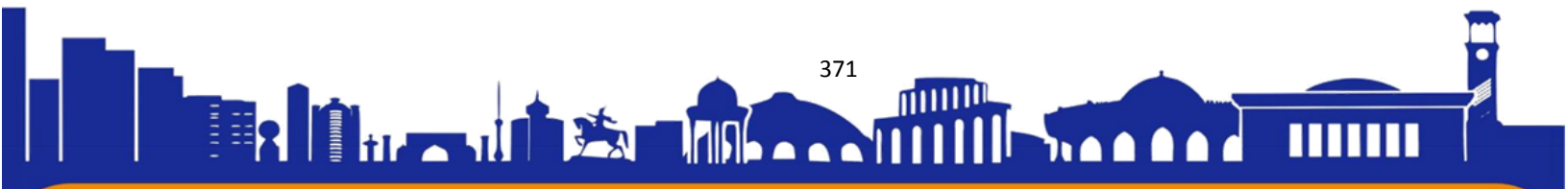

PROKURATURA ORGANLARI HODIMLARINING KASB AXLOQI

**Termiz Davlat Universiteti Yuridik fakulteti “Yurisprudensiya” (faoliyat turlari bo’yicha) ta’lim yo’nalishi 1-bosqich talabasi
Raxmatullayeva Parizod Xolmamat qizi**

Annotatsiya. Inson ma’lum bir kasb egasi bo’lar ekan undagi kasb axloqiga, kasb etikasi prinsiplariga hamda kasb etikasi normalari va kategoriyalariga amal qilishi maqsadga muvofiqdir. Shu o’rinda prokuratura organlari qonunlarning aniq va bir xilda bajarilishi ustidan nazoratni amalga oshirishi bilan birgalikda o’z faoliyatini birlik, markazlashganlik, qonuniylik, mustaqillik va oshkoralik prinsiplari orqali olib boradi. Bu yo’nalishlarni amalga oshirishda prokuratura organlari o’zlarining kasb odobnomasidan foydalangan holda O’zbekiston Respublikasi Konstitutsiyasi va “Prokuratura to’g’risida” gi O’zbekiston Respublikasi qonuniga muvofiq o’z faoliyatini amalga oshiradi.

Kalit so’zlar: kasb axloqi, kasb etikasi prinsiplari, kasb etikasi normalari, kategoriya, Konstitutsiya, Prokuratura, axloqiy qoidalar, maqsad, kasb odobnomasi, oshkoralik, birlik, qonuniylik.

PROFESSIONAL ETHICS OF EMPLOYEES OF PROSECUTION BODIES

Termiz State University Faculty of Law, 1st stage student of "Jurisprudence" (by types of activity)

Raxmatullayeva Parizod Xolmamat qizi

Abstract. When a person is the owner of a certain profession, it is appropriate to follow the ethics of the profession, the principles of professional ethics and the norms and categories of professional ethics. At the same time, the prosecutor's office conducts its activities through the principles of unity, centralization, legality, independence and transparency, along with the control over the clear and uniform implementation of laws. In the implementation of these directions, prosecutor's offices carry out their activities in accordance with the Constitution of the Republic of Uzbekistan and the Law of the



ISSN (E): 2181-4570 ResearchBib Impact Factor: 6,4 / 2023 SJIF 2024 = 5.073/Volume-2, Issue-5

Republic of Uzbekistan "On the Prosecutor's Office" using their professional code of conduct.

Keywords: professional ethics, principles of professional ethics, norms of professional ethics, category, Constitution, Prosecutor's Office, ethical rules, purpose, professional etiquette, transparency, unity, legality.

ПРОФЕССИОНАЛЬНАЯ ЭТИКА СОТРУДНИКОВ ОРГАНОВ ПРОКУРАТУРЫ

Термезский государственный университет, юридический факультет, студент 1
ступени специальности «Правоведение» (по видам деятельности)

Рахматуллаева Паризод Холмамат қизи

Аннотация. Когда человек является обладателем определенной профессии, целесообразно следовать этике профессии, принципам профессиональной этики, а также нормам и категориям профессиональной этики. При этом прокуратура осуществляет свою деятельность на основе принципов единства, централизации, законности, независимости и прозрачности, а также контроля за четким и единообразным исполнением законов. При реализации этих направлений органы прокуратуры осуществляют свою деятельность в соответствии с Конституцией Республики Узбекистан и Законом Республики Узбекистан «О прокуратуре», используя свои профессиональные кодексы поведения.

Ключевые слова: профессиональная этика, принципы профессиональной этики, нормы профессиональной этики, категория, Конституция, прокуратура, этические правила, цель, профессиональный этикет, прозрачность, единство, законность.

Barchamizga ma'lumki prokuratura organlari amaldagi qonunlarning aniq va bir xilda bajarilishi ustidan nazoratni amalga oshiradi. Sud jarayonini esa prokurorsiz tasavvur etib bo'lmaydi. Barcha kasblarda bo'lgani kabi prokuratura organlari ham o'z faoliyati davomida kasb axloqiga ya'ni jamiyat tomonidan qabul qilingan axloq qoidalarini kishilarning ixtisoslariga nisbatan amalda tatbiq qiluvchi aniq kasbiy burch, sha'n, or-nomus, qadr-qimmat kabi xatti-harakatlarning majmuyi, umumiy axloqning kishilar kasb-koridagi o'ziga xos ko'inishiga amal qilishi maqsaddan holi emas.

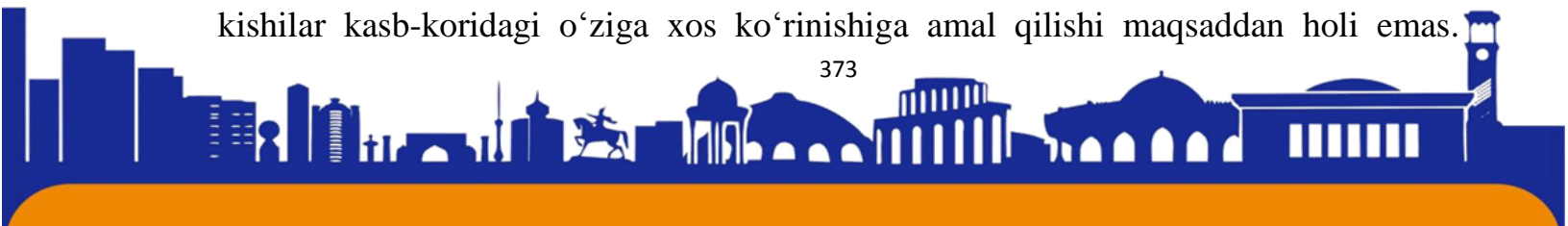



ISSN (E): 2181-4570 ResearchBib Impact Factor: 6,4 / 2023 SJIF 2024 = 5.073/Volume-2, Issue-5

Prokuratura organlari tarixiga nazar tashlaydigan bo'lsak, bu so'zning ma'nosi lotinchadan tarjima qilinganda g'amxo'rlik qilish, ayrim mamlakatlarda jinoiy ishlarni qo'zg'atish, ayblovni yoqlash, sud protsessida davlat manfaatlarini himoya qilish vakolatlari yuklatilgan maxsus davlat organi degan ma'nolarni beradi. Dastlab XIII-XIV asrlarda Fransiyada yuzaga kelgan. Bir qancha mamlakatlarda Prokuraturaga barcha fuqarolar, tashkilotlar va mansabdor shaxslarning qonunlarni aniq va bir xilda bajarishi ustidan nazorat qilish vazifasi ham kiradi. Muayyan mamlakatlarda Prokuratura sudning tarkibiy qismi hisoblanadi, boshqalarida esa tashkiliy jihatdan undan ajratilgan. Prokuratura organlari o'z faoliyati davomida odamlarning yurish turishini hayotning barcha jabhalarida, ya'ni ish faoliyatidagi, oiladagi, kishilar o'rtasidagi va boshqa munosabatlarda tartibga solish orqali o'z kasb axloqini namoyon qiladi.

Prokuror jamiyat manfaatlarini himoya qiladi, davlat nomidan so'zlaydi, shu bilan birga sudlanuvchining qonuniy manfaatlarini, qadrini himoya qilishi lozim bo'ladi. Prokuror o'zining mas'uliyatli burchini bajarar ekan, jamiyatga xizmat qiladi. Bu xizmat, qachonki unga qat'iy axloqiylik singdirilsa, jamiyat va inson qadri qanchalik himoya qilinsa, shunchalik samarali bo'ladi. Prokurorning huquqiy va axloqiy majburiyati obyektiv va xolis bo'lishni talab etadi. Prokuror o'z nutqida ayblanuvchiga nisbatan qo'pollik qilishi, ustidan kulishi, tashqi ko'rinishi, millati, jismoniy kamchiliklariga til tekkizishi hollariga yo'l qo'ymasligi lozim bo'ladi. Prokuror ayblanuvchini tavsiflar ekan, unga nisbatan aybsizlik prezumpsiyasi mavjudligini yodda tutish talab etiladi. Bir so'z bilan aytganda kasb odobnomasiga amal qiladi. Jumladan: Joriy yilning 19- iyun kuni Bosh prokuratura Akademiyasida Bosh prokuratura, Iqtisodiy jinoyatlarga qarshi kurashish Departamenti, Majburiy ijro byurosi, viloyat prokuraturalari va ularga tenglashtirilgan prokuraturalarining ichki xavfsizlikni ta'minlash va kadrlar bilan ishlash tarmoqlari xodimlari hamda Akademiya professor-o'qituvchilari ishtirokida "Prokuratura organlari faoliyatida Kasb odobnomasiga rioya etishning ahamiyati" mavzusida vebinar o'tkazildi.

Mazkur tadbirda prokuratura organlari xodimlarining xavfsizligini ta'minlash va korrupsiyaviy holatlarning oldini olishda xizmat etikasiga rioya etishning ahamiyati, bu boradagi xorij tajribasi, xodimlar faoliyatida manfaatlar to'qnashuvi va uning oldini olishning samarali usul va vositalari, shuningdek, xodimlar mas'uliyatini oshirish borasida amalga oshirilishi lozim bo'lgan chora-tadbirlar muhokamasi bo'lib o'tdi.





ISSN (E): 2181-4570 ResearchBib Impact Factor: 6,4 / 2023 SJIF 2024 = 5.073/Volume-2, Issue-5

Vebinar yakunida ishtirokchilar tomonidan bildirilgan taklif va fikr-mulohazalar asosida kelgusida ushbu sohani yanada takomillashtirishga doir tavsiyalar ishlab chiqildi.

O‘zbekiston Respublikasi Konstitutsiyasining 25-bobining Prokuratura organlariga ajratilgani ham bu kasbga e’tibor yuqori ekanligidan dalolat beradi.

143-modda. O‘zbekiston Respublikasi hududida qonunlarning aniq va bir xilda bajarilishi ustidan nazoratni O‘zbekiston Respublikasining Bosh prokurori va unga bo‘ysunuvchi prokurorlar amalga oshiradi.

144-modda. Prokuratura organlarining yagona markazlashtirilgan tizimiga O‘zbekiston Respublikasining Bosh prokurori boshchilik qiladi. Qoraqalpog‘iston Respublikasining prokurori O‘zbekiston Respublikasining Bosh prokurori bilan kelishilgan holda Qoraqalpog‘iston Respublikasining oliy vakillik organi tomonidan tayinlanadi. Viloyatlarning prokurorlari, tuman va shahar prokurorlari O‘zbekiston Respublikasining Bosh prokurori tomonidan tayinlanadi. O‘zbekiston Respublikasi Bosh prokurorining, Qoraqalpog‘iston Respublikasi prokurorining, viloyat, tuman va shahar prokurorlarining vakolat muddati — besh yil. Ayni bir shaxs surunkasiga ikki muddatdan ortiq O‘zbekiston Respublikasining Bosh prokurori lavozimini egallashi mumkin emas.

145-modda.

O‘zbekiston Respublikasining prokuratura organlari o‘z vakolatlari boshqa davlat organlaridan, o‘zga tashkilotlardan, mansabdor shaxslardan mustaqil ravishda, faqat O‘zbekiston Respublikasining Konstitutsiyasiga va qonunlariga bo‘ysungan holda amalga oshiradi. Prokurorlar o‘z vakolatlari davrida siyosiy partiyalarga va siyosiy maqsadlarni ko‘zlovchi boshqa jamoat birlashmalariga a’zolikni to‘xtatib turadilar. Prokuratura organlarini tashkil etish, ularning vakolatlari va faoliyat ko‘rsatish tartibi qonun bilan belgilanadi.

146-modda. O‘zbekiston Respublikasi hududida jinoyatchilikka qarshi kurash bo‘yicha tezkor-qidiruv, tergov va boshqa maxsus vazifalarni mustaqil ravishda bajaruvchi xususiy tashkilotlar, jamoat birlashmalari va ularning bo‘linmalarini tuzish hamda ularning faoliyat ko‘rsatishi taqiqlanadi. Qonuniylik va huquqiy tartibotni, fuqarolarning huquqlari va erkinliklarini himoya qilishda huquqni muhofaza qiluvchi organlarga jamoat tashkilotlari va fuqarolar yordam ko‘rsatishlari mumkin.

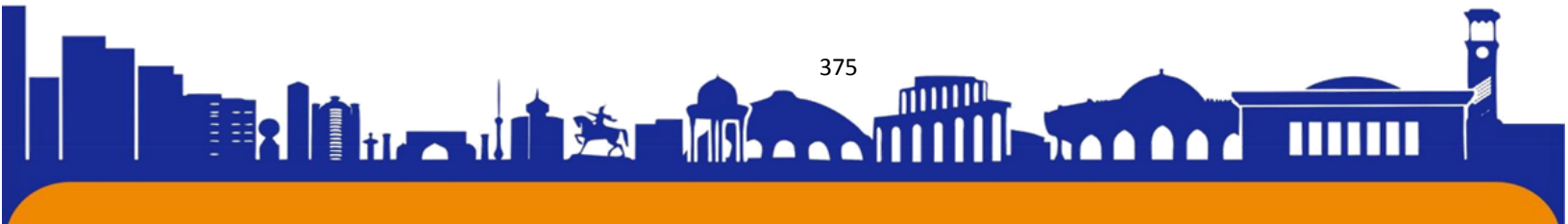



O‘zbekiston Respublikasi “Prokuratura to‘g‘risida”gi Qonuni 2-moddasida: “O‘zbekiston Respublikasi prokuratura organlarining asosiy vazifalari qonun ustuvorligini ta‘minlash, qonuniylikni mustahkamlash, fuqarolarning huquq hamda erkinliklarini, jamiyat va davlatning qonun bilan qo‘riqlanadigan manfaatlarini, O‘zbekiston Respublikasi Konstitutsiyaviy tuzumini himoya qilish, huquqbuzarliklarning oldini olish va profilaktika qilishdan iborat” deyiladi. Bu vazifalar albatta prokuratura xodimlari tomonidan axloq qoidalari va prinsiplariga rioya qilingan holda amalga oshiriladi. Prokuratura organlarining faoliyati Konstitutsiya “Prokuratura to‘g‘risida” gi O‘zbekiston Respublikasi qonuniga va boshqa qonun hujjatlariga amal qiladi. Prokuratura organlari faoliyatining asosiy yo‘nalishlari quyidagilar asosida amalga oshiriladi:

- vazirliklar, davlat qo‘mitalari, idoralar, fuqarolarning o‘zini o‘zi boshqarish organlari, jamoat birlashmalari, korxonalar, muassasalar, tashkilotlar, hokimlar va boshqa mansabdor shaxslar tomonidan qonunlarning ijro etilishi ustidan nazorat qilish;

- fuqaroning huquq hamda erkinliklarini ta‘minlashga qaratilgan qonunlar ijrosi ustidan nazorat qilish;

- O‘zbekiston Respublikasi Qurolli Kuchlarida, vazirliklar, davlat qo‘mitalari va idoralarining harbiy tuzilmalarida qonunlarga rioya etilishi ustidan nazorat qilish;

- tezkor-qidiruv faoliyatni, tergovga qadar tekshiruvni, surishtiruvni, dastlabki tergovni amalga oshiradigan organlar tomonidan qonunlarning ijro etilishi ustidan nazorat qilish hamda ularning jinoyatchilikka qarshi kurash borasidagi faoliyatini muvofiqlashtirish;

- jinoyatlar yuzasidan dastlabki tergov olib borish;

- sudlarda jinoyat ishlari ko‘rib chiqilayotganda davlat ayblovini quvvatlash, sudlarda fuqarolik ishlarini, ma‘muriy huquqbuzarliklar to‘g‘risidagi ishlarni hamda iqtisodiy nizolarni ko‘rishda ishtirok etish, qonunlarga zid bo‘lgan sud hujjatlariga protest keltirish;

- soliq intizomini mustahkamlashga, soliq, valyuta sohasidagi jinoyatlar va huquqbuzarliklarga qarshi kurashga, shuningdek davlatga yetkazilgan iqtisodiy zararni qoplashga qaratilgan qonunlarning ijro etilishi ustidan nazorat qilish;

- ushlab turilganlarni, qamoqqa olinganlarni saqlash joylarida, jinoiy jazolarni va jinoyat-huquqiy ta‘sirning boshqa choralarini ijro etish chog‘ida qonunlarga rioya etilishi ustidan nazorat qilish;

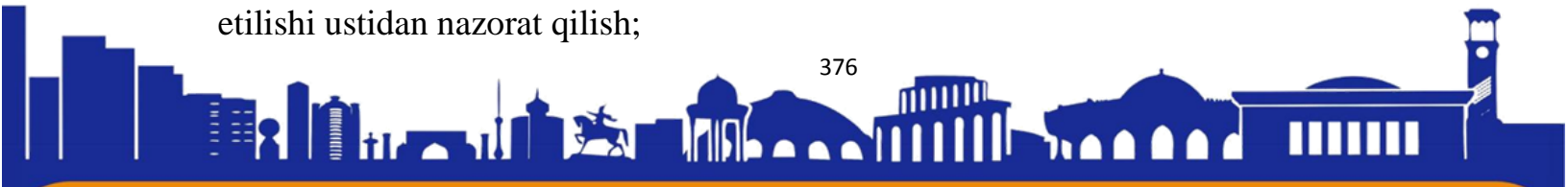



-qonun ijodkorligi faoliyatida hamda jamiyatda huquqiy madaniyatni yuksaltirish ishida ishtirok etish.

Prokuror ustidan yuqori prokurorga shikoyat qilish mumkin. Shuningdek prokuratura organlari o'z vakolatlarini mustaqil ravishda, faqat qonunga bo'ysungan holda amalga oshiradi. Shu sababli prokuratura organlarining faoliyatiga aralashish taqiqlanadi. Bundan tashqari ushbu organning hodimlari o'z vakolatlari davrida siyosiy partiyalarga a'zolikni to'xtatib turadilar. Bundan ko'rinib turibiki ular kasblarga masuliyat bilan yondashishlari zarur. Shuningdek ushbu kasb egalari insonparvarlik, xushmuomalalik, xushfe'llilik va odoblilik, oddiylik va kamtarlik, halollik va rostgo'ylik, insoflilik, sobitqadamlik, ochiq ko'ngillik, saxiylik va muruvvatlilik, o'zaro hurmat, do'stona munosabat, samimiylilik, sipolik, kattalarni hurmat qilish kabi fazilatlarga ega bo'lmog'i lozim. Umuminsoniy kasb etika normalariga zid illatlar deganda g'azab, tuhmat, yolg'on, haqorat, qo'rqqoqlik, nifoq, zulm kabi salbiy tushunchalar kiradi. Bir so'z bilan aytganda har qanday kasb egasi bo'lishdan qat'iy nazar undagi odob axloq normalariga, kasb etikasiga rioya qilish hamda mas'uliyat bilan yondashish insonning jamiyatda o'z o'rnini topishi uchun asos bo'ladi.

Foydalanilgan adabiyotlar:

1. Huquqiy ko'nikmalar va metodologiya. Toshkent-2022;
2. O'zbekiston Respublikasi Konstitutsiyasi (o'zgartirish va qo'shimchalar bilan.) [URL:http: // lex.uz /uz/docs/20596](http://lex.uz/uz/docs/20596)
3. "Prokuratura to'g'risida" gi O'zbekiston Respublikasi qonuni;
4. Lex.uz
5. <https://proacademy.uz>
6. <https://uz.m.wikipedia>
7. <https://prokuratura.uz>
8. 9-sinf Konstitutsiyaviy huquq darslik
9. Prokuror kasb odobnomasi
10. Davlat va huquq nazariyasi. –T "Sharq"

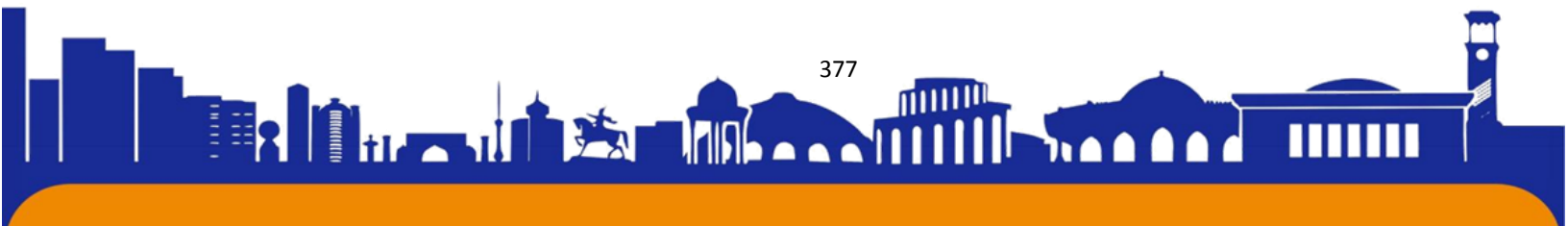

Почему скандинавские страны самые счастливые?

Орзикулова Озода Тулкин кизи

*Международный университет Кимё в Ташкенте, факультет «Туризм и менеджмент», 3-курс, студентка
E-mail: orzikulovaozoda077@gmail.com*

Аннотация: Скандинавские страны всегда выделялись высоким уровнем счастья, и в 2023 году Финляндия снова оказалась на вершине этого списка. Это уже седьмой год подряд, когда Финляндия лидирует в рейтинге счастья, за ней следуют Дания и Исландия. Но почему же они настолько стабильно счастливы? Скандинавия представляет собой часть Северной Европы с богатой историей и культурой. Географически центром Скандинавии является Скандинавский полуостров, на котором расположены Швеция, Норвегия и северо-западные районы Финляндии. Кроме того, к Скандинавии относятся Дания и Исландия, находящиеся за пределами Скандинавского полуострова. Таким образом, понятие "Скандинавия" охватывает пять независимых государств - Швецию, Норвегию, Данию, Исландию и Финляндию, а также автономные территории Дании - Гренландию и Фарерские острова.

Ключевые слова: счастье, северные страны, надёжные институты, развитая социальная защита, минимальный уровень коррупции, укрепленная демократия, высокая степень свободы, доверие, успешное развитие, помощь нуждающимся, крепкие межличностные связи, климат, сезонные изменения, иммиграция, качество правительства, процветание, благополучие, высокий уровень жизни, довольные граждане, низкий уровень преступности

Введение: С 2013 года страны Северной Европы, включая Финляндию, Данию, Норвегию, Швецию и Исландию, стабильно занимают места в первой десятке по уровню счастья. Это обусловлено наличием надежных институтов, развитой социальной защитой, минимальным уровнем коррупции и укрепленной демократией. Жители этих стран наслаждаются высокой степенью свободы и доверия друг к другу. Однако популярные мифы о небольшом населении или холодном климате не исчерпывают полного объяснения этого явления.



В северных странах наблюдается высокий уровень счастья у населения по разным причинам: успешное развитие, помощь нуждающимся и крепкие межличностные связи. Важно изучить эти факторы для понимания счастья в этих регионах и выявить взаимосвязи между ними.

Перед тем как обсудить основные факторы, которые, по нашему мнению, могут способствовать счастью в северных странах, давайте разберемся с несколькими распространенными мифами, которые подвергают сомнению уровень счастья в этих регионах. Первый миф касается погоды: действительно, северные страны не могут похвастаться теплым тропическим климатом, который часто ассоциируется со счастьем. Тем не менее, хотя погода может оказывать определенное влияние на уровень удовлетворенности жизнью, это влияние ограничено, и ожидания, а также сезонные изменения, играют свою роль. Следовательно, хотя изменения в климате могут немного повысить уровень удовлетворенности жизнью в холодных странах, вроде северных, погода, вероятно, не является определяющим фактором их счастья.

Второй миф утверждает, что в северных странах, помимо высокого уровня счастья, также наблюдается высокий уровень самоубийств, что кажется странным. Однако в прошлом, особенно в 1970-1980-х годах, северные страны, в особенности Финляндия, имели высокие показатели самоубийств. В настоящее время эти показатели снизились и стали ближе к средним европейским значениям. Хотя обычно в богатых странах количество самоубийств выше, факторы, способствующие увеличению уровня счастья, обычно связаны с уменьшением случаев самоубийств. Таким образом, этот парадокс, вероятно, обусловлен устаревшей информацией, и на данный момент уровень самоубийств в северных странах не является слишком высоким, а скорее соответствует теоретическим моделям.

Согласно третьему мифу, существует убеждение, что в небольших и однородных странах, таких как северные, легче достичь благополучия, чем в более крупных и разнообразных. Однако исследования показывают, что количество населения и степень однородности не влияют на уровень удовлетворенности жизнью. Современные северные страны стали достаточно разнообразными, и некоторые из них имеют значительное число иммигрантов. Увеличение этнического разнообразия связано не с самим разнообразием, а

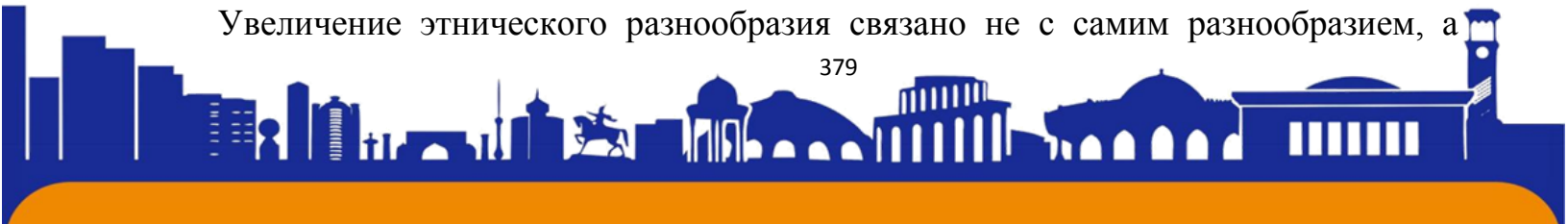



ISSN (E): 2181-4570 ResearchBib Impact Factor: 6,4 / 2023 SJIF 2024 = 5.073/Volume-2, Issue-5

скорее с экономическим неравенством и этнической сегрегацией. Кроме того, важную роль в социальной доверии играет качество правительства, а не этническая многообразность. Иммиграция не влияет на общий уровень счастья местных жителей и в некоторых случаях даже способствует их благополучию. Таким образом, этническая однородность не является объяснением счастья в северных странах.

Следует также отметить, что иммигранты, проживающие внутри страны, испытывают сходное чувство счастья, как и местные жители. Позже мы поясним, что качество государственных учреждений играет важную роль в обеспечении счастья жителей северных стран, и эти учреждения работают на благо всех, кто проживает на их территории, включая иммигрантов. Это может объяснить высокий уровень счастья иностранцев в различных странах, с Финляндией, Данией, Норвегией и Исландией на верхних позициях, а Швецией занимающей седьмое место в мировом рейтинге. Таким образом, благополучие в северных странах распространяется и на прибывающих в эти страны.

В северных странах существует множество причин, почему их жители ощущают себя счастливее. Например, благодаря поддержке государства люди чувствуют меньшее беспокойство относительно потери финансов или работы. Кроме того, они сравнивают свою жизнь с жизнью других, и наличие счастливых людей вокруг оказывает положительное влияние на их собственное благополучие. В странах с развитой социальной защитой эти сравнения менее значимы. Также в северных странах меньше беспокойства о своей личной успешности по сравнению с другими, поскольку здесь преобладает равенство и обеспечивается большая поддержка для меньшего состоятельного населения.

Качество государственных институтов в северных странах было хорошим еще в 19-м веке. Независимые суды хорошо справлялись с коррупцией. Это делало институты более надежными. Массовое образование также играло важную роль. В северных странах инвестировали в образование для всех. Цель была в том, чтобы создать граждан с сильной идентичностью и чувством солидарности. Это способствовало большему доверию к обществу и институтам.

Один из ключевых методов понимания модели северных стран заключается в том, чтобы отметить, что высокий уровень социального и институционального доверия, сформированный за счет широкого





ISSN (E): 2181-4570 ResearchBib Impact Factor: 6,4 / 2023 SJIF 2024 = 5.073/Volume-2, Issue-5

распространения образования и относительно равных условий жизни в начале 20 века, способствовал поддержке политики государства благосостояния, внедренной в течение столетия, что дополнительно укрепило социальное и институциональное доверие. Несмотря на разнообразие исторических аспектов, можно утверждать, что главное направление развития северной модели началось с минимального уровня неравенства и массового образования, которые со временем превратились в социальное и институциональное доверие, благоприятно сказавшееся на формировании эффективных институтов государства благосостояния.

В заключение, северные страны характеризуются благоприятным циклом, в котором различные ключевые институциональные и культурные показатели благополучия взаимодействуют друг с другом. Это включает в себя эффективную демократию, щедрые и эффективные социальные льготы, низкий уровень преступности и коррупции, а также довольных граждан, которые чувствуют себя свободными и доверяют друг другу и государственным институтам. В то же время другие страны, такие как Швейцария, Нидерланды, Новая Зеландия, Канада и Австралия, также имеют множество схожих элементов. Следовательно, нет никакого секрета северного счастья, недоступного для других. Важно, чтобы государственные институты были надежными, не склонными к коррупции, и готовыми помогать гражданам. Необходимо также стремиться к формированию общества, где люди доверяют друг другу и поддерживают себя взаимно.

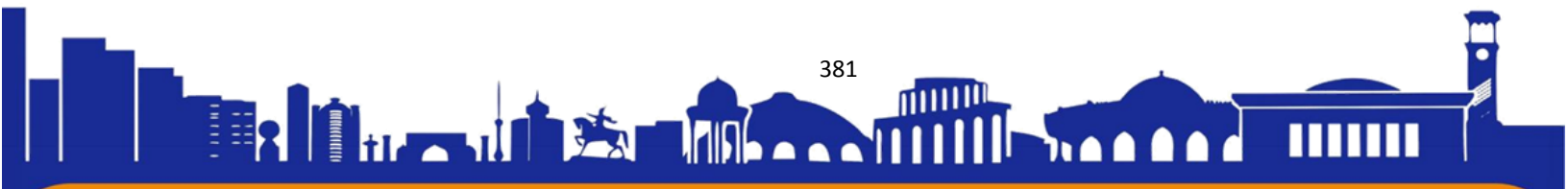



Использованная литература:

<<https://ru.euronews.com/health/2024/03/27/why-do-people-in-nordic-countries-consistently-rank-as-the-happiest-and-what-can-we-learn>>

<[Скандинавия — Википедия \(wikipedia.org\)](#)>

<[Почему скандинавы живут лучше всех \(azattyq.org\)](#)>

<[10+ принципов жителей самых счастливых стран, которые можно попробовать прямо сейчас / AdMe](#)>

<[Почему жители скандинавских стран – самые счастливые в мире? - Bright \(brightmagazine.ru\)](#)>

Петер Берлин. Эти странные шведы. 2000г.

Наталия Будур. Эти странные норвежцы. 2005г.

Катя Стенвалль. Скандинавия. Разочарованный странник. 2010г.

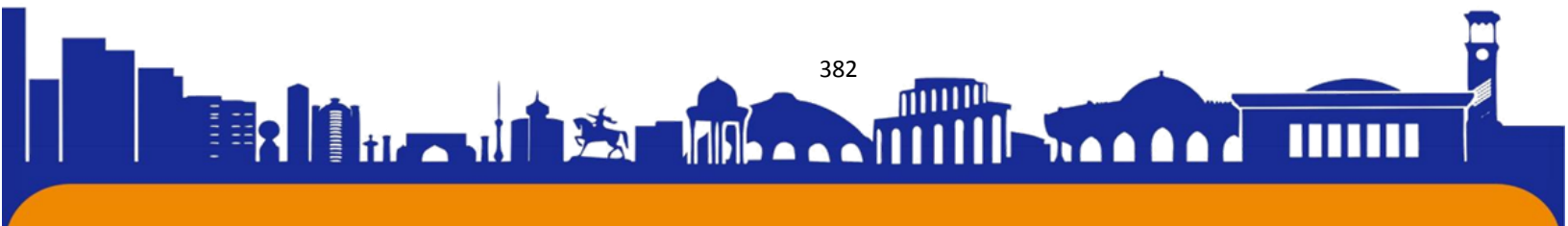

O'G'IRLIK JINOYATINING JINOIY HUQUQIY BELGILARI VA OLDINI OLIISH CHORALARI.

Termiz Davlat Universiteti Yuridik fakulteti talabasi

Xursanova Zarina Anvarovna

Termiz davlat universiteti "Jinoyat huquqi va fuqarolik protsessi" kafedrası
o'qituvchisi

Tursunov Behruz Normurod o'g'li

Annotatsiya: Zamon rivojlanib borayotgani sari aholining ehtiyojlari ham shunga mos ravishda ortib bormoqda, ammo oramizda moddiy ehtiyojlarini halol mehnat qilib qondirishdan ko'ra qing'ir yo'llarni tanlaganlar ham yo'q emas. Bunga bitta misol O'zbekiston Respublikasi Jinoyat Kodeksining 169-moddasida o'z aksini topgan og'irlik jinoyatidir. Ushbu maqolada o'g'irlikning jinoiy huquqiy belgilari haqida hamda uning qanchalik ijtimoiy xavfli ekanligi 2010-2023- yillar oralig'idagi statistikasini o'rganish orqali tahlil qilib, Singapur qonunchiligi normalari asosida yanada chuqurroq tasavvurga ega bo'lamiz.

Kalit so'zlar: Jinoyat, o'g'irlik, ijtimoiy xavfli, talon-taroj, mulk, mulkdor, kissavurlik, va h.k.

CRIMINAL LEGAL SIGNS OF THEFT AND PREVENTIVE MEASURES.

Student of the Faculty of Law of Termiz State University

Xursanova Zarina Anvarovna

Lecturer of the Department of "Criminal Law and Civil Procedure" of Termiz State
University

Tursunov Behruz Normurod o'g'li

Abstract: As time progresses, the needs of the population are increasing accordingly, but among us there are still those who chose hard ways rather than satisfying their material needs by honest work. One example of this is the serious crime reflected in Article 169 of the Criminal Code of the Republic of Uzbekistan. In this article, we will get a deeper idea about the criminal legal signs of theft and how socially



ISSN (E): 2181-4570 ResearchBib Impact Factor: 6,4 / 2023 SJIF 2024 = 5.073/Volume-2, Issue-5

dangerous it is by studying the statistics between 2010 and 2023, based on the norms of Singapore law.

Keywords: Crime, theft, social danger, robbery, property, owner, larceny, etc.

УГОЛОВНО-ПРАВОВЫЕ ПРИЗНАКИ КРАЖИ И МЕРЫ ПРОФИЛАКТИКИ.

Студент юридического факультета Термезского государственного университета
Хурсанова Зарина Анваровна

Преподаватель кафедры «Уголовное право и гражданский процесс»

Термезского государственного университета

Турсунов Бехруз Нормурод ўғли

Аннотация: С течением времени потребности населения соответственно возрастают, но среди нас все еще есть те, кто выбрал трудный путь вместо удовлетворения своих материальных потребностей честным трудом. Одним из примеров этого является тяжкое преступление, отраженное в статье 169 Уголовного кодекса Республики Узбекистан. В этой статье мы получим более глубокое представление об уголовно-правовых признаках кражи и ее общественной опасности, изучив статистику за 2010-2023 годы, основанную на нормах сингапурского законодательства.

Ключевые слова: Преступление, кража, общественная опасность, грабеж, имущество, собственник, воровство и др.

O‘zbekiston Respublikasi Konstitutsiyasining 65-moddasida mulk, aholi farovonligini oshirishga qaratilgan Respublikamiz iqtisodiyotining negizini tashkil etadi, shuningdek O‘zbekiston Respublikasida barcha mulk shakllarining teng huquqliligi va huquqiy jihatdan himoya qilinishi ta’minlanadi va mulkdor o‘z mulkidan qonunda nazarda tutilgan hollardan tashqari hamda sudning qarorisiz mahrum etilishi mumkin emas deb belgilangan.²⁷ Shunday ekan mulkdorning roziligisiz mulkdan foydalanish qonunga xilof va buning uchun qonunchiligimizga bir qator javobgarliklarini belgilangan. Bu jinoyatlar O‘zbekiston Respublikasi Jinoyat

²⁷ [O‘ZBEKISTON RESPUBLIKASI KONSTITUTSIYASI](#)





Kodeksining X bobida "O'zgarar mulkini talon-taroj qilish"da o'z aksini topgan. O'zgarar mulkini talon-taroj qilish bilan bog'liq jinoyatlarning bosqinchilik, tovlamachilik, talonchilik, o'zlashtirish yoki rastrata yo'li bilan talon-taroj qilish, firibgarlik va o'g'irlik kabi turlari mavjud. Bulardan hozirgi kunda ayniqsa voyaga yetmaganlar o'rtasida yuqori ko'rsatkichlarni qayd etgani deb og'irlikni deb aytishimiz mumkin. Bunga sabab o'g'irlikning yashirin ravishda sodir etilishi va buning natijasida tergov amaliyatida ochilmasdan qolishidir. Bu esa o'g'irlikning ijtimoiy xavfliligini oshiradi. O'zbekiston Respublikasining Jinoyat Kodeksining 169-moddasida o'g'irlik jinoyatga ta'rif berilgan. Unga ko'ra, O'zganing mol-mulkni yashirin ravishda talon-taroj qilishga o'g'irlik deyiladi. O'g'irlik jinoyatining subyekti 14 yoshga to'lgan har qanday jismoniy shaxs hisoblanadi. Bevosita obyektida esa, o'zganing mol-mulkini muhofaza qilish bilan bog'liq ijtimoiy munosabatlardir. Mulk egasi, mulk ishonib topshirilgan yoki ixtiyorida turgan shaxsga sezdirmasdan, ular bo'lmagan vaqtda yoxud mulkdor yoki boshqa shaxslar mulkning talon-taroj qilinayotganini anglamagan vaqtda sodir etilishiga talon-taroj qilishning yashirin usuli deyiladi. Agarda mulk egasi yoki mulk ixtiyorida bo'lgan yoki u ishonib topshirilgan shaxs talon-taroj qilish chog'ida hozir bo'lsayu, ammo uxlayotgan yoxud alkogol yoki narkotik mastlik holatida bo'lib talon-taroj sodir bo'layotganini tushunib yetmasa, shaxsning qilmishi o'g'irlik deb kvalifikatsiya qilinadi. Shaxs o'zganing mol-mulkni yashirin ravishda talon-taroj qilishga qaratilgan harakatlari boshqalarga ma'lum bo'lganligini anglab, o'z xatti-harakatini to'xtatsa va jinoyat joyidan qochib, yashirinsa, uning qilmishi o'g'irlikka suiqasd deb hisoblanadi. Shuningdek, jabrlanuvchi yoki boshqa shaxslar mol-mulkining o'g'irlyotganini ko'rgan bo'lsada, aybdor bildirmasdan harakat qilyapman deb o'ylagan bo'lsa, bunday qilmishni ham o'g'irlik deb hisoblash zarurligi O'zbekiston Respublikasi Oliy sudi plenumining "O'zgarar mulkini o'g'irlik, talonchilik va bosqinchilik bilan talon-taroj qilish jinoyat ishlari bo'yicha sud amaliyoti to'g'risida"ga Qarorining 1-bandida belgilangan.²⁸ O'g'irlik jinoyatiga huquqiy baho berishda e'tiborga olish lozim bo'lgan jihati shuki, u talon-taroj qilishning zo'rlik ishlatilmaydigan turi hisoblanadi.

O'zganing mulki olib qo'yilgan va aybdor shaxsda o'g'irlyagan mulkni o'z xohishiga ko'ra tasarruf etishning real imkoniyati, ya'ni aybdorda o'zi o'g'irlyagan

²⁸ O'zbekiston Respublikasi Oliy sudi Plenumining 1999 yil 30 apreldagi «O'zgarar mulkini o'g'irlik, talonchilik va bosqinchilik bilan talon-taroj qilish jinoyat ishlari bo'yicha sud amaliyoti to'g'risida»

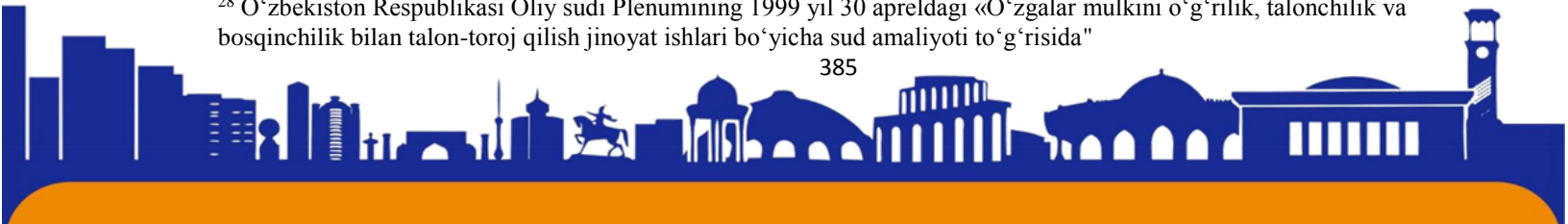



ISSN (E): 2181-4570 ResearchBib Impact Factor: 6,4 / 2023 SJIF 2024 = 5.073/Volume-2, Issue-5

mulkni yashirish, sotish, berish, hadya qilish, belgilangan maqsadda foydalanish imkoniyati paydo bo'lgan paytdan e'tiboran o'g'irlik tugallangan jinoyat deb hisoblanadi.

Subyektiv tomondan o'g'irlik g'araz maqsadlarda to'g'ri qasd bilan sodir etiladi. Aybdor olingan o'zganing mulkini nafaqat g'ayriqonuniyligini va qaytarib berilmasligini, balki o'z harakatlarining yashirin usullarini ham tushunib yetadi.

Bundan tashqari o'g'irlik jinoyati sodir etilish usullariga qarab o'g'irlashtiruvchi holatlari ham mavjud bo'lib, ular uchun javobgarlik Jinoyat Kodeksi 169-moddasi ikkinchi, uchinchi va to'rtinchi qismlarida belgilab qo'yilgan. 169- moddaning ikkinchi qismida:

➤ a) jabrlanuvchining kiyimi, sumkasi yoki boshqa qo'l yukidagi ashyoga nisbatan o'g'irlik ya'ni Kissavurlik - jabrlanuvchi shaxsan olib o'tuvchi, shakli va tuzilishidan qat'i nazar, yengil olib o'tiluvchi buyum va ashyolarga qo'l yuki deyiladi.²⁹ Kissavurlikning ijtimoiy xavfliligi shundan iboratki, aybdor jabrlanuvchining o'zida bo'lgan mol-mulkni olishga urinadi, agarda jabrlanuvchi payqab qolsa, unga nisbatan jismoniy zo'rlik ishlatilishi ham mumkin;

➤ b) ancha miqdorda - O'zbekiston Respublikasining Jinoyat Kodeksida ancha miqdor va ko'p miqdor haqida aniq meyorlar belgilangan bo'lib, *ancha miqdor* deb bazaviy hisoblash miqdorining yuz baravaridan uch yuz baravarigacha bo'lgan miqdorga aytiladi. Ayni damda bazaviy hisoblash miqdori 340 000(uch yuz qirq ming), demak ancha miqdor 34 000 000(o'ttiz to'rt million)dan 102 000 000(bir yuz ikki million)gacha;

➤ v) bir guruh shaxslar tomonidan oldindan til biriktirib - o'g'irlik jinoyatini sodir etish haqida *oldindan kelishib olgan ikki yoki undan ortiq shaxslar* ishtirok etgan taqdirda o'g'irlik jinoyatini bir guruh shaxslar tomonidan oldindan til biriktirib sodir etilgan deb kvalifikatsiya qilinadi;

➤ g) uy-joy, omborxonasi yoki boshqa xonaga g'ayriqonuniy ravishda kirib sodir etilgan o'g'irlik - Aybdorning qilmishini uy-joy, omborxonasi yoki boshqa xonaga g'ayriqonuniy ravishda kirib sodir etilgan o'g'irlik deb baholashimiz uchun aybdorning qilmishida *uy-joy, omborxonasi yoki boshqa binolarga g'ayriqonuniy kirish namoyon bo'lishi kerak*. Bunda aybdorning o'g'irlik qilish niyati g'ayriqonuniy uy-joy,

²⁹ O'zbekiston Respublikasi Oliy sudi Plenumining 1999 yil 30 apreldagi «O'zgaruvchi mulkini o'g'irlik, talonchilik va bosqinchilik bilan talon-toroj qilish jinoyat ishlari bo'yicha sud amaliyoti to'g'risida»

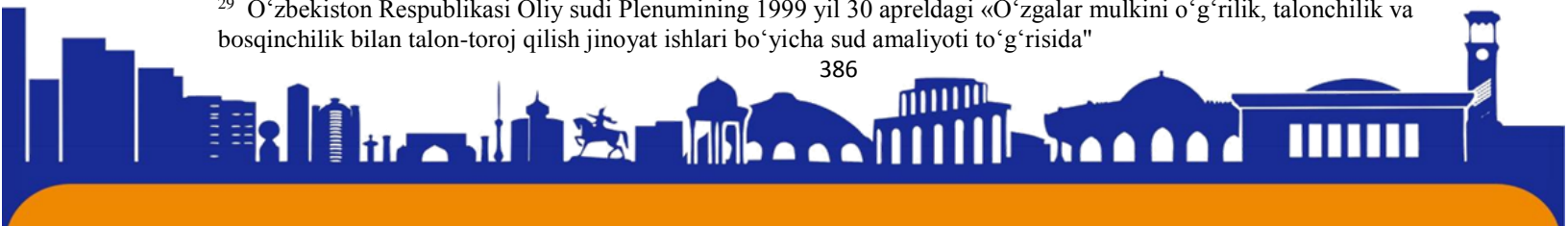



ISSN (E): 2181-4570 ResearchBib Impact Factor: 6,4 / 2023 SJIF 2024 = 5.073/Volume-2, Issue-5

omborxonaga yoki boshqa binolarga kirishidan oldin yuzaga kelgan bo‘lishi zarur, agar aybdor shaxs uy-joy yoki omborxonaga boshqa maqsadlarda kirgan bo‘lib, uning jinoiy maqsadi keyin paydo bo‘lgan bo‘lsa aybdorning qilmishi uy-joy, omborxonaga yoki boshqa binolarga g‘ayriqonuniy ravishda kirib sodir etilgan o‘g‘irlik deb baholanmaydi;³⁰

➤ d) umumiy foydalanishdagi elektr, issiqlik, gaz yoki vodoprovod tarmoqlariga tijorat maqsadlarida o‘zboshimchalik bilan ulanish yoxud elektr energiyasini, tabiiy gazni, sovuq yoki issiq suvni hisobga olish asboblariga, shu jumladan ularning plombalariga qasddan shikast yetkazish yoxud hisobga olish asboblarining ko‘rsatkichlarini o‘zgartirish maqsadida ularga tashqaridan aralashish yo‘li bilan;

➤ e) umumiy foydalanishdagi elektr, issiqlik, gaz yoki vodoprovod tarmoqlariga elektr energiyasi, gaz yoki suv ta‘minoti tashkilotlarining mansabdor shaxslari yoki xodimlari tomonidan oldindan til biriktirib, tijorat maqsadlarida o‘zboshimchalik bilan ulanish yoxud elektr energiyasini, tabiiy gazni, sovuq yoki issiq suvni hisobga olish asboblariga, shu jumladan ularning plombalariga qasddan shikast yetkazish yoxud hisobga olish asboblarining ko‘rsatkichlarini o‘zgartirish maqsadida ularga tashqaridan aralashish yo‘li bilan sodir etilgan o‘g‘irlik.³¹

Jinoyat Kodeksi 169-moddasining uchinchi qismida:

• a) takroran yoki xavfli retsivist tomonidan - takroran o‘g‘irlik sodir etish deganda, shaxsning ikki yoki undan ko‘p marta o‘g‘irlikni sodir etganligi, ammo ularning birortasi uchun ham sudlanmaganligi tushuniladi. Agarda avvalgi sodir etgan o‘g‘irlik jinoyati uchun shaxs qonunda belgilangan tartibda javobgarlikdan yoki jazodan ozod qilinganda, yoxud yangi o‘g‘irlik sodir etilgan paytgacha aybdorning sudlanganligi qonuniy olib tashlangan yoki bekor bo‘lgan, jinoiy javobgarlikka tortish muddati o‘tgan shuningdek ilgari sodir etgan o‘g‘irlik jinoyati uchun javobgarlik amnistiya akti yoki avf etish orqali olib tashlangan bo‘lsa, o‘g‘irlik takroriy deb baholanmaydi;

³⁰ O‘zbekiston Respublikasi Oliy sudi Plenumining 1999 yil 30 apreldagi «O‘zgalar mulkini o‘g‘irlik, talonchilik va bosqinchilik bilan talon-toroj qilish jinoyat ishlari bo‘yicha sud amaliyoti to‘g‘risida

³¹ 169-moddaning ikkinchi qismi O‘zbekiston Respublikasining 2023-yil 13-martdagi O‘RQ-822-sonli [Qonuniga](#) asosan “d” va “e” kichik bandlar bilan to‘ldirilgan — Qonunchilik ma‘lumotlari milliy bazasi, 14.03.2023-y., 03/23/822/0143-son — 2023-yil 15-iyundan kuchga kirgan).





- b) qonunga xilof ravishda axborot tizimiga kirib yoki undan foydalanib - aybdor shaxs o'zganing hisobidagi pul mablag'ini o'zining hisobiga kompyuter tizimidan foydalanish huquqiga ega bo'lmasdan turib amalga oshirgan bo'lsa, jinoyat sodir etgan shaxsning qilmishi kompyuter tizimiga ruxsatsiz kirib sodir etilgan o'g'irlik deb kvalifikatsiya qilinadi. Bu jinoyat aybdorning hisobiga pul mablag'i tushgan paytdan tugallangan hisoblanadi;

- v) ko'p miqdorda sodir etilgan o'g'irlik - bazaviy hisoblash miqdorining uch yuz baravaridan besh yuz baravarigacha bo'lgan miqdor. Ya'ni bu miqdor 102 000 000(bir yuz ikki million)dan 170 000 000(bir yuz yetmish million)gacha;

- g) neft quvurlarida, gaz quvurlarida, neft va gaz mahsulotlari quvurlarida o'g'irlik sodir etilishi uchun javobgarlik nazarda tutilgan.

Jinoyat Kodeksi 169-moddasi 4-qismida esa quyidagilar:

- a) juda ko'p miqdorda - bazaviy hisoblash miqdorining besh yuz baravari va undan ortiq bo'lgan miqdor. 170 000 000(bir yuz yetmish million) va undan ortiq;

- b) o'ta xavfli retsivist tomonidan sodir etilgan o'g'irlik deb hisoblashimiz uchun aybdor shaxs o'g'irlik jinoyati sodir etishidan oldin sud tomonidan uni o'ta xavfli retsivist deb topish to'g'risidagi hukmi qonuniy kuchga kirgan bo'lishi lozim;

- v) uyushgan guruh tomonidan yoki uning manfaatlarini ko'zlab sodir etilgan o'g'irlik uchun javobgarlik nazarda tutilgan bo'lib, uyushgan guruh deb, ikki yoki undan ortiq shaxsning birgalikda jinoiy faoliyat olib borish uchun oldindan bir guruhga birlashishiga aytiladi.³² Uyushgan guruh manfaatlarini ko'zlab deyishimiz uchun esa jinoyatlar guruh manfaatlarini, so'ng esa aybdorning subyektiv manfaatlarini ko'zlab amalga oshirish uchun sodir etilayotganligini tushunishi lozim.

Yurtimizda o'g'irlik jinoyati qanchalik darajada rivojlanayotganini 2010-2023 yillardagi statistikani tahlil qilish orqali chuqurroq tasavvurga ega bo'lamiz:

³² <http://lex.uz/docs/-111453> O'zbekiston Respublikasining Jinoyat Kodeksi.

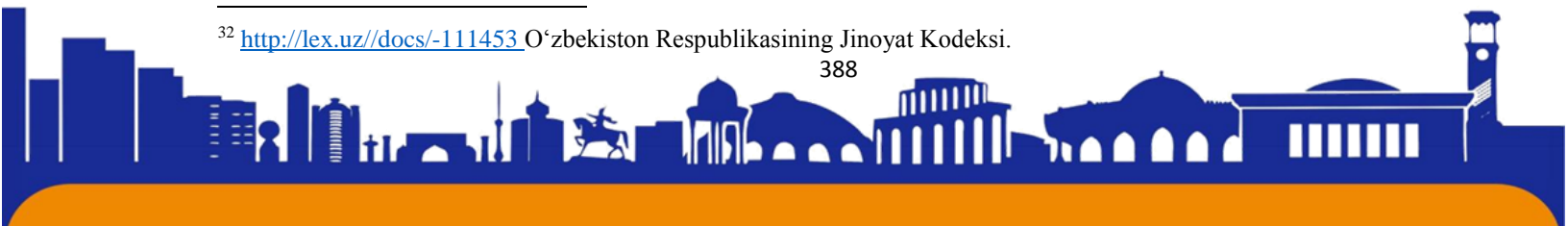

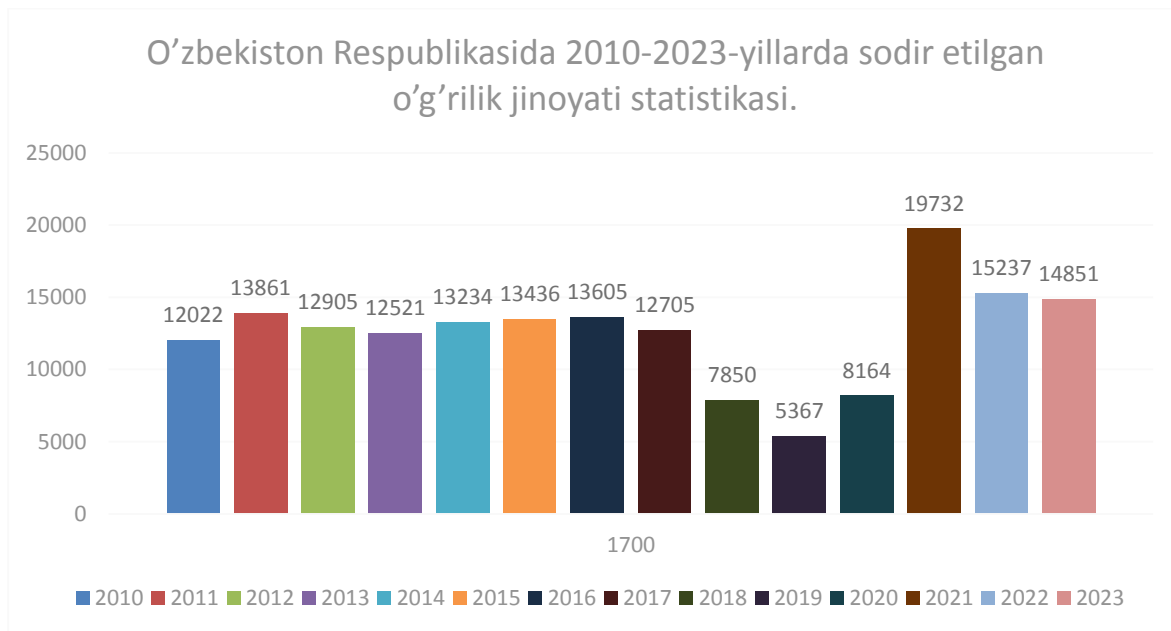

33

Yuqoridagi statistik ma'lumotlardan ko'rinib turibdiki, sodir etilgan o'g'irlik jinoyatlari 2010-yilga qaraganda 2023- yilda qariyb uch mingtaga oshgan.

Sodir etilgan o'g'irlik jinoyatining Surxondaryo viloyatidagi ko'rsatkichlariga to'xtaladigan bo'lsak:

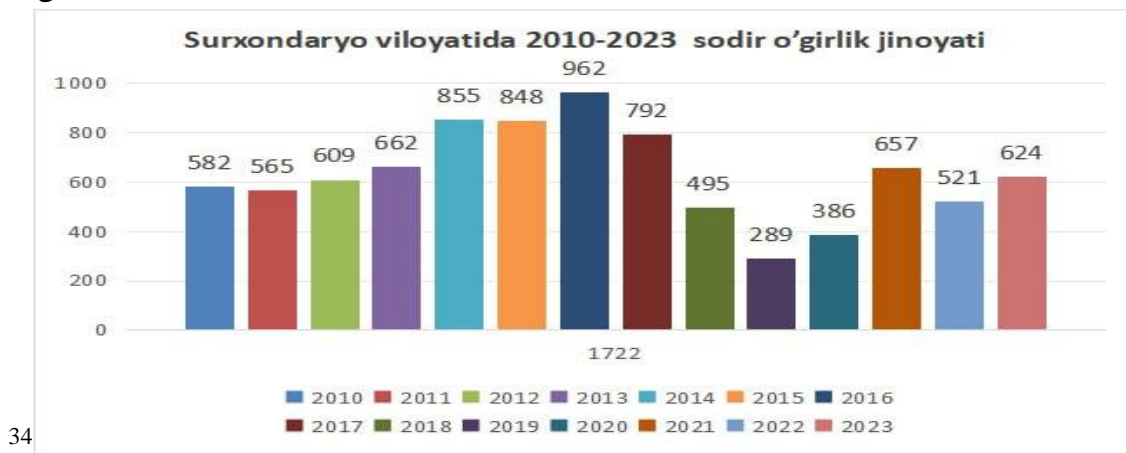

34

Yuqoridagi ko'rsatkichlarni tahlil qiladigan bo'lsak Viloyatimizda o'g'irlik jinoyatini sodir etish darajasi 2014-2016 yillardagi oralig'ida keskin ko'tarilib ketgan. 2023-yilda esa nisbatan kam biroq bu ham yaxshi natija deb bo'lmaydi. Bulardan eng ko'p sodir

³³ Qarang: <https://stat.uz/uz/rasmiy-statistika/crime-and-justice-2>

³⁴ Qarang: <https://stat.uz/uz/rasmiy-statistika/crime-and-justice-2>





ISSN (E): 2181-4570 ResearchBib Impact Factor: 6,4 / 2023 SJIF 2024 = 5.073/Volume-2, Issue-5

etiladigani uydagi o'g'irlik ekanligi haqida qulog'imizga chalingan. Buning oldini olish va jinoyatchilikka qarshi kurashish maqsadida jinoyatchilik darajasi ancha past bo'lgan davlat qonunchiligi tajribasini o'rganib chiqamiz. To'g'ri, hech bir davlatni jinoyatchilikdan holi deb bo'lmaydi, biroq jinoyatchilikka qarshi kurash sohasida amalga oshirgan harakatlari va jinoyat sodir etgan shaxslarga nisbatan qo'llaniladigan jazolaridan kelib chiqib nisbatan kamroq sodir etilishi mumkin. Bunday davlatlardan biri deb Singapurni misol qilib keltirishimiz mumkin, ya'ni singapurda o'g'irlik jinoyati boshqa davlatlarga nisbatan ancha kichik ko'rsatkichlarda sodir etilgan.

2014 yildan 2023 yilgacha Singapurda o'g'irlik va unga aloqador jinoyatlar(100 000 aholiga)

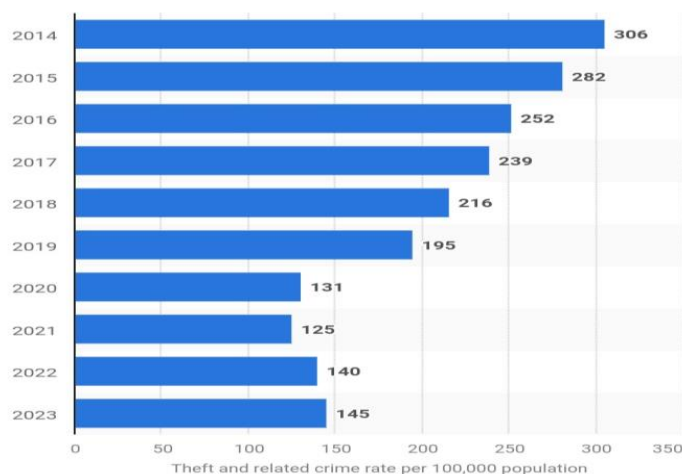

35

2023-yilda Singapurda har 100 000 kishiga to'g'ri keladigan o'g'irlik va unga aloqador jinoyatlar soni 145 tani tashkil etdi. Singapur doimiy ravishda dunyodagi eng xavfsiz mamlakatlardan biri sifatida qayd etilgan va umuman olganda jinoyat darajasi past. Bu ko'rsatkichga qanday erishildi degan savol barchani birdek qiziqtiradi. Bu savolga quyidagicha javob berish mumkin:

Birinchiidan, Singapurda o'g'irlik jinoyatlarining oldini olishda samarali bo'lgan asosiy omillardan biri o'g'irlik jinoyati uchun qat'iy qonunlar va qattiq jazolarning

³⁵ Qarang: <https://www.statista.com/statistics/628515/theft-and-related-crime-rates-in-singapore/>





ISSN (E): 2181-4570 ResearchBib Impact Factor: 6,4 / 2023 SJIF 2024 = 5.073/Volume-2, Issue-5

mavjudligidir. Darhaqiqat ular huquqbuzarliklar uchun to'siq bo'lib xizmat qiladi. Bundan tashqari jinoyatchilikning oldini olishda huquqni muhofaza qiluvchi organlar ham ta'sir ko'rsatadi. Ya'ni bu fuqarolardan ogohlik hissini uyg'otadi.

Ikkinchidan, statistik ma'lumotlarga qaraganda, Singapurda uydagi o'g'irlik tez-tez sodir bo'lib turar ekan, shu sababli ham kuzatuv kameralari va biometrik tizimlardan foydalangan holda o'g'irlikning sonini sezilarli darajada kamaytirishga erishilgan.

Uchinchidan, fuqarolarning jamoatchilik harakatlarida faol ishtirok etishlarini keltirish mumkin. Sababi, faol fuqarolarning ko'payishi va sodir etilgan jinoyatchilik haqida darhol huquqni muhofaza qiluvchi organlarga murojaat qilishi jinoyatni va jinoyatchi shaxsini vaqtida aniqlashga yordam beradi.

To'rtinchidan esa, fuqarolarni ogohlikka chaqirish maqsadida targ'ibot va tashviqot ishlari muntazam olib boriladi.

Umuman olganda, qat'iy qonunlar, samarali huquqni muhofaza qilish, jamoatchilik ishtiroki, texnologik yutuqlar, ta'lim va qadriyatlar uyg'unligi Singapurda o'g'irlik jinoyatlarining oldini olishga sezilarli hissa qit'asi desak mubolag'a bo'lmaydi. Singapurda qonunchiligida ya'ni "[**PENAL CODE 1871**](#)" Jinoyat kodeksining 378-moddasi "O'g'irlik" deb nomlangan bo'lib, unda jinoyatga quyidagicha ta'rif berilgan: *Har qanday ko'char mol-mulkni shaxs, egasining roziligisiz olib qo'yish niyatida bo'lsa va boshqa joyga ko'chirsa, o'g'irlik qilgan hisoblanadi.* O'g'irlik qilgan shaxs jinoyatining ijtimoiy xavfliligiga, og'irlashtiruvchi va yengillashtiruvchi holatlariga qarab *ozodlikdan mahrum qilish va jarima yoki ozodlikdan mahrum qilish va qamish bilan urish* kabi jazolarga hukm qilinadi.

Yuqorida keltirilgan fikr va mulohazalardan kelib chiqib yurtimizda ham o'g'irlik jinoyati ayniqsa uydagi o'g'irlik keskin ortib bormoqda. Buni oldini olish

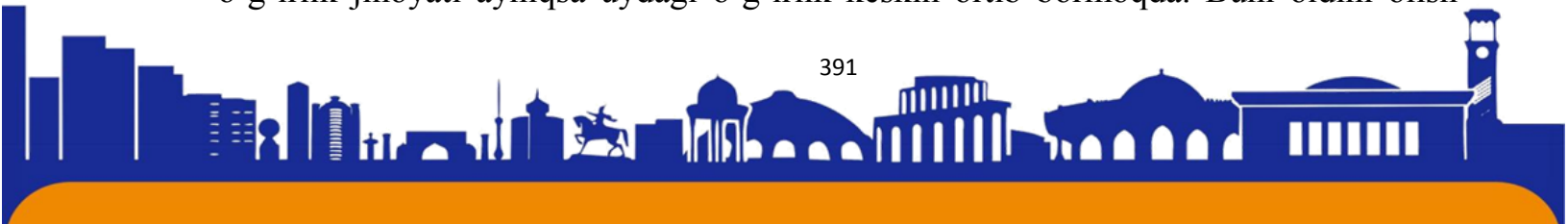



ISSN (E): 2181-4570 ResearchBib Impact Factor: 6,4 / 2023 SJIF 2024 = 5.073/Volume-2, Issue-5

maqsadida avvalo har birimiz o'z mulkimizni asrab avaylashimiz zarur, xalqimizda "o'zingga ehtiyot bo'l qo'shningni o'g'ri tutma" degan maqol ham shundan dalolat beradi. Keyingi o'rinlarda esa fuqarolarning faolligini huquqiy bilimlarini oshirishga harakat qilish, yoshlarni esa qadriyatlarga hurmat ruhida tarbiyalash ya'ni birovning mulkidan ruxsatsiz foydalanish mumkin emasligini uqtirish zarur. Bundan tashqari uydagi o'g'irlikni oldini olish uchun esa har bir turar joyga xavfsizlikni ta'minlovchi signalizatsiyalarni hamda kameralari o'rnatish maqsadga muvofiqdir. Shu yo'llar orqali o'g'irlik jinoyatini keskin kamaytirishga erishish mumkin.

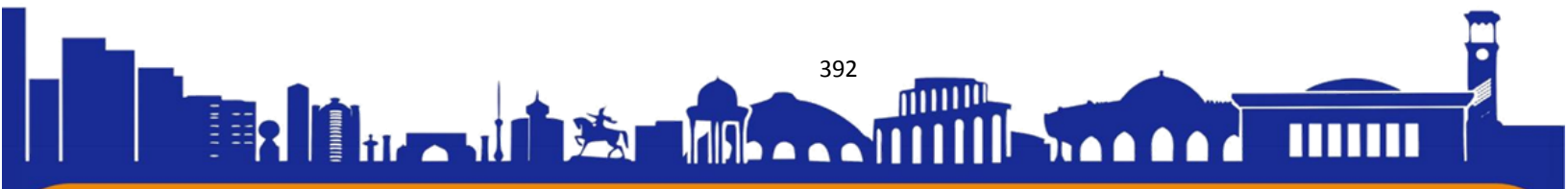

**REFERENCES:**

1. O‘ZBEKISTON RESPUBLIKASI KONSTITUTSIYASI;
2. O‘zbekiston Respublikasi Jinoyat Kodeksi;
3. M.X Rustambayev O‘zbekiston Respublikasi Jinoyat huquqi kursi II V Tom;
4. O‘zbekiston Respublikasi Oliy sudi Plenumining 1999 yil 30 apreldagi «O‘zgalar mulkini o‘g‘rilik, talonchilik va bosqinchilik bilan talon-toroj qilish jinoyat ishlari bo‘yicha sud amaliyoti to‘g‘risida»;
5. «O‘G‘IRLIK JINOYATI TUSHUNCHASI VA PROFILAKTIKASI»
<https://inacademy.uz/index.php/ejar/article/view/12061/85>;
6. <https://stat.uz/uz/rasmiy-statistika/crime-and-justice-2>
7. <http://lex.uz/docs/-6445145>
8. <https://www.statista.com/statistics/628515/theft-and-related-crime-rates-in-singapore/>
9. <https://sso.agc.gov.sg/Act/PC1871>

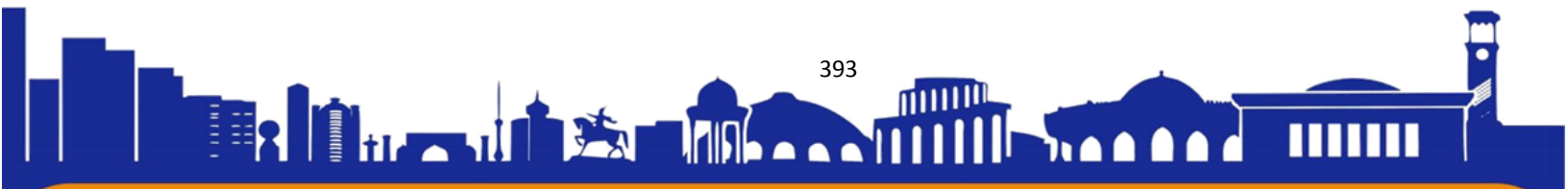

РАЗВИТИЕ МАРКЕТИНГА В УЗБЕКИСТАНЕ

Алимова Шахзода Шокиржоновна

студентка 3 курса факультета «Туризм» Ташкентского международного университета Кимё, Республика Узбекистан

Аннотация

Маркетинг в Узбекистане претерпел значительные изменения за последние десятилетия, что обусловлено переходом от плановой экономики к рыночной, развитием цифровых технологий и изменениями в потребительском поведении. В данной статье анализируются основные этапы развития маркетинга в стране, современные тенденции и перспективы. Исследование основывается на анализе литературы, проведенных интервью с экспертами и вторичных данных.

Ключевые слова. Маркетинг, Узбекистан, цифровые технологии, потребительское поведение, рыночная экономика.

Abstract

Marketing in Uzbekistan has undergone significant changes over the past decades, due to the transition from a planned economy to a market economy, the development of digital technologies and changes in consumer behavior. This article analyzes the main stages of marketing development in the country, current trends and prospects. The study is based on literature review, interviews with experts and secondary data.

Key words. Marketing, Uzbekistan, digital technologies, consumer behavior, market economy.

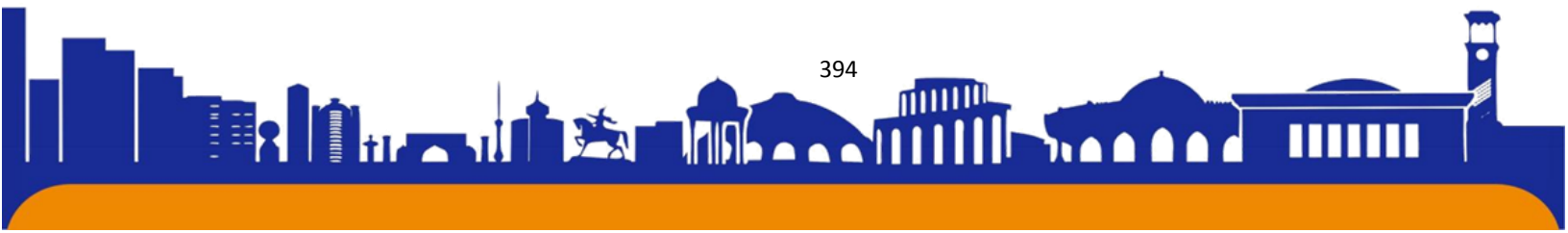



ВВЕДЕНИЕ

Узбекистан, находящийся в центре Центральной Азии, представляет собой уникальный рынок с богатыми культурными традициями и быстроразвивающейся экономикой. Переход от плановой экономики к рыночной в начале 1990-х годов и последующая экономическая либерализация создали предпосылки для развития маркетинга в стране. Настоящая статья посвящена анализу эволюции маркетинга в Узбекистане, включая ключевые этапы, современные тенденции и вызовы. Введение должно включать общие сведения о состоянии экономики Узбекистана и роли маркетинга в её развитии. Важно также описать актуальность темы исследования и цель статьи.

АНАЛИЗ И МЕТОДОЛОГИЯ ЛИТЕРАТУРЫ

Развитие маркетинга в Узбекистане исследовалось различными учеными и практиками. В ранних исследованиях основное внимание уделялось адаптации западных маркетинговых концепций к узбекским реалиям. Так, работы Карабановой (2005) и Нематовой (2010) подчеркивают важность культурных особенностей и традиций в формировании маркетинговых стратегий. Современные исследования, такие как работы Юсупова (2018) и Алимова (2020), акцентируют внимание на влиянии цифровизации и интернета на маркетинговые практики в Узбекистане.

Для анализа развития маркетинга в Узбекистане была использована смешанная методология. В первую очередь, проведен обзор научной литературы и государственных отчетов, посвященных данной теме. Во-вторых, проведены интервью с маркетинговыми экспертами и представителями бизнеса. Наконец,

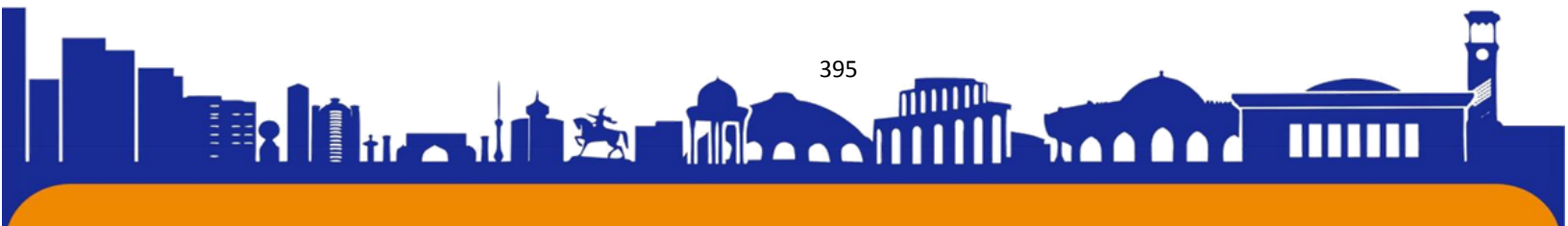



ISSN (E): 2181-4570 ResearchBib Impact Factor: 6,4 / 2023 SJIF 2024 = 5.073/Volume-2, Issue-5

анализ вторичных данных, таких как статистические отчеты и рыночные исследования, дополнил картину.

Период	Основные события и тенденции	Маркетинговые стратегии и инструменты	Вызовы и проблемы
1990-е годы	- Начало рыночных реформ - Появление первых маркетинговых агентств	- Традиционные методы рекламы - Первоначальная адаптация западных концепций	- Низкий уровень маркетинговых знаний - Отсутствие инфраструктуры
2000-е годы	- Укрепление рыночных механизмов - Развитие конкуренции	- Расширение спектра маркетинговых услуг - Исследование рынка	- Недостаток квалифицированных специалистов - Ограниченные бюджеты
2010-е годы	- Бум цифровых технологий - Распространение	- Интернет-маркетинг (SEO, контекстная	- Быстро меняющиеся технологии - Конкуренция

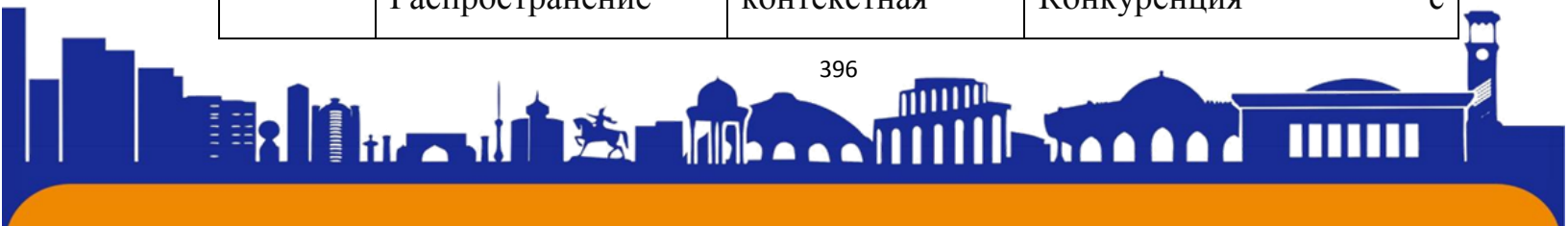



	интернета - Появление социальных сетей	реклама, SMM) - Email-маркетинг	международными компаниями
2020-е годы	- Усиление влияния цифровизации - Развитие e- commerce - Внедрение искусственного интеллекта и big data	- Омниканальные стратегии - Персонализация маркетинга - Инновационные технологии (AI, big data)	- Защита данных и конфиденциальность - Быстрое изменение потребительских предпочтений

Пояснения к таблице:

1990-е годы: Этот период характеризуется переходом от плановой экономики к рыночной. Появляются первые маркетинговые агентства, которые начинают внедрять традиционные методы рекламы и адаптировать западные маркетинговые концепции к местным условиям. Основными вызовами были низкий уровень маркетинговых знаний и отсутствие необходимой инфраструктуры.

2000-е годы: Укрепление рыночных механизмов и развитие конкуренции способствовали расширению спектра маркетинговых услуг. Начали активно развиваться исследования рынка и специализированные маркетинговые агентства. Основными проблемами оставались недостаток квалифицированных специалистов и ограниченные бюджеты компаний.

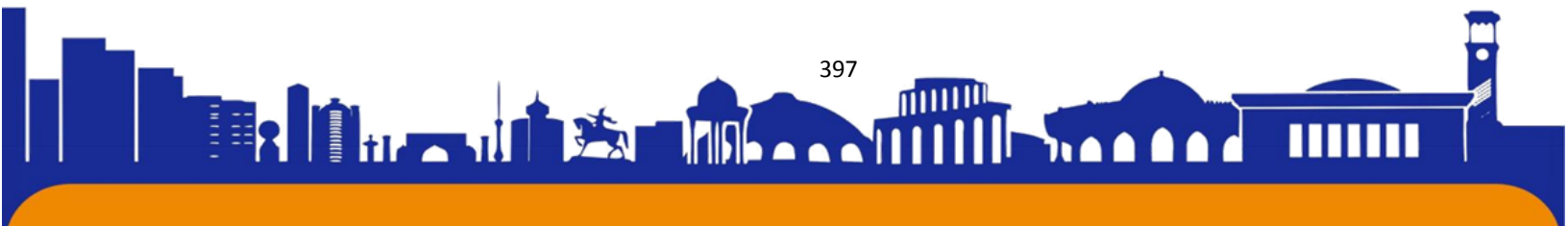



ISSN (E): 2181-4570 ResearchBib Impact Factor: 6,4 / 2023 SJIF 2024 = 5.073/Volume-2, Issue-5

2010-е годы: В этот период происходит бум цифровых технологий и интернета. Социальные сети становятся важнейшими каналами коммуникации, что приводит к активному использованию инструментов интернет-маркетинга, таких как SEO, контекстная реклама, SMM и email-маркетинг. Вызовами стали быстро меняющиеся технологии и конкуренция с международными компаниями.

2020-е годы: Усиление влияния цифровизации и развитие электронной коммерции приводят к внедрению омниканальных стратегий и персонализации маркетинга. В маркетинговую практику активно внедряются инновационные технологии, такие как искусственный интеллект и big data. Основными вызовами становятся защита данных и конфиденциальность, а также быстрое изменение потребительских предпочтений.

ПОЛУЧЕННЫЕ РЕЗУЛЬТАТЫ

Результаты исследования показали, что маркетинг в Узбекистане прошел несколько ключевых этапов:

1. 1990-е годы: Начало рыночных реформ и первые шаги маркетинга

Основные события и тенденции:

- ✓ Переход от плановой экономики к рыночной.
- ✓ Либерализация экономики и приватизация государственных предприятий.
- ✓ Появление первых частных компаний и маркетинговых агентств.

Маркетинговые стратегии и инструменты:

- ✓ Основное внимание уделялось традиционным методам рекламы (телевизионная реклама, наружная реклама, печатные издания).

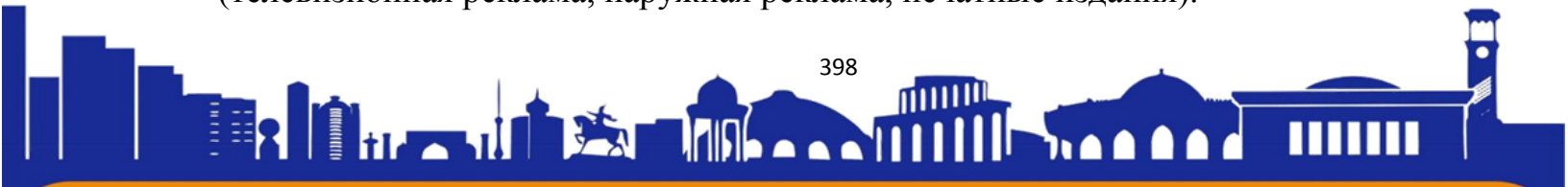



ISSN (E): 2181-4570 ResearchBib Impact Factor: 6,4 / 2023 SJIF 2024 = 5.073/Volume-2, Issue-5

✓ Первоначальная адаптация западных маркетинговых концепций к местным условиям.

✓ Акцент на личные продажи и сетевой маркетинг.

Вызовы и проблемы:

✓ Низкий уровень маркетинговых знаний среди местных предпринимателей.

✓ Отсутствие необходимой инфраструктуры для реализации современных маркетинговых стратегий.

✓ Недостаток специализированных кадров и учебных программ по маркетингу.

2. 2000-е годы: Укрепление рыночных механизмов и рост конкуренции

Основные события и тенденции:

✓ Увеличение количества частных предприятий и иностранных инвестиций.

✓ Развитие банковского сектора и услуг по финансированию бизнеса.

✓ Рост конкуренции среди компаний.

Маркетинговые стратегии и инструменты:

✓ Начало активного использования маркетинговых исследований для понимания потребительских предпочтений.

✓ Разработка брендов и корпоративной идентичности.

✓ Увеличение спроса на профессиональные маркетинговые услуги, такие как PR и BTL (Below the Line) активности.

Вызовы и проблемы:

✓ Ограниченные бюджеты на маркетинговые активности.

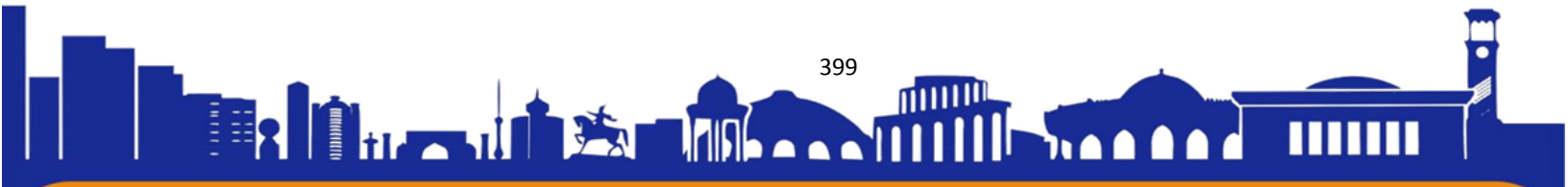



ISSN (E): 2181-4570 ResearchBib Impact Factor: 6,4 / 2023 SJIF 2024 = 5.073/Volume-2, Issue-5

- ✓ Недостаток квалифицированных специалистов и образовательных программ в области маркетинга.
- ✓ Необходимость адаптации западных методов к местным культурным особенностям.

3. 2010-е годы: Цифровая трансформация и интернет-революция

Основные события и тенденции:

- ✓ Быстрое распространение интернета и мобильной связи.
- ✓ Появление и рост социальных сетей (Facebook, Instagram, Telegram).
- ✓ Развитие электронной коммерции и онлайн-торговли.

Маркетинговые стратегии и инструменты:

- ✓ Активное использование инструментов интернет-маркетинга: SEO, контекстная реклама, SMM, email-маркетинг.
- ✓ Внедрение аналитики и измерение эффективности маркетинговых кампаний.
- ✓ Создание контент-маркетинговых стратегий для привлечения и удержания клиентов.

Вызовы и проблемы:

- ✓ Быстро меняющиеся технологии и необходимость постоянного обновления знаний.
- ✓ Конкуренция с международными компаниями, активно использующими цифровые технологии.
- ✓ Проблемы с кибербезопасностью и защитой данных.

4. 2020-е годы: Инновации и персонализация

Основные события и тенденции:

- ✓ Усиление влияния цифровизации на все аспекты бизнеса.

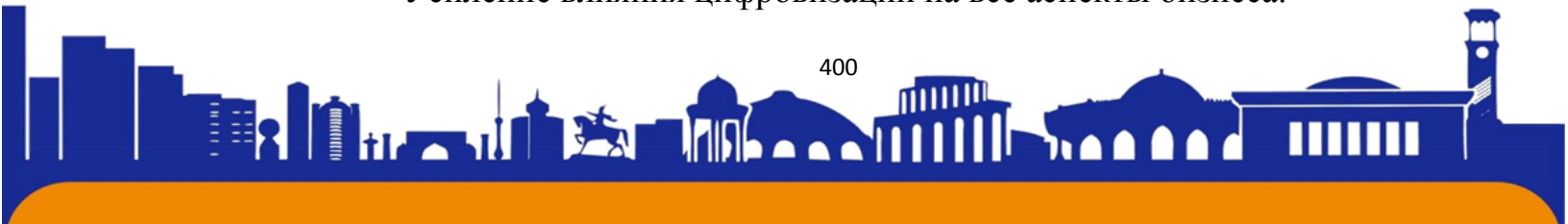



ISSN (E): 2181-4570 ResearchBib Impact Factor: 6,4 / 2023 SJIF 2024 = 5.073/Volume-2, Issue-5

✓ Развитие технологий искусственного интеллекта (AI) и анализа больших данных (big data).

✓ Рост электронной коммерции и появление новых онлайн-платформ.

Маркетинговые стратегии и инструменты:

✓ Омниканальные стратегии, интеграция офлайн и онлайн маркетинга.

✓ Персонализация маркетинговых кампаний с использованием данных о поведении клиентов.

✓ Внедрение инновационных технологий, таких как чат-боты, виртуальная и дополненная реальность (VR/AR).

Вызовы и проблемы:

✓ Защита данных и обеспечение конфиденциальности потребителей.

✓ Быстрое изменение потребительских предпочтений и ожиданий.

✓ Необходимость постоянного обучения и адаптации к новым технологиям.

Перспективы развития маркетинга в Узбекистане

Текущие тенденции:

✓ Продолжение роста электронной коммерции, особенно в постпандемийный период.

✓ Расширение использования социальных сетей для маркетинга и продаж.

✓ Повышение интереса к экологическим и социально ответственным брендам.

Будущие направления:

✓ Усиление роли искусственного интеллекта в анализе данных и автоматизации маркетинговых процессов.

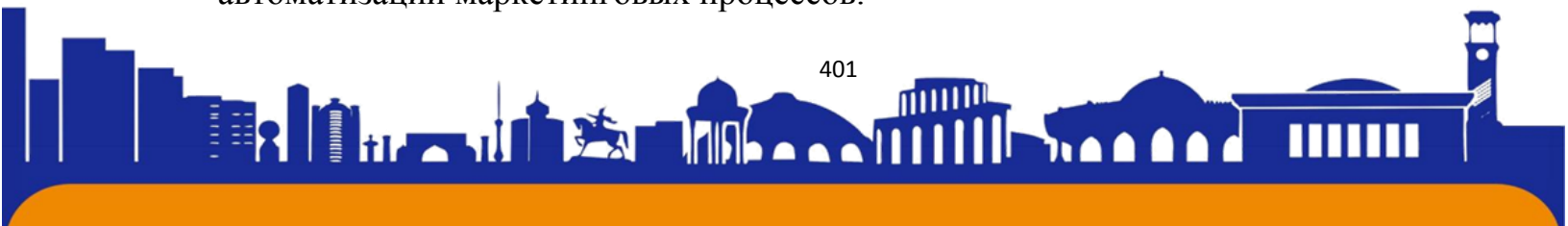



ISSN (E): 2181-4570 ResearchBib Impact Factor: 6,4 / 2023 SJIF 2024 = 5.073/Volume-2, Issue-5

- ✓ Развитие новых форматов контента, таких как интерактивные видео и VR/AR.
- ✓ Повышение значимости мобильного маркетинга, учитывая рост использования смартфонов.

ВЫВОД

Маркетинг в Узбекистане прошел долгий путь от начальных стадий развития до внедрения современных цифровых технологий. Переход к рыночной экономике, изменение потребительских предпочтений и стремительное развитие интернета оказали значительное влияние на маркетинговые стратегии и практики. В будущем, дальнейшая цифровизация и глобализация будут играть ключевую роль в развитии маркетинга в стране.

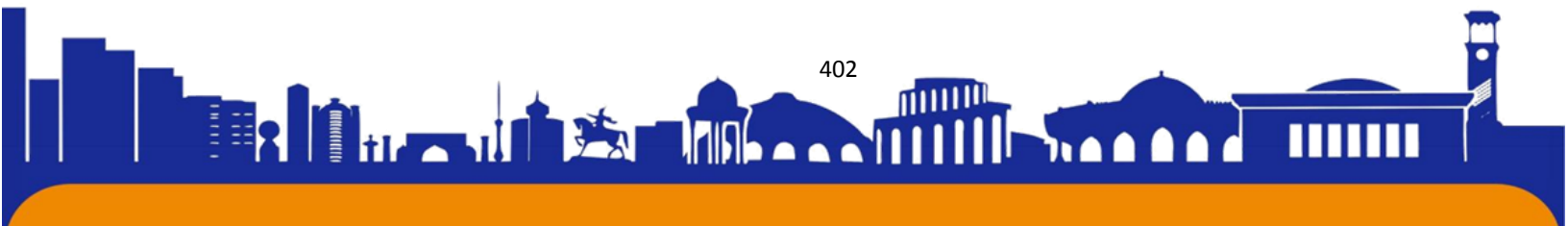



ИСПОЛЬЗОВАННАЯ ЛИТЕРАТУРА

5. Карабанова, И. (2005). Маркетинг в условиях переходной экономики: опыт Узбекистана. Ташкент: Издательство ТГЭУ.
6. Нематова, А. (2010). Влияние культурных факторов на маркетинговые стратегии. Ташкент: Издательство УзГУМЯ.
7. Юсупов, Б. (2018). Цифровая трансформация маркетинга в Узбекистане. Ташкент: Издательство ИКСУ.
8. Алимов, Д. (2020). Развитие электронной коммерции и маркетинга в Узбекистане. Ташкент: Издательство Университет мировой экономики и дипломатии.

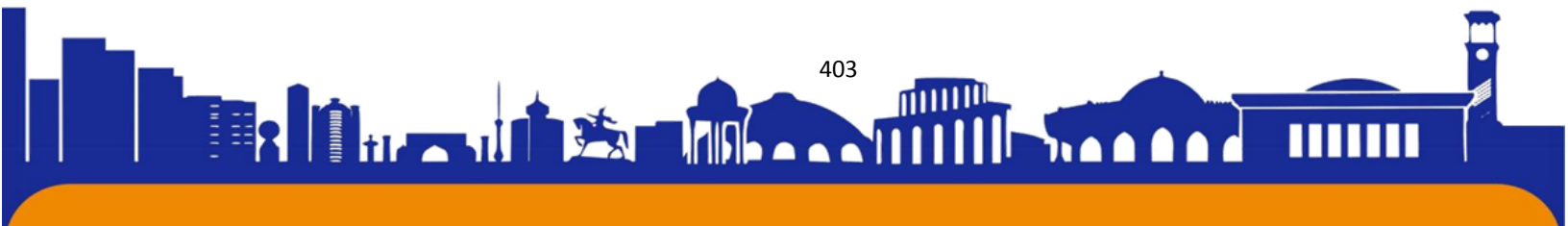

ГАСТРОНОМИЧЕСКИЙ ТУРИЗМ В УЗБЕКИСТАНЕ

Хусаинова Марям Абдумаликхоновна

студентка 3 курса факультета «Туризм» Ташкентского международного
университета Кимё, Республика Узбекистан

muzaffarhonovamaryam03@gmail.com

Аннотация

Гастрономический туризм в Узбекистане становится все более популярным направлением для туристов, стремящихся познакомиться с богатым кулинарным наследием страны. В данной статье исследуются особенности гастрономического туризма в Узбекистане, анализируются основные блюда и кулинарные традиции, а также оценивается влияние гастрономического туризма на экономику и культурное развитие страны. Исследование основано на анализе литературы, интервью с экспертами и анализе туристической статистики.

Ключевые слова. Гастрономический туризм, Узбекистан, кулинарное наследие, плов, самса, лагман, туризм и культура.

Abstract

Gastronomic tourism in Uzbekistan is becoming an increasingly popular destination for tourists seeking to experience the country's rich culinary heritage. This article examines the features of gastronomic tourism in Uzbekistan, analyzes the main dishes and culinary traditions, and also evaluates the impact of gastronomic tourism on the economy and cultural development of the country. The study is based on literature analysis, interviews with experts and analysis of tourism statistics.



Key words. Gastronomic tourism, Uzbekistan, culinary heritage, pilaf, samsa, lagman, tourism and culture.

ВВЕДЕНИЕ

Узбекистан, расположенный в сердце Центральной Азии, обладает богатым культурным и историческим наследием, которое отражается и в его кухне. Гастрономический туризм, включающий в себя знакомство с национальными блюдами и кулинарными традициями, привлекает все больше внимания туристов. Уникальные узбекские блюда, такие как плов, самса и лагман, стали визитной карточкой страны, предлагая путешественникам неповторимый опыт. Настоящая статья посвящена исследованию гастрономического туризма в Узбекистане, его особенностей и влияния на экономику и культуру страны. Во введении следует предоставить общую информацию о важности гастрономического туризма и его актуальности для Узбекистана. Стоит отметить, что Узбекистан, благодаря своему географическому положению и историческим торговым путям (например, Шелковый путь), имеет богатую кулинарную традицию, которая привлекает туристов со всего мира.

АНАЛИЗ И МЕТОДОЛОГИЯ ЛИТЕРАТУРЫ

Гастрономический туризм в Узбекистане изучался различными исследователями и туристическими организациями. В работе Ахмедова (2015) акцентируется внимание на исторических корнях узбекской кухни и её влиянии на современное кулинарное искусство. Исследование Каримовой (2018) посвящено анализу предпочтений туристов и их восприятию узбекской кухни. В обзоре Туристического агентства Узбекистана (2020) подчеркивается

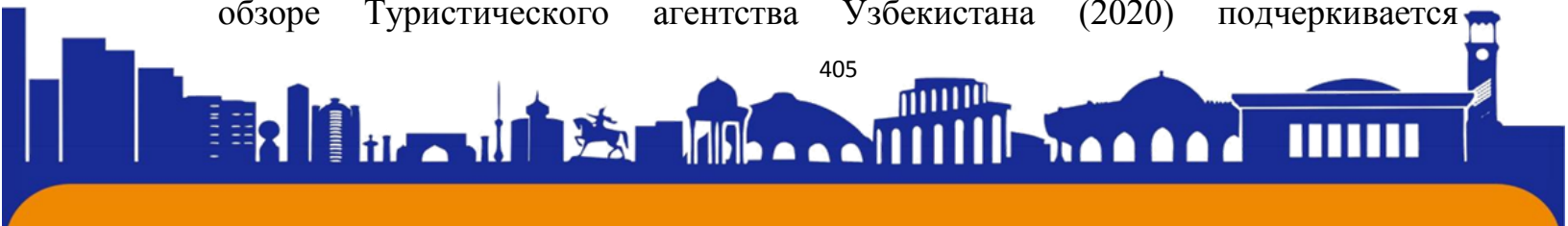



ISSN (E): 2181-4570 ResearchBib Impact Factor: 6,4 / 2023 SJIF 2024 = 5.073/Volume-2, Issue-5

значительный вклад гастрономического туризма в развитие туристического сектора страны. Анализ литературы должен охватывать ключевые работы, исследующие узбекскую кухню, гастрономический туризм и его влияние на экономику. Например, можно рассмотреть, как историческое наследие и культурные традиции влияют на современное кулинарное искусство и туристический опыт.

Для проведения данного исследования была использована комбинированная методология, включающая анализ литературных источников, проведение интервью с экспертами в области туризма и гастрономии, а также анализ статистических данных о туристических потоках в Узбекистан. Были проведены полуструктурированные интервью с представителями туристических агентств, рестораторами и кулинарными экспертами, что позволило получить глубокое понимание текущих тенденций и перспектив гастрономического туризма в стране.

ПОЛУЧЕННЫЕ РЕЗУЛЬТАТЫ

Результаты исследования показали, что гастрономический туризм в Узбекистане имеет несколько ключевых аспектов:

- ✓ Кулинарные традиции и национальные блюда: Узбекская кухня славится своими уникальными блюдами, такими как плов, самса, лагман, шашлык и манты. Эти блюда имеют глубокие исторические корни и отражают культурные традиции народа.





- ✓ Роль плова: Плов занимает центральное место в узбекской кухне и является не только повседневным блюдом, но и важной частью праздничных обрядов. В разных регионах страны существуют свои вариации этого блюда, что придает ему уникальность.





ISSN (E): 2181-4570 ResearchBib Impact Factor: 6,4 / 2023 SJIF 2024 = 5.073/Volume-2, Issue-5

- ✓ Развитие ресторанного бизнеса: В крупных городах Узбекистана, таких как Ташкент, Самарканд и Бухара, активно развиваются рестораны и кафе, предлагающие туристам традиционные узбекские блюда. Это способствует росту интереса к гастрономическому туризму.



- ✓ Кулинарные туры и мастер-классы: Туристические агентства предлагают различные гастрономические туры, включающие посещение местных рынков, участие в мастер-классах по приготовлению национальных блюд и дегустации.





- ✓ Экономическое влияние: Гастрономический туризм оказывает положительное влияние на экономику Узбекистана, способствуя созданию рабочих мест, развитию малого и среднего бизнеса и увеличению притока туристов.



ВЫВОД

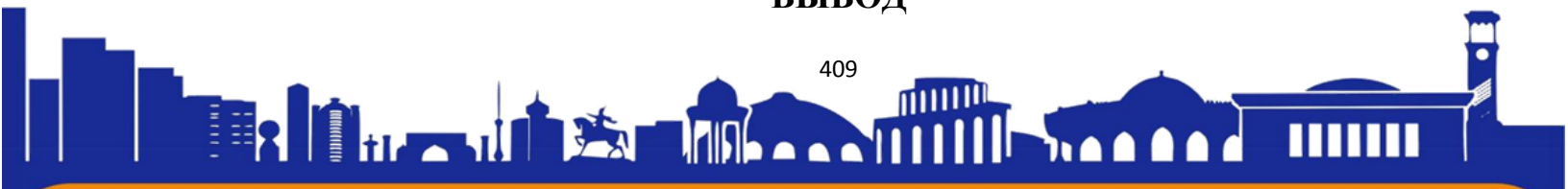



ISSN (E): 2181-4570 ResearchBib Impact Factor: 6,4 / 2023 SJIF 2024 = 5.073/Volume-2, Issue-5

Гастрономический туризм в Узбекистане обладает значительным потенциалом для привлечения туристов и развития экономики страны. Богатое кулинарное наследие, уникальные национальные блюда и гостеприимство узбекского народа создают неповторимый туристический опыт. В будущем необходимо продолжать развивать инфраструктуру гастрономического туризма, проводить маркетинговые кампании и поддерживать инициативы по сохранению и популяризации кулинарных традиций.

Аспект	Описание	Примеры и детали
Кулинарные традиции	Богатое историческое и культурное наследие, отраженное в национальной кухне	- Традиции, передающиеся из поколения в поколение - Влияние Шелкового пути
Основные блюда	Знаковые блюда узбекской кухни, привлекающие туристов	- Плов: центральное место в культуре, различные виды (Самаркандский, Ферганский и др.)
Самса и Лагман	Важные элементы узбекской кухни, предлагающие разнообразие вкусов	- Самса: мясные пирожки, приготовленные в тандыре - Лагман: блюдо из лапши с мясом и овощами
Шашлык и Манты	Популярные мясные блюда, характеризующиеся	- Шашлык: мясо, приготовленное на углях - Манты: вареники с мясом и овощами

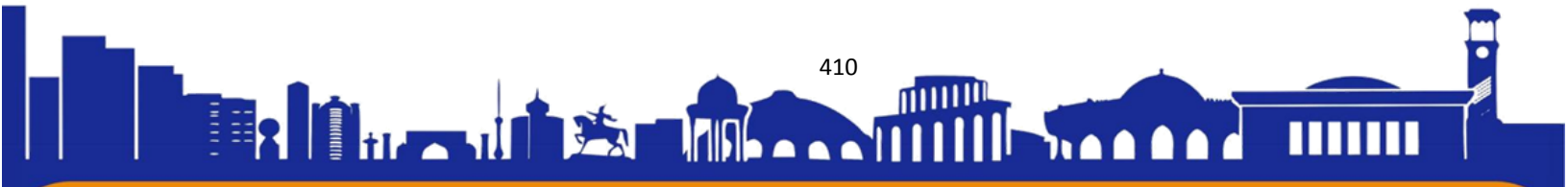



	уникальными методами приготовления	Манты: паровые пельмени с начинкой
Развитие ресторанного бизнеса	Рост числа ресторанов и кафе, предлагающих традиционные блюда	- Рестораны в Ташкенте, Самарканде, Бухаре - Повышение качества обслуживания и атмосферы
Кулинарные туры и мастер-классы	Организация туров и мастер-классов для туристов, интересующихся узбекской кухней	- Посещение местных рынков - Мастер-классы по приготовлению плова и других блюд
Экономическое влияние	Вклад гастрономического туризма в экономику и культурное развитие страны	- Создание рабочих мест - Развитие малого и среднего бизнеса - Увеличение притока туристов
Проблемы и вызовы	Основные трудности, с которыми сталкивается гастрономический туризм в Узбекистане	- Защита культурного наследия - Обеспечение качества обслуживания - Образование и подготовка кадров

Пояснения к таблице:

Кулинарные традиции: Узбекская кухня богата традициями, которые уходят корнями в историю страны и включают в себя влияние многих культур

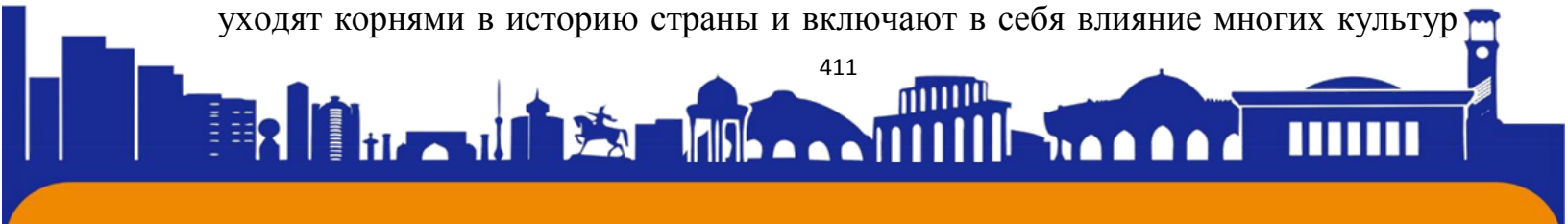



ISSN (E): 2181-4570 ResearchBib Impact Factor: 6,4 / 2023 SJIF 2024 = 5.073/Volume-2, Issue-5

благодаря Шелковому пути. Эти традиции передаются из поколения в поколение, формируя уникальные кулинарные практики.

Основные блюда: Национальные блюда, такие как плов, самса, лагман, шашлык и манты, играют ключевую роль в гастрономическом туризме. Эти блюда не только отражают культурные традиции, но и являются основными элементами кулинарного туризма, привлекая туристов своим вкусом и уникальностью.

Развитие ресторанного бизнеса: В крупных городах Узбекистана активно развивается ресторанный бизнес, что способствует увеличению интереса к гастрономическому туризму. Рестораны предлагают туристам не только традиционные блюда, но и качественное обслуживание и атмосферу, которая погружает их в культуру страны.

Кулинарные туры и мастер-классы: Туристические агентства предлагают разнообразные кулинарные туры и мастер-классы, включающие посещение местных рынков и участие в приготовлении национальных блюд. Это позволяет туристам получить практический опыт и лучше понять узбекскую культуру.

Экономическое влияние: Гастрономический туризм оказывает значительное влияние на экономику Узбекистана, способствуя созданию рабочих мест, развитию малого и среднего бизнеса и увеличению притока туристов.

Проблемы и вызовы: Основные трудности, с которыми сталкивается гастрономический туризм, включают необходимость защиты культурного наследия, обеспечение высокого качества обслуживания и подготовку квалифицированных кадров.

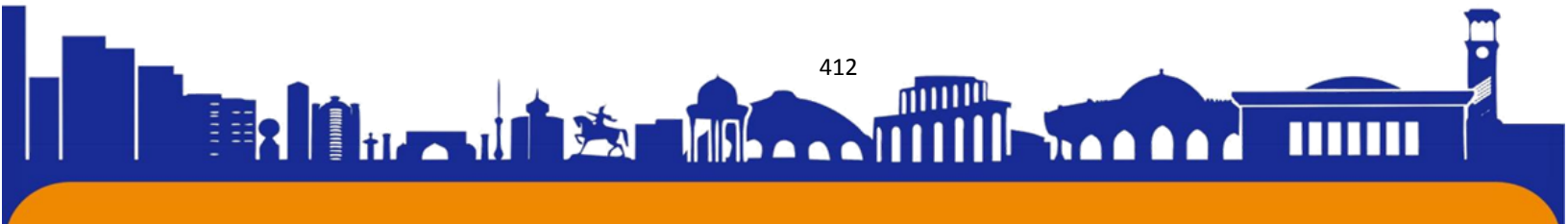



ИСПОЛЬЗОВАННАЯ ЛИТЕРАТУРА

9. Ахмедов, Р. (2015). Исторические корни узбекской кухни и её влияние на современное кулинарное искусство. Ташкент: Издательство ТГЭУ.
10. Каримова, Н. (2018). Анализ предпочтений туристов и их восприятие узбекской кухни. Ташкент: Издательство УзГУМЯ.
11. Туристическое агентство Узбекистана. (2020). Обзор развития гастрономического туризма в Узбекистане. Ташкент: Узбектуризм.
12. Рахимов, А. (2021). Влияние гастрономического туризма на экономику Узбекистана. Ташкент: Университет мировой экономики и дипломатии.
13. Саидов, Б. (2019). Развитие ресторанного бизнеса в Узбекистане и его влияние на туризм. Ташкент: Издательство ИКСУ.

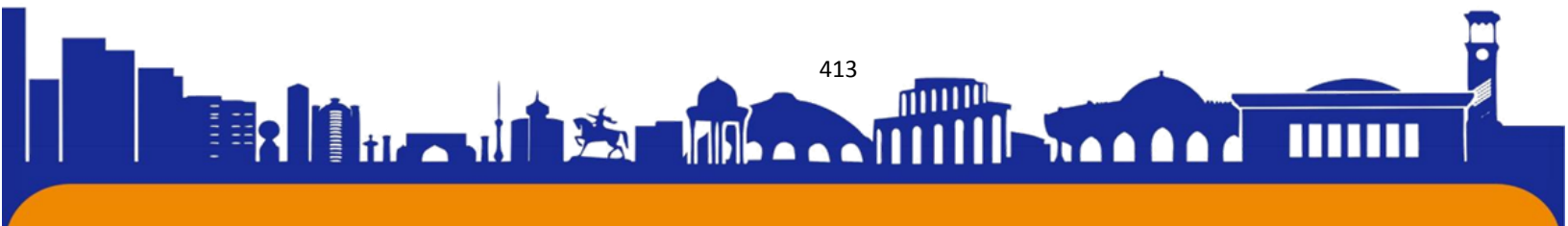



AHOLI TURMUSH DARAJASINI OSHIRISHDA KICHIK BIZNES VA XUSUSIY TADBIRKORLIKNI RAG‘BATLANTIRISH MEXANIZMLARI

Ashurov Karomat Musurmonqulov

Termiz iqtisodiyot va servis universiteti magistranti

kashurov1979@gmail.com

Annotatsiya

Maqolada O'zbekistonda aholining turmush darajasini oshirishda kichik biznes va xususiy tadbirkorlikni rag‘batlantirish mexanizmlari o‘rganiladi. Ushbu mavzuning dolzarbligi va ahamiyati tahlil qilinadi, rag‘batlantirish usullari va ularning samaradorligi ko‘rib chiqiladi. Natijalar asosida xulosalar chiqarilib, istiqboldagi yo‘nalishlar belgilab beriladi.

Kalit so‘zlar. Kichik biznes, xususiy tadbirkorlik, rag‘batlantirish mexanizmlari, turmush darajasi, iqtisodiy rivojlanish, bandlik.

Abstract

The article examines the mechanisms of encouraging small business and private entrepreneurship to improve the standard of living of the population in Uzbekistan. The relevance and importance of this topic will be analyzed, methods of stimulation and their effectiveness will be considered. Based on the results, conclusions are made and future directions are determined.

Keywords. Small business, private entrepreneurship, incentive mechanisms, standard of living, economic development, employment.

KIRISH

O'zbekistonda kichik biznes va xususiy tadbirkorlik mamlakat iqtisodiyotining asosiy dvigatellaridan biri hisoblanadi. Ular yangi ish o‘rinlari yaratish, innovatsiyalarni joriy etish va aholining turmush darajasini oshirishda katta rol o‘ynaydi. Hukumat tomonidan kichik biznes va xususiy tadbirkorlikni qo‘llab-quvvatlash uchun turli chora-tadbirlar amalga oshirilmoqda. Ushbu maqolaning maqsadi kichik biznes va xususiy tadbirkorlikni rag‘batlantirish mexanizmlarini tahlil qilish va ularning samaradorligini baholashdir.

ADABIYOTLAR TAHLILI VA METODOLOGIYA

Ilmiy adabiyotlarda kichik biznes va xususiy tadbirkorlikni rivojlantirishning turli mexanizmlari haqida ko‘plab tadqiqotlar mavjud. Smith (2020) kichik biznesni moliyaviy qo‘llab-quvvatlash usullari haqida yozadi, Holverson (2019) esa





ISSN (E): 2181-4570 ResearchBib Impact Factor: 6,4 / 2023 SJIF 2024 = 5.073/Volume-2, Issue-5

tadbirkorlikni rivojlantirishda davlat siyosatining o‘rni haqida to‘xtalib o‘tadi. O‘zbekistonda esa Karimov (2018) kichik biznesni rag‘batlantirish uchun soliq imtiyozlari va davlat kreditlarining ahamiyati haqida tadqiqot olib bordi. Shuningdek, Rasulov va Saidov (2017) innovatsiyalar va yangi texnologiyalarni joriy etish orqali biznes samaradorligini oshirish yo‘llarini tahlil qilgan. Ushbu tadqiqotlar kichik biznes va xususiy tadbirkorlikni rag‘batlantirishda turli yondashuvlarning ahamiyatini ko‘rsatadi.

Ushbu maqolada kichik biznes va xususiy tadbirkorlikni rag‘batlantirish mexanizmlarini o‘rganish uchun sifat va miqdoriy tadqiqot usullari qo‘llanildi. Ilmiy adabiyotlar, statistik ma’lumotlar va hukumat siyosati hujjatlari tahlil qilindi. Shuningdek, O‘zbekistondagi kichik biznes egalari va tadbirkorlar bilan intervyular o‘tkazildi.

NATIJALAR

Tadqiqot natijalari O‘zbekistonda kichik biznes va xususiy tadbirkorlikni rag‘batlantirishning bir necha samarali mexanizmlarini aniqladi. Moliyaviy qo‘llab-quvvatlash, soliqlarni kamaytirish, ta’lim va maslahat xizmatlari ko‘rsatish, innovatsiyalarni joriy etish va davlat buyurtmalari bo‘yicha imtiyozlar yaratish eng samarali usullar ekanligi aniqlandi. Ushbu mexanizmlar kichik biznesning rivojlanishiga va aholining turmush darajasini oshirishga katta hissa qo‘shadi. Shuningdek, tadqiqot davomida infratuzilma va byurokratik to‘siqlar kabi muammolar ham aniqlangan.

Kategoriya	Tavsif	Misollar/Izohlar
Moliyaviy qo‘llab-quvvatlash	Kichik biznes va xususiy tadbirkorlikni qo‘llab-quvvatlash uchun moliyaviy yordam berish	Davlat kreditlari, subsidiyalar, grantlar
Soliq imtiyozlari	Soliq yukini kamaytirish orqali tadbirkorlikni rag‘batlantirish	Soliq imtiyozlari, soliqlarni kamaytirish
Ta’lim va maslahat xizmatlari	Tadbirkorlarni o‘qitish va ularga maslahat xizmatlari ko‘rsatish	Biznes treninglar, maslahat xizmatlari

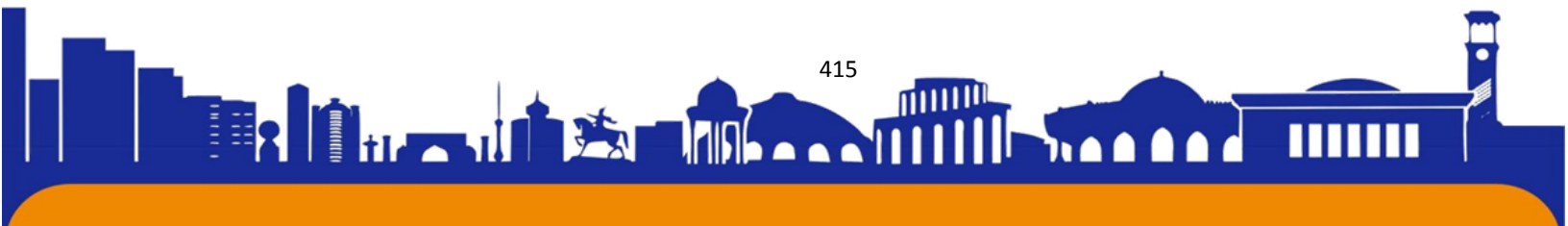

Innovatsiyalarni joriy etish	Yangi texnologiyalar va innovatsiyalarni tadbirkorlikka joriy etish	Texnologik inkubatorlar, innovatsion grantlar
Davlat buyurtmalari	Davlat buyurtmalarini kichik biznes va xususiy tadbirkorlar uchun imtiyozli sharoitlarda berish	Davlat buyurtmalari uchun imtiyozlar, maxsus kvotalar
Infratuzilma va byurokratiya	Infratuzilmani yaxshilash va byurokratik to‘siqlarni kamaytirish	Elektron hukumat xizmatlari, infratuzilma loyihalari
Bandlikni oshirish	Kichik biznes va xususiy tadbirkorlik orqali yangi ish o‘rinlari yaratish	Yangi ish o‘rinlari yaratish, ishsizlik darajasini kamaytirish
Aholi turmush darajasini oshirish	Kichik biznes va xususiy tadbirkorlikning aholi farovonligini oshirishdagi roli	Yangi xizmat va mahsulotlar, daromadlarni oshirish

XULOSA

O'zbekistonda kichik biznes va xususiy tadbirkorlikni rag‘batlantirish aholining turmush darajasini oshirishda muhim ahamiyatga ega. Moliyaviy qo‘llab-quvvatlash, ta’lim va maslahat xizmatlari ko‘rsatish, soliq imtiyozlari va davlat buyurtmalari kabi mexanizmlar samaradorligini tasdiqladi. Kelajakda ushbu yo‘nalishda qo‘shimcha tadqiqotlar va innovatsion yondashuvlar zarur. Bundan tashqari, mavjud muammolarni bartaraf etish uchun infratuzilmani yaxshilash va byurokratik jarayonlarni soddalashtirish talab etiladi.

FOYDALANILGAN ADABIYOTLAR RO‘YXATI

1. Smith, J. (2020). Financial Support Mechanisms for Small Businesses. **Journal of Business Economics**, 34(2), 112-129.
2. Holverson, M. (2019). The Role of Government Policy in Entrepreneurship Development. **International Journal of Entrepreneurship**, 22(1), 45-67.
3. Karimov, A. (2018). Tax Incentives and State Loans in Uzbekistan. **Central Asian Economic Review**, 15(3), 67-84.
4. Rasulov, R., & Saidov, M. (2017). Innovations and Technology Adoption in Small Enterprises of Uzbekistan. **Technology and Innovation Journal**, 11(3), 78-95.

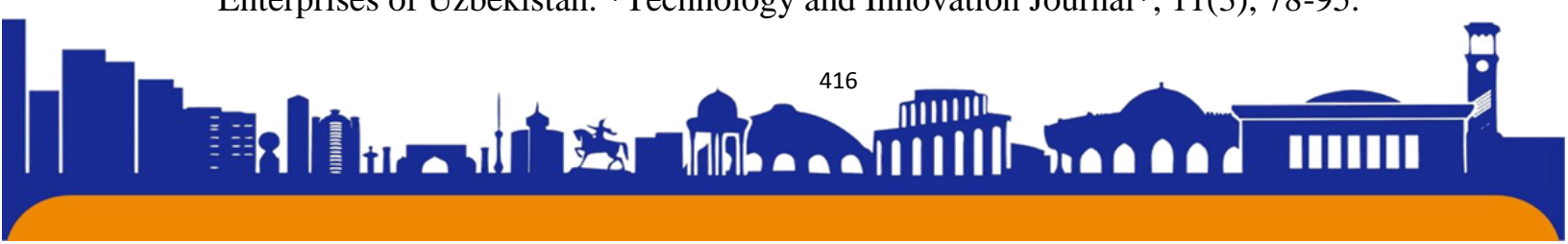



ЭТНИЧЕСКИЕ И КУЛЬТУРНЫЕ АСПЕКТЫ ДЕЛОВОГО ТУРИЗМА: ВЛИЯНИЕ НА КРОСС-КУЛЬТУРНОЕ ВЗАИМОДЕЙСТВИЕ И БИЗНЕС-ОТНОШЕНИЯ

Научный руководитель: Старший преподаватель кафедры туризма

Усманова Азизахон Фазыловна

Ташкентского международного университета Киме г.Ташкент, Узбекистан,

Azizahonusmanova71@gmail.com

Автор статьи: **Абдуллаев Отабек Тохир угли**

Студент Ташкентского международного университета Киме г.Ташкент,
Узбекистан.

Аннотация: Деловой туризм становится все более популярным в современном мире, при этом он несет важные этнические и культурные аспекты. В данной статье рассматривается влияние этих аспектов на межкультурное взаимодействие и бизнес-отношения. Обсуждаются ключевые аспекты адаптации культурных норм и ценностей при совершении деловых поездок, а также важность понимания местных обычаев и принятых в стране традиций. Также поднимается вопрос о влиянии этнических различий на формирование бизнес-стратегий и партнерских отношений. Исследование выявляет необходимость учета культурного контекста при планировании и осуществлении деловых поездок для эффективного межкультурного взаимодействия и успешного развития бизнеса.

Ключевые слова: деловой туризм, этнические аспекты, культурные аспекты, межкультурное взаимодействие, бизнес-отношения, адаптация, культурные различия, международный бизнес, кросс-культурное управление.

Abstract: Business tourism is becoming more and more popular in the modern world, while it carries important ethnic and cultural aspects. This article examines the impact of these aspects on intercultural interaction and business relations. The key aspects of adapting cultural norms and values when making business trips are discussed, as well as the importance of understanding local customs and traditions accepted in the country. The issue of the influence of ethnic differences on the formation of business strategies and partnerships is also raised. The study reveals the

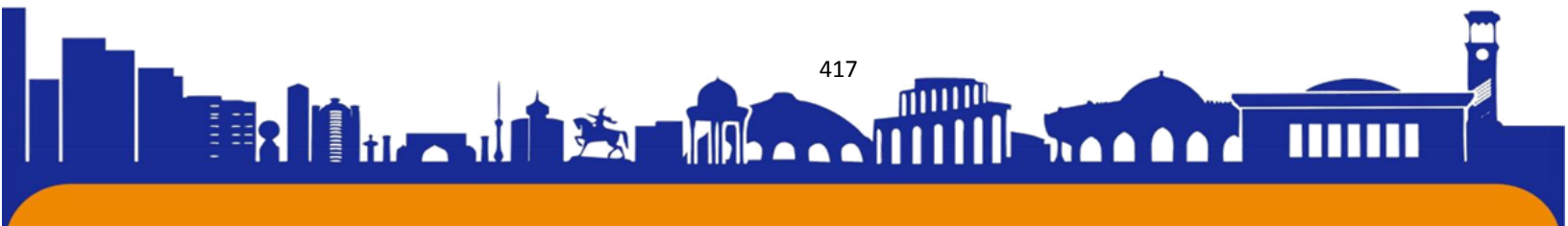



ISSN (E): 2181-4570 ResearchBib Impact Factor: 6,4 / 2023 SJIF 2024 = 5.073/Volume-2, Issue-5

need to take into account the cultural context when planning and conducting business trips for effective intercultural interaction and successful business development.

Keywords: business tourism, ethnic aspects, cultural aspects, intercultural interaction, business relations, adaptation, cultural differences, international business, cross-cultural management.

Введение

Деловой туризм, также известный как корпоративный туризм или деловые поездки, это вид туризма, связанный с поездками людей с целью выполнения деловых обязанностей, проведения встреч, конференций, семинаров, переговоров или других рабочих мероприятий. Основными участниками делового туризма обычно являются предприниматели, руководители компаний, деловые партнеры, ученые, консультанты и другие профессионалы, чья работа требует частых командировок или участия в международных мероприятиях [1].

Деловой туризм имеет значительное влияние на мировую экономику, поскольку способствует развитию международных бизнес-отношений, обмену знаниями и опытом, а также стимулирует туристическую индустрию, включая отельный и ресторанный бизнес, транспортные услуги и развлекательные мероприятия.

Межкультурное взаимодействие — это общение и взаимодействие между людьми из разных культур, национальностей или этнических групп. В контексте бизнеса это означает взаимодействие между представителями разных стран или культурных общностей в рамках профессиональных отношений.

Бизнес-отношения — это взаимодействие между организациями, компаниями, предпринимателями и другими участниками бизнес-среды. Они могут включать в себя партнерство, сотрудничество, торговлю, инвестиции и другие виды профессиональных связей. Бизнес-отношения могут быть как формальными (например, контракты), так и неформальными (например, обмен опытом или совместные проекты) [2].

Исследование этнических и культурных аспектов деловых поездок является актуальным в контексте глобализации бизнеса, так как понимание этих аспектов способствует успешному межкультурному взаимодействию, развитию международных бизнес-отношений и управлению многонациональными командами. Это позволяет избежать конфликтов, ошибок и недоразумений, а

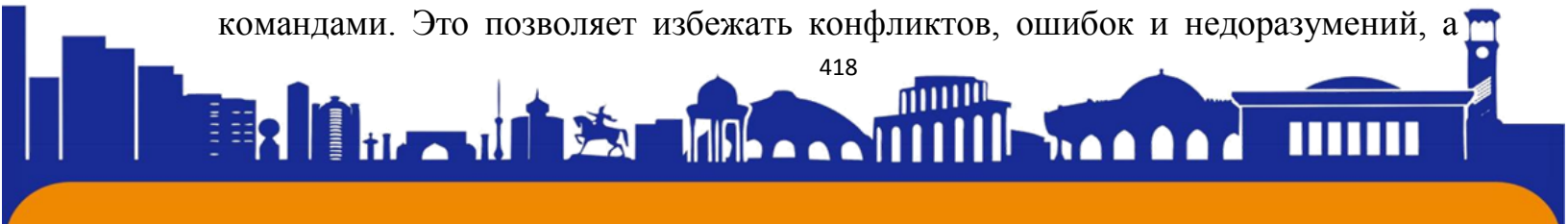



также способствует установлению крепких деловых связей, что существенно повышает эффективность и результативность бизнес-процессов в международном контексте.

Проблема - необходимость понимания и учета культурных различий и особенностей при развитии делового туризма. Этот аспект важен как для успешного межкультурного взаимодействия, так и для эффективного развития бизнес-отношений между представителями различных этнических и культурных групп.

Таким образом, цель научной статьи заключается в исследовании влияния этнических и культурных аспектов на деловые поездки с целью понимания их воздействия на межкультурное взаимодействие и бизнес-отношения, а также в разработке рекомендаций для эффективного управления этими факторами в условиях глобального бизнес-пространства.

Этнические аспекты деловых поездок

Изучение влияния национальной принадлежности на восприятие и поведение бизнес-партнеров является ключевым аспектом понимания межкультурной динамики в деловой среде. Культурные нормы, ценности и обычаи, связанные с национальной идентичностью, оказывают существенное воздействие на образ мышления, коммуникацию и принятие решений в бизнесе. Национальная принадлежность может влиять на предпочтения в стиле руководства, подходах к переговорам, ожиданиях относительно времени, уровне формальности и даже на восприятие личных отношений. Например, в некоторых культурах принято уделять большое внимание личным отношениям и доверию перед началом деловых переговоров, в то время как в других культурах может быть более акцентирован формальный и профессиональный подход. Понимание этих различий позволяет строить более успешные и долгосрочные деловые отношения, а также избегать конфликтов и недоразумений, способствуя эффективной межкультурной коммуникации и сотрудничеству в глобальном бизнесе [2].

Разные ученые представили различные классификации, которые показывают, как особенности делового взаимодействия и ведения переговоров одной культуры зависят от той или иной культурной среды.

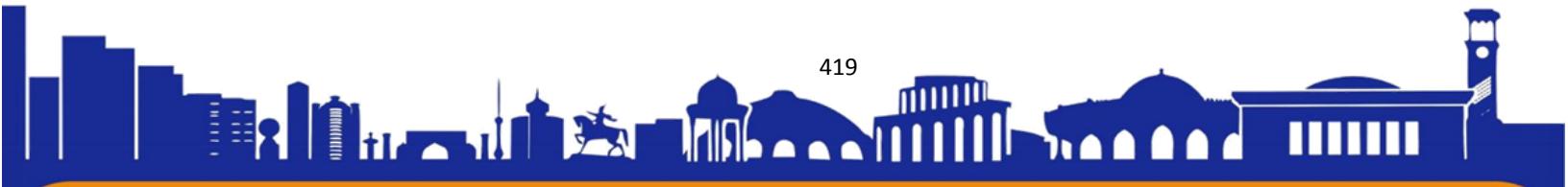



ISSN (E): 2181-4570 ResearchBib Impact Factor: 6,4 / 2023 SJIF 2024 = 5.073/Volume-2, Issue-5

Коэн [3] различает две парадигмы ведения переговоров и делового взаимодействия: американскую и восточную. Кроме того, переговоры, а также различные встречи и собрания формируют основу для межкультурного делового взаимодействия, поэтому в данной статье мы уделим большее внимание переговорам.

Американская культура делового взаимодействия и переговоров основана на вербальном, эксплицитном, низкоконтекстном стиле общения. Культуры с низкой контекстуальностью характеризуются: 1) прямой и экспрессивной речью; 2) ограниченным вниманием к использованию невербальных форм взаимодействия в общении; 3) четкой и точной оценкой всех затронутых тем и вопросов; 4) трактовкой молчаливости как недостаточной компетентности или недостатка информации; 5) открытым выражением неудовлетворенности [3]. Эта парадигма основана на принципах «Я могу делать» и «Давать и брать». В деловом взаимодействии и переговорах представители американской парадигмы, видя преимущества отдачи и принятия, могут делать многие процессы, которые не были полностью включены в повестку дня деловой встречи, а также договариваться о вещах, отличных от того, что изначально предполагалось. Во время переговоров постоянно ищут решения с партнером по переговорам, поскольку считается, что обе стороны должны быть мотивированы решать проблемы точно так же, как они заинтересованы в получении прибыли. Время для представителей этой парадигмы всегда имеет реальную ценность, особенно это касается представителей США.

Восточная парадигма ведения переговоров и делового взаимодействия базируется на различных переговорных характеристиках. В ней доминирует внутренний, высококонтекстный стиль коммуникации. Высокие контекстуальные культуры характеризуются: 1) непроявленным, скрытым языком, множественными паузами с множественными значениями; 2) ориентацией на невербальное общение и способностью «говорить глазами»; 3) точной, детальной передачей информации; 4) избегание открытого показа недовольства, гнева в различных условиях. Восточная парадигма характеризуется тем, что деловое взаимодействие, переговоры и принятие решений происходит в гораздо большей степени на основе коллективного мнения, а не личных установок. Установление и укрепление личных отношений

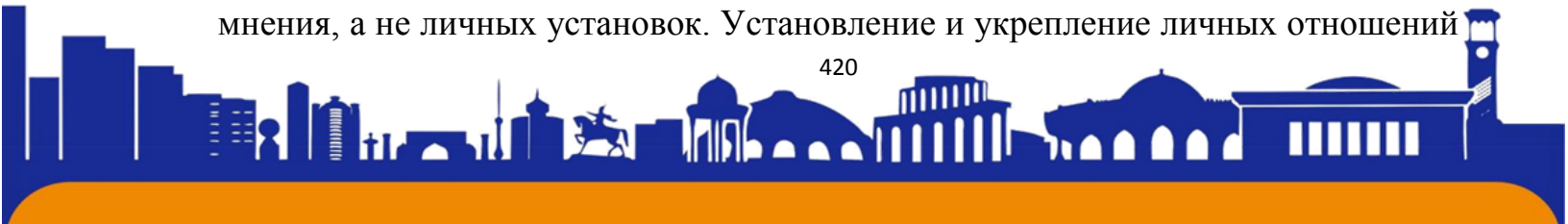



ISSN (E): 2181-4570 ResearchBib Impact Factor: 6,4 / 2023 SJIF 2024 = 5.073/Volume-2, Issue-5

во время делового взаимодействия и переговоров считается очень важным аспектом коммуникации. В этой парадигме межкультурной коммуникации большое значение придается истории, ходу встречи, атмосфере, терпению и терпимости.

Соглашение может быть достигнуто только после установления хороших отношений и без спешки с завершением переговоров. Эта парадигма представлена такими странами, как Япония, Китай и др.

Гестеланд [4] выделил классификацию типов межкультурного взаимодействия и переговоров по трактовке основных аспектов переговоров (субъективности, формальности, времени и эмоциональности). Она позволяет гибко смотреть на особенности межкультурного взаимодействия и ведения переговоров с точки зрения страны и региона, не привязываясь только к географическому распределению.

Автор анализирует культуры в соответствии со следующими измерениями: 1) ориентация на деловые вопросы и межличностные отношения; 2) формальность и неформальность; 3) ориентация на время и повестку дня; 4) экспрессивность и сдержанность.

Культурные аспекты в деловой сфере

Культурные ценности и организационная культура играют важную роль в бизнес-практиках. Давайте рассмотрим, как они влияют на эффективность бизнеса:

1. *Корпоративная культура:* Культура организации формирует ее ценности, нормы поведения и общий дух. Развитая корпоративная культура помогает компании работать более эффективно, раскрывая потенциал сотрудников и создавая здоровый климат в коллективе.

2. *Принятие решений:* Культурные различия могут повлиять на способ принятия решений в организации. Например, в некоторых культурах более ценятся коллективные решения, а в других — индивидуальные.

3. *Кооперация и контроль:* Культурные ценности определяют, как сотрудники взаимодействуют друг с другом и с руководством. Например, в высококонтекстных культурах (где невербальные сигналы и контекст важны) сотрудничество может быть более успешным.





4. *Социальная ответственность*: Культурные ценности также влияют на то, как компания взаимодействует с обществом. Социально ответственное предпринимательство — это важный аспект современного бизнеса, который помогает уменьшить социальные противоречия и негативные последствия рыночной экономики [5].

Важно понимать, что культурные ценности могут различаться в разных странах и организациях. Поэтому успешные бизнес-практики требуют учета культурных особенностей и адаптации под них.

Культурные аспекты ведения переговоров, принятия решений и разрешения конфликтов играют ключевую роль в межкультурном бизнесе, поскольку культурные различия могут значительно влиять на эффективность коммуникации и достижение согласия. В процессе переговоров, культурные нормы влияют на стиль общения, предпочтения ведения деловых переговоров и подход к урегулированию споров. Например, в некоторых культурах, таких как японская или китайская, уделяется большое внимание сохранению гармонии и уважению к собеседнику, что может привести к более долгим и терпеливым переговорам. С другой стороны, в некоторых западных культурах, прямой и открытый подход к переговорам может быть более типичным, что требует более прямолинейного и активного стиля ведения переговоров [6].

Принятие решений также сильно зависит от культурных факторов. В некоторых культурах, принятие решений основано на консенсусе и групповом консультировании, где каждый участник имеет право на высказывание мнения и принятие решений может занять значительное время. В других культурах, решения могут приниматься более индивидуально и быстро, основываясь на авторитете лидера или экспертного мнения. Культурные различия также могут сказываться на методах разрешения конфликтов, где в одних культурах предпочтение отдается открытому и прямому обсуждению проблем, а в других — скрытому и косвенному подходу через посредников или выявление общих интересов для поиска компромисса.

Межкультурное взаимодействие в деловом туризме и бизнес-отношения

Эффективное межкультурное взаимодействие в бизнесе предоставляет ряд значительных преимуществ:





— *Расширение рынков и возможностей:* Компании, способные эффективно взаимодействовать с представителями разных культур, могут легче расширять свою деятельность на международные рынки. Понимание местных культурных особенностей позволяет создавать продукты и услуги, соответствующие потребностям и предпочтениям клиентов в разных странах.

— *Улучшение деловой репутации:* Подход к деловым партнерам и клиентам с уважением к их культуре и ценностям способствует укреплению деловой репутации компании как толерантной и культурно гибкой. Это может привлечь новых клиентов и партнеров, а также способствовать удержанию существующих.

— *Повышение эффективности командной работы:* Компании, умеющие управлять многонациональными командами и проектами, могут использовать разнообразие культурных и профессиональных перспектив для решения сложных задач. Межкультурное взаимодействие способствует творческому мышлению, инновациям и развитию новых решений.

— *Минимизация конфликтов и ошибок:* Понимание культурных различий помогает избежать недоразумений, конфликтов и ошибок в коммуникации и бизнес-практиках. Это способствует улучшению процессов работы, повышению производительности и снижению издержек.

— *Укрепление международного партнерства:* Эффективное межкультурное взаимодействие способствует установлению крепких и долгосрочных отношений с международными партнерами и клиентами. Это создает основу для взаимовыгодного сотрудничества и развития бизнеса в долгосрочной перспективе [7].

Барьеры и вызовы, связанные с этническими различиями, могут оказать значительное влияние на межкультурное взаимодействие в бизнесе и в деловом туризме:

1. **Языковые и культурные барьеры:** Различия в языке и культуре могут затруднить коммуникацию и понимание между сотрудниками и партнерами из разных этнических групп. Недостаточное знание языка или культурных особенностей может привести к недопониманиям, ошибкам в переводе и проблемам в коммуникации.

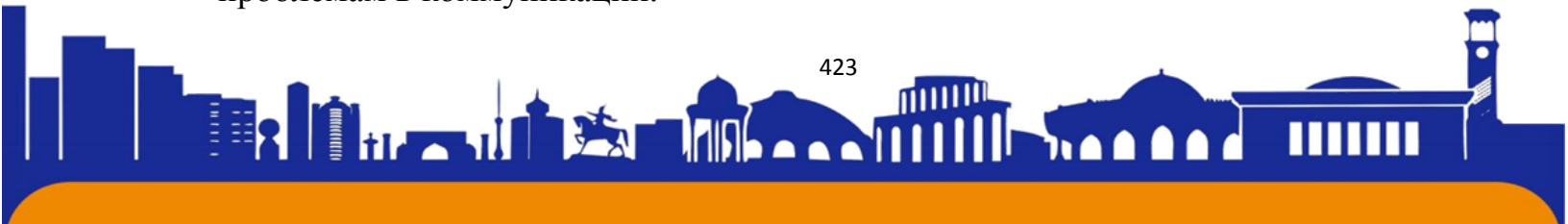



ISSN (E): 2181-4570 ResearchBib Impact Factor: 6,4 / 2023 SJIF 2024 = 5.073/Volume-2, Issue-5

2. Этнические стереотипы и предвзятость: Предвзятые представления о представителях определенной этнической группы могут приводить к дискриминации, недоверию и конфликтам в рабочей среде. Это может создавать барьеры для эффективного сотрудничества и снижать мотивацию сотрудников.

3. Различия в ценностях и нормах: Различия в ценностях, верованиях и нормах поведения могут привести к культурным конфликтам и недопониманиям в процессе работы. Например, вопросы, касающиеся семьи, религии или личной жизни, могут восприниматься по-разному в разных культурах и стать причиной конфликтов.

4. Управление многонациональными командами: Управление командами, состоящими из представителей разных этнических групп, требует особого внимания к управлению культурными различиями и созданию среды, способствующей взаимопониманию и сотрудничеству.

5. Политические и геополитические напряжения: В случае наличия политических или геополитических конфликтов между странами или этническими группами, бизнес может столкнуться с препятствиями в международной торговле, переговорах и партнерстве [8].

Преодоление этих вызовов требует развития культурной компетенции, установления открытого диалога и уважительного отношения к различиям, а также применения адаптивных стратегий управления и коммуникации.

Преодоление культурных разногласий и улучшение бизнес-отношений в деловом туризме включает в себя ряд стратегий и практик:

1. *Обучение и обучение сотрудников:* Предоставление обучения по межкультурному взаимодействию и культурной компетенции помогает сотрудникам лучше понимать культурные различия и научиться эффективно взаимодействовать с коллегами и партнерами из разных культур.

2. *Установление открытого диалога:* Создание атмосферы открытости и взаимного уважения способствует улучшению коммуникации и разрешению конфликтов. Важно поощрять сотрудников к обсуждению культурных вопросов и взаимных ожиданий [9].

3. *Адаптация культурных практик:* Адаптация бизнес-практик и стратегий культурным особенностям различных рынков и клиентов помогает

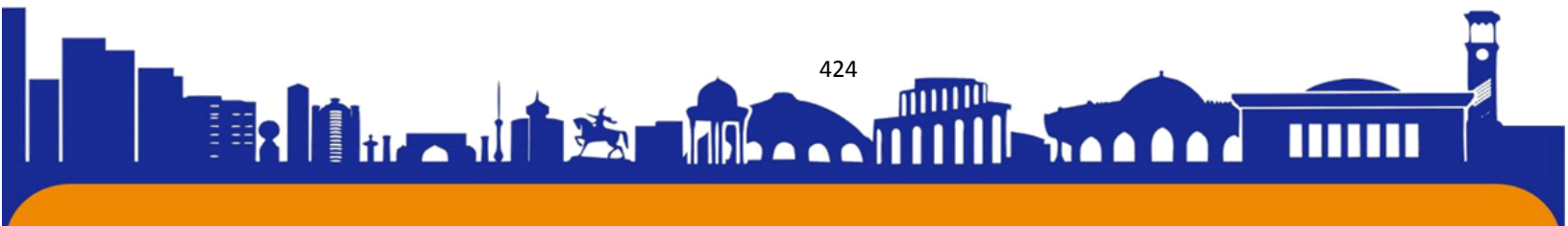



ISSN (E): 2181-4570 ResearchBib Impact Factor: 6,4 / 2023 SJIF 2024 = 5.073/Volume-2, Issue-5

улучшить реакцию на местные потребности и предпочтения, что способствует укреплению бизнес-отношений.

4. *Использование межкультурного медиатора:* Назначение специалиста или консультанта по межкультурным вопросам может помочь в разрешении конфликтов и облегчить коммуникацию между представителями разных культур.

5. *Построение доверительных отношений:* Уделение внимания развитию доверия и отношений дружественности с партнерами и клиентами из разных культур способствует укреплению сотрудничества и снижению влияния культурных различий на бизнес-процессы.

6. *Развитие культурной компетенции руководства:* важно, чтобы руководство компании продемонстрировало пример в уважении к различиям и стремлении к культурной адаптации, что помогает сотрудникам и партнерам чувствовать себя принятыми и уважаемыми.

Преодоление культурных разногласий требует системного подхода и участия всех уровней организации, но может значительно улучшить бизнес-отношения и способствовать успеху на международном рынке.

Заключение

В современном глобализированном мире межкультурное взаимодействие становится все более важным аспектом успешного бизнеса. Настоящая статья обсудила значимость культурных различий в контексте делового взаимодействия, выявила барьеры и вызовы, с которыми сталкиваются компании, и предложила стратегии и практики для их преодоления.

Межкультурное деловое взаимодействие происходит в среде различных культур с присущими им особенностями. В своих работах мировые ученые приводят различные классификации типов межкультурного делового взаимодействия. В данной статье анализируются классификации различных теоретических культур в контексте делового взаимодействия.

При описании типов межкультурного делового взаимодействия был сделан вывод о том, что предложенная Гестеландом [10] классификация культур, вероятно, лучше всего отражает культурные различия разных стран мира, что позволяет легко связать их представление об этих различиях в процессе межкультурного делового взаимодействия и переговоров. Гестеланд выделил

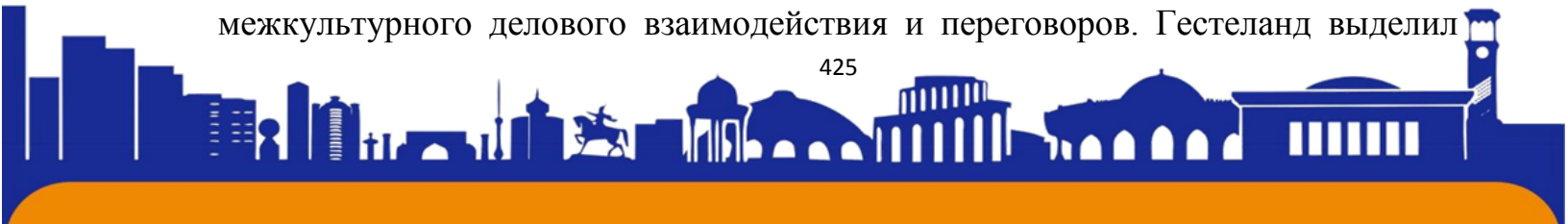



ISSN (E): 2181-4570 ResearchBib Impact Factor: 6,4 / 2023 SJIF 2024 = 5.073/Volume-2, Issue-5

классификацию типов межкультурного взаимодействия и переговоров в соответствии с трактовкой основных аспектов переговоров (субъективность, формальность, время и эмоциональность). Это позволяет гибко рассматривать особенности межкультурного взаимодействия и ведения переговоров с точки зрения страны и региона, не привязываясь только к географическому распределению.

В заключение, подчеркнем, что эффективное межкультурное взаимодействие является ключевым фактором для успешного развития бизнеса в многонациональной среде. Различия в культуре не должны рассматриваться как препятствие, а как возможность для роста, инноваций и развития долгосрочных и взаимовыгодных партнерских отношений.

Список использованной литературы

1. Davidson R. Business Travel: Conferences, Incentive Travel, Exhibitions, Corporate Hospitality and Corporate Travel / R. Davidson, B. Cope. London, United Kingdom: Pearson Education, 2003. 290 p.
2. Клейман А. А. Тренды развития туристского рынка и формирования потребительских предпочтений / А. А. Клейман, О. А. Бабанчикова // Менеджмент предпринимательской деятельности. Материалы XVII международной научно-практической конференции преподавателей, докторантов, аспирантов и студентов, 2019. С. 399–405.
3. Cohen R. Negotiating across cultures: Communication obstacles in international diplomacy. New York, United States Institute of Peace Press, 1991.
4. Gesteland R.R. Cross-cultural business behavior: marketing, negotiating, sourcing a. managing across cultures. Copenhagen, Copenhagen Business School Press, 1999
5. Симченко Н. А. Экосистемная модель медико-рекреационного развития республики крым / Симченко Н. А., Яновская А. А., Цёхла С. Ю. // Вестник Волгоградского государственного университета. Экономика. 2021. Т. 23. № 1. С. 77–86.
6. Маркова В. Д. Новые принципы управление бизнесом в цифровой экономике / Маркова В. Д. // В сборнике: ВЕКТОР РАЗВИТИЯ УПРАВЛЕНЧЕСКИХ ПОДХОДОВ В ЦИФРОВОЙ ЭКОНОМИКЕ. Материалы III Всероссийской научно-практической конференции. Казань, 2021. С. 62–66.

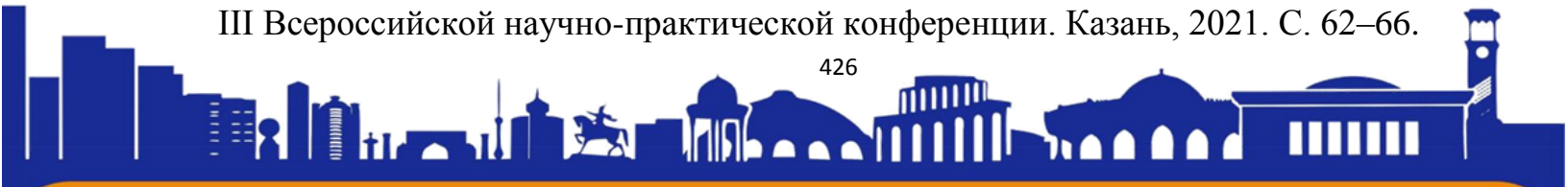



ISSN (E): 2181-4570 ResearchBib Impact Factor: 6,4 / 2023 SJIF 2024 = 5.073/Volume-2, Issue-5

7. Дорофеева А. А. Инновационные технологии развития туристской деятельности Крымского региона / А. А. Дорофеева, П. Е. Житный, А. Н. Казак и др. Симферополь: Изд-во: ООО «Издательство типография Ариал», 2017. 163 с.
8. Зорин И. В. Энциклопедия туризма / И. В. Зорин, В. А. Квартальнов. М.: Финансы и статистика, 2015. 368 с.
9. Trompenaars F., Hampden-Turner Ch. Riding the waves of culture: Understanding diversity in global business. New York, McGraw-Hill Education, 2012.
10. Tsang N.K.F. Dimensions of Chinese culture values in relation to service provision in hospitality and tourism industry. International Journal of Hospitality Management, 2011, vol. 30(3), pp. 670—679.

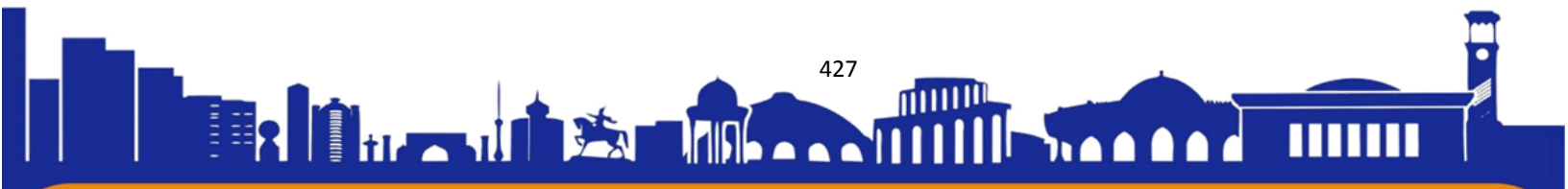

РОЛЬ ЦИФРОВЫХ ТЕХНОЛОГИЙ В СОВРЕМЕННОМ ДЕЛОВОМ ТУРИЗМЕ

*Научный руководитель. Старший преподаватель кафедры
туризм Усманова Азизахон Фазыловна*

Ташкентского международного университета Киме г.Ташкент Узбекистан

azizahonusmanova71@gmail.com

*Автор статьи: Хамроева Сабина Абдувахид кизи
студентка -Ташкентского*

международного университета Киме г.Ташкент Узбекистан

Аннотация. Данная статья рассматривает современную роль цифровых технологий в деловом туризме. Обсуждаются ключевые аспекты применения цифровых технологий в туристической индустрии, включая онлайн-бронирование и управление бронированиями, мобильные приложения, цифровой маркетинг, аналитику данных и автоматизацию с помощью искусственного интеллекта. Анализируются преимущества и вызовы, связанные с использованием цифровых технологий в деловом туризме, а также выдвигаются предположения о будущем развитии этой области. Результаты исследования подчеркивают важность цифровых технологий для современного туристического бизнеса и их влияние на улучшение обслуживания клиентов, эффективность и конкурентоспособность компаний в данной отрасли.

Ключевые слова: туризм, деловой туризм, технологии, цифровые технологии, бизнес, экономика, туристическая индустрия, блокчейн.

Abstract. This article examines the modern role of digital technologies in business tourism. Key aspects of the application of digital technologies in the travel industry are discussed, including online booking and booking management, mobile applications, digital marketing, data analytics and automation using artificial intelligence. The advantages and challenges associated with the use of digital technologies in business tourism are analyzed, and assumptions are made about the future development of this area. The results of the study highlight the importance of digital technologies for



ISSN (E): 2181-4570 ResearchBib Impact Factor: 6,4 / 2023 SJIF 2024 = 5.073/Volume-2, Issue-5

modern tourism business and their impact on improving customer service, efficiency and competitiveness of companies in this industry.

Keywords: tourism, business tourism, technology, digital technologies, business, economy, tourism industry, blockchain.

Введение

Деловой туризм — это вид туризма, который включает в себя путешествия с целью работы, ведения бизнеса или участия в профессиональных мероприятиях, таких как конференции, выставки и семинары. Это важная составляющая глобального туристического рынка, которая продолжает расти с развитием глобализации.

Цифровые технологии играют ключевую роль в современном мире, проникая во все аспекты нашей жизни, включая туризм. Они предлагают новые возможности для улучшения эффективности и удобства в деловом туризме, от онлайн-бронирования и электронных билетов до виртуальных встреч и облачных услуг [1].

Цель данного исследования - изучить роль и влияние цифровых технологий на современный деловой туризм. В рамках этого исследования мы поставили следующие *задачи*:

1. Изучить и анализировать существующие цифровые технологии, используемые в деловом туризме.
2. Оценить влияние этих технологий на эффективность и удовлетворенность клиентов в деловом туризме.
3. Прогнозировать будущее развитие и использование цифровых технологий в деловом туризме.

Таким образом, *деловой туризм* – это подвид туризма, когда путешественник посещает страны или регионы с деловыми или профессиональными целями, исключая получение доходов. Специфику этого вида туризма наиболее емко дает англоязычная аббревиатура «MICE» (рис 1), которая широко используется в бизнес-индустрии и обозначает четыре ведущих направления деятельности в этой сфере, а именно:





Рисунок 1. Англоязычная аббревиатура «MICE»

Считается, что MICE-индустрия наиболее перспективная отрасль мировой экономики. Это объясняется тем, что деловой туризм преследует цели, в полной мере отвечающие задачам современной бизнес-индустрии, в частности:

- основное и дополнительное образование и обучение сотрудников, партнёров, клиентов компании;
- формирование и расширение профессиональных, специальных, личностных коммуникаций;
- мотивация сотрудников к более эффективному выполнению своих функциональных обязанностей и креативному отношению к профессиональной деятельности;

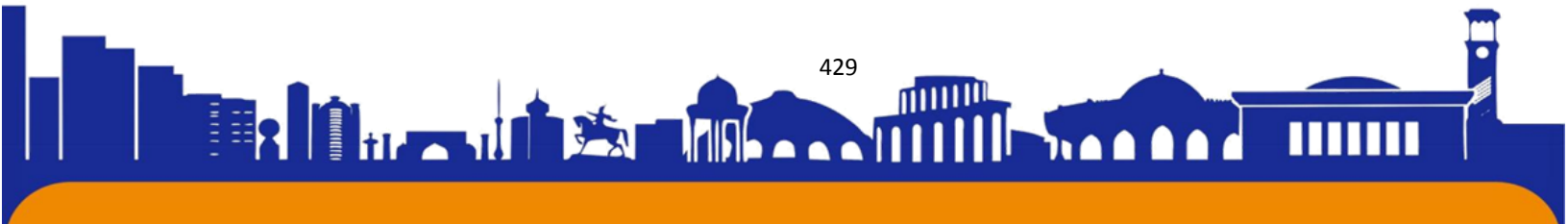
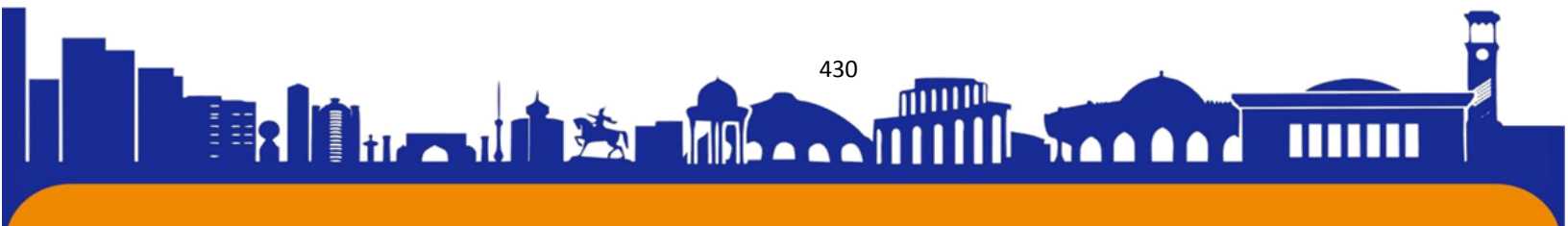



ISSN (E): 2181-4570 ResearchBib Impact Factor: 6,4 / 2023 SJIF 2024 = 5.073/Volume-2, Issue-5

– продвижение компании, корпоративного бренда, с целью повышения конкурентоспособности, популяризации норм, ценностей, потенциала и т.д.

ориентация исключительно на клиентов с высоким уровнем дохода;

внесезонность делового туризма, который ориентирован не столько на отдых, сколько на коммуникационные мероприятия и обмен опытом;

прогнозируемость и планомерность любых мероприятий, организованных в рамках MICE.

Рисунок 2. Специфика MICE

Благодаря специфике MICE, эта индустрия пользуется все большей популярностью и становится значимой на международном рынке услуг туризма и гостеприимства.

Движущей силой, благодаря которой MICE столь успешно развивается, на наш взгляд являются (рис 2) [2].

Цифровые технологии играют важную роль в современном деловом туризме. Они помогают улучшить эффективность бизнес-процессов, улучшить качество услуг и увеличить удовлетворенность клиентов.

Описание различных цифровых технологий, используемых в деловом туризме

1. *Мобильные приложения*: они предоставляют возможность бронирования номеров, мобильного check-in и check-out, заказа услуг, таких как спа или ресторан, и даже использования смартфона в качестве ключа от номера.

2. *Искусственный интеллект и чатботы*: AI и чатботы обеспечивают круглосуточную поддержку, отвечая на вопросы гостей и предоставляя информацию об услугах.

3. *Виртуальная и дополненная реальность*: Предоставление виртуальных туров по отелю или туристическим локациям помогает гостям лучше планировать свои поездки и принимать обоснованные решения о бронировании.

4. *Интеграция CRM-систем*: Системы управления отношениями с клиентами помогают отелям и туристическим компаниям собирать,

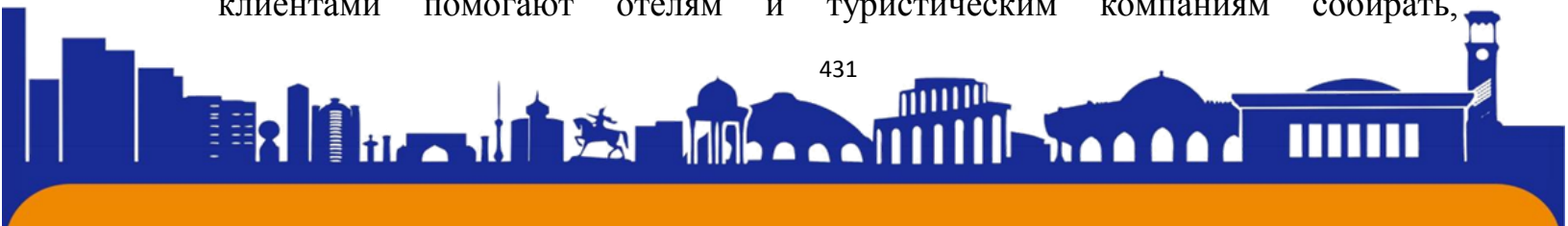



анализировать и использовать данные клиентов для создания персонализированных предложений и маркетинговых кампаний.

5. *Бесконтактные технологии*: в условиях возросшей потребности в безопасности и гигиене, технологии для бесконтактного взаимодействия, такие как бесконтактные платежи, бесключевой доступ в номера и QR-коды для доступа к меню и услугам, значительно повышают комфорт и безопасность пребывания гостей [3].

Наиболее популярными инструментами цифровых технологий при деловом туризме являются:

—*GetTransfer.com*: это международный сервис по бронированию трансферов, который успешно использует цифровые технологии для улучшения своих услуг.

—*Booking, Airbnb, Aviasales*: Эти поисковые агрегаторы успешно конкурируют с традиционными туроператорами, предлагая удобные онлайн-сервисы для бронирования.

Цифровые технологии продолжают трансформировать индустрию туризма, предоставляя новые возможности для улучшения качества услуг и удовлетворенности клиентов. Они играют ключевую роль в современном деловом туризме и будут продолжать влиять на его развитие в будущем [4].

Рисунок 3. Модель, отражающая направления цифровизации,



направленные на повышение инновационной активности туристского бизнеса

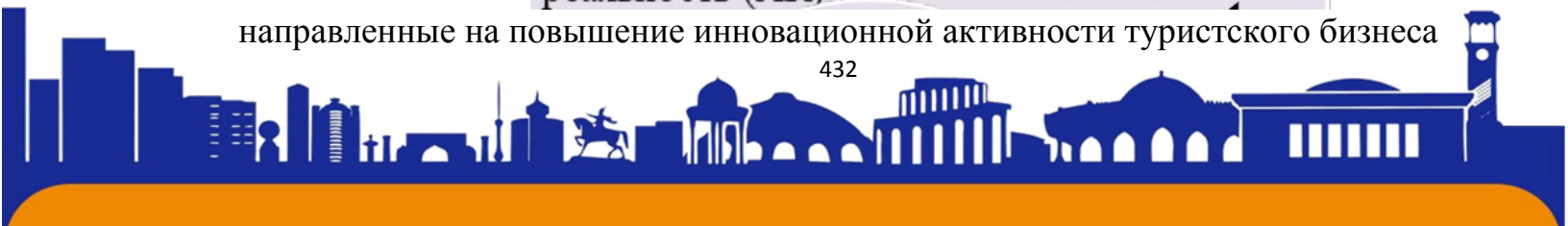



Влияние цифровых технологий на деловой туризм

Цифровые технологии оказывают значительное влияние на деловой туризм, изменяя способы ведения бизнеса и улучшая общий опыт путешествия.

Цифровые технологии улучшают эффективность и продуктивность делового туризма различными способами. Они облегчают бронирование и управление путешествиями, предоставляют доступ к информации в реальном времени и улучшают коммуникацию. Например, мобильные приложения и онлайн-платформы позволяют бизнесменам легко бронировать и изменять свои планы путешествия. Кроме того, цифровые технологии, такие как облачные сервисы и инструменты для совместной работы, позволяют бизнесменам работать эффективно на расстоянии [5].

Рисунок 4. Цифровые технологии в сфере делового туризма

Цифровые технологии также улучшают удовлетворенность клиентов в



деловом туризме. Они предлагают более удобные и персонализированные услуги, что улучшает общий опыт путешествия. Например, с помощью цифровых

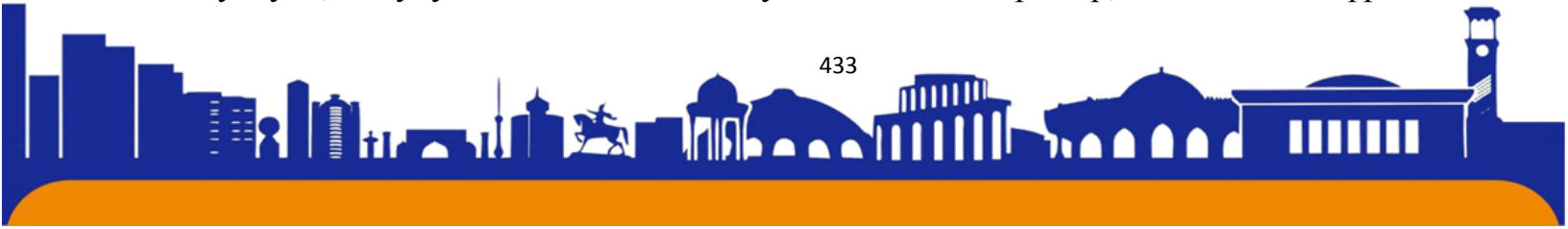



технологий компании могут предлагать персонализированные рекомендации и предложения, основанные на предпочтениях и поведении пользователей. Кроме того, цифровые технологии, такие как искусственный интеллект и машинное обучение, могут быть использованы для предсказания и удовлетворения потребностей клиентов, что ведет к улучшению удовлетворенности клиентов.

В целом, цифровые технологии играют важную роль в современном деловом туризме, улучшая эффективность, продуктивность и удовлетворенность клиентов. Однако важно продолжать исследования в этой области, чтобы лучше понять и оптимизировать использование этих технологий [6].

Будущее цифровых технологий в деловом туризме

Цифровые технологии продолжают развиваться, и их влияние на деловой туризм будет только усиливаться. Вот некоторые прогнозы на будущее:

Прогнозирование развития цифровых технологий в деловом туризме

1. *Искусственный интеллект и машинное обучение*: Эти технологии будут играть все более важную роль в предоставлении персонализированных услуг и предложений, а также в улучшении операционной эффективности.

2. *Блокчейн*: Блокчейн может обеспечить большую безопасность и прозрачность в бронировании и управлении путешествиями.

3. *Виртуальная и дополненная реальность*: Эти технологии могут предложить новые способы взаимодействия и сотрудничества в деловом туризме, например, виртуальные встречи и туры.

Обсуждение возможных проблем и вызовов

Несмотря на все преимущества, цифровые технологии также представляют собой ряд вызовов для делового туризма:

1. *Безопасность данных*: с увеличением использования цифровых технологий возрастает и риск нарушения безопасности данных. Организации должны уделить особое внимание защите данных своих клиентов.

2. *Неравенство в доступе*: доступ к цифровым технологиям может быть ограничен в некоторых регионах, что создает неравенство в доступе к услугам делового туризма.

3. *Сложность внедрения*: внедрение новых технологий может быть сложным и дорогостоящим процессом, особенно для малых и средних предприятий.

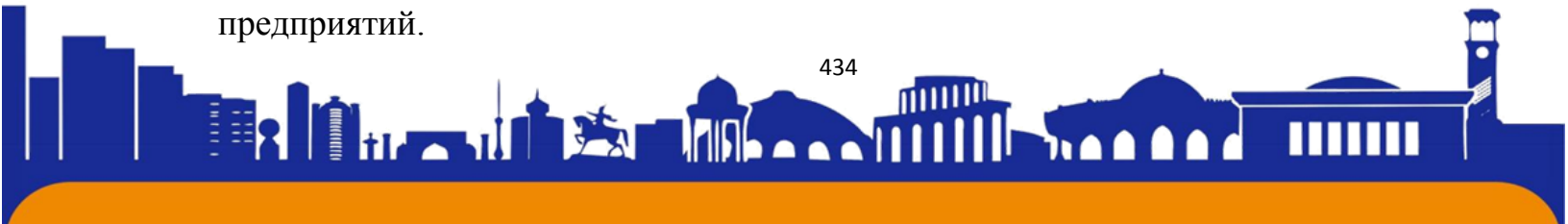



В заключение, цифровые технологии представляют собой мощный инструмент для развития делового туризма, но их использование должно быть тщательно регулируемым, чтобы минимизировать потенциальные риски и проблемы [7].

Заключение

Цифровые технологии играют определяющую роль в современной туристической индустрии, переворачивая традиционные модели бизнеса и преобразуя способы, которыми компании предоставляют услуги и взаимодействуют с клиентами. От онлайн-бронирования и управления бронированиями до мобильных приложений, цифрового маркетинга, аналитики данных и автоматизации с помощью искусственного интеллекта - цифровые технологии проникают во все аспекты туристического бизнеса, улучшая его эффективность, доступность и персонализацию.

Одним из ключевых *преимуществ* использования цифровых технологий в деловом туризме является возможность создания глубоко персонализированных и индивидуализированных предложений для каждого клиента, что способствует улучшению качества обслуживания и удовлетворению потребностей путешественников.

Однако, несмотря на все преимущества, существует ряд вызовов, связанных с интеграцией цифровых технологий в туристическую отрасль, таких как безопасность данных, конфиденциальность информации и необходимость постоянного обновления и модернизации систем.

Тем не менее, справедливо отметить, что цифровые технологии становятся неотъемлемой частью современного делового туризма и играют важную роль в формировании будущего направления развития этой индустрии. Вероятно, в ближайшем будущем мы увидим еще большее расширение и интеграцию новых технологий, что приведет к дальнейшему совершенствованию и улучшению туристического опыта для всех его участников.

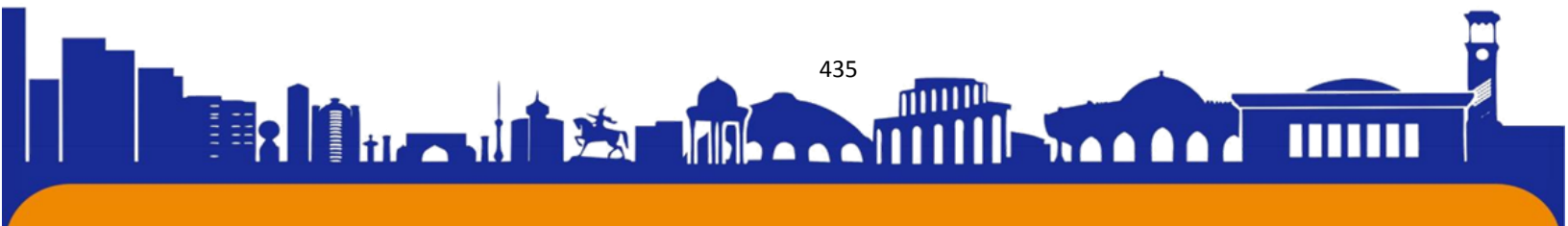



Список источников

1. Клейман А. А. Тренды развития туристского рынка и формирования потребительских предпочтений / А. А. Клейман, О. А. Бабанчикова // Менеджмент предпринимательской деятельности. Материалы XVII международной научно-практической конференции преподавателей, докторантов, аспирантов и студентов, 2019. С. 399–405.
2. Симченко Н. А. Экосистемная модель медико-рекреационного развития республики крым / Симченко Н. А., Яновская А. А., Цёхла С. Ю. // Вестник Волгоградского государственного университета. Экономика. 2021. Т. 23. № 1. С. 77–86.
3. Маркова В. Д. Новые принципы управление бизнесом в цифровой экономике / Маркова В. Д. // В сборнике: ВЕКТОР РАЗВИТИЯ УПРАВЛЕНЧЕСКИХ ПОДХОДОВ В ЦИФРОВОЙ ЭКОНОМИКЕ. Материалы III Всероссийской научно-практической конференции. Казань, 2021. С. 62–66.
4. Аверин Д. Готовность крупнейших городов к цифровому будущему. URL: <https://tjournal.ru/flood/60636-gotovnost-krupneyshih-gorodov-kcifrovomu-budushchemu> (дата обращения: 29.09.2019).
5. Аналитика Data Insight. eTravel: цифры и тренды. URL: <https://hotelier.pro/tourizm/item/2168-ettravel/> (дата обращения: 29.09.2019).
6. Cai, Wenjie (2019), Progress on Technology Use in Tourism, Journal of Hospitality and Tourism Technology. Available at: https://www.researchgate.net/publication/332672740_Progress_on_Technology_Use_in_Tourism (Accessed 28.09.2019).
7. Global Digital Travel Sales 2018. Available at: <https://www.emarketer.com/content/globaldigital-travel-sales-2018> (Accessed: 29.09.2019).

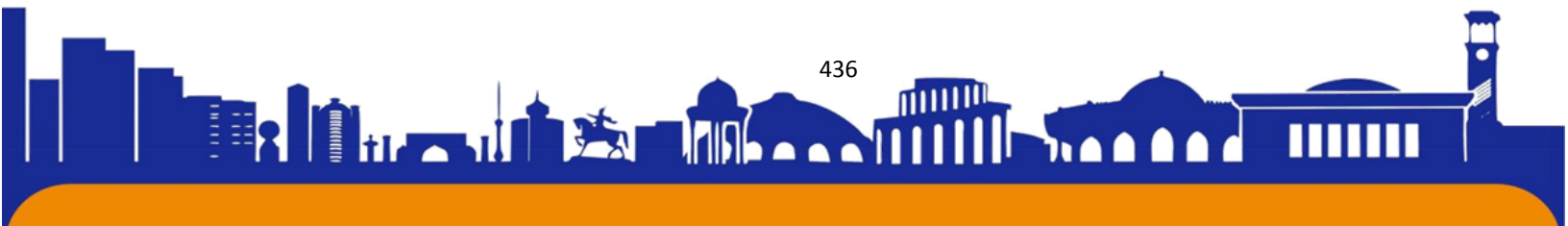

**«МАРКЕТИНГ В ИНСТАГРАММЕ»**

Автор статьи: студент факультета

«Туризм» Университета КИУТ

Шакиров Амирхон Муроджонович

Научный руководитель: старший преподаватель кафедры «Туризм»

Усманова Азизахон Фазыловна

Аннотация: В этой статье приведена информация о том, что как влияет маркетинг в Instagram на рост продаж предпринимателей, как правильно вести онлайн страницу, преимущества запускать таргетированную рекламу, от чего нужно избегать при публикации постов и почему обыкновенная реклама стала неактуальной.

Ключевые слова: Социальные сети, Продвижение, Рост продаж, Маркетинг, Таргетинг, Продажи, Преимущества Instagram, Ведение профиля

Введение

Instagram — это эффективный инструмент маркетинга. Практически у всех пользователей смартфонов есть это приложение, даже если они не ведут собственный аккаунт, часто используя его для просмотра контента других. Многие рестораны уже присутствуют в этой социальной сети, поэтому мы предлагаем владельцам ценные советы по управлению и продвижению своих аккаунтов.

Маркетинг в Instagram — это разновидность SMM, направленная на продвижение бренда в этой социальной сети. С помощью Instagram компании

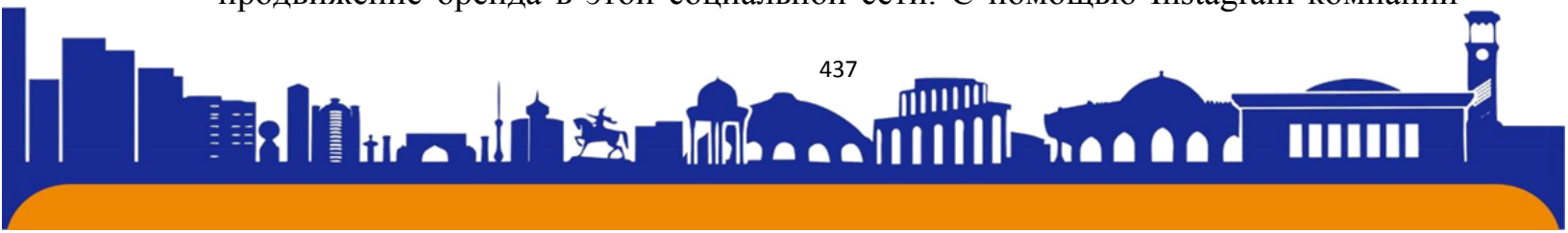



ISSN (E): 2181-4570 ResearchBib Impact Factor: 6,4 / 2023 SJIF 2024 = 5.073/Volume-2, Issue-5

взаимодействуют с широкой аудиторией, увеличивают узнаваемость своего бренда и стимулируют продажи.

Сама Платформа Instagram была запущена в 2010 году и функционирует до наших дней охватывая день за днем все больше и больше пользователей.

Основная часть

В основном, популярные посты в Instagram представляют собой позитивный контент. Пользователи не склонны делиться негативными аспектами своей жизни, так как такие аккаунты редко становятся популярными. Через контент люди отображают свой образ жизни, свои увлечения, самые яркие моменты. Instagram предоставляет возможность обычным пользователям заглянуть в роскошные рестораны, путешествовать на роскошных автомобилях, увидеть, как выглядят модели и актеры в повседневной жизни, а также как проводят время их друзья.

Каждый пользователь Instagram является своего рода творцом. Они могут выбирать фильтры, создавать сюжеты, экспериментировать с ракурсами и мгновенно получать оценку своего творчества в виде лайков, комментариев и подписок.

Платформа Instagram стала огромным онлайн-рынком для бизнесменов, без которого они не могут представить свое дальнейшее развитие в сфере бизнеса. Потому что, эта платформа приводит такой охват аудитории, что обыкновенная офлайн реклама не может привести. На сегодняшний день людям стало удобно зайти в Instagram и выбирать свои потребности сидя в теплом месте зимой или в прохладной атмосфере жарким летом, нежели чем, ходить по





ISSN (E): 2181-4570 ResearchBib Impact Factor: 6,4 / 2023 SJIF 2024 = 5.073/Volume-2, Issue-5

магазинам, тратить свою энергию и время зря. Ведь в настоящем времени самое драгоценная валюта это – время.

Причины того, что обыкновенная, традиционная реклама, такая как: газета, журналы, баннеры, радио и даже телевидение стала неактуальной на сегодняшнее время:

Во-первых, люди стали меньше обращать внимание на уличные плакаты, электронные стенды и т.д. Потому что у каждого есть в руках свой электронный гаджет, в котором можно смотреть огромное количества реклам. Телевидение, тоже отстает от современности, так как внимание людей больше привлекают социальные сети. Потому что нужно признавать то, что мы видим определенную новость или рекламу в Instagram, по телевизору эту же новость показывают через пару дней.

Во-вторых, людям стало намного удобнее смотреть рекламы в Instagram, потому что там вам выдает тот контент, которым вы интересуетесь или тот, который вам необходим, а не все подряд. Ведь каждый день в Instagram заходят больше полу миллиарда пользователей и это число возрастает день за днем, что доказывает то, что Instagram является одним из часто посещаемых платформ после Facebook.

Видя эффективность Instagram, бизнесмены давно начали пользоваться этим инструментом продаж. Ведь благодаря платформе, гораздо увеличиваются продажи и узнаваемость бренда возрастает на большие высоты.

Последнее время, пользователи уже начали избегать компаний, у которых нет аккаунта в Instagram, потому что чем чаще человек видит определенный бренд, то больше будет доверяться тому бренду.

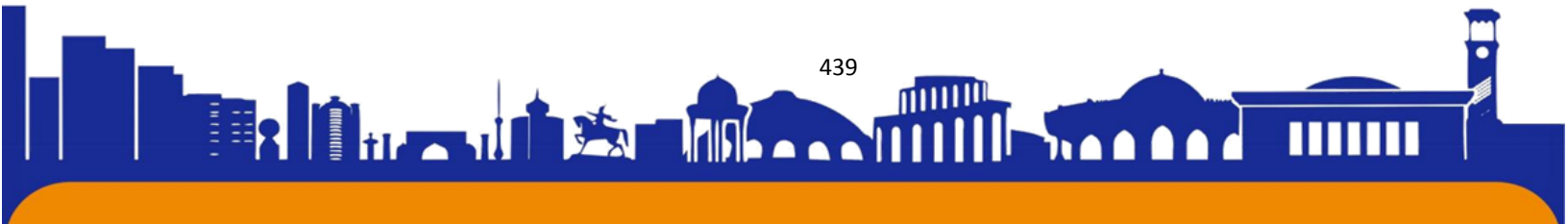



Чтобы достичь успеха в продажах через Instagram, то нужно придерживаться определенных правил:

1. Создайте аккаунт таким образом, чтобы каждый пользователь сразу мог понять, кто вы и что вы предлагаете. Обратите особое внимание на три основных элемента:

2. Выберите изображение, которое наглядно отражает суть вашего бренда или бизнеса. Это может быть логотип вашего ресторана или изображение ключевого блюда.

3. Подберите краткое, но запоминающееся название, которое ясно указывает на ваш вид деятельности. Например, "Вкусные итальянские блюда в ресторане Bella Italia".

4. В описании укажите основные аспекты вашего предложения, его уникальные особенности и преимущества. Например, "У нас вы можете насладиться аутентичными итальянскими блюдами, приготовленными из свежих ингредиентов, в уютной атмосфере нашего ресторана Bella Italia".

5. Избегайте перебора с фильтрами на фотографиях. Лучше выбрать один стиль и придерживаться его, подбирая подходящий фильтр для каждой публикации в вашем профиле. Рекомендуется использовать один и тот же фильтр для коррекции изображений, регулируя лишь его интенсивность. Для улучшения качества фотографий можно использовать стандартные фильтры Instagram.

6. Выбор названия следует основывать на принципе простоты. Это облегчит его запоминание потенциальными посетителями и обеспечит легкость поиска вашего аккаунта. Обычно название аккаунта совпадает с названием вашего заведения. В случае необходимости можно добавить к нему информацию о местоположении (например, город) или типе заведения (пиццерия, суши-бар,

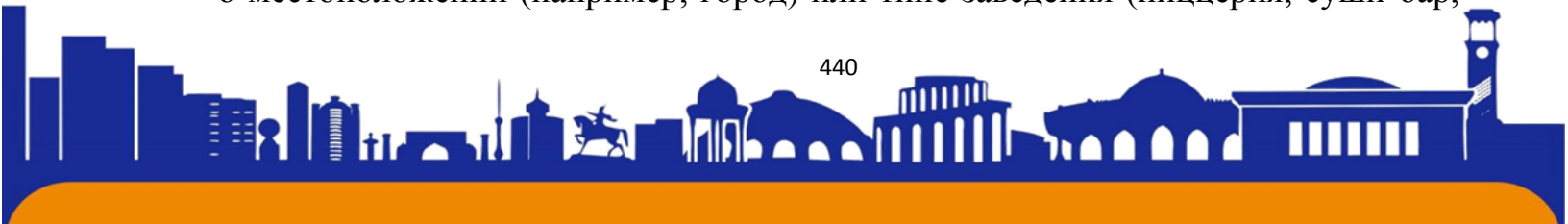



ISSN (E): 2181-4570 ResearchBib Impact Factor: 6,4 / 2023 SJIF 2024 = 5.073/Volume-2, Issue-5

паб, кондитерская и т.д.). Также стоит учитывать возможность указания на дополнительные услуги, которые вы предоставляете и которые выделяют ваше заведение, такие как доставка еды, возможность бронирования или дружелюбность к детям.

Описание вашего заведения должно включать следующие элементы:

1. Особенности и преимущества вашего заведения, такие как уникальные блюда, интересный интерьер, необычная кухня или большая винная карта.
2. Призыв к действию, который может включать в себя приглашение посетить ваше заведение, попробовать что-то новое, получить скидку и так далее.
3. Дополнительная информация, такая как время работы, наличие летней площадки, информация о скидках и специальных предложениях.
4. Не забывайте указывать адрес, контактный телефон и электронную почту в специальных полях вашего бизнес-аккаунта. Также важно добавить уникальную геолокацию, чтобы потенциальные гости могли легко найти ваше заведение.

Важно не только знать, но и строго следить за правилами социальной сети. Не случайно предупреждения и блокировки в Instagram становятся реальностью. Это особенно неприятно, когда ваш аккаунт уже успешно развивается, и вы запустили кампании по продвижению. Хотя разблокировать профиль возможно, но это может привести к потере подписчиков и нанести ущерб вашей репутации.

Не забывайте, что Instagram устанавливает ограничения на количество различных действий пользователей. Превышение этих лимитов становится серьезной причиной для блокировки аккаунта.





ISSN (E): 2181-4570 ResearchBib Impact Factor: 6,4 / 2023 SJIF 2024 = 5.073/Volume-2, Issue-5

Введение лимитов направлено на защиту обычных пользователей от избыточной активности коммерческих аккаунтов и спамеров. Хотя для большинства честных пользователей это не представляет угрозы, все же необходимо знать об этих ограничениях.

Заключение

С появлением Instagram гораздо облегчилась наша жизнь и стали экономить свое время, стали больше уделять время для близких, отдыха, саморазвития и т.д.

Но у Instagram так же есть свои минусы такие как: негативный контент, который плохо влияет на психику несовершеннолетних и так же, некоторых взрослых. Или же, даже если позитивный контент, определенные типы людей, которые не умеют распределять свое время правильно, проводят очень долгое время в Instagram.

По статистике, каждый пользователь, проводит 53 минуты в день на платформе.

Instagram привлекает больше аудитории, чем другие платформы, уровень взаимодействий у постов в Instagram выше на 23% чем у публикаций Facebook, не смотря на то что у Facebook на два раза больше пользователей.

Исходя из опроса, выявили то, что 65% опрошенных людей посетили офлайн магазины или онлайн страничку брендов которые пустили таргетированную рекламу, и 46% опрошенных приобрели товар или услугу именно у них.

В Узбекистане в конце 2023 года число пользователей составило 10 миллионов (23.8% населения Узбекистана), больше половины оказались мужчины в возрасте от 18- до 24 лет.

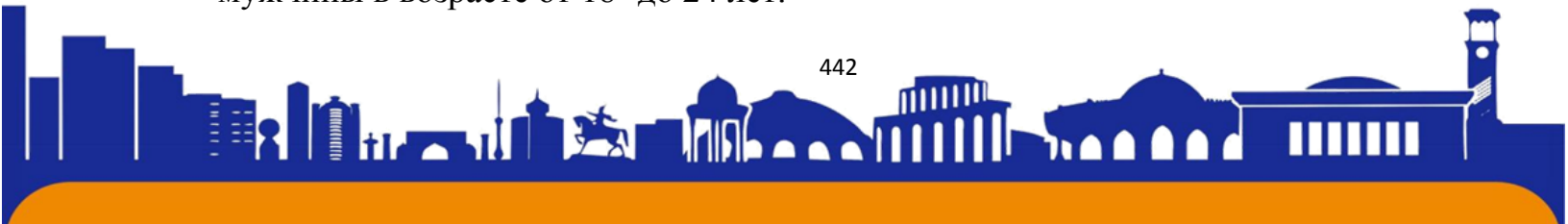



Статистика пользователей Узбекистана по регионам

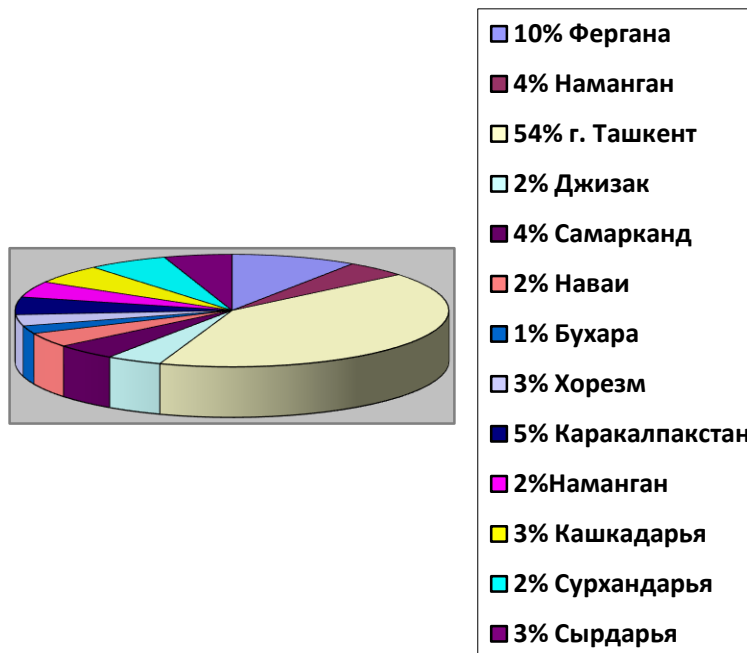

Список использованной литературы:

- 1) <https://sendpulse.com/>
- 2) <https://znanierussia.ru>
- 3) <http://lead-academy.ru/>
- 4) <https://pr.uz/>
- 5) <https://www.forbes.ru/>
- 6) <https://www.statista.com/>
- 7) « Контент-маркетинг» Артем Сенаторов с. 34
- 8) « Прорваться сквозь шум» Тим Стейплс, Джош Янг с. 15-22

Эко туризм в Азии и Европы

Научный руководитель: Старший преподаватель кафедры туризм **Усманова Азизахон Фазыловна** Ташкентского международного университета Кимё г. Ташкент Узбекистан, azizahonusmanova71@gmail.com

Автор статьи: **Абраева Шахзода Фахриддин кизи** – студентка Ташкентского международного университета Кимё г. Ташкент Узбекистан

Аннотация

Глобализация, улучшения инфраструктуры, падающие цены на авиабилеты, мировой экономический рост - это все факторы, которые последовательно стимулировали увеличение туризма-сектора за последние 30 лет. Однако рост туризма в глобальном масштабе создал серьезные вопросы, касающиеся качества предлагаемых услуг, воздействие на окружающую среду и негативные последствия для местных общин. Экотуризм - концепция конца 20 века (впервые зарегистрирован в 19651 году) и представляет собой попытку стать вопросом, влияющими на туристический сектор, поднимающийся от глобальных экономических и социальных изменений.

Ключевые слова: Эко туризм, история, Эко-туристы, Европа, Азия

Введение

Воздействие экотуризма (ЕСО) могут происходить в отдаленных и менее развитых районах из-за их уникальных природных ресурсов. В этих областях даже небольшое изменение может иметь огромные последствия. Внедрение туризма в этих регионах прямое влияние на общины:

Социально-культурное воздействие: местные люди будут контактировать с туристами из разных культур, с разным образом жизни, который не обязательно понимает местную культуру, убеждения и образ жизни.

Экономическое и социальное влияние: Туризм может нарушить всю местную экономику и, следовательно, повысить и создавать новые экономические неравенства между местными жителями.

Воздействие на пейзаж и окружающую среду: Туризм подражает смены в окрестностях: новые люди, идущие каждый день, новые объекты, новые

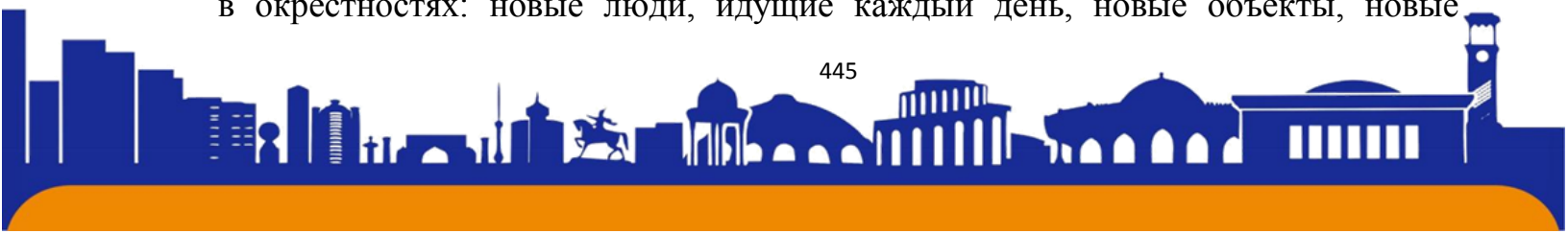



ISSN (E): 2181-4570 ResearchBib Impact Factor: 6,4 / 2023 SJIF 2024 = 5.073/Volume-2, Issue-5

местные мероприятия и т. д. Туризм также влияет на землю, с интенсификацией продуктов питания для кормления посетителей и производит другие экологические изменения, например, связанные с управлением отходами и водными ресурсами .

История экотуризма

В 17-го и 18-го века - возраст великого тура, традиционная поездка Европы, предпринятая главным образом высокоцентрированными молодыми европейскими людьми, посещающими места естественных и культурных интересов (в основном Франции и Италии). 1797 - Натуралист Александр фон Хумбольдт и Ботаник Аим Боннед был проведенным пятилетним путешествием через Мексику, Колумбию, Ориноко и бассейны Амазонки. 1835 - Экспедиция Дарвина на Бигле. Его визит в Галапагосских островах имеет решающее значение для состава происхождения видов (1859). 1848 - Альфред Руссель Уоллес и Генри-двор экспедиции в тропуары Амазон. 19-й век - Национальный парк Йеллоустоун (1872, США), Королевский парк (1879, Австралия) и Банф-парк (1885, Канада) созданы как «естественная область защиты и отдыха в виде естественных парков» 1950-х годов - золотой век капитализма: послевоенный экономический стрелку и начало массового туризма. Поздно 1960-х годов - начале 1970-х годов - первые шаги экологического движения. Признание потенциально разрушительных эффектов массового туризма. 1965 - Экотуризм придумал как термин Др. Николас Хетец, который определил четыре столпа: минимизируют воздействие на окружающую среду, уважая потерянные культуры, максимизируя преимущества местных жителей и удовлетворенность туристов. 1983 - Термин снова используется «Мексиканский экологический архитектор Гектор Каблон-Ласкурайн», который определил его «туризм, которое включает в себя путешествие относительно нерегулируемых природных районов с конкретным объектом обучения, восхищения и наслаждения пейзажами и дикими растениями и животными, а также любые существующие культурные аспекты, найденные в этих областях». 1990 - Фонд связей - международное общество экотуризма в Флориде (США). 1996 - публикация «туризма, экотуризма и охраняемых районов: состояние природного туризма по всему миру и руководящие принципы для его развития». 2002 год - Организация Объединенных Наций отметила Международный год экотуризма. 19-22 мая 2002 года - Всемирный саммит экотуризма (WES) в Квебеке, Канада,

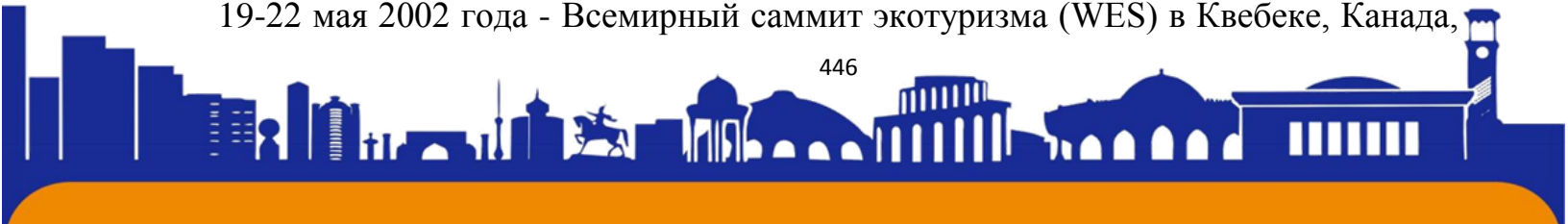



ISSN (E): 2181-4570 ResearchBib Impact Factor: 6,4 / 2023 SJIF 2024 = 5.073/Volume-2, Issue-5

где были определены 8 основных принципов экотуризма. 2003 - Фонд Центра ответственных путешествий (гребень) доктора Уильяма Дюрем и доктором Марты. 2004 до настоящего времени - экотуризм единогласно признается как быстрый растущий сектор туризмской промышленности. 2015 год - определение экотуризма теперь интерпретируется как «ответственное путешествие в естественные районы, которые сохраняют окружающую среду, поддерживает благосостояние местных жителей и включает в себя интерпретацию и образование». 2017 год - Международный год устойчивого туризма в области развития укрепления .

Экотуризм теперь определяется как: интерпретацию и образование»: «ответственное путешествие в естественные районы, которые сохраняют окружающую среду, поддерживает благосостояние местных жителей и включает в себя

Высокий уровень осведомленности о окружающей среде среди европейских граждан и множество участков естественных и культурных интересов делают европейский один из самых привлекательных континентов для эко-туристов. Международное общество экотуризма указывает на то, что высшие европейские экотуризм:

Греция - более 300 синих флагов, помеченных пляжами, древними руинами, традиционной архитектурой, великолепными виноградниками, необычайным биоразнообразием, множеством объектов всемирного наследия ЮНЕСКО и естественными парками.

Эстония - Около 50% страны покрывается лесами и лесом. Биоразнообразие является необычайным и включает в себя орлы, волки, коричневые медведи и др. Эстонцы часто называют «лесные люди».

Швеция - Скандинавская страна, известная своей естественной красотой, имеет одно из мировых ярлыков качества экотуризма, лучшие природы, которые, когда он впервые был создан в 2002 году, был первым в своем селе Северного полушария.

Соединенное Королевство - Великобритания может похвастаться 27 захватывающими природными и культурными объектами Всемирного наследия

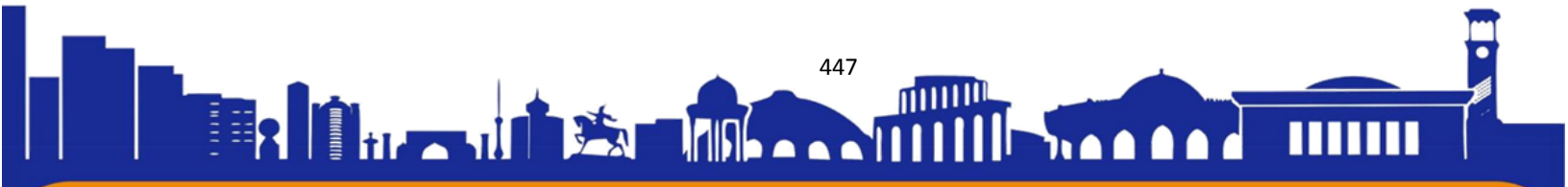



ISSN (E): 2181-4570 ResearchBib Impact Factor: 6,4 / 2023 SJIF 2024 = 5.073/Volume-2, Issue-5

ЮНЕСКО, а с другой стороны, многие части Великобритании остаются дикой и нетронутыми .

Возможности экотуризма широко варьировались по всей Азии, так как область является домом для разнообразных ландшафтов, культур и видов. Вот некоторые популярные направления и опыт экотуризма в различных странах Азии:

Бутан: Треккинг в Гималаях, посещающих буддийские монастыри и храмы и испытывая бутанцу и традиции.

Китай: посещение гигантской основания пружины и в Исландии, в результате чего карманные пейзажи Гуйлина и Яншоу и походы в тигр-плировый ущелье.

Индия: Треккинг в Гималаях, посетив национальные парки, чтобы подготовить тигры и другую дикую природу и изучать задние колеса Кералы.

Индонезия: Дайвинг и подводное плавание на Бали и Острова Гили, посещая орангутанского святилища в Борнео и изучали рисовые террасы Бали и Явы.

Япония: Треккинг в японских Альпах, посетив снежные обезьяны в Игокудани и изучение храмов и садов Киото.

Оман: Изучение столицы Муската, посетив пустыню Wahiba Sands, а также походы в горы Аль-Хаджар.

Палестина: посещение церкви Рождества в Вифлееме, изучая древний город Иерусалима и посещение сетки Газа.

Катар: Посещение Музея Исламского искусства в Дохе, изучая Сурь Вакиф и посещение внутреннего моря. Саудовская Аравия: посещение древних руин Мадаана Салеха, изучая столицу Эр-Рияда и посетив археологическую площадку Аль-Хиджр.

Сирия: посещение древнего города Пальмира, изучая руины Апайы и посещали цитадель Алеппо.

Турция: Изучение древнего города Стамбула, посетив Кабпадоцкую область и пешие походы в горах Тауруса. Объединенные Арабские Эмираты:





ISSN (E): 2181-4570 ResearchBib Impact Factor: 6,4 / 2023 SJIF 2024 = 5.073/Volume-2, Issue-5

посещение Бурджа Халифа в Дубае, изучая Гранд-мечеть в Абу-Даби и посещая площадь Науарджа Шарджа.

Йемен: посещение древнего города Сана.

Лаос: Треккинг через горы и посещение деревни Хилл-племени, изучая древний город Луанграбанга и наполненный на реке-памяти.

Малайзия: посещение орангутанского святилища в Сабах, дайвинг в Сипадане и Мабуле и изучающих тропические леса Сараука.

Непал: Треккинг в Гималаях, посетив национальные парки, чтобы разместить дикую природу и изучать храмы и дворцы Катманду. Филиппины: Дайвинг в Палаван, посетив шоколадные холмы в Бохоле и изучающие рисовые террасы бана.

Сингапур: посещение Сингапурского зоопарка и ночного сафари, изучая сады залива и посещают южные хребты.

Южная Корея: походы в национальный парк Сеораксан, посетив храмы и дворцы Гейонгу и изучения пляжей остров Жужу.

Таиланд: посещение святилищанов слонов в Чианг Май, дайвинг на Симиланских островах и изучение храмов и рынков Бангкока.

Вьетнам: Треккинг в Сапа и посещение деревни Хилл-племени, изучав подземные туннели Ч-Чи и посещают Дельту Меконг.

Афганистан: Изучение древних руин Бамайя, посетив Ваконский коридор и пеший туризм в горном хребле Hindu Kush.

Бангладеш: посещение манговых лесов сундарбанов, изучающих древние буддийские руины Пахарпура и посещают чайные плантации в Сримангале.

Камбоджа: посещение храмов Ангкор-Ват, изучая рынки и плавающие деревни Сиём-Рипа и посещают святилища слонов в Кардомских горах.

Казахстан: посещение Chanun Canyon, изучая древний город Туркестана и пеший туризм в горном хребте Тянь-Шаня. Кыргызстан: Треккинг в горном ассортименте Тянь-Шан, посетив альпийское озеро Иссык-Куль и изучения шелкового дорожного города Бишкек.

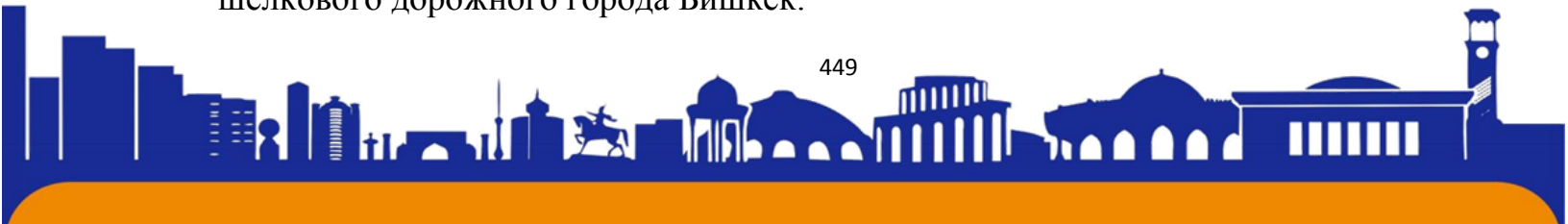



ISSN (E): 2181-4570 ResearchBib Impact Factor: 6,4 / 2023 SJIF 2024 = 5.073/Volume-2, Issue-5

Монголия: посещение пустыни Гоби, изучая столицу Улан-Батар и посетив национальный парк Терель.

Пакистан: Треккинг в Каракораме и Гималайских горных диапазонах, посетив древний город Пешавар и изучил долину Свата.

Таджикистан: Треккинг в Памирских горах, посетив древний город Пенджейн и изучение ферконов.

Туркменистан: посещение древних руин Мерва, изучав столицу Ашхабада и посещал газовый кратер Дарваза.

Узбекистан: посещение древних городов Самарканда, Бухара и Хива, изучая Ферганскую долину и пешеходные в горном хранилище Тянь-Шаня

Армения: походы в национальный парк Дилижан, изучая монастыри Гегарда и Гагартсина и посещение храма Гарни.

Азербайджан: посещение грязных вулканов Гобустана, изучая столицу Баку и походы в горы Горного Кавказа.

Бахрейн: посещение форта Бахрейна, изучая дерево жизни и посещение парка Аль-Ареу-диной природы.

Кипр: пешие походы в горы Троодос, изучающие древний город Никосии и посещение полуострова Акамаса.

Грузия: походы в горы Кавказа, изучая древний город Тбилиси и посетив национальный парк Казбеги.

Ирак: посещение древнего города Вавилон, изучая руины Хатры и посещали болота Южного Ирака. Израиль: походы в Голан-Хивис, изучая древний город Иерусалима и посещение Мертвого моря. Иордания: посещение древнего города Петра, изучая пустыню Вадри, и посещая биосферный заповедник Дана.

Кувейт: посещение Кувейт-башни, изучая торговый центр Al Aut и посещение Национального музея Кувейта.

Заключение .

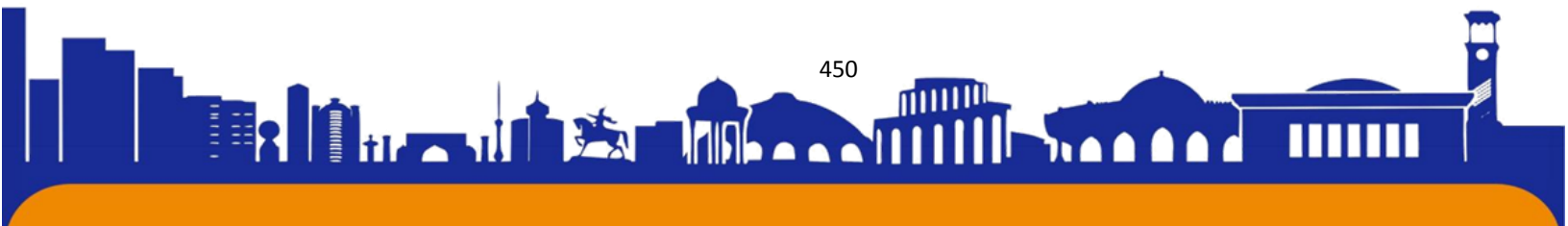



ISSN (E): 2181-4570 ResearchBib Impact Factor: 6,4 / 2023 SJIF 2024 = 5.073/Volume-2, Issue-5

Экотуризм объединение охраны окружающей среды, сообществ и экологически чистых путешествий. Предоставить посетителям незабываемые впечатления от интерпретации, которые помогут повысить их чувствительность к политическому, экологическому и социальному климату принимающей страны.

Список использованной литературы:

1. www.yeenet.eu Erasmus+program "Uniting youth for ecotourism"
2. <https://www.greentravellist.com/The Best Destinations in Asia for ecotourism and nature-based holidays> Ricky, 2023
3. <https://www.unwto.org/project/compendium-best-practices-and-guidelines-ecotourism-asia-and-pacific>, Compendium on Best Practices and Guidelines for Ecotourism in Asia and the Pacific, 2017





HUDUDLAR IQTISODIYOTIGA JALB QILINGAN XORIJIY INVESTITSIYA VA KREDITLARDAN FOYDALANISH SAMARADORLIGINI BAHOLASH

Asoyeva Shiringul Rustamovna – magistr*

**Biznes va tadbirkorlik oliy maktabi*

Anotatsiya. Ushbu maqola O‘zbekistonda hududlar iqtisodiyotiga jalb qilingan xorijiy investitsiya va kreditlardan foydalanishning samaradorligini baholashning tahlil qilishga qaratilgan kompleks yondashuvni o‘z ichiga oladi. Shuningdek, ma’lumotlarni to‘plash, natijalarni tahlil qilish va hududiy rivojlanishda xorijiy investitsiyalar samaradorligini oshirish bo‘yicha takliflar ko‘rsatilgan.

Kalit so‘zlar. Xorijiy investitsiya, kredit, samaradorlik, baholash, hududlar, loyihalar, iqtisodiyot, tahlil.

EVALUATION OF THE EFFICIENCY OF USE OF FOREIGN INVESTMENT AND CREDITS INVOLVED IN THE REGIONAL ECONOMY

Annotation. This article includes a comprehensive approach aimed at analyzing the effectiveness of the use of foreign investments and loans involved in the economy of regions in Uzbekistan. Also, proposals for increasing the efficiency of foreign investments in regional development are presented.

Key words. Foreign investment, credit, efficiency, evaluation, regions, projects, economy, analysis.

Xorijiy investitsiyalar - daromad olish maqsadida tadbirkorlik va boshqa faoliyat turlariga xorijiy investorlar tomonidan kiritiladigan barcha turdagi mulkiy va intellektual boyliklar majmuasidir. Xorijiy investorlar sifatida xorijiy yuridik va jismoniy shaxslar, davlatlar va xalqaro tashkilotlar qatnashishi mumkin. Xorijiy investitsiyalarning bevosita, portfel va boshqa turlari mavjud. Bevosita xorijiy investitsiyalar xalqaro investitsiya faoliyatining muhim toifasi bo‘lib, bir mamlakat xo‘jalik yuritish birligining boshqa mamlakatdagi korxonaga barqaror ta‘sir o‘tkazishga intilishini o‘zida aks ettiradi. Barqaror ta‘sir o‘tkazish deganda bevosita investor va ko‘rsatilgan korxonaga o‘rtasida uzoq muddatli munosabatlar o‘rnatish, shuningdek, ushbu korxonani boshqarishda investorning sezilarli roli tushuniladi. Portfel xorijiy investitsiyalar deganda investitsiyalarning aksiyalarga, boshqa qimmatli qog‘ozlarga kiritilishi tushuniladi. Qimmatli qog‘ozlar jumlasiga aksiyalardan tashqari obligatsiyalar, bonlar, veksellar, depozit sertifikatlari, bank aktseptlari va qarz yozilmalari kiradi. Bevosita va portfel investitsiyalarni bir-biridan ajratish uchun





ISSN (E): 2181-4570 ResearchBib Impact Factor: 6,4 / 2023 SJIF 2024 = 5.073/Volume-2, Issue-5

amaliyotda quyidagi mezonlardan foydalaniladi: agar investor 10 va undan ortiq foiz oddiy aksiyalarga ega bo'lsa, bunday investitsiyalar bevosita investitsiyalar hisoblanadi. Boshqa xorijiy investitsiyalarga bevosita va portfel investitsiyalar jumlasiga kirmaydigan investitsiya turlari kiradi. Masalan, savdo kreditlari, shuningdek, xalqaro moliyaviy tashkilotlardan olinadigan kreditlar, bank qo'yilmalari va boshqalar [1].

Iqtisodiyot va moliya vazirligi har yili Investitsiya dasturini shakllantirishda uning manzilli qismiga Hukumat nomidan yoki O'zbekiston Respublikasi kafolati ostida xorijiy investitsiyalar va kreditlar jalb qilishni nazarda tutuvchi investitsiya loyihalarini, shuningdek, belgilangan tartibda loyiha oldi hujjatlari ishlab chiqilgan va xorijiy investor va kreditorlar bilan loyihalarni moliyalashtirish bo'yicha bitimlar tuzilgan, investitsiya takliflarini kiritadi. Hukumat nomidan yoki O'zbekiston Respublikasi kafolati ostida jalb qilingan, kreditlar va qarzar hisobidan moliyalashtiriladigan hamda davlat budjeti, tashabbuskorlarga xizmat ko'rsatuvchi tijorat banklari hisobidan birgalikda moliyalashtiriladigan loyihalar bo'yicha har chorakda o'zlashtirilgan qarz mablag'lari summasi, hisoblangan foizlar va komissiyalar, hukumat tomonidan kafolatlangan kreditlar bo'yicha kreditlarni o'z vaqtida so'ndirish, komissiya va foizlarni to'lashni ta'minlovchi to'plangan mablag'lar miqdori to'g'risida shuningdek, qabul qilingan boshqa majburiyatlarning bitimlarda ko'rsatilgan muddatlarga muvofiq bajarilishi haqida Iqtisodiyot va moliya vazirligiga axborot taqdim etadi [2].

Rivojlanayotgan jahon iqtisodiyotida xorijiy investitsiyalarning hududiy rivojlanishni jadallashtirishdagi roli tobora ortib bormoqda. Katta iqtisodiy o'zgarishlar chorrahasida turgan O'zbekiston kabi davlatlar uchun xorijiy investitsiyalar samaradorligini optimallashtirish nafaqat strategik, balki barqaror o'sish zarurati hisoblanadi. Markaziy Osiyodagi strategik joylashuvi, boy madaniy merosi va boy tabiiy resurslariga ega O'zbekiston xorijiy investitsiyalar uchun jozibali mamlakat hisoblanadi. 2016-yilda yirik iqtisodiy islohotlar boshlanganidan buyon mamlakatda ochiqroq iqtisodiy siyosat yuritish, valyuta kursini liberallashtirish va ishbilarmonlik muhitini yaxshilash natijasida to'g'ridan to'g'ri xorijiy investitsiyalar ko'paydi. Biroq ushbu investitsiyalarning uning hududlari bo'ylab taqsimlanishi va samaradorligi notekis bo'lib, xorijiy kapitalning mintaqaviy rivojlanishga samarali hissa qo'shishini ta'minlash uchun optimal strategiyalar haqida savollar tug'dirdi. Bu masalaning ahamiyati O'zbekiston mintaqalari bo'yicha iqtisodiy rivojlanishdagi nomutanosiblik bilan ta'kidlanadi, ba'zi hududlar sarmoya va innovatsiya markazlari sifatida gullab-yashnamoqda, boshqalari esa ishsizlik va rivojlanmaganlik bilan

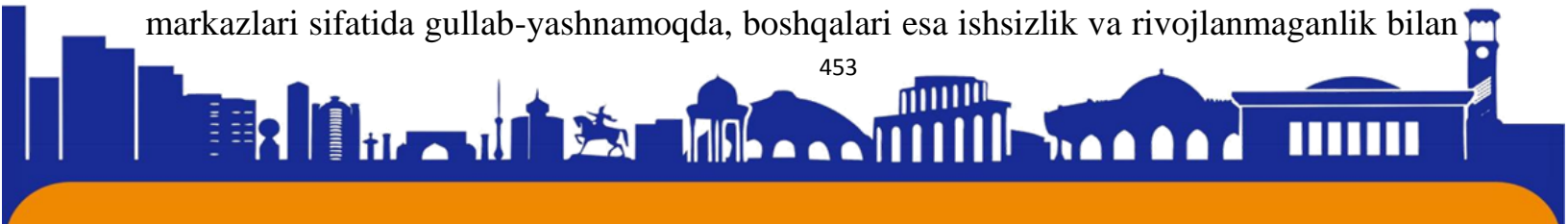



kurashib, ortda qolmoqda. Shu bois, xorijiy investitsiyalar samaradorligini oshirish ushbu nomutanosibliklarni bartaraf etishda, iqtisodiy ochiqlik afzalliklaridan butun mamlakat bo‘ylab adolatliroq taqsimlanishini ta’minlashda hal qiluvchi ahamiyatga ega bo‘ladi. [3].

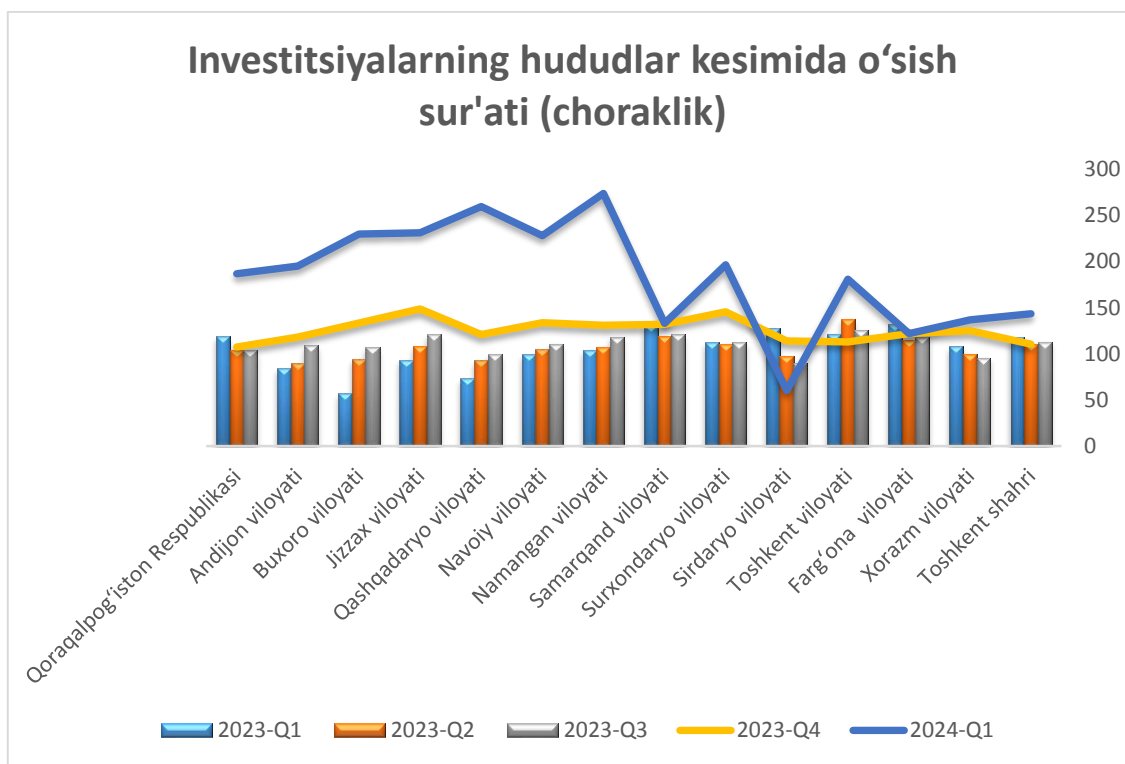

Hududlar kesimida jalb qilingan xorijiy investitsiyalar tahlili shuni ko‘rsatmoqdagi 2024-yilning I-choragida eng ko‘p xorijiy investitsiyalar jalb qilingan hududlar bular Namangan, Qashqadaryo va Jizzax viloyatlariga to‘g‘ri kelmoqda. Eng kam investitsiya jalb qilingan hududlarga esa Sirdaryo, Farg‘ona viloyatlari bo‘lganini ko‘rishimiz mumkin [4]

Xulosa qilib aytganda, O‘zbekistonning xorijiy sarmoyalarni jalb etish orqali mintaqaviy rivojlanish yo‘li ham murakkab, ham istiqbolli. O‘zbekiston ilg‘or xalqaro tajribalarni qo‘llash va rivojlanishning strategik yo‘nalish-lariga e‘tibor qaratish orqali xorijiy investitsiyalar samaradorligini oshirishi, muvozanatli va barqaror o‘shishga erishishi mumkin. Bu yo‘l nafaqat siyosiy islohotlarni, balki O‘zbekiston mintaqalari salohiyatini to‘liq ro‘yobga chiqarish, ularni Markaziy Osiyo markazida o‘shish va innovatsiyalarning jonli dvigateliga aylantirish uchun umumiy qarash va sa’y-harakatlarni talab qiladi.

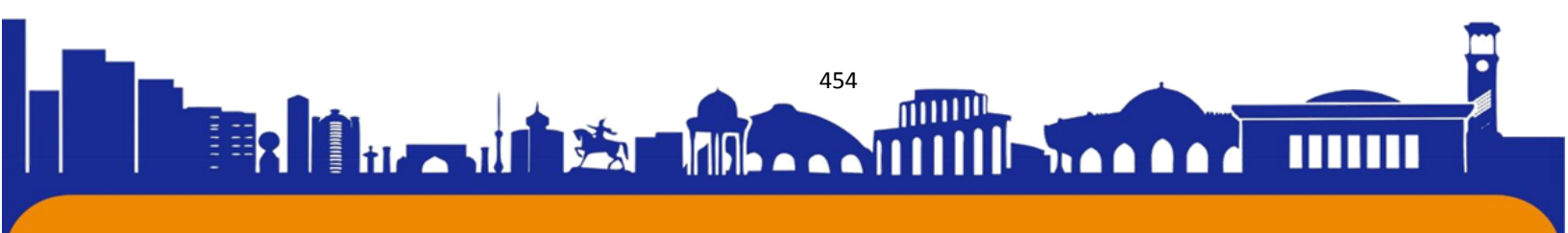

**Foydalanilgan adabiyotlar:**

1. Imomov N.N. Investitsiyalarni tashkil etish va moliyalashtirish.(O‘quv qo‘llanma) —T-TDIU, 2011.,44-b.
2. Shagzatov O.B. Hududlarni rivojlantirishda xorijiy investitsiyalarning samaradorligini oshirish masalalari. “Yashil iqtisodiyot va taraqqiyot jurnali” 72-75 betlar. 2024-yil, fevral. No 2-son.
3. Nurillayev, J. Y. (2022). The role of corporate management system in providing financial security in commercial banks.
4. Нуриллаев, Р., & Нуриллаев, Ш. (2023). Повышение эффективности депозитной политики в коммерческих банках.
5. Nurillaev, R. Y. (2024). Ensuring food safety in a changing world: challenges and solutions.
6. Yarashevich Nurillayev, J., Omonovich Tursunov, B., & Sherzod oqli Raimberdiyev, S. (2021, December). Evaluation of The Efficiency of Commercial Banks in Financing Investment Projects. In The 5th International Conference on Future Networks & Distributed Systems (pp. 361-365).
7. Nurillaev, J. (2024, April). The Main Directions of Formation of The National Innovation System in The Conditions of Globalization. In International Conference of Economics, Finance and Accounting Studies (Vol. 4, pp. 29-31).
8. <https://www.imv.uz/>
9. <https://stat.uz/uz/rasmiy-statistika /investments>

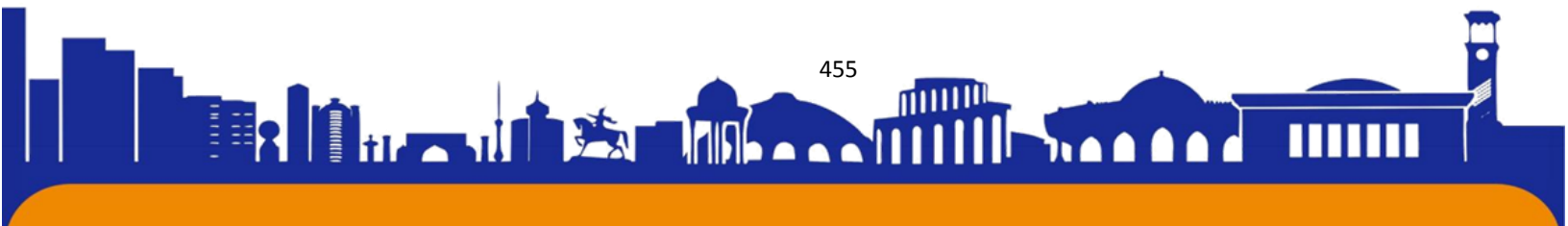

**«Вторая Швейцария»:*****Развитие туризма в малых регионах Неизведанного Узбекистана.***

Автор статьи: Нусратова Феруза Ахрол кизи

студентка «Ташкентского Международного университета Кимё»

Узбекистан, г.Ташкент, firka170802@gmail.com

Научный руководитель, Старший преподаватель, кафедра «Туризм»:

Усманова Азизахон Фазыловна

«Ташкентского Международного университета Кимё»

Узбекистан, г.Ташкент, azizahonusmanova71@gmail.com

*«Взбирайся в горы не для того, чтобы мир увидел тебя,
а для того, чтобы ты мог видеть мир»*

Дэвид Маккалоу

Аннотация

В статье на основе анализа собранных материалов впервые найдены неизведанные, безумно красивые горы Узбекистана, а также рассматривается влияние горного туризма на жизнь человека. В статье рассмотрены проблемы туристического освоения горных территорий, доказаны направления его развития и предполагается конкретные цели и задачи для дальнейшего процветание данной отрасли

Ключевые слова: туризм, Узбекистан, экология, горы, анализ, материал, жизнь, человек, влияние, развитие, территория, отрасль, конкретные цели

Введение

Туризм является одной из самых популярных отраслей в мире, но не во всех странах туризм развит. В статье рассмотрены проблемы туристического освоения горных территорий, доказаны направления его развития и предполагается конкретные цели и задачи для дальнейшего процветание данной отрасли.

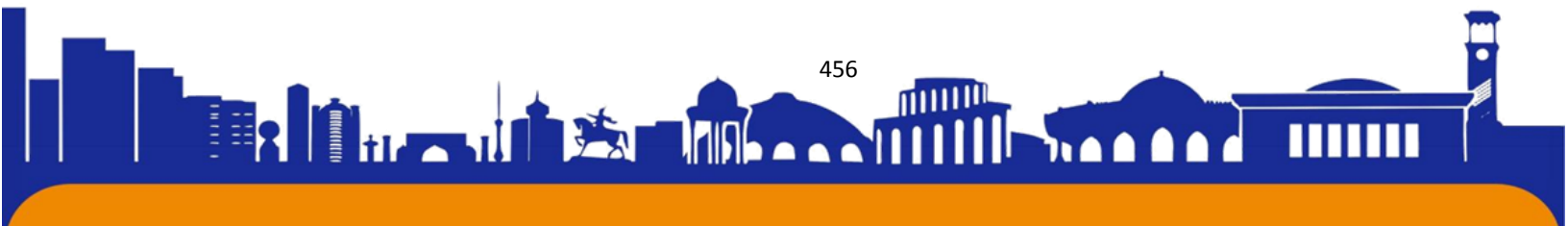



В развитии горных районов необходимо улучшить местность, при этом не трогая первозданную красоту местности. Поддерживая сельское хозяйство, охрану окружающей среды, развивать туризм.

Поддержки на местном и государственном уровнях часто направлены на повышение качества жизни в этих регионах и сохранение экологии. Обязательно надо учитывать уникальные особенности каждого горного района и уделять внимание сохранению природных ресурсов.

Для реализации этих мест необходимо обработка изучение проблемы, изучение статистики посещение туристов. Для того, чтобы было много туристов ,нужно создать благоприятные условия для посещения этих мест.

В целях этого, необходимо разработать маршрут, построить зону отдыха, кофейню гармонирующую с окружающей местностью, при этом не затрагивая красоту местности. Одной из проблем для развития международного туризма в малых городах Узбекистана является отсутствие научных знаний о факторах и ресурсах туризма. Учитывая детали горных территорий разработаны меры планового развития горных районов на основе концепции устойчивого развития. Для развития туризма можно взять как основу опыт европейских стран. В результате исследования раскрыты социально-демографические особенности развития горных районов Республики Узбекистан.

Основная часть

Туризм является одной из крупных отраслей экономики. А что на счет, горного туризма?! Горный туризм-это один из видов активного отдыха, который человек проводит свое свободное время в горной местности и взбирается на вершину. Про горы Узбекистана можно говорить бесконечно, так как они красивые и величественные, поэтому не зря говорят, что горы Узбекистана это как «Вторая Швейцария». В целом горы – это то место, где можно зарядиться энергией, насладиться всей силой природы, соприкоснуться с прекрасным творением Бога в этом нет никаких сомнений. Под термином «неизведанные горы» мы понимаем горные районы, которые еще не были исследованы и с точки зрения географии и других аспектов. Они могут привлекать путешественников, а также любителей природы своей загадочностью и обнаружить новые красивые земли и виды. Это места без следов человеческой активности.

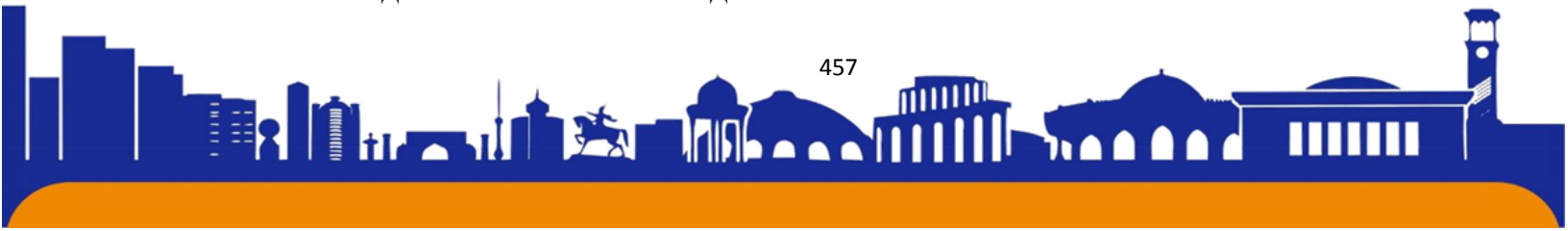



Начнем с того, что Кураминский хребет находится в горах Западного Тянь-Шаня, и он расположен на границе Таджикистана, Узбекистана и Киргизии. В северной части он граничит с Чаткальским хребтом, а вот по юго-западной и южной части хребта проходит граница с севера с Узбекистаном и с юга с Таджикистаном. К реке Ахангаран спускаются северные склоны Кураминского хребта. Также Кураминский хребет граничит рядом с северо-западом Ферганской долины. Протяженность его составляет 170 километров. Наибольшая высота 3769 метров над уровнем моря. К тому же Кураминский хребет охватывает Чаткальский хребет, где между Кураминским хребтом расположен на востоке хребта Кургала, протяженностью около 50 километров, высотой до 3876 метров над уровнем моря - гора Кекбет, находится в Ангренском плато. Долины юго-восточного склона имеют перепады высот где-то 1000 метров при протяженности 25 - 40 километров, долины северо-западного склона еще круче. Реки северо--западного склона попадают в реку Ахангаран, а воды рек юго-восточного склона разбирают на орошение и не доходят до Сырдарьи. Преобладает среднегорный рельеф. На высоте 2300 метров имеются хвойно-широколиственные леса, арчовые редколесья, на северных склонах грецкий орех, альпийские луга и типчаковые степи, а ниже по склонам — степи и ксерофильные кустарники. Северные склоны покрыты лиственными лесами, на юго-восточных склонах-степная и луговая растительность с зарослями арчи. Очевидно более 20 несложных перевалов высотой от 2000 до 3172 метров над уровнем моря – один из них перевал Кенсаз. Длина Кенсаза составляет 104 км.

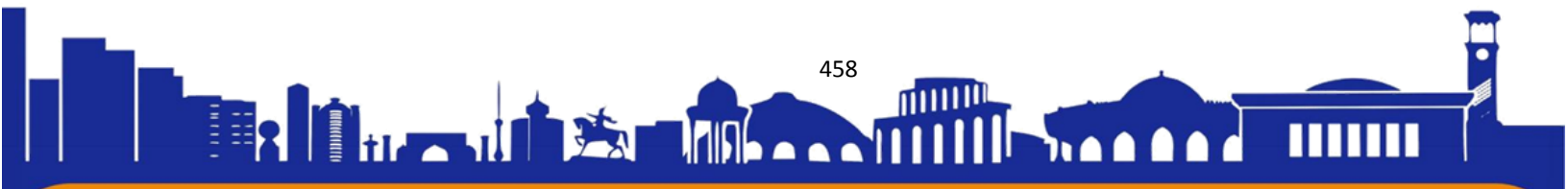

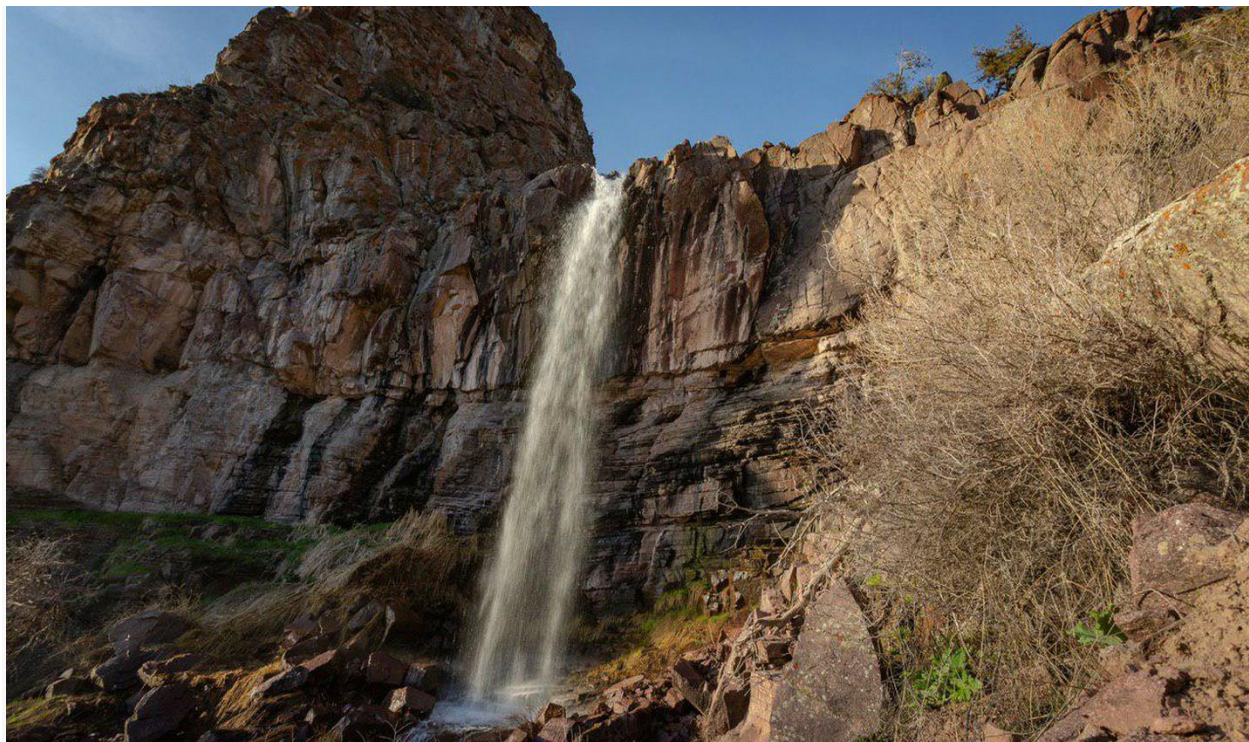

Хребет является границей бассейна рек Ангрена и Сырдарьи. В юго-западной части Кураминского хребта существует месторождения меди (Карамзорское) и флюорита (Наугарзанское).

В 20 километрах от индустриального Ангрена, в подножии Кураминского хребта, находится одно из красивейших, прекрасных ущелий с интересным и редчайшим названием Лашкерек, склоны, которого покрыты хвойным лесом, а многие ручьи создают множество водопадов различной высоты. Горное село Лашкерек расположен на высоте 1700 метров, а название происходит от слово «Лашкер» – с таджикского означает, как армия, воин, а вместе «Лашкерек» – маленькая армия. Оказалось по легенде, в этих зачарованных местах жили самые выносливые и сильные по духу люди, а их выносливость считается уникальностью воды местного родника Мойлибулок, которая является лечебной. Каскад водопадов на самом деле очень привлекательный и живописный, состоит из порядка 4-6 водопадов, самые интересные из которых находятся в его середине.

Хочу поделиться о полезных и интересных фактов об этой вершине:

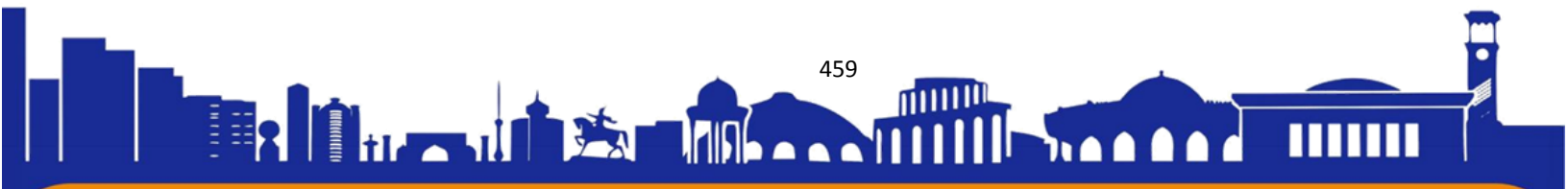



ISSN (E): 2181-4570 ResearchBib Impact Factor: 6,4 / 2023 SJIF 2024 = 5.073/Volume-2, Issue-5

- ❖ **Высота:** Лашкерек имеет высоту около 4600 метров над уровнем моря, что делает его одним из высочайших пиков в Кураминском хребте.

- ❖ **География:** Этот пик находится в западной части Киргизии, рядом с границей с Таджикистаном. И он является частью живописного горного региона Памира.

- ❖ **Популярность среди альпинистов:** Лашкерек очень привлекает альпинистов и любителей горных прогулок из-за своей высоты и красивых пейзажей. Восхождение на этот пик требует силы, опыта и конечно же подготовки.



- ❖ **Базовый лагерь:** В нижней части Лашкерека находится базовый лагерь, откуда начинаются восхождения на этот пик и другие окружающие вершины.

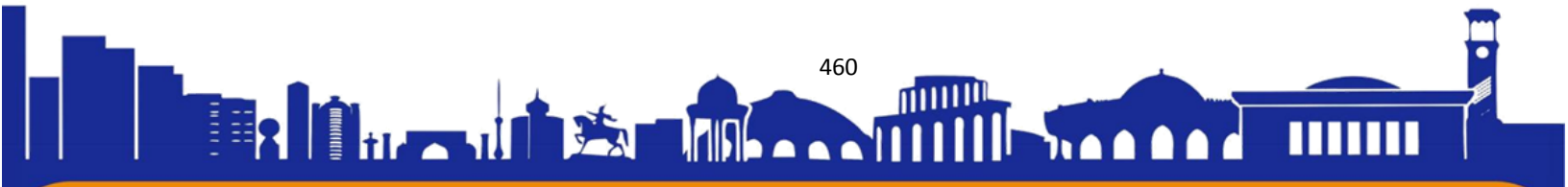



ISSN (E): 2181-4570 ResearchBib Impact Factor: 6,4 / 2023 SJIF 2024 = 5.073/Volume-2, Issue-5

❖ Природные богатства: Регион вокруг Лашкерека богат уникальной флорой и фауной, характерной для горных зон, в том числе различные виды растений и животных, приспособленных к жизни в экстремальных условиях.

❖ Туризм и экология: Посещение Лашкерека позволяют развитию туризма в регионе, но также требует заботы об экологической гармонии и сохранении природы.

❖ Культурное наследие: В округе Кураминского хребта живут местные народы, сохраняющие по сей день свои чудные традиции и обычаи, что делает этот регион еще более интересным для исследования.

Эти факты показывают уникальность и значимость Лашкерека, как часть Кураминского хребта и популярных мест для горных приключений и исследований.

Следующее место это у нас неповторимое по красоте озеро Урунгах расположен на расстоянии 160 километров от Ташкента, на территории Угам-Чаткальского Национального парка, на высоте 1227 метров. Слово Урунгах от уйгурского означает «каш» – нефрит, «урунг» – светлый, т.е. светлый или белый нефрит. Существует два озера: нижнее – небольшое, с красивым бирюзовым отливом и нижнее – большое озеро. С давних времен считается, что озеро появилось вследствие обвала скалы, которая и послужила естественной преградой. Нижнее озеро отличается идеальной чистотой воды за счёт того, что вода из верхнего озера попадает в него под землёй, проходя через естественный песчано-гравийный фильтр, и цвет воды отдаёт нефритом. Посещение нефритовых озёр считается самым увлекательным в период с 15 мая по 25 июня, когда озеро бывает самым полноводным. После этого периода из нижнего озера вода постепенно уходит, а к осени-зиме оно и вовсе высыхает. А в верхнем Урунгах вода остается круглый год. Красота озера и гор вокруг него удивляет любого туриста, который проникается в атмосферу тишины и гармонии. Озеро уникально тем, что его воды имеют насыщенный нефритовый цвет. Особенно

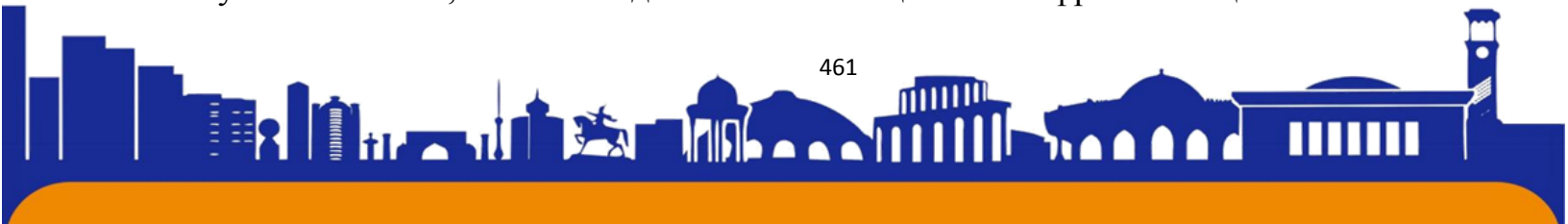



ISSN (E): 2181-4570 ResearchBib Impact Factor: 6,4 / 2023 SJIF 2024 = 5.073/Volume-2, Issue-5

красиво эти места выглядят весной, когда в окружении тропинки расцветают прекрасные подснежники и придают этому месту ещё более прекрасный вид. Желаящие могут поплавать в холодной, но кристально-чистой воде озёр. В зависимости от сезона, температура воды в озёрах колеблется от 3°C (апрель-май) до 8°C (июль-август). Воспоминания об этом уникальном озере и его ландшафте останутся надолго.



Активную часть маршрута можно разделить на два этапа: плавный подъем к маленькому, нижнему озеру, и более крутой подъем к верхнему озеру. Верхнее озеро имеет неповторимый колорит, здесь хорошо медитировать, любоваться спокойной водной гладью в окружении непреклонных скальных вершин, окруженных снеговыми шапками. В весенний период, по желанию туристов, вместо купания в озере – допустимо экскурсия по красивому водопаду в

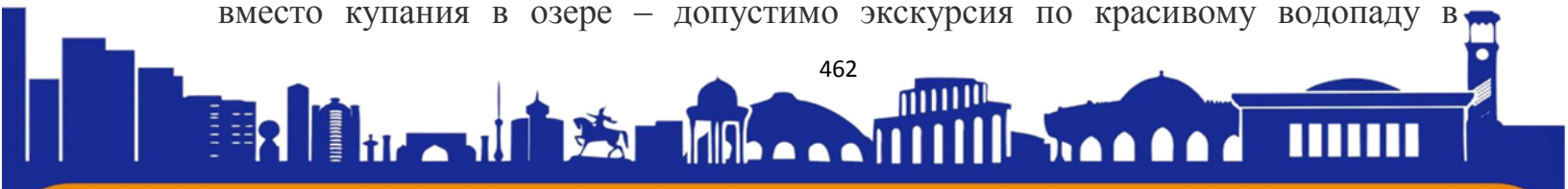



ISSN (E): 2181-4570 ResearchBib Impact Factor: 6,4 / 2023 SJIF 2024 = 5.073/Volume-2, Issue-5

верховьях Урунгач-сая (8 км, +480м, -480м). Для любителей походов и просто физически здоровых людей подъем на оба озера не составит труда. Такая прогулка – это отличная возможность добавить позитива, ярких эмоций и незабываемых впечатлений в свою жизнь.

Сейчас я поделюсь с вами некоторыми интересными фактами о Нефритовом озере:

- **Происхождение:** Нефритовые озера образуются в результате смывания известняка в базальтовых условиях. Это процесс, при котором вода растворяет каменные породы, создавая уникальные формы рельефа и образования, включая озера.
- **Цвет и прозрачность:** Вода в нефритовых озерах частично имеет необычный зеленовато-голубой цвет из-за высокого содержания минералов, растворенных в ней. Это придает озеру особую красоту и прозрачность.

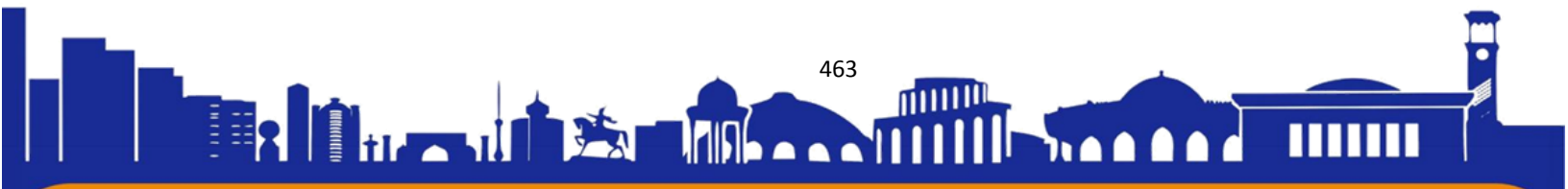

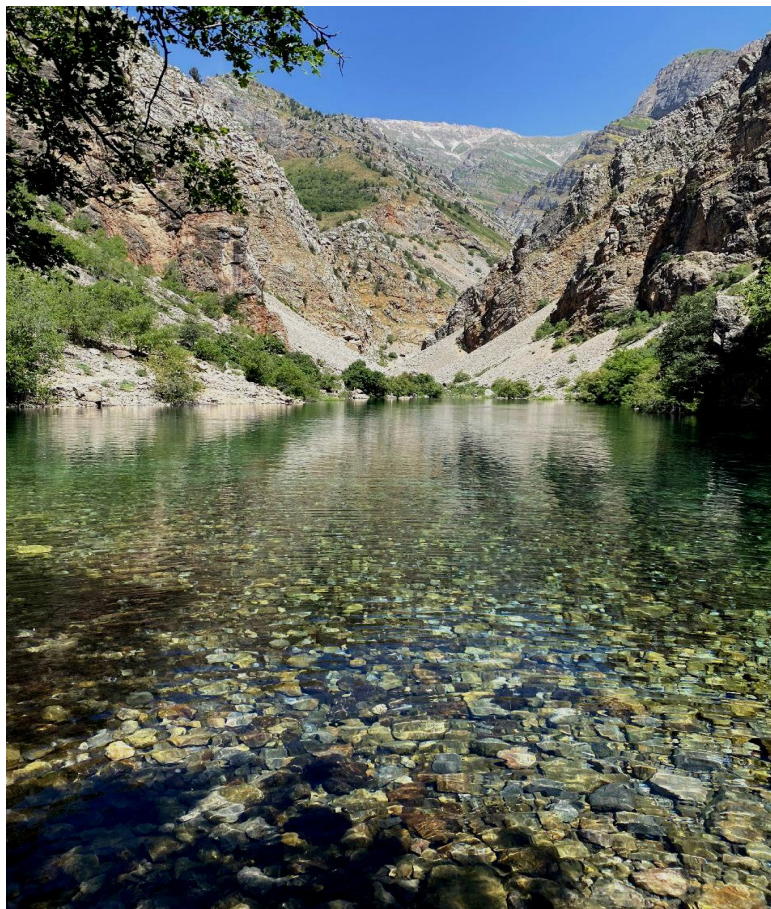

- Уникальная экосистема: Вода в нефритовых озерах часто очень чистая и богата минеральными веществами. Это стимулирует развитию уникальной экосистемы, включая редкие виды растений и животных, адаптированных к таким условиям.
- Туристическая привлекательность: Многие нефритовые озера становятся популярными туристическими местами благодаря своей красоте. Туристы приезжают сюда, чтобы насладиться природным пейзажем, покататься на лодке или даже поплавать в озере.
- Значение для местного населения: Некоторые нефритовые озера имеют большое культурное значение для местных сообществ, которые могут использовать воду для питья или религиозных целей.



Они также могут играть очень важную роль в местных преданиях и обрядах.

- **Уязвимость:** Несмотря на свою красоту, нефритовые озера могут быть уязвимыми для загрязнения из-за человеческой деятельности. Загрязнение воды или изменение естественного рельефа вокруг озера может серьезно навредить его экосистеме.

Нефритовое озеро является чудесным природным явлениям, обладающим не только красотой, но и экологической важностью.

Сравнение Лашкерек с Нефритовым озером:

<p>География и расположение:</p> <ul style="list-style-type: none"> - Лашкерек: Небольшой город в Узбекистане, расположенный в провинции Навои, в центральной части страны. - Нефритовое озеро: Озеро Айдаркуль, известное как Нефритовое озеро, находится в Тянь-Шанских горах Кыргызстана, вблизи города Нарын. Это горное озеро на высоте около 2000 метров над уровнем моря. 	<p>Природные особенности:</p> <ul style="list-style-type: none"> - Лашкерек: Расположен в пустынной местности с типичным для этого региона климатом и ландшафтом. - Нефритовое озеро: Озеро окружено горами и предлагает уникальные природные пейзажи с кристально чистой водой, окруженной горными лугами и лесами.
<p>Туристический потенциал:</p> <ul style="list-style-type: none"> - Лашкерек: Как небольшой город, Лашкерек может предложить туристам в основном аутентичный опыт, позволяя познакомиться с местной культурой и образом жизни. - Нефритовое озеро: Это популярное туристическое место для пеших походов, кемпинга, рыбной ловли и просто отдыха на природе. Рядом с озером есть возможности для активного отдыха, в том числе восхождения на горы. 	<p>Известность:</p> <ul style="list-style-type: none"> - Лашкерек: Известен прежде всего как место с наличием художественной культуры. - Нефритовое озеро: Также имеет культурное значение, так как оно находится в окрестностях, где проживают кыргызские пастухи, сохраняющие традиционный образ жизни.

Заключение

В заключение, хотелось бы отметить, что развитие туризма в малых регионах Узбекистана играет ключевую роль в стимулировании экономического роста и сохранении культурного наследия. Вложение в инфраструктуру, поддержка местных предпринимателей и продвижение уникальных туристических маршрутов способствуют раскрытию потенциала этих регионов и привлечению внимания туристов со всего мира. Сохранение природной красоты

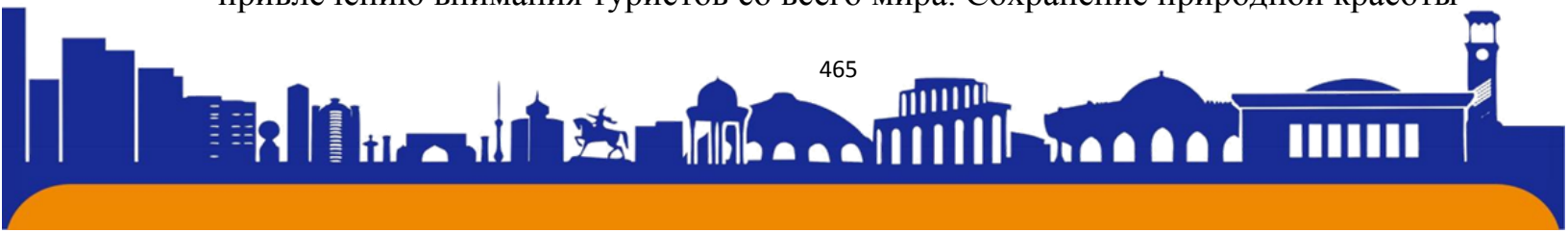



ISSN (E): 2181-4570 ResearchBib Impact Factor: 6,4 / 2023 SJIF 2024 = 5.073/Volume-2, Issue-5

и культурного наследия этих уникальных мест является общей задачей, в которой заинтересованы как местные жители, так и государственные структуры. В результате, развитие туризма в малых регионах будет способствовать не только экономическому процветанию, но и сохранению уникального культурного наследия для будущих поколений.

Этот процесс требует комплексного подхода, включающего в себя инвестиции в инфраструктуру, обучение местных жителей, создание уникальных туристических маршрутов, также создание уютного кафе, которое станет любимым местом для отдыха и перекуса у туристов и продвижение региональных достопримечательностей на мировом уровне. Развитие туризма в малых регионах становится важным инструментом социально-экономического развития и способом сближения культур и людей. Важно продолжать усилия в этом направлении чтобы Узбекистан стал привлекательным и доступным местом для путешественников из разных уголков мира.

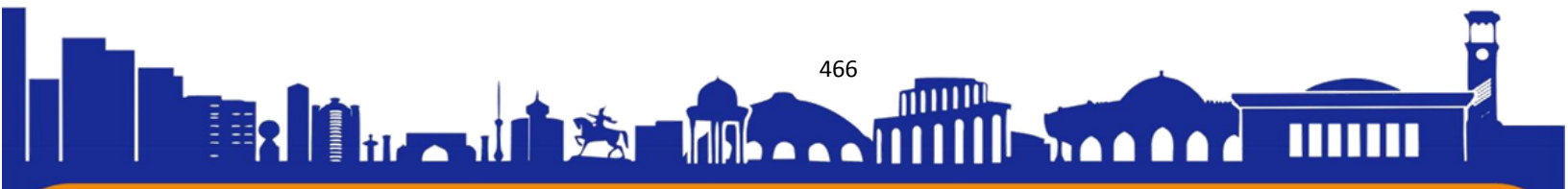

**Список использованной литературы:**

1. <https://silkadv.com/en/content/kuraminskiy-hrebet>
2. <https://woyager.uz/lashkarak-vodopady/>
3. <http://mytashkent.uz/>
4. <http://mountains.uz/pohodi/ozero-urungach.html>
5. https://centralasia-adventures.com/ru/uzbekistan/trekking_tours_in_uzbekistan/nefrit-lakes-urungach
6. Географический энциклопедический словарь: Географические названия /Гл. редактор А. Ф. Трёшников. М.: «Советская энциклопедия», 1986, — 528 с. С. 240.

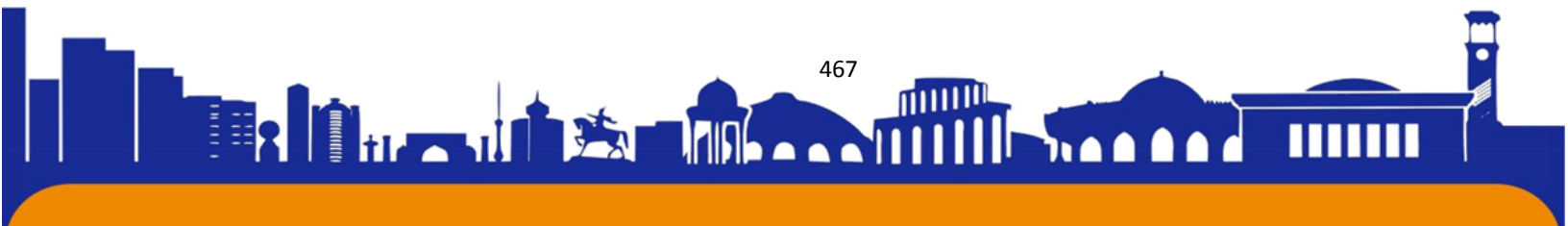

Искусственный Интеллект В Сфере Медицины

Автор статьи: студентка Международного
Университета КИМЁ в городе Ташкент
Факультета «Туризм»
Курвонова Шахзода

Усманова Азизахон Фазыловна

Аннотация: В этой описательной статье дается общий обзор ИИ в медицине, рассматриваются термины и концепции, а также текущие и будущие применения ИИ. Он направлен на развитие знаний и знакомства с искусственным интеллектом среди врачей первичной медико-санитарной помощи.

Ключевые слова: Искусственный интеллект (ИИ), машинное обучение, медицинская диагностика, персонализированное лечение, анализ медицинских данных, роботизированная хирургия, медицинская имажинг-технология, конфиденциальность данных, прогнозирование заболеваний, здравоохранение, технологии здравоохранения, эффективность лечения

Введение

Искусственный интеллект (ИИ) — это термин, используемый для описания использования компьютеров и технологий для моделирования разумного поведения и критического мышления, сравнимого с человеческим. Джон Маккарти впервые описал термин ИИ в 1956 году как науку и технику создания интеллектуальных машин.

Цель исследования:

Искусственный интеллект (ИИ) играет все более значимую роль в современной медицине, предоставляя новые возможности для диагностики, лечения и управления здоровьем. Этот обзор исследует последние достижения в области применения ИИ в медицине, включая анализ медицинских изображений, прогнозирование заболеваний, персонализированное лечение и управление медицинскими данными. Мы также рассматриваем вызовы и возможности, связанные с интеграцией ИИ в медицинскую практику, включая этические вопросы, безопасность данных и обучение медицинских специалистов. Наконец,

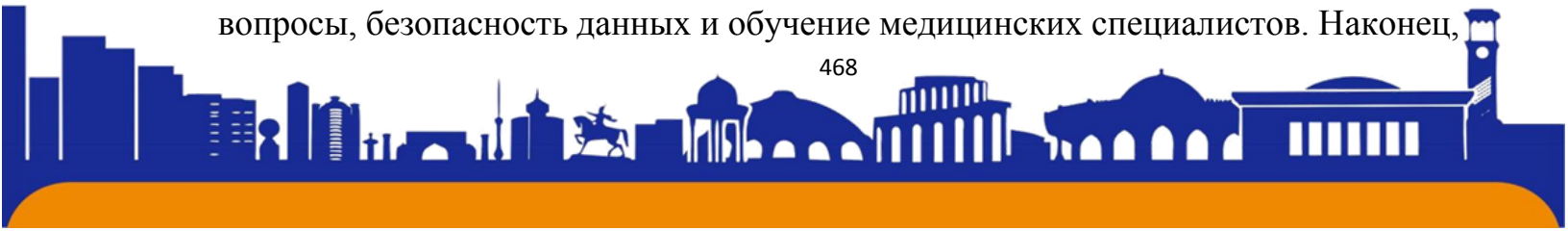



обсуждаются перспективы развития искусственного интеллекта в медицине и его потенциальное воздействие на будущее здравоохранения.

Искусственный интеллект в медицине можно разделить на два подтипа: виртуальный и физический. Виртуальный компонент варьируется от таких приложений, как электронные системы медицинских карт, до рекомендаций на основе нейронных сетей для принятия решений о лечении. Физическая часть посвящена роботам, помогающим при операциях, интеллектуальному протезированию для людей с ограниченными возможностями и помощи пожилым людям.

Основой доказательной медицины является установление клинических взаимосвязей и инсайтов путем разработки ассоциаций и закономерностей на основе существующей базы данных. Традиционно для установления этих закономерностей и ассоциаций мы использовали статистические методы. Компьютеры осваивают искусство диагностики пациента с помощью двух основных методов - блок-схем и подхода к базе данных.

Подход, основанный на блок-схемах, предполагает перевод процесса сбора анамнеза, то есть врач задает ряд вопросов, а затем ставит вероятный диагноз, комбинируя представленные симптомы. Это требует передачи большого объема данных в облачные сети на базе компьютеров с учетом широкого спектра симптомов и патологических процессов, с которыми приходится сталкиваться в повседневной медицинской практике. Результаты этого подхода ограничены, поскольку компьютеры не способны отслеживать и собирать сигналы, которые могут быть замечены только врачом во время встречи с пациентом.

Напротив, подход, основанный на базе данных, использует принцип глубокого обучения или распознавания образов, который предполагает обучение компьютера с помощью повторяющихся алгоритмов распознаванию того, как выглядят определенные группы симптомов или определенные клинические/рентгенологические изображения. Примером такого подхода является проект Google artificial brain, запущенный в 2012 году. Эта система обучилась распознавать кошек на основе 10 миллионов видеороликов на YouTube, при этом эффективность ее работы повышалась за счет просмотра все большего количества изображений. После 3 дней обучения она смогла предсказать изображение кошки с точностью до 75%.

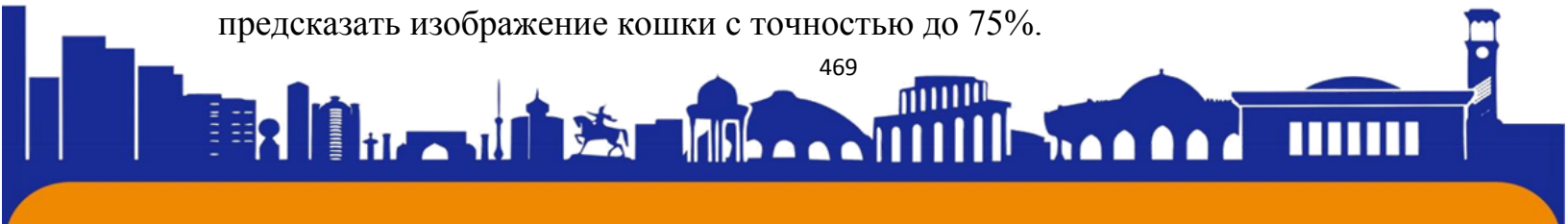



В области медицины уже используется множество технологий искусственного интеллекта, начиная от онлайн-записи на прием, онлайн-регистрации в медицинских центрах, оцифровки медицинских карт, напоминаний о последующих визитах и датах иммунизации детей и беременных женщин и заканчивая алгоритмами дозирования лекарств и предупреждениями о побочных эффектах при назначении комбинаций нескольких лекарств.

Радиология - это отрасль, которая наиболее активно применяет новые технологии. Компьютеры, которые первоначально использовались в клинической визуализации для административной работы, такой как получение и хранение изображений, теперь стали незаменимым компонентом рабочей среды, поскольку появились системы архивирования изображений и коммуникации. Использование CAD (компьютерной диагностики) в скрининговой маммографии хорошо известно. Недавние исследования показали, что CAD не является эффективным методом диагностики, основанным на положительных прогностических показателях, чувствительности и специфичности. Кроме того, ложноположительные диагнозы могут отвлекать рентгенолога, что приводит к ненужным обследованиям. Как было предложено в одном исследовании. Искусственный интеллект может оказать существенную помощь в радиологии, не только выявляя аномалии при обследовании, но и быстро выявляя отрицательные результаты при компьютерной томографии, рентгенографии, магнитной резонансные изображения, особенно в условиях большого объема работ и в больницах с ограниченными кадровыми ресурсами.

Fitbit, Apple и другие трекеры для отслеживания состояния здоровья могут отслеживать частоту сердечных сокращений, уровень активности, уровень сна, а некоторые даже запустили отслеживание ЭКГ в качестве новой функции. Все эти новые усовершенствования могут предупредить пользователя о любых изменениях и дать врачу лучшее представление о состоянии пациента. Нидерланды используют искусственный интеллект для анализа своей системы здравоохранения - выявления ошибок в лечении, неэффективности рабочего процесса, чтобы избежать ненужных госпитализаций.

Помимо уже существующих изобретений, на различных этапах разработки имеются определенные достижения, которые помогут врачам стать лучше. Ярким примером этого является система Watson Health от IBM, которая будет





ISSN (E): 2181-4570 ResearchBib Impact Factor: 6,4 / 2023 SJIF 2024 = 5.073/Volume-2, Issue-5

оснащена оборудованием для эффективного выявления симптомов сердечных заболеваний и рака. Стэнфордский университет разрабатывает программу помощи с использованием искусственного интеллекта (РАС). В РАС есть интеллектуальная система поддержки пожилых людей и интеллектуальные отделения интенсивной терапии, которые будут определять любые изменения в поведении пожилых людей, живущих в одиночестве, и пациентов отделения интенсивной терапии, соответственно, с помощью нескольких датчиков. РАС также расширяет свои проекты, разрабатывая интеллектуальную поддержку гигиены рук и средства для общения в сфере здравоохранения. Компания Hand hygiene support использует датчики глубины, совершенствующие компьютерную технологию vison, для обеспечения идеальной гигиены рук у врачей и среднего медицинского персонала, что снижает риск внутрибольничных инфекций. В Healthcare conversational projects анализируется, как Siri, Google Now, S voice и Cortana реагируют на вопросы пользователей мобильных телефонов о психическом здоровье, межличностном насилии и физическом здоровье, что позволяет пациентам обращаться за медицинской помощью раньше. Молли - это виртуальная медсестра, которая разрабатывается для оказания последующей помощи выписанным пациентам, позволяя врачам сосредоточиться на более неотложных случаях.

Искусственный интеллект проникает в сектор общественного здравоохранения и окажет существенное влияние на все аспекты первичной медико-санитарной помощи. Компьютерные приложения с поддержкой искусственного интеллекта помогут врачам первичного звена лучше выявлять пациентов, которым требуется дополнительное внимание, и предоставлять индивидуальные протоколы для каждого пациента. Врачи первичного звена могут использовать искусственный интеллект для ведения записей, анализа бесед с пациентами и ввода необходимой информации непосредственно в системы EHR. Эти приложения будут собирать и анализировать данные о пациентах и предоставлять их врачам первичного звена наряду с информацией о медицинских потребностях пациента.

Исследование, проведенное в 2016 году, показало, что врачи тратили 27% своего рабочего дня на непосредственное общение со своими пациентами и 49,2% рабочего дня - на электронные больничные карты и кабинетную работу.

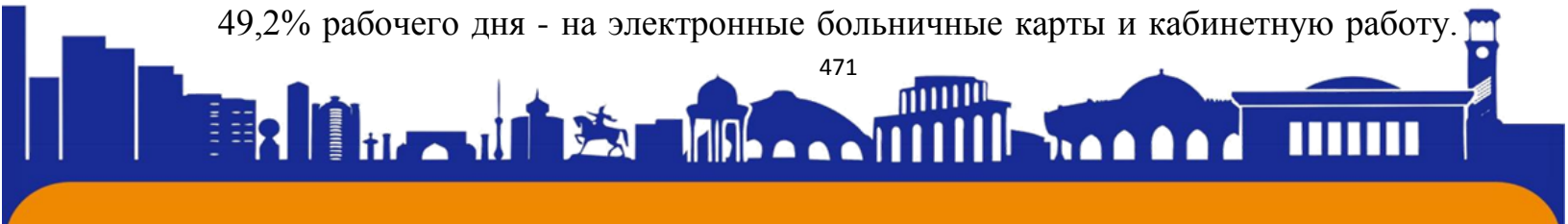



ISSN (E): 2181-4570 ResearchBib Impact Factor: 6,4 / 2023 SJIF 2024 = 5.073/Volume-2, Issue-5

Находясь в смотровом кабинете с пациентами, врачи тратили 52,9% своего времени на оказание медицинской помощи и другую работу. В заключение следует отметить, что врачи, которые пользовались поддержкой документации, такой как помощь в написании под диктовку или услугами медицинского переписчика, чаще общались с пациентами лицом к лицу, чем те, кто не пользовался этими услугами. Кроме того, все более широкое использование искусственного интеллекта в медицине не только сокращает ручной труд и экономит время врача первичной медико-санитарной помощи, но и повышает производительность, точность и эффективность.

Поиск и разработка фармацевтических препаратов против конкретного заболевания с помощью клинических испытаний занимают годы и обходятся в миллиарды долларов. Приведу недавний пример: искусственный интеллект использовался для проверки существующих лекарств, которые могли бы быть использованы для борьбы с новой угрозой, вызванной вирусом Эбола, на разработку которого в противном случае потребовались бы годы. С помощью искусственного интеллекта мы смогли бы внедрить новую концепцию “точной медицины”.

Были задокументированы некоторые исследования, в которых системы искусственного интеллекта смогли превзойти дерматологов в правильной классификации подозрительных поражений кожи. Это связано с тем, что системы искусственного интеллекта могут извлекать больше информации из последовательных случаев и могут быть подвержены воздействию множества случаев в течение нескольких минут, что намного превышает количество случаев, которые клиницист мог бы оценить за одну жизнь смертного. Подходы к принятию решений, основанные на искусственном интеллекте, используются в ситуациях, когда эксперты часто расходятся во мнениях, например, при выявлении туберкулеза легких на рентгенограммах грудной клетки.

В этой новой эре практики, дополненной искусственным интеллектом, есть как скептики, так и сторонники. Растущее использование технологий привело к сокращению числа рабочих мест, что беспокоит многих начинающих и практикующих врачей. Аналитически и логически машины могут быть способны интерпретировать поведение человека, но некоторые человеческие качества,

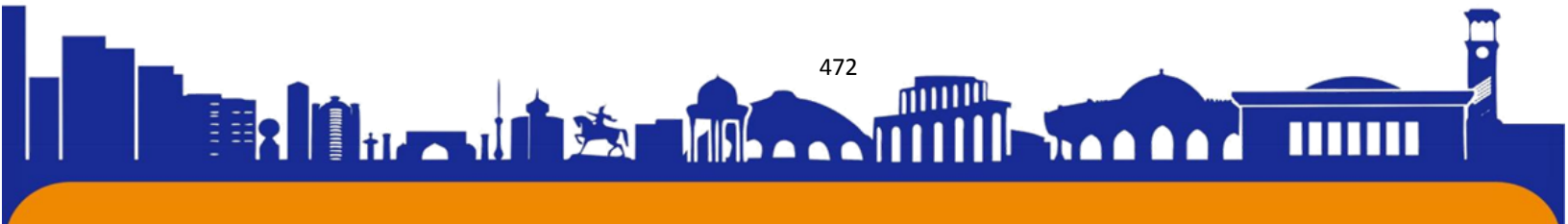



ISSN (E): 2181-4570 ResearchBib Impact Factor: 6,4 / 2023 SJIF 2024 = 5.073/Volume-2, Issue-5

такие как критическое мышление, навыки межличностного общения, эмоциональный интеллект и креативность, не могут быть отточены машинами.

В 2016 году был проведен Digital Mammography DREAM Challenge, в ходе которого было подключено несколько компьютерных сетей, и целью которого было создание алгоритма на основе искусственного интеллекта путем просмотра 640 000 цифровых маммограмм. Наилучший достигнутый результат - специфичность 0,81, чувствительность 0,80, площадь под кривой оператора приемника составила 0,87, что примерно соответствует 10% рентгенологов в самом низу списка. В заключение отметим, что у искусственного интеллекта есть потенциал, но маловероятно, что он полностью заменит врачей.

В будущем искусственный интеллект станет неотъемлемой частью медицины. Поэтому важно обучать новое поколение врачей-стажеров концепциям и применимости искусственного интеллекта, а также тому, как эффективно работать в рабочем пространстве рядом с машинами для повышения производительности, а также развивать такие навыки, как эмпатия.

В заключение хотелось бы отметить, что важно, чтобы врачи первичного звена были хорошо осведомлены о будущих достижениях искусственного интеллекта и о новых неизведанных территориях, на которые движется мир медицины. Цель должна заключаться в достижении тонкого взаимовыгодного баланса между эффективным использованием автоматизации и искусственного интеллекта и человеческими силами и суждениями квалифицированных врачей первичной медицинской помощи. Это важно, потому что искусственный интеллект, который полностью заменяет человека в области медицины, вызывает опасения, которые в противном случае могли бы помешать получению от него пользы.

Роль искусственного интеллекта в медицине

Искусственный интеллект (ИИ) играет ключевую роль в трансформации медицинской сферы, привнося инновации и усовершенствования в диагностику, лечение, управление медицинскими данными и многое другое. В последние годы роль ИИ в медицине значительно возросла благодаря улучшению алгоритмов машинного обучения, доступности больших объемов данных и развитию вычислительной техники.

Диагностика и прогнозирование

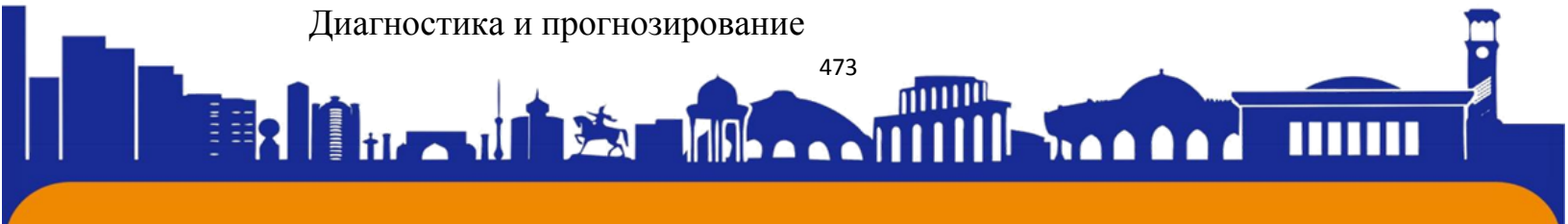



Одним из наиболее значимых применений искусственного интеллекта в медицине является его способность в диагностике заболеваний и прогнозировании результатов лечения. Системы машинного обучения могут анализировать медицинские изображения, такие как рентгеновские снимки, снимки МРТ и КТ, чтобы выявлять патологии и помогать в диагностике рака, инфекций, травм и других заболеваний. Более того, алгоритмы могут анализировать медицинские данные пациента, чтобы предсказывать вероятность развития определенных заболеваний и оптимизировать планы лечения.

Персонализированное лечение

ИИ также играет важную роль в разработке персонализированных методов лечения. Алгоритмы машинного обучения могут анализировать генетические данные пациентов, медицинскую историю и результаты лабораторных исследований, чтобы определить оптимальные методы лечения с учетом индивидуальных особенностей каждого пациента. Это позволяет улучшить эффективность лечения и снизить риск побочных эффектов.

Управление медицинскими данными

В современной медицине генерируется огромное количество данных, и их анализ требует значительных ресурсов. Искусственный интеллект помогает в управлении и анализе этих данных, делая их более доступными и понятными для врачей и исследователей. Автоматизация процессов анализа медицинских данных позволяет сократить время на получение диагноза и разработку лечебных стратегий.

Этика и безопасность

Однако, внедрение искусственного интеллекта в медицину вызывает вопросы этики и безопасности. Важно обеспечить конфиденциальность пациентских данных и защиту от возможных ошибок алгоритмов. Кроме того, необходимо разработать этические стандарты и регулирование использования ИИ в медицине, чтобы обеспечить его безопасное и эффективное применение.

Выводы

Искусственный интеллект играет все более важную роль в медицине, способствуя улучшению диагностики, лечения и управления медицинскими данными. Однако, для максимизации пользы от его использования необходимо учитывать этические и безопасные аспекты, развивать соответствующие

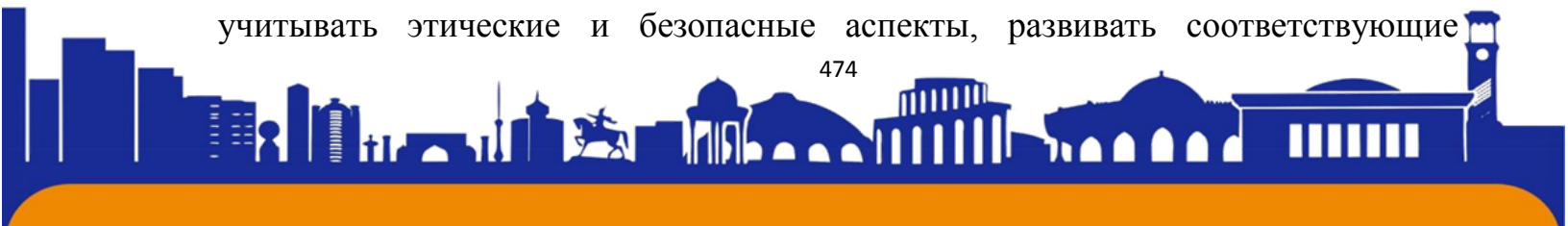



ISSN (E): 2181-4570 ResearchBib Impact Factor: 6,4 / 2023 SJIF 2024 = 5.073/Volume-2, Issue-5

технологические и регуляторные механизмы и обеспечивать обучение медицинского персонала в области работы с искусственным интеллектом.

Примеры применения искусственного интеллекта в медицине:

Автоматизированная интерпретация изображений: ИИ используется для автоматической интерпретации различных типов медицинских изображений, таких как снимки рентгена, КТ, МРТ и УЗИ. Это помогает врачам быстрее и точнее обнаруживать патологии.

Прогнозирование заболеваний: Алгоритмы машинного обучения анализируют медицинские данные пациентов для прогнозирования вероятности развития определенных заболеваний, таких как диабет, рак и сердечно-сосудистые заболевания.

Персонализированное лечение: ИИ используется для разработки индивидуализированных подходов к лечению, учитывая генетические особенности пациентов, их медицинскую историю и результаты анализов.

Роботизированная хирургия: Роботизированные хирургические системы, основанные на технологиях ИИ, позволяют хирургам выполнять сложные операции с высокой точностью и минимальным воздействием на организм пациента.

Мониторинг состояния пациентов: Системы мониторинга, основанные на ИИ, анализируют данные о состоянии пациентов, включая показатели витальных функций, для выявления предупредительных признаков осложнений и своевременного предоставления медицинской помощи.

Этические и правовые вопросы:

Конфиденциальность данных: Необходимо обеспечить конфиденциальность медицинских данных пациентов и защиту их личной информации от несанкционированного доступа.

Ответственность за ошибки: В случае ошибок или неправильных выводов алгоритмов ИИ в медицине возникает вопрос о юридической ответственности и возмещении ущерба.

Биасы в данных: Алгоритмы машинного обучения могут усиливать существующие социальные и расовые неравенства, если данные, на которых они обучаются, содержат биасы.

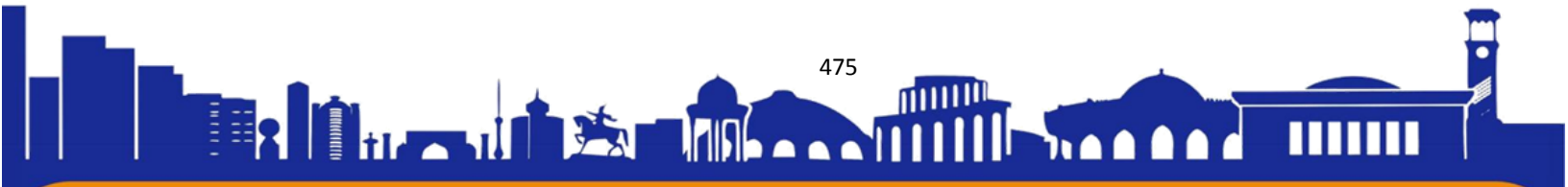



Этические стандарты: Необходимо разработать этические стандарты и регулирование использования ИИ в медицине, чтобы обеспечить этическое и безопасное применение технологий.

Недостаточная достоверность результатов: Алгоритмы машинного обучения могут допускать ошибки и недочеты в интерпретации данных, что может привести к неверным диагнозам или рекомендациям по лечению.

Неполные или некорректные данные: Качество результатов алгоритмов ИИ зависит от качества входных данных. Если данные неполные, искажены или содержат ошибки, это может привести к искаженным результатам.

Потенциальный биас в алгоритмах: Алгоритмы машинного обучения могут усиливать существующие социальные и расовые неравенства, если данные, на которых они обучаются, содержат биасы.

Потребность в человеческом контроле и экспертизе: Даже с применением ИИ в медицине, врачи и медицинский персонал продолжают играть важную роль в процессе принятия решений и оценке результатов.

Конфиденциальность и безопасность данных: Хранение и обработка медицинских данных с использованием ИИ влечет за собой риски нарушения конфиденциальности и утечки данных пациентов.

Этические вопросы: Использование ИИ в медицине вызывает этические дилеммы, такие как право пациента на информированный выбор, вопросы справедливости и равенства доступа к здравоохранению.

Высокие затраты на внедрение и обслуживание: Внедрение и поддержание систем искусственного интеллекта в медицине требует значительных инвестиций в технологии, обучение персонала и обновление инфраструктуры.

Несмотря на эти минусы, правильное использование искусственного интеллекта в медицине может принести значительные выгоды, улучшая точность диагностики, эффективность лечения и доступность здравоохранения для пациентов.

Заключение

В заключении можно подвести итоги обсуждения роли искусственного интеллекта в медицине, обозначить его потенциал и перспективы, а также описать вызовы и ограничения его применения.

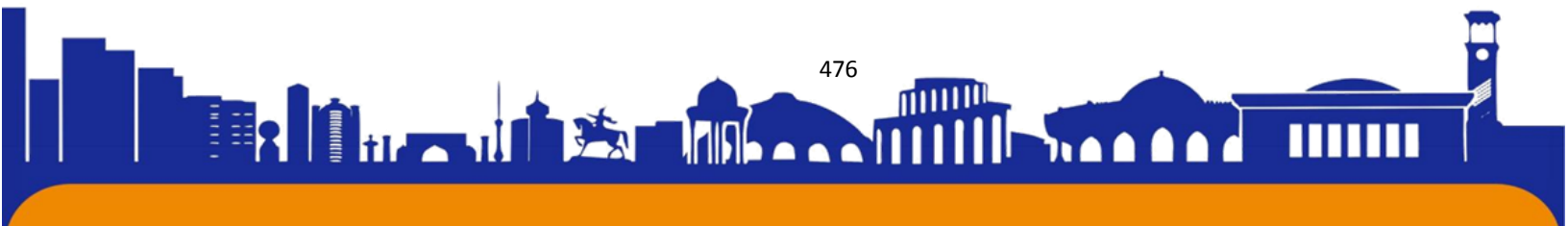



Искусственный интеллект является мощным инструментом, который значительно изменил и продолжает трансформировать медицинскую сферу. Внедрение ИИ в диагностику, лечение и управление медицинскими данными открывает новые возможности для улучшения качества здравоохранения и повышения эффективности медицинской практики.

Применение алгоритмов машинного обучения в медицине позволяет улучшить диагностику заболеваний, разработать персонализированные методы лечения, оптимизировать управление медицинскими данными и повысить доступность медицинской помощи. Однако, вместе с этим возникают важные этические и правовые вопросы, такие как конфиденциальность данных, биасы в алгоритмах и потребность в человеческом контроле.

Для максимизации пользы от использования искусственного интеллекта в медицине необходимо продолжать исследования в этой области, развивать технологии и методики работы с данными, а также учитывать этические и социальные аспекты его применения. Только таким образом можно обеспечить безопасное, эффективное и справедливое использование ИИ в медицинской практике и содействовать улучшению здоровья и благополучия людей.

Искусственный интеллект играет ключевую роль в современной медицине, привнося инновации и улучшения в различные аспекты здравоохранения. При правильном применении и использовании ИИ медицинские учреждения могут достичь более точных диагнозов, разработать индивидуализированные методы лечения, оптимизировать управление данными и повысить доступность медицинской помощи.

Однако важно помнить, что с внедрением новых технологий возникают и новые вызовы. Этические вопросы, конфиденциальность данных, биасы в алгоритмах и потребность в человеческом контроле требуют внимательного рассмотрения и разработки соответствующих регулирований и стандартов.

Несмотря на ограничения, потенциал искусственного интеллекта в медицине огромен, и его дальнейшее развитие может привести к существенным улучшениям в здравоохранении и повышению качества жизни пациентов. Это означает, что продолжение исследований и инноваций в области медицинского ИИ является важным направлением для будущего развития здравоохранения.

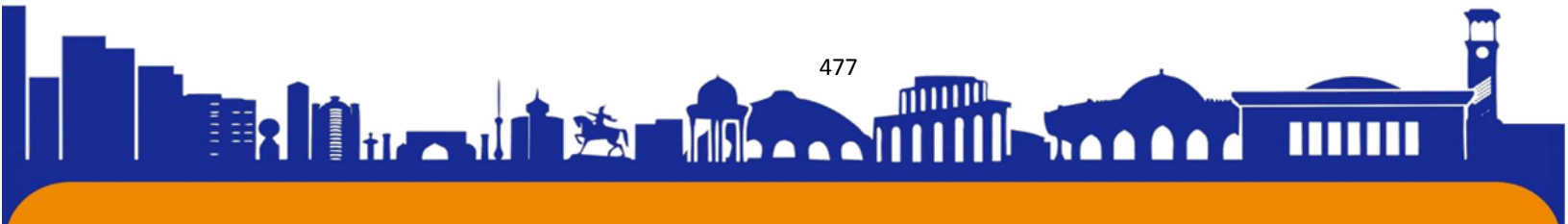

ИСПОЛЬЗУЕМАЯ ЛИТЕРАТУРА:

1. <https://www.oracle.com/cis/artificial-intelligence/what-is-ai/ai-in-healthcare>
2. <https://center2m.ru/ai-medicine>
3. <https://www.vedomosti.ru/gorod/smartcity/articles/doktor-neiroset-cto-umeet-iskusstvennii-intellekt-v-meditsine>

KOMPANIYALARDA AKSIYADORLARNING ROLLARI VA HUQUQLARINI YAXSHILASH

Qarshiboyeva Dilnozaxon Erkinboy qizi

Toshkent davlat iqtisodiyot universiteti ,Toshkent, O‘zbekiston

E-mail: qarshiboyevadilnozaxon52@gmail.com

For contact: d.qarshiboyeva@tsue.uz Telephone: +998998120448

ABSTRAKT

Ushbu maqola yechim topish uchun kompaniyalarda aksiyadorlarning rolini oshirish muammolarini muhokama qiladi. Va Google so'rovi ishonchli va o'z vaqtida ma'lumotlar va fikrlarni topish uchun ishlatilgan. Ushbu maqolani yozish jarayonida Google so'rovi tafsilotlari va statistikasi Stata 15 yordamida muhokama qilinadi. Ushbu maqolaning asosiy maqsadi kompaniyalarda aksiyadorlarning roli va huquqlarini ilgari surishda ba'zi muammolarga qanday yechim topishni ko'rsatishdir. Aksiyadorlarning roli va huquqlarini yaxshilash yo'lini topish uchun Stata15 juftlik Pearson, regressiya, marja va boshqa usullardan foydalangan. Aksiyadorlarning roliga qanday omillar ta'sir qilishi, ular qanchalik ta'sir qilishi va ijobiy yoki salbiy ta'sir ko'rsatishi isbotlangan. Maqolaning oxirida barcha to'plangan va topilgan tafsilotlar va xulosalar asosida ba'zi yo'llar va xulosalar berilgan.

Kalit so'zlar: Aksiyadorlarning roli, huquqlari, shaffofligi, google so'rovnoma, Pearson- Juftlik korrelyatsiyasi, regressiya, marjlar, talqin, yo'llar.

УЛУЧШЕНИЕ РОЛИ И ПРАВ АКЦИОНЕРОВ В КОМПАНИЯХ

Каршибоева Дилнозакхон Эркинбой кизи

Ташкентского государственного экономического университета, Ташкент,

Узбекистан

АБСТРАКТНЫЙ

В этой статье будут обсуждаться проблемы улучшения роли акционеров в компаниях, чтобы найти решение. А опрос Google использовался для поиска надежных и своевременных данных и мнений. Во время написания этой статьи детали и статистика опроса Google будут использоваться и обсуждаться с использованием Stata 15. Основная цель этой статьи — показать, как найти



решение некоторых проблем в продвижении ролей и прав акционеров в компаниях. Чтобы найти способ улучшить роли и права акционеров, в Stata15 использовались парные методы Пирсона, регрессия, маржа и другие методы. Доказано, какие факторы влияют на роль акционеров, насколько они могут влиять и могут ли они влиять положительно или отрицательно. Некоторые пути и выводы даны на основе всех собранных и найденных подробностей и выводов в конце статьи.

Ключевые слова: роли акционеров, права, прозрачность, опрос Google, парная корреляция Пирсона, регрессия, маржа, интерпретация, способы.

IMPROVING THE ROLE AND RIGHTS OF SHAREHOLDERS IN COMPANIES

Qarshiboyeva Dilnozaxon Erkinboy qizi

Tashkent State University of Economics, Tashkent, Uzbekistan

Abstract

In this article, challenges in improvement on shareholders' roles in companies will be discussed in order to find solution. And Google survey has been used in order to find reliable and timely data and opinions. During writing this article, details and statistics from Google survey will be used and discussed by using Stata 15. The main purpose of this article is showing the way for how to find a solution for some problems in advancing the roles and rights of shareholders in companies. In order to find a way to improve roles and rights of shareholders, Pearson-pairwise, regression, margins and other methods were used in Stata15. It is proved that which factors affect to the role of shareholders, how much it can affect and whether it can affect positively or negatively. Some ways and conclusions are given on the basis of all of collected and found details and findings at the end of this article.

Key words: Shareholders' roles, rights, transparency, google survey, Pearson-Pairwise correlation, regression, margins, interpretation, ways.

Introduction. Overall view for problems in improving shareholders' rights.

In the process of improving shareholders' rights and enhancing their role within companies, a variety of issues emerge that can undermine effective corporate

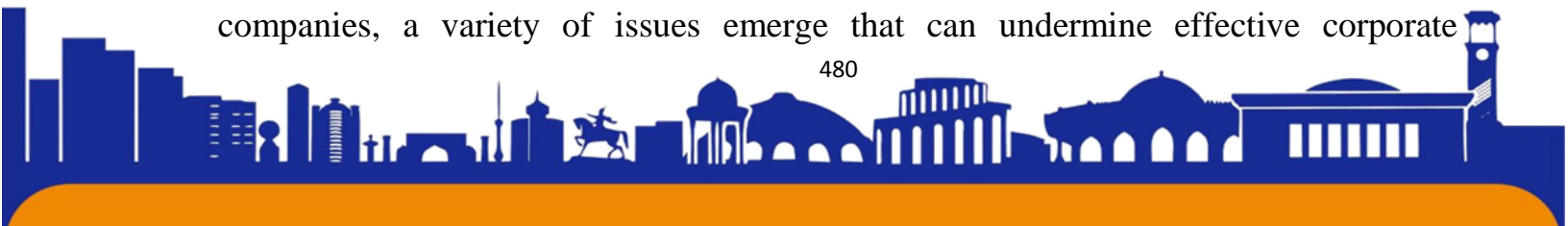



management and investor protection. Identifying and overcoming these obstacles is critical to creating a business environment characterized by accountability, transparency, and fair treatment of shareholders. The main issues related to improving the rights and roles of shareholders are presented as follows. Despite the recognized importance of shareholder rights and the active participation of investors in corporate decision-making, there are many obstacles that often impede improving the role of investors within companies. From inadequate regulatory frameworks to communication gaps between management and shareholders, addressing these issues is essential to promoting sustainable business practices and protecting the interests of all stakeholders involved.

Common issues related to enhancing shareholder rights

1. Legal ambiguity: In many jurisdictions, including some jurisdictions in Uzbekistan, the legal framework is unclear or may not adequately protect shareholders' rights. Ambiguous regulatory rules can create loopholes that allow abuse of power or prevent shareholders from effectively exercising their rights.

2. Limited shareholder participation: Shareholders, especially minority stakeholders, may face barriers when participating in the management of the company or participating in decision-making processes. Lack of opportunities for meaningful dialogue and limited access to information can reduce shareholder influence over corporate governance.

3. Non-transparent corporate practices: Companies sometimes fail to provide sufficient information about their operations, financial performance, and governance practices. A lack of transparency can hinder shareholders' ability to assess risks, evaluate management decisions, and hold managers accountable.

4. Board Accountability: Weak board accountability mechanisms can undermine shareholder confidence in a company's oversight and strategic direction. Inadequate checks and balances on the board can lead to conflicts of interest, inadequate risk management and decision-making that is not in the best interest of shareholders.

5. Challenges to shareholder activism: Shareholder activists who advocate for changes in company policies or governance practices may face resistance or obstacles in gaining support from other shareholders. Limited opportunities for shareholder activism can limit the effectiveness of investors in achieving improvements within the company.

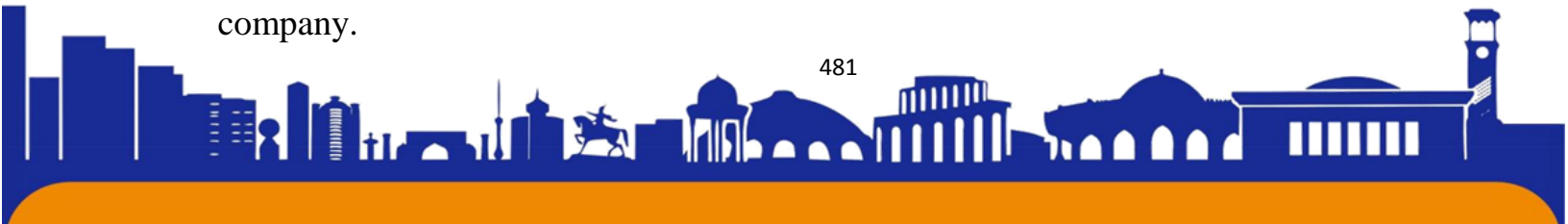

Literature review.

In today's dynamic financial landscape, the importance of shareholder rights cannot be overstated. Shareholders play a vital role in corporate governance and decision-making processes, ensuring transparency and accountability and ultimately protecting their investments. This section explores the importance of shareholder rights in promoting a healthy and prosperous economy.

Shareholders are vital to a company and arguably the most important role within a business. Shareholders have the ability to appoint and fire directors, oversee accounts to gain a financial health picture of the business as well as decide on the dividend payout percentage(Dan Edwards,2023). As Kumar Gourav *said*, Shareholders thereby play an important role in the functioning of a company. They have various rights which include the appointment of the company's director, auditor etc., to voting rights and having a say when the company goes insolvent. With every right, comes a corresponding responsibility which the shareholder must carry out diligently(Kumar Gourav, 2018). Besides, shareholders may have conflicts of interest with other interested parties, such as employees or customers. For example, shareholders may push for cost-cutting measures that would benefit them financially but harm employees or the environment. This conflict of interest can create tension and affect a company's reputation. Shareholders play a vital role in a company's success. Their financial support, accountability, giving back and impact on corporate social responsibility can have a significant impact on a company's performance. However, conflicts of interest may arise and companies must balance the interests of all stakeholders to ensure long-term success(Faster capital,2024).

Methodology of research.

During the research work, observation, data collection, generalization, comparison, and economic opinions of local and foreign scholars in insurance activity were studied, the search for problems and their solutions in the field, in addition to legal and regulatory documents related to the field, and conclusions and proposals were developed. Besides, in order to find a solution for these kinds of problems , I have made a Google survey and according to results of this survey details were taken and entered Stata 15 to take statistical and clear results. Below I will mention the results and statistics according to this questionnaire.



ISSN (E): 2181-4570 ResearchBib Impact Factor: 6,4 / 2023 SJIF 2024 = 5.073/Volume-2, Issue-5

In survey , I have asked some question in order to identifying the people`s opinions. Those questions are mentioned below:

- ✓ Your gender
- ✓ Choose your age category
- ✓ Your education level in degree
- ✓ How much is your work experience in years?
- ✓ Sphere of the company you are working
- ✓ Types of your company
- ✓ Mark the opportunity for being shareholders or taking shares of your company.
- ✓ Rate the role of the shareholders in your company for making decisions in percents. Between (0-100)
- ✓ What do you think how much the shareholders' rights are provided by the company?
- ✓ Rate the transparency in your company for shareholders.
- ✓ What do you think how much providing shareholders` rights can affect to FDI(foreign direct investment)/ attracting foreign investors? Rate in percents(%)
- ✓ Please, choose ways which you think more effective among these ways for improvement on the providing shareholders' rights.

Analysis and discussion of results.

Statistics

According to these questions I have taken the answers and made statistics in Stata 15 according to these responses. And we will summarize our all variables:

Variable	Obs	Mean	Std. Dev.	Min	Max
role	107	73.832	22.653	15	100
opportunity	107	2.944	1.204	1	5
transparency	107	3.533	1.04	1	5
Rights	107	2.393	.844	1	3
FDIs	107	4.215	1.229	1	6
Gender	107	1.523	.502	1	2
Age	107	2.121	1.105	1	4
Education level	107	3.065	.944	1	5

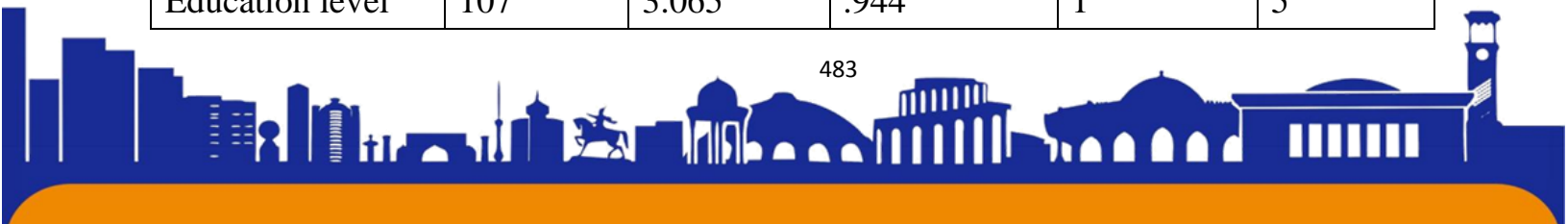



Experience	107	1.972	1.004	1	4
Spheres	107	1.542	.501	1	2
Type	107	2.187	1.167	1	4
Offers	107	18.393	12.161	1	43

Table [1]

In this table mentioned above the statistical distribution for various categorical variables is provided based on a sample size of 107 observations. Each row represents a different category within the variable, with details including the proportion of observations falling into that category. Here the data is presented as an example:

- ◆ In “role” category , the first column represents the total number of respondents. The second one is mean according to their responds which i ask that they should assess the role of shareholders in their companies between 0 and 100 and its mean is 73.832, which means that overall shareholders’ roles is almost 74. Standard deviation is 22.653. Among these respondents, the role of shareholders is rated at least 15 and at most 100.

- ◆ In “Experience” category, the first column also represents the total number of respondents. The second one is mean according to their responds. It is calculated 1.972. Standard deviation is located in third column with 1.004. The minimal answer is 1 while the maximum one is 4. Because i have given 4 interval for identifying the work experiences of respondents.

These statistics provide insights into the distribution and proportions of categorical variables within the data-set, shedding light on the demographic and sectoral characteristics of the observations under the study.

Pearson-pairwise correlation

Table [2]

Pearson-pairwise correlation is a statistical technique used to measure the strength and direction of the linear relationship between two continuous variables. It is a commonly used method for assessing the degree to which two variables change together.

- The correlation coefficient ranges from -1 to 1. A value of 1 indicates a perfect positive correlation, -1 indicates a perfect negative correlation, and 0 indicates no correlation.

- The asterisks (*) next to correlation coefficients typically express statistical significance:

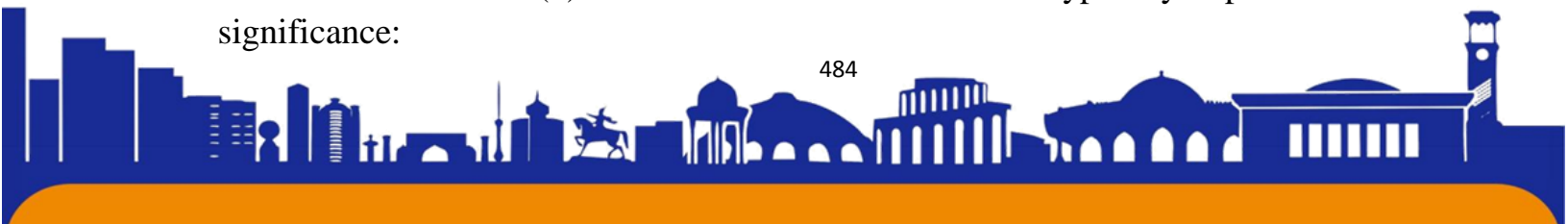

- *: $p < 0.05$ - **: $p < 0.01$ - ***: $p < 0.001$

In this provided correlation matrix (Table2), it can be identified the Pearson correlation coefficient (r). Here is an interpretation of some of the correlations based on the coefficients:

Interpreting the entire correlation matrix involves looking at the relationships between each pair of variables. Here are some key interpretations based on the provided correlation coefficients:

1. “Role”:

- Strong positive correlation with FDIs (0.4660).
- Weak negative correlations between opportunities and role with (-0.1148), as well as, with rights (-0.1850).

2. “Opportunities”:

- There is a weak negative correlation with role (-0.1148).

	role	opport~e	FDIs	Rights	transp~y	Gender	Educat~l	Experi~e	Age	Spheres	Type
role	1.0000										
opportunit~e	-0.1148	1.0000									
FDIs	0.4660*	0.0146	1.0000								
Rights	-0.1850	-0.1267	-0.1913*	1.0000							
transparency	0.9257*	-0.1040	0.3820*	-0.2082*	1.0000						
Gender	0.0941	0.0959	0.0759	-0.0219	0.0934	1.0000					
Education_~l	-0.0034	-0.0133	-0.0366	0.1095	-0.0550	-0.0928	1.0000				
Experience	0.0885	0.2171*	0.1578	-0.0203	0.0867	-0.0268	0.0616	1.0000			
Age	0.2077*	0.1612	0.2794*	-0.1427	0.2059*	0.2245*	0.1460	0.6492*	1.0000		
Spheres	0.0747	0.0353	-0.1452	0.0275	0.1106	0.0242	0.2236*	-0.1759	-0.1543	1.0000	
Type	-0.2865*	-0.1604	-0.2784*	0.1643	-0.2228*	-0.1848	0.2029*	-0.1807	-0.2520*	0.2287*	1.0000

- And there is a strong positive correlation with transparency (0.9257).

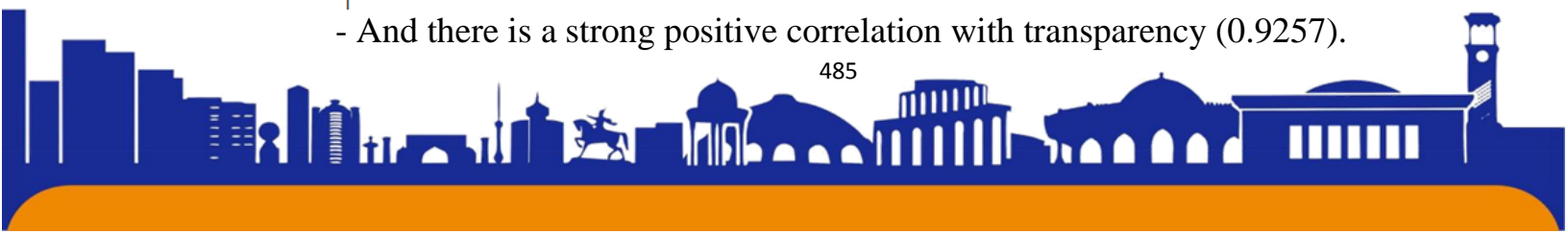



3. “FDIs (Foreign Direct Investments)”:
 - Strong positive correlation with role (0.4660).
 - Weak positive correlation with opportunities (0.0146).
4. “Rights”:
 - Strong negative correlation with transparency (-0.2082).
 - Weak negative correlations with opportunities (-0.1267) and role (-0.1913).
5. “Transparency”:
 - Strong positive correlation with gender (0.0934).
 - Strong negative correlation with rights (-0.2082).
6. “Gender”:
 - Strong positive correlation with transparency (0.0934).
 - Weak positive correlations with opportunities (0.0959) and role (0.0941).
7. “Educational Level”:
 - No strong correlations with other variables (highest absolute correlation is with experience at -0.0928).
8. “Experience”:
 - Strong positive correlation with transparency (0.2171).
 - Weak positive correlations with age (0.1578) and FDIs (0.1578).
9. “Age”:
 - Strong positive correlations with transparency (0.6492) and FDIs (0.2794).
 - Weak positive correlations with spheres (0.0747) and role (0.2077).
10. “Spheres”:
 - Weak negative correlation with type (-0.1543).
 - Weak positive correlation with age (0.0747) and experience (0.2236).
11. “Type”:
 - Strong negative correlation with transparency (-0.2228).
 - Weak negative correlation with role (-0.2865) and FDIs (-0.2784).

These interpretations provide a general overview of the relationships between the variables in your database based on the Pearson correlation coefficients. The strength and direction of these associations can help you understand how the variables interact and influence each other within your specific context or study.

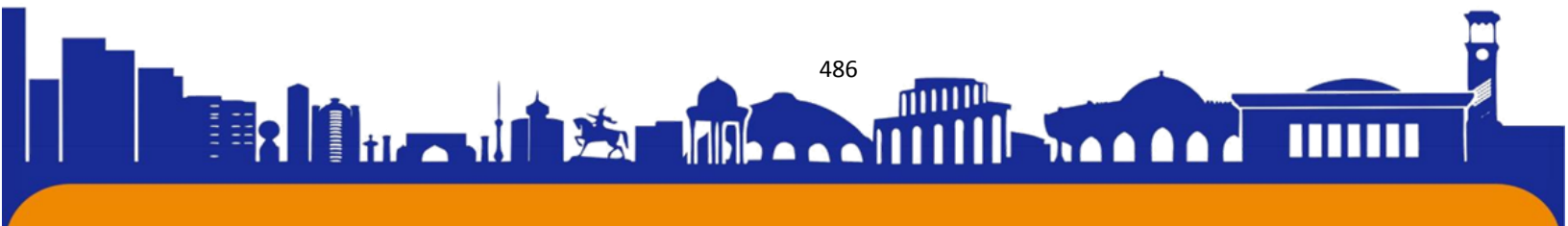



ISSN (E): 2181-4570 ResearchBib Impact Factor: 6,4 / 2023 SJIF 2024 = 5.073/Volume-2, Issue-5

1. Role and FDI (Foreign Direct Investments): There is a moderate positive correlation of 0.4660 between Role and FDI, indicating a tendency for higher roles in organizations to coincide with increased levels of Foreign Direct Investments.
2. Role and transparency: There is a strong relationship of 0.926 between them since p value is 0.000, which means that increases in role make rises in transparency or reverse ways.
3. Transparency and rights: There is a strong negative correlation of -0.2082 between Rights and Transparency, suggesting that as the rights framework improves, transparency tends to decrease in this context.

By this table of correlation, it can be determined the relationship between any two variables. And by means of this correlation, we can know that if we want to change in any of these variables, what can happen to other variables whether there will be positive or negative changes or no any changes. It will help us to find solution or make a decision in some challenges.

Regression





ISSN (E): 2181-4570 ResearchBib Impact Factor: 6,4 / 2023 SJIF 2024 = 5.073/Volume-2, Issue-5

Regression is a useful way to observe how variables fit together for any desired degree of complexity. The main purpose of regression analysis is to describe the relationship between variables, but it can also be used to: Estimate the value of a variable using the known values of other variables. Predict outcomes and shifts of a variable based on its relationship with other variables. Therefore, regression of our database is determined by Stata 15. In order to find relationship between our variables with more detailed data. Since our survey questions especially consist of categorical variables, each of categorical variables are opened . This interpretation can be extended across all categorical independent variables included in a regression model. Each coefficient for a specific level of a categorical variable will provide information on how that level affects the outcome relative to the omitted category or baseline level.

Source	SS	df	MS	Number of obs	=	107
Model	51273.6333	30	1709.12111	F(30, 76)	=	41.61
Residual	3121.33865	76	41.0702454	Prob > F	=	0.0000
				R-squared	=	0.9426
				Adj R-squared	=	0.9200
Total	54394.972	106	513.160113	Root MSE	=	6.4086

	role	Coef.	Std. Err.	t	P> t	[95% Conf. Interval]	
opportunityforbeingshareholde							
	2	-1.830233	2.258296	-0.81	0.420	-6.328019	2.667553
	3	-3.389496	2.246504	-1.51	0.135	-7.863797	1.084805
	4	-3.119538	2.108917	-1.48	0.143	-7.31981	1.080733
	5	.6190439	3.315635	0.19	0.852	-5.984616	7.222704
transparency							
	2	4.475581	5.875867	0.76	0.449	-7.227222	16.17838
	3	40.73999	5.850482	6.96	0.000	29.08775	52.39224
	4	55.2936	5.894299	9.38	0.000	43.55409	67.03311
	5	67.9559	5.978264	11.37	0.000	56.04916	79.86264
Rights							
	low	-.1442816	2.65726	-0.05	0.957	-5.436675	5.148111
	medium	.9783239	1.931242	0.51	0.614	-2.868078	4.824726
FDIs							
	21-40	9.568776	9.362092	1.02	0.310	-9.077447	28.215
	41-60	11.8363	9.326513	1.27	0.208	-6.739065	30.41166
	61-80	8.098301	9.185768	0.88	0.381	-10.19674	26.39334
	81-90	11.29974	9.201185	1.23	0.223	-7.026004	29.62549
	91-100	13.82378	9.304564	1.49	0.141	-4.707863	32.35543



Gender							
male	-1.635466	1.570426	-1.04	0.301	-4.763239	1.492308	
Age							
24-29	-.2543103	2.899548	-0.09	0.930	-6.02926	5.52064	
30-35	-2.058738	3.165274	-0.65	0.517	-8.362928	4.245453	
others	-3.049368	3.627591	-0.84	0.403	-10.27434	4.175606	
Education_level							
PhD	1.074753	3.514755	0.31	0.761	-5.925488	8.074994	
bachelor	3.581454	2.774864	1.29	0.201	-1.945167	9.108075	
master degree	4.453899	3.269637	1.36	0.177	-2.058148	10.96595	
other	-1.127323	4.160903	-0.27	0.787	-9.41448	7.159835	
Experience							
11-15	1.761938	2.915674	0.60	0.547	-4.045131	7.569006	
6-10	-.6330892	3.080273	-0.21	0.838	-6.767986	5.501807	
others	3.884519	3.960078	0.98	0.330	-4.002661	11.7717	
Spheres							
service	-.6122325	1.572795	-0.39	0.698	-3.744725	2.52026	
Type							
LLC(limited liability company)	-4.975591	2.403012	-2.07	0.042	-9.761605	-.189578	
Private company	-3.966108	1.993011	-1.99	0.050	-7.935533	.0033169	
others	-2.947494	2.200725	-1.34	0.184	-7.330619	1.43563	
_cons	21.13629	8.095769	2.61	0.011	5.012174	37.26042	

The result you provided appears to be derived from a regression analysis, possibly a linear regression model. The following is a complete description of the information provided:

Table[3]

The sequel of Table [3]

1. Form Summary: - Model Fit: Based on the statistical indicators listed above, the model appears to fit well:

- R square: The model explains approximately 94.26% of the variance in the dependent variable. Adjusted R-square: R-square compensates for the number of predictors and sample size, yielding a value of around 92%, suggesting a strong match.

- F-statistic: The F-test ($F(30, 76) = 41.61$) analyzes the model's overall significance. A low p-value (0.0000) suggests that the overall model is statistically significant.

2. Coefficients' Interpretation:



ISSN (E): 2181-4570 ResearchBib Impact Factor: 6,4 / 2023 SJIF 2024 = 5.073/Volume-2, Issue-5

- interpretation: The coefficients denote the estimated effects of the independent factors on the dependent variable in the model.

- P values (P greater than |t|): These values represent the statistical significance of each parameter. A low p-value means the variable is statistically significant.

3. Interpretation of individual coefficients:

✓ Opportunity for being shareholders (2, 3, 4, 5): These coefficients indicate the impact of opportunities on the dependent variable across categories.

✓ Transparency (2, 3, 4, 5): Increasing transparency significantly increases the values of the dependent variable, as demonstrated by positive coefficients.

✓ Rights (low, medium): Probability values (>0.05) do not indicate significance for the rights.

✓ Foreign direct investment (21-40, 41-60, 61-80, 81-90, 91-100): Each type of foreign direct investment has various effects on the dependent variable, but they are not statistically significant (p value > 0.05).

✓ Gender (Male): As a man The effect of age (24-29, 30-35, others) on the dependent variable looks negative but not statistically significant.

✓ Education levels (PhD, Bachelor's, Master's, etc.) do not appear to have substantial effects.

✓ Experience (11-15, 6-10, other): No significant impacts were observed across different trial categories.

✓ Spheres (service): Service sector does not significantly impact the dependent variable.

In essence, this regression model shows that transparency and some specific criteria have a significant influence on the dependent variable, whereas other factors, such as rights, FDI, gender, age, education level, experience, fields, and possibly gender, do not appear to have a statistical effect and significant impact.

Margins

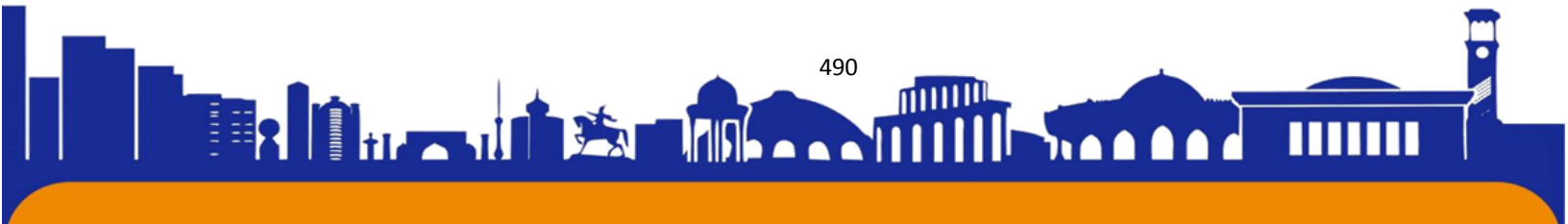

After identifying the positive strong relationship between “role” and “transparency”, a margin is determined in order to predict the probability according to transparency in OLS model. Here the predictive margins will be mentioned below:

Table [4]

```

. margins transparency
Predictive margins
Model VCE      : OLS
Expression    : Linear prediction, predict()

Average interitem correlation:    0.1505
Number of items in the scale:    12
Number of obs                    = 107
Scale reliability coefficient:    0.6801
    
```

	Delta-method					[95% Conf. Interval]	
	Margin	Std. Err.	t	P> t			
transparency							
1	29.24739	5.611181	5.21	0.000	18.07176	40.42303	
2	33.72297	2.03348	16.58	0.000	29.67295	37.773	
3	69.98739	1.388074	50.42	0.000	67.2228	72.75198	
4	84.54099	1.14901	73.58	0.000	82.25254	86.82945	
5	97.20329	1.759484	55.25	0.000	93.69898	100.7076	

In this table , it is seen that our dependent variable, which is role, will be predicted to be equal to 69,98739 while transparency is in level3. And, since p value=0.000, it is statistically significant. It is predicted that role can be equal to 97,20329 while transparency level is 5. It means that when transparency in companies become level 5, the role of shareholders in companies achieves its high amount than other levels. And we can conclude that the more transparency level is, the more role of shareholders increase. According to Stata15 statistics and analysis, the reliability coefficient of our data-set is equal to 68.01%. It means that our conclusion and results can be 68,01% credible for implementation in real sectors or companies.

Table [5]

Conclusion and suggestions

Improving shareholders' rights and enhancing their roles within a company is crucial for promoting corporate governance, transparency, and accountability. After this all details and statistics mentioned above, it is seen that transparency is one of the best indicators for improving shareholders’ roles in companies.It is proved by margins methods in Stata15. In survey , we have given one question that they should choose



ways which they think as the best for increasing roles of the shareholders. In this question, they can choose as much as they want among the given ways. The result is given below:

Table[6]

As stated by this table, it is seen that 63.3% of respondents considered that transparency is the best way for improvement on the role and rights of shareholders in companies. Increasing transparency within an organization is essential to building trust, increasing accountability, creating a positive working environment and improving the role and rights of shareholders. Here are some ways to increase transparency:

1. Clear communication:

- Ensure that there are open and clear communication channels within the organization. Encourage comments, questions and discussions at all levels.

2. Share documents:

- Share important documents, policies and decisions openly with employees. Use internal platforms or folders to make information easily accessible.

3. Mechanisms for providing feedback:

- Implement feedback mechanisms such as surveys, suggestion boxes or an open door policy to allow employees to express their concerns or ideas.

4. Training and development:

Please, choose ways which you think more effective among these ways for improvement on the providing shareholders' rights.

109 responses

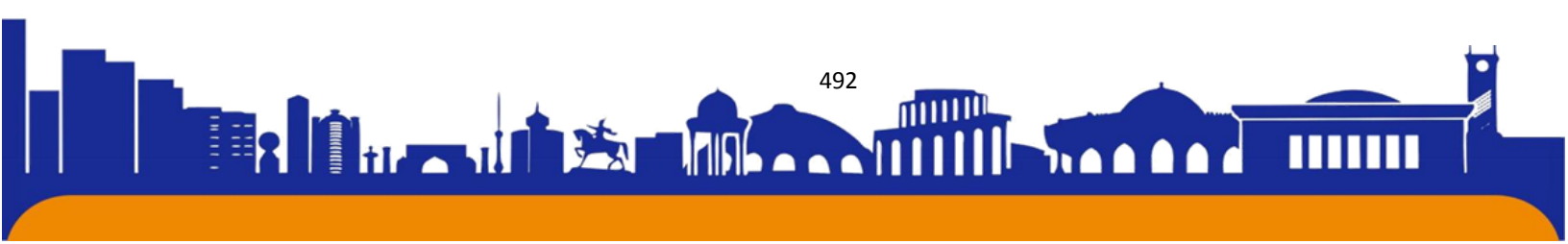
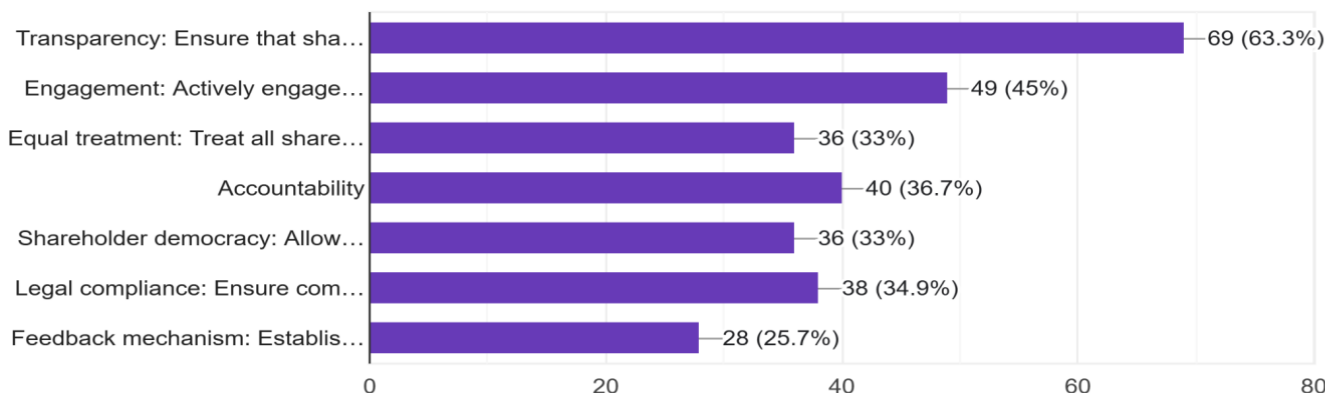



ISSN (E): 2181-4570 ResearchBib Impact Factor: 6,4 / 2023 SJIF 2024 = 5.073/Volume-2, Issue-5

- Invest in training programs that promote transparency, diversity and inclusion. Help employees understand the importance of transparency in the workplace.

5. Leadership by example:

- Managers and directors must demonstrate transparent behavior in their actions and decisions. This sets a positive example for others to follow.

6. Dispute Resolution:

- Establish fair and transparent dispute resolution processes. Ensure open and fair resolution of disputes.

7. Ethical principles:

- Develop and apply ethical principles and codes of conduct. Make sure employees understand these guidelines and the consequences of not following them.

8. Transparency in decision-making:

- Involve employees in decision-making processes wherever possible. Explain the rationale for decisions and their impact on the organization.

9. Data transparency:

- Be transparent about data and metrics. Share the latest information with employees on the organization's performance, goals and key metrics.

10. Open Door Policy:

- Encourage an open-door policy in which employees feel comfortable approaching managers or supervisors with their concerns, questions or ideas.

45% of them thought that engagement is the second best way to rise shareholders' roles in companies. Shareholder engagement is a unique form of exchange between shareholders and the company. This is a different type of interaction than analyst calls or shareholder activism. Stakeholder engagement is independent of the details of business strategy. Through shareholder engagement, investors have the opportunity to reframe governance issues as business issues so that they can engage with business leaders on issues that could become business risks.

Essentially, shareholders want confidence that corporate governance policies and practices are likely to result in decisions that are in their long-term interests. During shareholder conversations, investors have the opportunity to ask questions on topics such as board accountability to shareholders, executive compensation, and corporate social responsibility practices.

And also Treating shareholders equally is effective one:





ISSN (E): 2181-4570 ResearchBib Impact Factor: 6,4 / 2023 SJIF 2024 = 5.073/Volume-2, Issue-5

According to the OECD Guidelines on the Governance of State Enterprises (SOE Guidelines), state-owned enterprises and non-state investors must recognize the rights of all shareholders and ensure fair treatment and equal access to company information.

This principle applies to all shareholders, including minority and foreign shareholders. Its purpose is to provide effective compensation for any infringement of shareholder rights².

Influencing the role of shareholders:

Rights and participation: Fair treatment ensures that shareholders have equal rights and opportunities to participate in decision-making processes. This includes the right to vote, access to information and the ability to attend shareholder meetings.

transparency. Shareholders demand transparent information about a company's operating, financial and management practices. Fair treatment ensures that all shareholders receive the same level of disclosure.

Protection: When shareholders are treated fairly, they are more likely to invest and actively participate. Conversely, unequal treatment can discourage investment and undermine trust in companies.

Legal Consequences: Violations of the fair treatment principle may have legal consequences. For example, if a corporate decision violates shareholder rights, the decision may be overturned, or board members may be held liable for damages.

By implementing these strategies, organizations can create a culture of transparency, engagement, equal treatments and others which can positively affect to improvement in roles and rights of shareholders. Not only these, but also other factors like feedback mechanism, accountability, legal compliance can be effective ways for finding solution during challenges in increasing shareholders' roles and rights in companies.

REFERENCE:

- Table[1]-descriptive analysis of our database
- Table[2]-Pearson-pairwise correlation of our database
- Table[3]-linear regression model
- Table[4]-predictive margins in OLS model
- Table[5]-reliability coefficient
- Table[6]-Results of offers

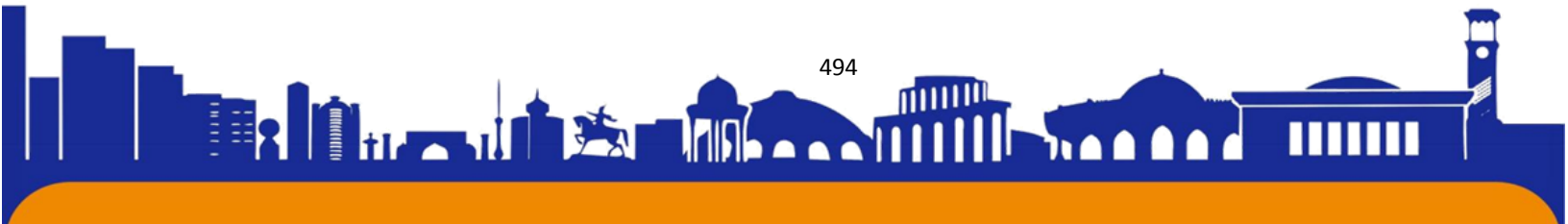



ISSN (E): 2181-4570 ResearchBib Impact Factor: 6,4 / 2023 SJIF 2024 = 5.073/Volume-2, Issue-5

Armour, J. (2020). Shareholder rights. *Oxford Review of Economic Policy*, 36(2), 314-340.

<https://www.linkedin.com/pulse/role-shareholders-within-business-dan-edwards>

https://www.researchgate.net/publication/305175243_Improving_Shareholder_Value_through_Corporate_Governance_Mechanism_in_Malaysian_Listed_Companies

[Rights and Duties of Shareholders of a Company - An overview \(ipleaders.in\)](#)
[Shareholders: The Power of Shareholders: How They Shape Corporate Success - FasterCapital](#)

Wong, C. W., Wong, C. Y., Boon-Itt, S., & Tang, A. K. (2021). Strategies for building environmental transparency and accountability. *Sustainability*, 13(16), 9116.

Yao, S., Pan, Y., Wang, L., Sensoy, A., & Cheng, F. (2023). Building eco-friendly corporations: The role of minority shareholders. *Journal of Business Ethics*, 182(4), 933-966.

Belot, F., Ginglinger, E., & Starks, L. T. (2023). Encouraging long-term shareholders: The effects of loyalty shares with double voting rights. *Finance*, 44(4), 3-61.

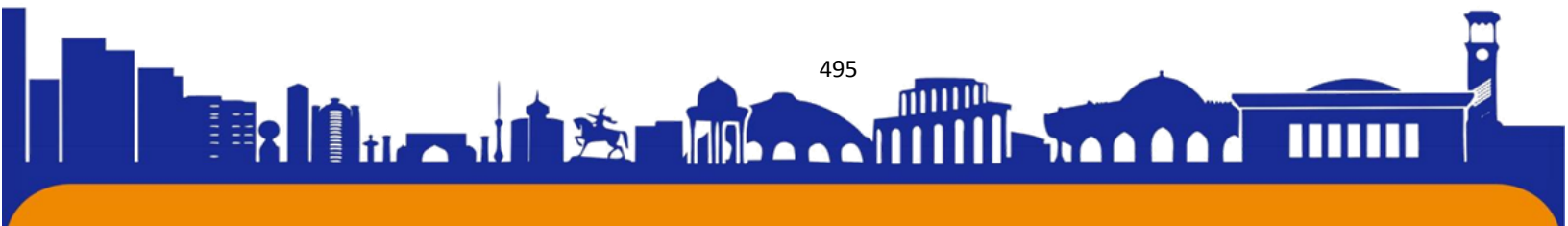

YURAGI KORONAER KASALLIKLARDAGI PLATETLARNING AGREGATIT XUSUSIYATLARINING XARAKTERISTIK XUSUSIYATLARI.

Нормуминов Э.У.

Хонтураев И.А.

Маматкулов.Ж.Ш

Ташкентская медицинская академия, Узбекистан

Characteristic features of the aggregate property of platelets in patients with ischemic heart disease

Normuminov E.U. Khontorayev.I.A. Mamatkhulov.J.Sh

Tashkent Medical Academy, Uzbekistan

Yurak ishemik kasalligi mavjud bemorlarda trombositlar aggregatsion xususiyatining o'ziga xos xususiyatlari

Normo'minov E.O' Xonto'rayev.I.A. Mamatqulov.J.SH

Toshkent Tibbiyot Akademiyasi, O'zbekiston

Annotatsiya: Qon aylanish tizimidagi ko'plab hujayra elementlari o'rtasidagi o'zaro aloqa yurak qon tomir tizimi sog'lomligi uchun muhim omil bo'lib hisoblanadi. Trombositlar qon ivish tizimining asosiy tarkibiy qismlaridan biri bo'lib ular funksiyasidagi o'zgarishlar yurak qon tomir tizimi kasalliklari, ayniqsa yurak ishemik kasalligi kelib chiqishida muhim ahamiyatga egadir. Yurak ishemik kasalligi (YuIK) yurak muskullarida qon aylanishi buzishi bilan kechib stenokardiya yoki miokard infarktining sababchisidir va shuningdek global miqiyosda sog'lik uchun jiddiy moammo hisoblanadi. Keng qamrovli tadqiqotlar yurak-qon tomir kasalliklarida trombositlar ishtirokining ko'p qirrali tabiatini yoritib bergan bo'lsada, YuIK bilan og'rigan bemorlarda trombositlar agregatsion holatidagi o'zgarishlarni to'laqonli tushunish eng muhim mavzu bo'lib qolmoqda.

Ushbu maqola YuIK da trombositlar aggregatsion xususiyatidagi o'zgarishlarni chuqurroq tadqiq qilishga qaratiladi. Biz ishemiya holati va trombositlar o'rtasidagi murakkab bog'liqlikni ko'rib chiqsakda, tadqiqotimizning maqsadi YuIK bilan og'rigan bemorlarda trombositlar aggregatsion xususiyatidagi asosiy o'zgarishlarni



ISSN (E): 2181-4570 ResearchBib Impact Factor: 6,4 / 2023 SJIF 2024 = 5.073/Volume-2, Issue-5

tadqiq qilishga qaratiladi. Ushbu maqoladan olinga tushunchalar yurak qon tomir kasalliklari kelib chiqishi sabablarini tushunish va YuIK bilan og'riqan bemorlarni davolashda yangidan yangi strategiyalarga yo'l ochadi.

Kalit so'zlar: *Yurak ishemik kasalligi, gemostaz, trombotsit, aggregatsiya, koagulyatsiya, infarkt, insult, okkluziya, arteria gipertenziya, tromb, tromboemboliya.*

ХАРАКТЕРНЫЕ ОСОБЕННОСТИ АГРЕГАТНЫХ СВОЙСТВ ТРОМБОЦИТОВ У ПАЦИЕНТОВ С ИШЕМИЧЕСКОЙ БОЛЕЗНЬЮ СЕРДЦА.

Аннотация: Взаимодействие между многими клеточными элементами системы кровообращения является важным фактором здоровья сердечно-сосудистой системы. Тромбоциты являются одним из основных компонентов свертывающей системы крови, изменения их функции имеют важное значение в развитии заболеваний сердечно-сосудистой системы, особенно ишемической болезни сердца. Ишемическая болезнь сердца (ИБС) является причиной стенокардии или инфаркта миокарда с нарушением кровообращения в сердечной мышце, а также представляет собой серьезную глобальную проблему здравоохранения. Хотя обширные исследования пролили свет на многогранную природу участия тромбоцитов в сердечно-сосудистых заболеваниях, полное понимание изменений в состоянии агрегации тромбоцитов у пациентов с ХБП остается наиболее важной темой.

Данная статья посвящена углубленному изучению изменений агрегационных свойств тромбоцитов в отделениях интенсивной терапии. Учитывая сложную взаимосвязь между ишемией и тромбоцитами, целью нашего исследования было изучение основных изменений агрегационных свойств тромбоцитов у пациентов в отделениях интенсивной терапии. Результаты этой статьи откроют путь к новым стратегиям понимания причин сердечно-сосудистых заболеваний и лечения пациентов с ИБС.

Ключевые слова: ишемическая болезнь сердца, гемостаз, тромбоциты, агрегация, коагуляция, инфаркт, инсульт, окклюзия, артериальная гипертензия, тромб, тромбоз.

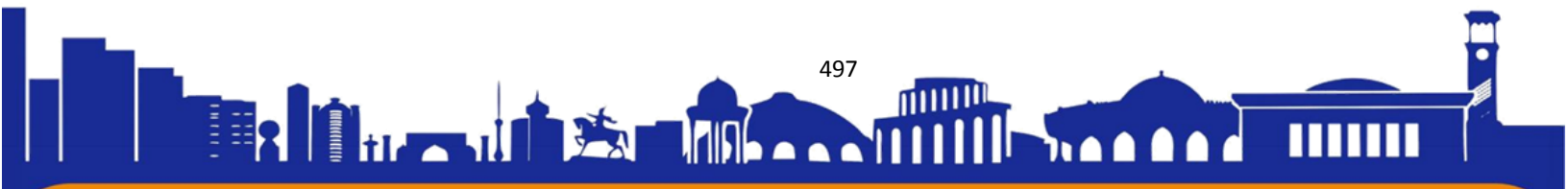



Abstract: The interaction between many cellular elements in the circulatory system is an important factor for the health of the cardiovascular system. Platelets are one of the main components of the blood coagulation system, changes in their function are important in the development of diseases of the cardiovascular system, especially ischemic heart disease. Ischemic heart disease (IHD) causes angina pectoris or myocardial infarction due to impaired blood circulation in the heart muscle and is also a serious global health problem. Although extensive research has shed light on the multifaceted nature of platelet involvement in cardiovascular disease, a complete understanding of the changes in platelet aggregation state in patients with IHD remains the most important topic.

This article focuses on the in-depth study of the changes in platelet aggregation properties in IHD. As we consider the complex relationship between ischemia and platelets, the aim of our study is to investigate the main changes in platelet aggregation properties in patients with IHD. The insights gained from this article will pave the way for understanding the causes of cardiovascular disease and new strategies for treating patients with IHD.

Key words: *ischemic heart disease, hemostasis, platelet, aggregation, coagulation, infarction, stroke, occlusion, arterial hypertension, thrombus, thromboembolism.*

Trombotsitla tibbiyotda katta ahamiyatga ega bo'lgan kichik hujayra bo'lakchalaridir. Trombotsitlarning asosiy vazifasi qon tomir endotelisida hosil bo'lgan jarohlarni qoplash va yopish bo'lib, subendotelial matriks bilan aloqa ularning faollashishiga va tromb hosil bo'lishiga yordam beradi. Qolaversa trombotsitlar buzilmagan endoteliy bilan ham o'zaro aloqa qilishi va aterosklerotik pilikcha hosil bo'lishidan avvalroq leykotsitlarni jarayonga jalb qilishi aniqlangan[1]. Haqiqatdan ham aterosklerotik apolipoprotein E yetishmovchiligi mavjud sichqonning trombotsitlari buzilgaman endoteliyaga von Willebrand faktor retseptori GPIIb/IIIa va fibrinogen retseptori α IIb β 3 yordamida aterosklerotik pilikcha hosil bo'lishidan ancha avval adgeziya bo'lishi aniqlangan[1]. Trombotsitlar ko'plab yallig'lanish retseptorlari bilan faol ravishda aloqaga kirisha oladi. Masalan fraktalkin retseptori (CX3CR1) tobmotsitlar yuzasidagi P-selektin oqsilini yallig'langan endoteliy yuzasidagi frktalkin (CX3CL1) bilan bog'laydi. O'z navbatida P-selektinning bunday aloqasi leykotsitlar

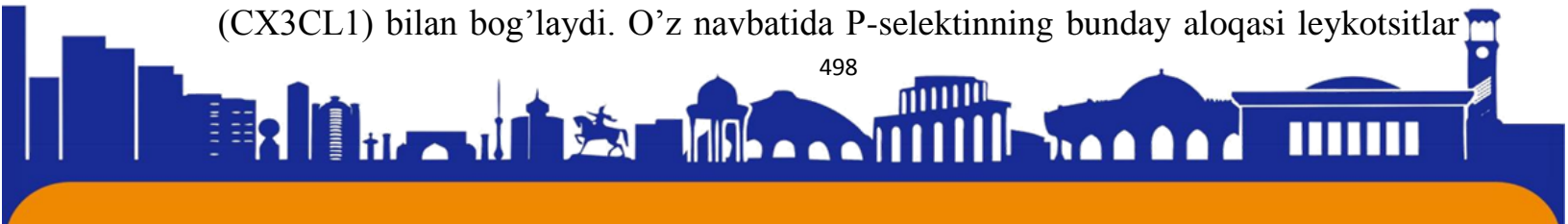



ISSN (E): 2181-4570 ResearchBib Impact Factor: 6,4 / 2023 SJIF 2024 = 5.073/Volume-2, Issue-5

yig'ilishiga olib keladi va arterila qon bosimining yuqoriligi bu jarayonni tezlatadi[2-3]. Ateroskleroz kelib chiqishida P-selektinning muhimligi P-selektin darajasi yuqori bo'lgan odamlarda qon tomir intima va medi qavatlarining yuqori ekanligi bilan ko'rsatish mumkin[3]. Haqiqatdan sichqonlarda P-selektin musbat va manfiy trombositlar transferi orqli aterosklerotik yara hosil bo'lishida ham trombositlar yuzasidagi ham endoteliyada joylashgan P-selektin muhim ahamiyatga ega ekanligi isbotlangan[4].

Trombositlarning to'g'ridan to'g'ri aloqasi qon tomir endoteliysiga zara yetkazishi yoki yetkazmasligi nomalumligicha qolayotgan bo'lsada bir qancha tadqiqotlar yordamida ularning qon tomirlarda yallig'anish jarayonini keltirib chiqarishda leykotsitlar bilan aloqasi aniqlandi[5]. Aktivlashgan trombositlar monotsit va boshqa leykotsitlarni yig'ishi tufayli ateroskleroz jarayonini jadallashtirishi ApoE yetishmovchiligi mavjud sichqonlarda ko'rsatib berilgan[5]. Natijada trombosit-leykotsit aggregantlari endotely yuzasida trombositlarga bog'loq yallig'lanish mediatorlari yig'ilishiga sabab bo'ladi[6]. Boshqa tajribalar esa aktivlashgan trombositlar soni oshishi bilan qon sirkulyatsiyasida aylanib yurgan trombosit-leykotsit aggregantlari soni oshishini ko'rsatadi[7]. Trombosit-leykotsit orasidagi aloqa mexanizmlari chuqurroq o'rganilishi orqali integrinlar yoki JAM gurugiga kiruvchi oqsillar kabi ko'plab retseptor/ligandlar aniqlandi[4]. Misol tariqasida CCL5 yoki CXCL4 kabi xemokinlarning ajralishi ham ateroskleroz rivojlanishiga P-selektinga bog'liq ravishda tasir ko'rsatadi[8]. Etiborli jihati shundaki ateroskleroz kelib chiqishida yog' kislotalarining ishtiroki aniqlanishi ateroskleroz rivolanishini kuchaytiruvchi asosiy omillardan biri bo'lgan oksidlangan LDL trombositlar bilan bog'langan holda lipoproteinlar bilan aloqaga kirishishini va bu trombositlar funksiyasini o'zgartirishini ko'rsatdi[9]. Giperxolestrinemik bemorlarning trombositlari in vitro holatda giperaggregatsion va in vivo holatda aktivatsion holati oshganligi malum bo'ladi[10]. Xulosa tariqasida shuni aytish mumkinki trombositlar aktivlashishi nafaqat proaterosklerotik balki ateromodulator va to'qima/qon tomir remodellashishiga ham tasiri yurak-qon tomir tizimi kasalliklari kelib chiqishida katta ahamiyatga ega.

Trombositlar funksiyasini o'rganish metodlari

Turbidometrik trombositlar aggregometriyasi(TTA) bu trombositlarga boy qonda trombositlar koaggregatsiyasini o'rganuvchi "Oltin usul" xisoblanadi. Bu testi trombosit aggregatsiyasini (yig'ilishini) o'rganish uchun ishlatiladi va bu ko'pincha





yurak ishemik kasalligi, qon tomir kasalliklarini diagnostik qilishda va davolashda o'zgarishlarini monitoring qilish uchun foydalaniladi. Bu usulda qon namunasiga adenozin yoki araxidon kislota kabi trombositlar aggregatsiyasini oshiruvchi moddalar qo'shiladi va namuna orqali yorug'lik o'tish darajasiga qarab trombositlar aggregatsion sarajasi aniqlanadi. TTA ASA, tineopyridin, trombositlar glikoprotein ingibitori α I**Ib** β 3d kabi preparatlar bilan davolanish samaradorligini monitoring qilish uchun juda qulay[11]. Biroq tekshirish uchun ko'p hajmdagi namuna talab qilinishi va tekshirish vaqti uzoq ekanligi bu usulning kamchiligi hisoblanadi. Boshqa bir aggregatsion test bu VerifyNow hisoblanib, bu usul tez, oson va bajarish uchu juda qulay bo'lishi bilan birgalikda namuna uchun ko'p qon talab qilinmaydi[12]. Verify Now usuli ASA, tineopyridine va α I**Ib** β 3d kabi antiaggregant preparatlar farmakologik samaradorligini monitoring qilish uchun ishlatiladi.

Boshqa metodlar trombositlar yuzasidagi aktivatsiyaga bog'liq o'zgarishlarni tekshirish uchun mo'ljallangan. Ular o'z ichiga trombositlar yuzasidagi P-selektin, aktivlashgan α I**Ib** β 3d va leykotsit-trombosit aggregatsion darajasini tekshirish kabilarni oladi. Bular bir qancha antiaggregant preparatlar farmakologik samarasini monitoring qilish uchun foydalaniladi. Tromboelastogram trombosit mapping sistema tromb qattiqlashishi va turg'un holatga kelishida trombositlar ahamiyatini tekshirish usulidir[12]. Bu kamxarajar va tezkor usul bo'lib trombositlardan tromb hosil bolishi va unioning erishi vaqtini ko'rsatadi.

HAPARH(gemostatik parametrlar sog'lom odamlarda xavf omili sifatida) tekshiruvida[13] 2723 ta sog'lom qatnashuvchilar tanlab olindi va ularning trombositlar funksiyasi yengil aggregometrik bog'lanish usuli yordamida tekshirildi. Tadqiqotlar 4-6 yil davomida olib borildi va ularda yurak qon tomir kasalliklari rivojlanish yoki rivojlanmasligi kuzatildi. Tadqiqotlar natijasida ayollarda trombositlar aggregatsion xususiyatining yoshga bog'liq ravishda oshganligi aniqlandi. Ko'p bosqichli tekshiruvlar trombositlarning o'z-o'zidan tasodifiy aggregatsiyasi kam kuzatilishini ko'rsatgan bo'lsada, qon tomir bilan bog'liq muammolar darajasini orttirganligi aniqlandi[13]. 150 ta qatnashuvchidan iborat tajriba shuni ko'rsatadiki, ADP tasiriga trombositlar aggregatsiyasi o'rtachadan yuqori bo'lgan insonlar (o'rtachadan past ko'rsatkichdagi insonlarga nisbatan) koronar qon tomir kasalliklari oqibatidagi o'im ko'rsatkichi juda yuqori ekanligi aniqlandi[14]. Ammo, kollagen yoki adrenalina bog'liq trombositlar aggregatsiyasida sezilarli o'zgarish kuzatilmadi[14].





ISSN (E): 2181-4570 ResearchBib Impact Factor: 6,4 / 2023 SJIF 2024 = 5.073/Volume-2, Issue-5

Boshqa tadqiqotlar trombositlar aggregatsiyasi va yurak qon tomir kasalliklari orasidagi bog'liqlikni ko'rsatmadi. Trombositlar aggregatsiyasi Northwick Park Heart Study da qatnashuvchilar qon namunalari randomizatsiya usulida tekshirlidi. 1369 nafar ko'rinishidan sog'lom qatnashuvchilar ADP yoki adrenalina bog'liq aggregometriya usulida tekshirilganda yurak qon tomir kasalligini boshdan kechirgan odamlar bilan sog'lom odamlar natijalari orasida deyarli farq aniqlanmadi[15]. Boshqa bir tadqiqotda Caerfilly Cohort 2000 dan ortiq 49-65 yoshlardagi odamlarda trombin va ADP ga bogliq aggregatsiyani o'rgandi. 5 yillik kuzatish natijasida trombin yoki ADP natijasidagi aggregometriya va yurak ishemik kasalligi o'rtasida yuqori bog'liqlik kuzatilmadi. Ammo tekshirishlar natijasida ADP ga yuqori sezgir bo'lgan odamlar kam sezgir odamlarga nisbatan yurak-qon tomir kasalliklari rivojlanish xavfi 20% yuqori ekanligi va bu o'rtacha 500 kun ichida rivojlanishi aniqlandi. Lekin bu topilma statistik jixatdan kam ahamiyatlidir[16].

Xulosa

Bugungi kunda ko'pchilik tadqiqotchilar to'yingan yog'larni ko'p iste'mol qilish va yuqori LDL xolesterin aterioskleroz va yurak-qon tomir kasalliklarining (CHD) eng muhim sabablari deb hisoblashadi. Shifokorlar va tadqiqotchilar orasida keng tarqalgan e'tiqoddan farqli o'laroq, yuqori xolesterin yurak-qon tomir kasalliklariga olib kelishi haqida juda kam dalillar mavjud⁴⁴. Framingham loyihasida birinchi marta yuqori xolesterin CHD uchun xavf omili ekanligi aniqlandi⁴⁵. Biroq, 30 yillik kuzatuvda, 47 yoshdan keyin yuqori xolesterin xavf omili emasligi ma'lum bo'ldi. Bundan ham qarama-qarshilik shundaki, xolesterin miqdori pasaygan odamlarda koronar va umumiy o'lim ko'proq bo'lgan. xolesterin ortdi. Har bir 1% mg/dl xolesterin tomchisi uchun koronar va umumiy o'lim darajasi 11 foizga oshgan⁴⁵. Ko'pgina tadqiqotlar shuni ko'rsatdiki, ko'pchilik populyatsiyalar uchun yuqori xolesterin xavf omili emas. Ular kanadalik erkaklar⁴⁶, diabetga chalinganlar⁴⁷, buyrak etishmovchiligi bo'lgan bemorlar⁴⁸, CHD⁴⁹ bilan kasallangan bemorlarni o'z ichiga olgan va deyarli barcha tadqiqotlar shuni ko'rsatdiki, bu ayollar yoki qariyalar uchun ham xavf omili emas⁴⁹. Darhaqiqat, xolesterin miqdori yuqori bo'lgan keksa odamlar past xolesterinli keksalarga qaraganda uzoqroq yashaydi⁵⁰. Shunday qilib, aterioskleroz va yurak-qon tomir kasalliklarining mumkin bo'lgan sababi gemostatik tizimdagi nuqsonlarga bog'liq bo'lishi mumkin va statinlar bilan davolash foydali bo'lishining sababi xolesteringa ta'siri emas, balki antitrombotik ta'siri bo'lishi mumkin. Omega-3 yog 'kislotalari (ya'ni,





ISSN (E): 2181-4570 ResearchBib Impact Factor: 6,4 / 2023 SJIF 2024 = 5.073/Volume-2, Issue-5

baliq va baliq yog'laridan olingan n-3 yog 'kislotalari EPA va DHA) o'zlarining antiaterosklerotik ta'sir ko'rsatishi va yurak-qon tomir tizimini himoya qilish, ayniqsa trombotsitlarga qarshi, antitrombotik vositalar sifatida ta'sir ko'rsatishi bu fikrni qo'llab-quvvatlashga qarshi va oksidlanishga qarshi ta'sirlar²⁻⁴.

Ushbu sharhda biz trombotsitlar faoliyatini tekshirishning ko'plab usullarini tasvirlab berdik. Trombotsitlar agregometriyasi trombotsitlar faoliyatini tekshirishning eng yaxshi o'rganilgan usuli hisoblanadi; ammo, trombotsitlar agregatsiyasi va yurak-qon tomir kasalliklari haqida ma'lumotlar ziddiyatli. Mos kelmaslik klinik sinov sifatida turbidometriyaning o'ziga xos cheklovlarini ta'kidlaydi. Haqiqatan ham, trombotsitlarni ex vivo manipulyatsiyasi nozik jarayon bo'lib, protseduradagi kichik farqlar bilan agregatsiya dinamikasini sezilarli darajada o'zgartirishi mumkin. To'liq qon bilan impedans agregometriyasining roli hali to'liq sinovdan o'tmagan variant bo'lib qolmoqda.

MPV yana bir istiqbolli nomzod. Bu trombotsitlar faolligining boshqa belgilari va yurak-qon tomir xavf omillari bilan aniq bog'langan yurak-qon tomir kasalliklari kontekstida keng o'rganilgan, odatda o'lchanadigan, standartlashtirilgan trombotsitlar parametridir.

Trombotsitlar faollashuvining plazma belgilari ham istiqbolli nomzodlardir. Misol uchun, P-selektin standartlashtirilgan Elishay bilan osongina o'lchanadi; ammo, namunalarni o'z vaqtida va uslubiy ishlov berish to'g'ri talqin qilish uchun juda muhimdir. Cheklangan bo'lsa-da, trombotsitlar faolligining plazma markerlari va yurak-qon tomir xavf omillari va yurak-qon tomir kasalliklari o'rtasida sezilarli bog'liqlikni ko'rsatadigan ba'zi ma'lumotlar mavjud.

Xulosa qilib aytganda, faqat to'g'ri o'tkazilgan tadqiqotlar trombotsitlar funksiyasi testining kelajakdagi yurak-qon tomir hodisalarini bashorat qilishdagi rolini to'liq baholashi mumkin.

ADABIYOTLAR

1. Massberg S, Brand K, Gruner S, Page S, Müller E, Müller I, Bergmeier W, Richter T, Lorenz M, Konrad I, Nieswandt B, Gawaz M. A critical role of platelet adhesion in the initiation of atherosclerotic lesion formation. *J Exp Med* 2002; 196: 887-96.

2. Schulz C, Schäfer A, Stolla M, Kerstan S, Lorenz M, von Brühl ML, Schiemann M, Bauersachs J, Gloe T, Busch DH, Gawaz M, Massberg S. Chemokine

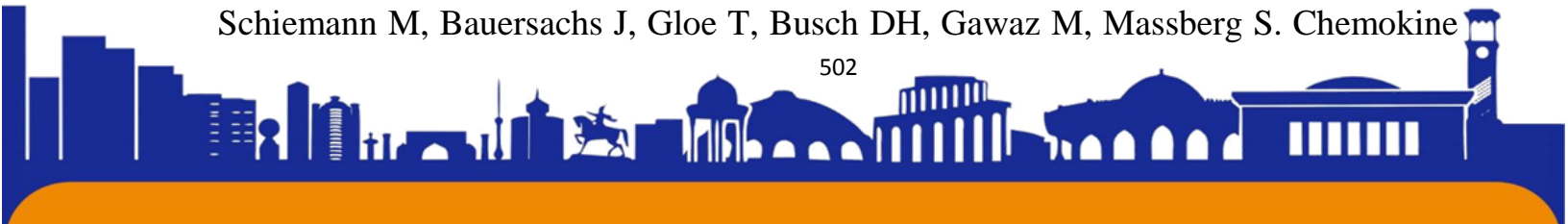



ISSN (E): 2181-4570 ResearchBib Impact Factor: 6,4 / 2023 SJIF 2024 = 5.073/Volume-2, Issue-5

fractalkine mediates leukocyte recruitment to inflammatory endothelial cells in flowing whole blood: a critical role for P-selectin expressed on activated platelets. *Circulation* 2007; 116: 764-73.

3. Koyama H, Maeno T, Fukumoto S, Smith DF, Hyman MC, Jung S, Littman DR, Weber C, Ley K. Platelet P-selectin expression is associated with atherosclerotic wall thickness in carotid artery in humans. *Circulation* 2003; 108: 524-9.

4. Burger PC, Wagner DD. Platelet P-selectin facilitates atherosclerotic lesion development. *Blood* 2003; 101: 2661-6.

5. Santoso S, Sachs UJ, Kroll H, Linder M, Ruf A, Preissner KT, Chavakis T. The junctional adhesion molecule 3 (JAM-3) on human platelets is a counterreceptor for the leukocyte integrin Mac-1. *J Exp Med* 2002; 196: 679-91.

6. Huo Y, Schober A, Forlow SB, Smith DF, Hyman MC, Jung S, Littman DR, Weber C, Ley K. Circulating activated platelets exacerbate atherosclerosis in mice deficient in apolipoprotein E. *Nat Med* 2003; 9: 61-7.

7. van Gils JM, Zwaginga JJ, Hordijk PL. Molecular and functional interactions among monocytes, platelets, and endothelial cells and their relevance for cardiovascular diseases. *J Leukoc Biol* 2009; 85: 195-204.

8. Patzelt J, Langer HF. Platelets in angiogenesis. *Curr Vasc Pharmacol* 2012; 10: 570-7.

9. Siegel-Axel D, Daub K, Seizer P, Lindemann S, Gawaz M. Platelet lipoprotein interplay: trigger of foam cell formation and driver of atherosclerosis. *Cardiovasc Res* 2008; 78: 8-17.

10. Stellos K, Sauter R, Fahrleitner M, Grimm J, Stakos D, Emschermann F, Panagiota V, Gnerlich S, Perk A, Schönberger T, Bigalke B, Langer HF, Gawaz M. Binding of oxidized low-density lipoprotein on circulating platelets is increased in patients with acute coronary syndromes and induces platelet adhesion to vascular wall in vivo—brief report. *Arterioscler Thromb Vasc Biol* 2012; 32: 2017-20.

11. Harrison P, Keeling D. Clinical tests of platelet function. In: Michelson AD, ed. *Platelets*. 2nd ed. Elsevier, Inc./Academic Press, San Diego, CA, 2007; p. 445-74.

12. Ferroni P, Basili S, Santilli F, Davì G. Low-density lipoprotein-lowering medication and platelet function. *Pathophysiol Haemost Thromb* 2006; 35: 346-54.

13. Michelson AD, Frelinger AL III, Furman MI. Current options in platelet function testing. *Am J Cardiol* 2006; 98(10A): 4N-10N.

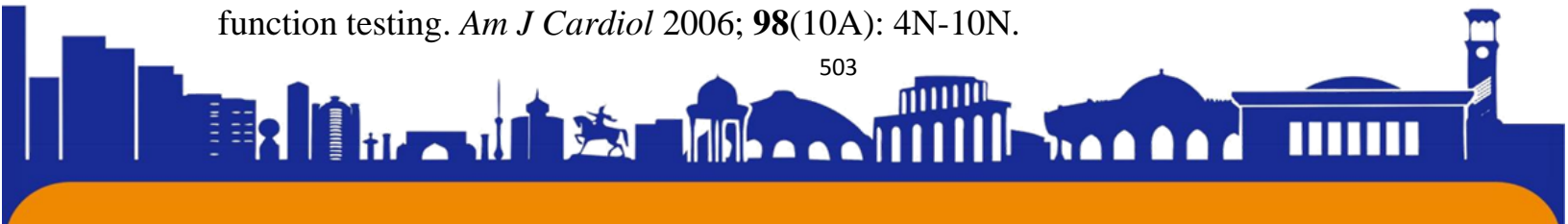



ISSN (E): 2181-4570 ResearchBib Impact Factor: 6,4 / 2023 SJIF 2024 = 5.073/Volume-2, Issue-5

14. Breddin HK, Lippold R, Bittner M, Kirchmaier CM, Krzywanek HJ, Michaelis J. Spontaneous platelet aggregation as a predictive risk factor for vascular occlusions in healthy volunteers? Results of the HAPARG Study. Haemostatic parameters as risk factors in healthy volunteers. *Atherosclerosis* 1999; **144**: 211-9.

15. Sharp DS, Ben-Shlomo Y, Beswick AD, McCarron P, O'Brien JR, Renaud SR, Flower Platelet aggregation in whole blood is a paradoxical predictor of ischaemic stroke: Caerphilly Prospective Study revisited. *Platelets* 2005; **16**: 320-8.

16. Meade TW, Cooper JA, Miller GJ. Platelet counts and aggregation measures in the incidence of ischaemic heart disease (IHD). *Thromb Haemost* 1997; **78**: 926-9.

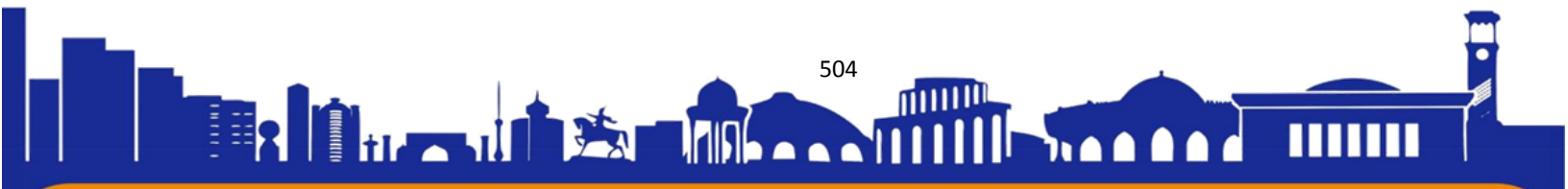



MUSO TOSHMUHAMMAD O'G'LI OYBEKNING BOLALIK QISSASI TASNIFI

Qodiriy Firdavsson Nodirjon qizi

Toshkent to'qimachilik va yengil sanoat instituti talabasi

fkadiriya1822@mail.ru

ANNOTATSIYA

Maqolada o'zbek adabiyotining atoqli adibi, shoir va yozuvchi Muso Toshmuhammad o'g'li Oybekning "Bolalik (xotiralarim)" qissasi haqida ma'lumotlar berilgan. Adibning ushbu ijodiy merosi va adib to'g'risida ilmiy fikrlar bayon etilgan va asar bo'yicha shaxsiy fikr va mulohazalar keltirilgan.

Kalit so'zlar: bolalik, xotiralar, qissa, tarix, hikoya, o'zbek xalqi, milliy o'yin.

CLASSIFICATION OF THE CHILDHOOD STORY OF MUSA TASHMUHAMMAD'S SON OYBEK

ANNOTATION

ABSTRACT

The article provides information about the story "Childhood (my memories)" by the famous writer of Uzbek literature, poet and writer Musa Tashmuhammad son Oibek. Scientific opinions about this creative heritage of the writer and the writer are presented, and personal opinions and comments about the work are given.

Key words: childhood, memories, narrative, history, story, Uzbek people, national game.

КЛАССИФИКАЦИЯ ИСТОРИИ ДЕТСТВА МУСЫ ТАШМУХАММАДА, СЫНА ОЙБЕКА АННОТАЦИЯ

В статье представлена информация о рассказе «Детство (мои воспоминания)» известного писателя узбекской литературы, поэта и писателя Мусы Ташмухаммеда сына Ойбека. Представлены научные мнения об этом творческом наследии писателя и писательницы, а также даны личные мнения и комментарии о произведении.

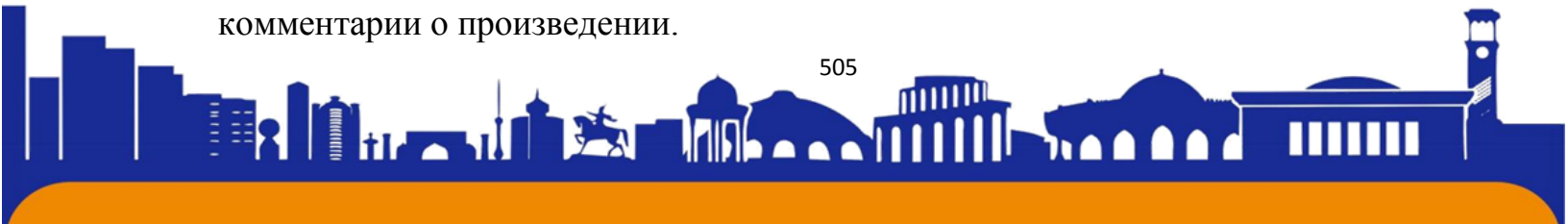



Ключевые слова: детство, воспоминания, повесть, история, повесть, узбекский народ, национальная игра.

KIRISH

O'zbek she'riyatining yorqin vakili va kitobxonlar qalbidan alohida o'rin egallay olgan yozuvchi Muso Toshmuhammad o'g'li Oybek o'zbek adabiyoti chuqur iz qoldirgan buyuk adiblaridandir. Uning "Bolalik" qissasi o'zbek adabiyotida eng qimmat meros hisoblangan asarlar qatoriga kiradi va bu asar bir necha marta qayta nashr etilgan va turli tillarga tarjima ham qilingan.

ADABIYOTLAR TAHLILI VA METODOLOGIYA

Yozuvchi 1963-yili qoraqalpogistonlik saylovchilar bilan uchrashuvda qilgan nutqida "Bolalik xotiralarimni tamomladim", deya ta'kidlagan. Shu sababli ham muallifning "Bolalik" qissasi "Bolalik xotiralarim" deya atalgan. Yozuvchi Oybek bu xotiralarda bolalik chog'ida boshidan kechirgan, Nikolay podsho va mahalliy hokim, beklar, din ahli hukm surgan davrni hamda Lenin rahbarligida Sovet hokimiyati barpo qilingan, mehnatkashlar azob-uqubatlardan ozod bo'lgan yangi sovet davrining ilk kunlarini tasvirlaydi, "Bolalik" asarini o'qir ekansiz, savodsiz, diniy xurofot ichida o'ralib qolgan o'zbek mehnatkashlari, boylar, mirshablar, devonalar, qalandar va darveshlar, xo'roz urishtirish, bedanabozlik, eski diniy maktab, arava zo'rg'a sig'adigan qing'ir-qiyshiq tor ko'chalar, pastak-pastak uylar, kichkina do'konchalar, yoymachilik, eshak, ot, tuya, konka umuman olganda oldingi eski shahar gavdalanadi. Bu qissa orqali eski Toshkentni va umuman o'zbek xalqining sovet hayotini Oybek xotiraları asosida ko'z oldimizga keltirish mumkin. Adib ushbu xotiralarida o'tgan tarixning yosh va navqiron guvohi sifatida kelajak avlodlar bilan muloqotga kirishadi. Kitobxonlarga o'sha yillarning tirik nafasini purkab, xalqimizning mashaqqatli turmush tarzi, urf-odatları, orzu va intilishları haqida darak berib turadi.

Oybekning "Bolalik" nomli avtobiografik asarida bosh qahramon Musavoy muhtaram Oybekning o'z aksi bo'lib, yoshlik haqidagi nozik xotiralarini bolalarning kulgisidek musaffo tilda hikoya qiladi. Ushbu xotira yo'laklari bo'ylab sayohatlar o'tgan davrlarning jo'shqin tulari bilan bezatilgan, chunki Oybek qalami nafaqat uning bolalikdagi injiqliklarini abadiylashtiribgina qolmay, balki davrning eng muhim voqealarini ham haqiqiy va haqqoniy tarzda tasvirlab beradi.

MUHOKAMA VA NATIJALAR

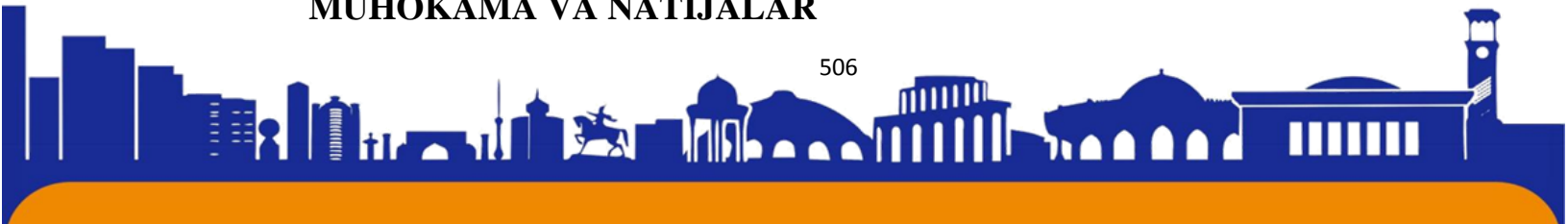



“Bolalik” qissasi nafaqat shaxsiy sarguzashtlarni hikoya qiladi, balki katta hayotiy tajriba bo‘lib xizmat qiladi, unda chuqur tushunchalar va davrning xarakterli lahzalari o‘zining yorqin ifodasini topadi. Muallif qalamining har bir harakati orqali bu qissa shunchaki hikoya emas, balki zamon talqinini shakllantiradigan umuminsoniy haqiqatlarning yorqin aksi ham hisoblanadi. Bu adabiy manzara ichida bosh qahramon Muso bobosi Otaqo‘zining doimiy davrasida, umr yo‘llarida sayr qilib, bu muhtaram ustoz tomonidan latifalar, xalq ertaklari, hikoyatlari bilan chizilgan dunyoga sho‘ng‘iydi. Bundan tashqari, ona tomondan bobosi bilan bo‘lgan nozik rishta Musoning tushunchasini chuqurlashtiradi, chunki u bobosi huzuridagi xalifalarning turli xil hangomalarini o‘ziga singdiradi. Qolaversa, onasi Karomatning Mashrab hamda Fuzuliy g‘azallarini o‘qishi Musoda kitob olamiga, she‘riyatga chuqur qiziqish uyg‘otadi, uning qalbida adabiyotga bir umrlik muhabbat urug‘ini qadab qo‘yadi. Yosh shoir ulg‘aygani sayin uning qalbidagi tuyg‘ular yanada samimiylasha, teranlasha boradi. Jonivorlarga bo‘lgan bolalik mehri katta insoniy sevgi daryosiga kelib tutashadi.

Oybek parrandalar orqasidan quvib, tomma-tom varrak uchirib yurgan, arzon shaftolini xarid qilib, qimmatroqqa sotmoqchi bo‘lgan-u, ammo chuv tushgan, choyxona-yu do‘konlarga kirib mo‘ysafid kishilarning suhbatlariga quloq tutishni sevgan bolakay bo‘lgan. Yozuvchi bolalar dunyosini, ularning fikrlari va o‘ylarini qanchalik yaxshi bilishini ushbu qissa orqali oshkor etadi. Chunki bu asarda bolalar xarakteri va dunyosining eng nozik jihatlari hamda murakkablik tomonlari ham mohirlik bilan yoritilgan. “Bolalik xotiralarim” qissasida Musavoyning tengdosh do‘stlari Turg‘un, A‘zam, Ahmad, Qodir, Hoji, Sobir obrazlari ham berilgan. Ularning har biri o‘z shaxsiy xarakter va qiyofalariga ega edi. Ularning turmush tarzi va hayoti yo‘li turlicha bo‘lishiga qaramasdan doim birga edilar. Asarda oldingi bolalar o‘ynagan eski o‘zbek milliy o‘yinlari ham kiritilgan bo‘lib, bunga alohida e‘tibor qaratilgan: oshiq va chillak o‘yinlari, tol novdalaridan foydalanib ot qilib minish kabi. Oybek o‘sha davr tashvishlari bolalar hayoti va taqdirini chetlab o‘tmaganini mahorat bilan tasvirlaydi. Ushbu asar bolalikning beg‘ubor davri hamda sovet davri o‘zbek bolalari turmush tarzi, ularning kechinmalari hikoyasidir.

Oybek xalq tili boyligini ruhini mukammal bilgan va ulardan ustalik bilan foydalana olganligi uchun ham asarning tili shirali, sodda va hammaga tushunadigan tarzda ravondir. Asar tilining bu fazilati, eng avvalo adibning tabiiylikni ta‘minlashi bilan o‘lchanadi.

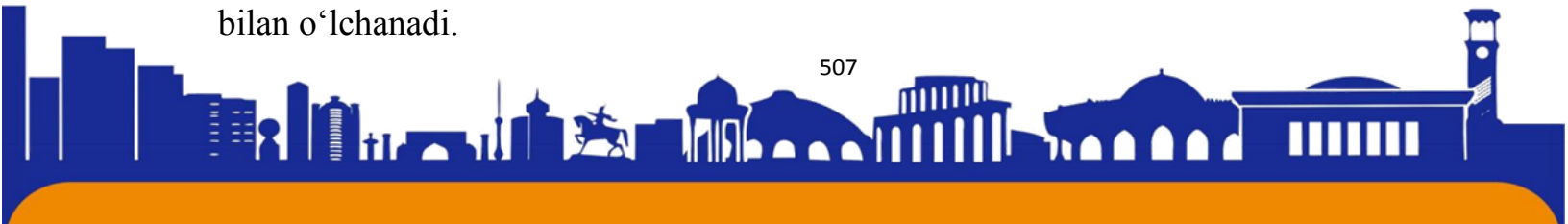

**XULOSA:**

Rassom o'z bolaligini faqat ayrim manzaralar orqali aks ettirishi mumkin. Boshqalar ham tovush va ohanglar yordamida bolalik olamini ba'zi bir lavhalar ichra jonlantira oladi. Lekin bolaligining va umuman hayotining katta bir davr oralig'idagi nafasini faqat yozuvchi tasvirlashi mumkin. Ammo bolalik xotiralarini asar sifatida yozish huquqi hammaga ham nasib etavermaydi, bu huquq hatto yozuvchilar ham butun umrlari davomida qozongan obro'-e'tiborlari bilan qo'lga kiritadilar. Oybek esa bu huquqqa erisha olgan buyuk yozuvchidir.

REFERENCES:

1. Oybek. Bolalik xotiralarim, "Yosh gvardiya" nashriyoti, Toshkent – 1963
2. Oybek. Bolalik xotiralarim, "G'afur G'ulom nomidagi adabiyot va san'at" nashriyoti, Toshkent – 1995
3. Karimov N. Oybek. Atoqli o'zbek yozuvchisi hayoti va ijodidan lavhalar. Toshkent: "Yosh gvardiya", 1985 yil.
4. A.Zunnunov., N.Xotamov Adabiyot nazariyasidan qo'llanma. O'rta maktablarning yuqori sinflari uchun. – T.: O'qituvchi, 1978

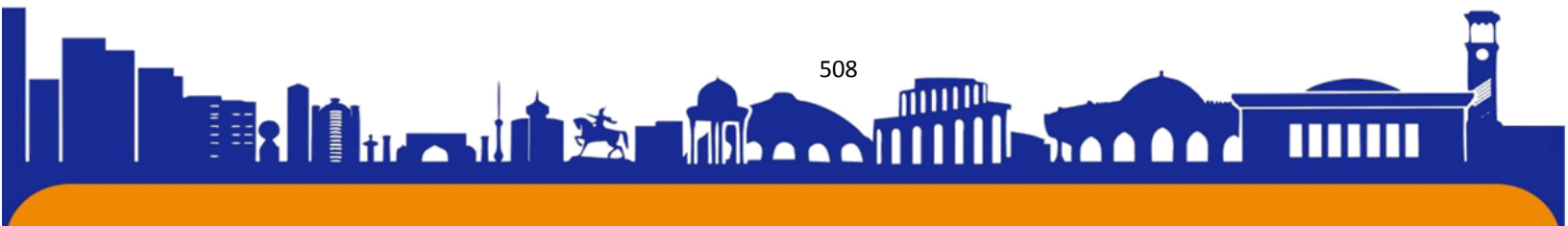



ИСКУССТВЕННЫЙ ИНТЕЛЛЕКТ В СФЕРЕ МЕДИЦИНЫ

Автор статьи: студентка Международного
Университета КИМЁ в городе Ташкент

Факультета «Туризм»

Курвонова Шахзода

Научный руководитель:

Старший преподаватель кафедры «Туризм»

Усманова Азизахон Фазыловна

Аннотация: В этой описательной статье дается общий обзор ИИ в медицине, рассматриваются термины и концепции, а также текущие и будущие применения ИИ. Он направлен на развитие знаний и знакомства с искусственным интеллектом среди врачей первичной медико-санитарной помощи.

Ключевые слова: Искусственный интеллект (ИИ), машинное обучение, медицинская диагностика, персонализированное лечение, анализ медицинских данных, роботизированная хирургия, медицинская имажинг-технология, конфиденциальность данных, прогнозирование заболеваний, здравоохранение, технологии здравоохранения, эффективность лечения

ARTIFICIAL INTELLIGENCE IN THE FIELD OF MEDICINE

Abstract: This narrative article provides a general overview of AI in medicine, examining terms and concepts, as well as current and future applications of AI. It aims to develop knowledge and familiarity with artificial intelligence among primary care physicians.

Keywords: Artificial intelligence (AI), machine learning, medical diagnostics, personalized treatment, medical data analysis, robotic surgery, medical imaging technology, data privacy, disease prediction, healthcare, healthcare technologies, treatment effectiveness





Искусственный интеллект (ИИ) — это термин, используемый для описания использования компьютеров и технологий для моделирования разумного поведения и критического мышления, сравнимого с человеческим. Джон Маккарти впервые описал термин ИИ в 1956 году как науку и технику создания интеллектуальных машин.

Цель исследования:

Искусственный интеллект (ИИ) играет все более значимую роль в современной медицине, предоставляя новые возможности для диагностики, лечения и управления здоровьем. Этот обзор исследует последние достижения в области применения ИИ в медицине, включая анализ медицинских изображений, прогнозирование заболеваний, персонализированное лечение и управление медицинскими данными. Мы также рассматриваем вызовы и возможности, связанные с интеграцией ИИ в медицинскую практику, включая этические вопросы, безопасность данных и обучение медицинских специалистов. Наконец, обсуждаются перспективы развития искусственного интеллекта в медицине и его потенциальное воздействие на будущее здравоохранения.

Искусственный интеллект в медицине можно разделить на два подтипа: виртуальный и физический. Виртуальный компонент варьируется от таких приложений, как электронные системы медицинских карт, до рекомендаций на основе нейронных сетей для принятия решений о лечении. Физическая часть посвящена роботам, помогающим при операциях, интеллектуальному протезированию для людей с ограниченными возможностями и помощи пожилым людям.

Основой доказательной медицины является установление клинических взаимосвязей и инсайтов путем разработки ассоциаций и закономерностей на основе существующей базы данных. Традиционно для установления этих закономерностей и ассоциаций мы использовали статистические методы. Компьютеры осваивают искусство диагностики пациента с помощью двух основных методов - блок-схем и подхода к базе данных.

Подход, основанный на блок-схемах, предполагает перевод процесса сбора анамнеза, то есть врач задает ряд вопросов, а затем ставит вероятный диагноз, комбинируя представленные симптомы. Это требует передачи большого объема данных в облачные сети на базе компьютеров с учетом широкого спектра

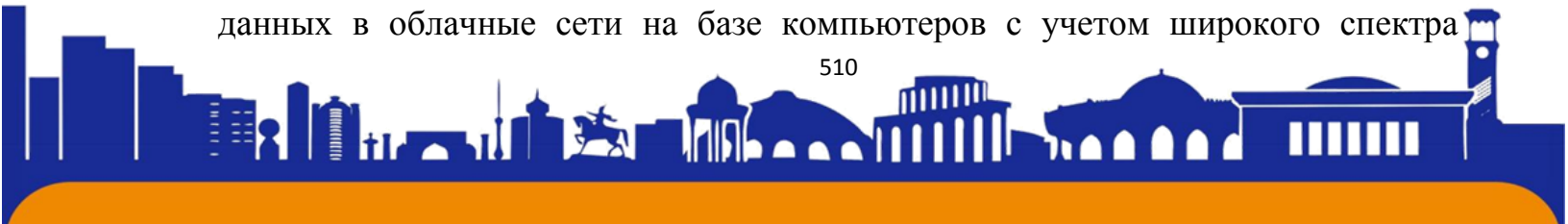



ISSN (E): 2181-4570 ResearchBib Impact Factor: 6,4 / 2023 SJIF 2024 = 5.073/Volume-2, Issue-5

симптомов и патологических процессов, с которыми приходится сталкиваться в повседневной медицинской практике. Результаты этого подхода ограничены, поскольку компьютеры не способны отслеживать и собирать сигналы, которые могут быть замечены только врачом во время встречи с пациентом.

Напротив, подход, основанный на базе данных, использует принцип глубокого обучения или распознавания образов, который предполагает обучение компьютера с помощью повторяющихся алгоритмов распознаванию того, как выглядят определенные группы симптомов или определенные клинические/рентгенологические изображения. Примером такого подхода является проект Google artificial brain, запущенный в 2012 году. Эта система обучилась распознавать кошек на основе 10 миллионов видеороликов на YouTube, при этом эффективность ее работы повышалась за счет просмотра все большего количества изображений. После 3 дней обучения она смогла предсказать изображение кошки с точностью до 75%.

В области медицины уже используется множество технологий искусственного интеллекта, начиная от онлайн-записи на прием, онлайн-регистрации в медицинских центрах, оцифровки медицинских карт, напоминаний о последующих визитах и датах иммунизации детей и беременных женщин и заканчивая алгоритмами дозирования лекарств и предупреждениями о побочных эффектах при назначении комбинаций нескольких лекарств.

Радиология - это отрасль, которая наиболее активно применяет новые технологии. Компьютеры, которые первоначально использовались в клинической визуализации для административной работы, такой как получение и хранение изображений, теперь стали незаменимым компонентом рабочей среды, поскольку появились системы архивирования изображений и коммуникации. Использование CAD (компьютерной диагностики) в скрининговой маммографии хорошо известно. Недавние исследования показали, что CAD не является эффективным методом диагностики, основанным на положительных прогностических показателях, чувствительности и специфичности. Кроме того, ложноположительные диагнозы могут отвлекать рентгенолога, что приводит к ненужным обследованиям. Как было предложено в одном исследовании. Искусственный интеллект может оказать существенную помощь в радиологии, не только выявляя аномалии при обследовании, но и





ISSN (E): 2181-4570 ResearchBib Impact Factor: 6,4 / 2023 SJIF 2024 = 5.073/Volume-2, Issue-5

быстро выявляя отрицательные результаты при компьютерной томографии, рентгенографии, магнитной резонансные изображения, особенно в условиях большого объема работ и в больницах с ограниченными кадровыми ресурсами.

Fitbit, Apple и другие трекеры для отслеживания состояния здоровья могут отслеживать частоту сердечных сокращений, уровень активности, уровень сна, а некоторые даже запустили отслеживание ЭКГ в качестве новой функции. Все эти новые усовершенствования могут предупредить пользователя о любых изменениях и дать врачу лучшее представление о состоянии пациента. Нидерланды используют искусственный интеллект для анализа своей системы здравоохранения - выявления ошибок в лечении, неэффективности рабочего процесса, чтобы избежать ненужных госпитализаций.

Помимо уже существующих изобретений, на различных этапах разработки имеются определенные достижения, которые помогут врачам стать лучше. Ярким примером этого является система Watson Health от IBM, которая будет оснащена оборудованием для эффективного выявления симптомов сердечных заболеваний и рака. Стэнфордский университет разрабатывает программу помощи с использованием искусственного интеллекта (РАС). В РАС есть интеллектуальная система поддержки пожилых людей и интеллектуальные отделения интенсивной терапии, которые будут определять любые изменения в поведении пожилых людей, живущих в одиночестве, и пациентов отделения интенсивной терапии, соответственно, с помощью нескольких датчиков. РАС также расширяет свои проекты, разрабатывая интеллектуальную поддержку гигиены рук и средства для общения в сфере здравоохранения. Компания Hand hygiene support использует датчики глубины, совершенствующие компьютерную технологию vision, для обеспечения идеальной гигиены рук у врачей и среднего медицинского персонала, что снижает риск внутрибольничных инфекций. В Healthcare conversational projects анализируется, как Siri, Google Now, S voice и Cortana реагируют на вопросы пользователей мобильных телефонов о психическом здоровье, межличностном насилии и физическом здоровье, что позволяет пациентам обращаться за медицинской помощью раньше. Молли - это виртуальная медсестра, которая разрабатывается для оказания последующей помощи выписанным пациентам, позволяя врачам сосредоточиться на более неотложных случаях.

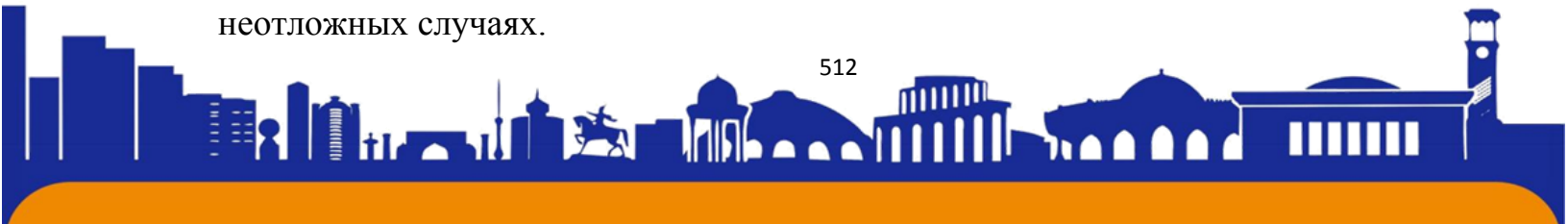



ISSN (E): 2181-4570 ResearchBib Impact Factor: 6,4 / 2023 SJIF 2024 = 5.073/Volume-2, Issue-5

Искусственный интеллект проникает в сектор общественного здравоохранения и окажет существенное влияние на все аспекты первичной медико-санитарной помощи. Компьютерные приложения с поддержкой искусственного интеллекта помогут врачам первичного звена лучше выявлять пациентов, которым требуется дополнительное внимание, и предоставлять индивидуальные протоколы для каждого пациента. Врачи первичного звена могут использовать искусственный интеллект для ведения записей, анализа бесед с пациентами и ввода необходимой информации непосредственно в системы ЕНР. Эти приложения будут собирать и анализировать данные о пациентах и предоставлять их врачам первичного звена наряду с информацией о медицинских потребностях пациента.

Исследование, проведенное в 2016 году, показало, что врачи тратили 27% своего рабочего дня на непосредственное общение со своими пациентами и 49,2% рабочего дня - на электронные больничные карты и кабинетную работу. Находясь в смотровом кабинете с пациентами, врачи тратили 52,9% своего времени на оказание медицинской помощи и другую работу. В заключение следует отметить, что врачи, которые пользовались поддержкой документации, такой как помощь в написании под диктовку или услугами медицинского переписчика, чаще общались с пациентами лицом к лицу, чем те, кто не пользовался этими услугами. Кроме того, все более широкое использование искусственного интеллекта в медицине не только сокращает ручной труд и экономит время врача первичной медико-санитарной помощи, но и повышает производительность, точность и эффективность.

Поиск и разработка фармацевтических препаратов против конкретного заболевания с помощью клинических испытаний занимают годы и обходятся в миллиарды долларов. Приведу недавний пример: искусственный интеллект использовался для проверки существующих лекарств, которые могли бы быть использованы для борьбы с новой угрозой, вызванной вирусом Эбола, на разработку которого в противном случае потребовались бы годы. С помощью искусственного интеллекта мы смогли бы внедрить новую концепцию “точной медицины”.

Были задокументированы некоторые исследования, в которых системы искусственного интеллекта смогли превзойти дерматологов в правильной

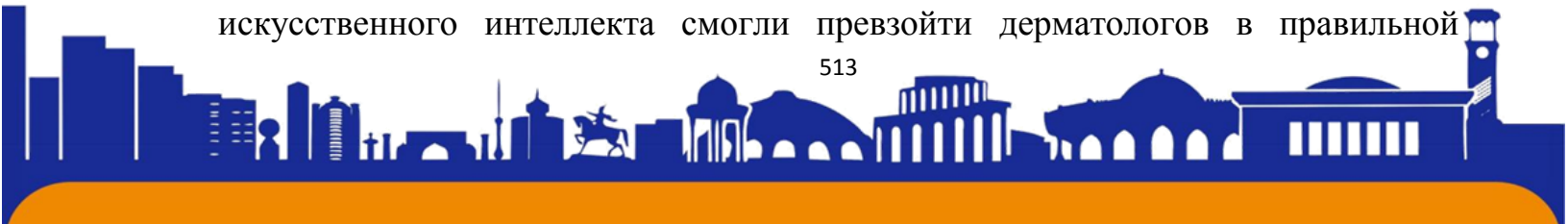



классификации подозрительных поражений кожи. Это связано с тем, что системы искусственного интеллекта могут извлекать больше информации из последовательных случаев и могут быть подвержены воздействию множества случаев в течение нескольких минут, что намного превышает количество случаев, которые клиницист мог бы оценить за одну жизнь смертного. Подходы к принятию решений, основанные на искусственном интеллекте, используются в ситуациях, когда эксперты часто расходятся во мнениях, например, при выявлении туберкулеза легких на рентгенограммах грудной клетки.

В этой новой эре практики, дополненной искусственным интеллектом, есть как скептики, так и сторонники. Растущее использование технологий привело к сокращению числа рабочих мест, что беспокоит многих начинающих и практикующих врачей. Аналитически и логически машины могут быть способны интерпретировать поведение человека, но некоторые человеческие качества, такие как критическое мышление, навыки межличностного общения, эмоциональный интеллект и креативность, не могут быть отточены машинами.

В 2016 году был проведен Digital Mammography DREAM Challenge, в ходе которого было подключено несколько компьютерных сетей, и целью которого было создание алгоритма на основе искусственного интеллекта путем просмотра 640 000 цифровых маммограмм. Наилучший достигнутый результат - специфичность 0,81, чувствительность 0,80, площадь под кривой оператора приемника составила 0,87, что примерно соответствует 10% рентгенологов в самом низу списка. В заключение отметим, что у искусственного интеллекта есть потенциал, но маловероятно, что он полностью заменит врачей.

В будущем искусственный интеллект станет неотъемлемой частью медицины. Поэтому важно обучать новое поколение врачей-стажеров концепциям и применимости искусственного интеллекта, а также тому, как эффективно работать в рабочем пространстве рядом с машинами для повышения производительности, а также развивать такие навыки, как эмпатия.

В заключение хотелось бы отметить, что важно, чтобы врачи первичного звена были хорошо осведомлены о будущих достижениях искусственного интеллекта и о новых неизведанных территориях, на которые движется мир медицины. Цель должна заключаться в достижении тонкого взаимовыгодного баланса между эффективным использованием автоматизации и искусственного

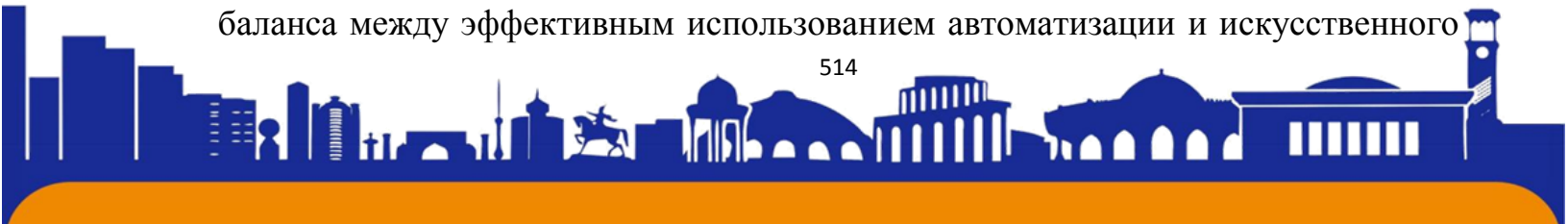



интеллекта и человеческими силами и суждениями квалифицированных врачей первичной медицинской помощи. Это важно, потому что искусственный интеллект, который полностью заменяет человека в области медицины, вызывает опасения, которые в противном случае могли бы помешать получению от него пользы.

Роль искусственного интеллекта в медицине

Искусственный интеллект (ИИ) играет ключевую роль в трансформации медицинской сферы, привнося инновации и усовершенствования в диагностику, лечение, управление медицинскими данными и многое другое. В последние годы роль ИИ в медицине значительно возросла благодаря улучшению алгоритмов машинного обучения, доступности больших объемов данных и развитию вычислительной техники.

Диагностика и прогнозирование

Одним из наиболее значимых применений искусственного интеллекта в медицине является его способность в диагностике заболеваний и прогнозировании результатов лечения. Системы машинного обучения могут анализировать медицинские изображения, такие как рентгеновские снимки, снимки МРТ и КТ, чтобы выявлять патологии и помогать в диагностике рака, инфекций, травм и других заболеваний. Более того, алгоритмы могут анализировать медицинские данные пациента, чтобы предсказывать вероятность развития определенных заболеваний и оптимизировать планы лечения.

Персонализированное лечение

ИИ также играет важную роль в разработке персонализированных методов лечения. Алгоритмы машинного обучения могут анализировать генетические данные пациентов, медицинскую историю и результаты лабораторных исследований, чтобы определить оптимальные методы лечения с учетом индивидуальных особенностей каждого пациента. Это позволяет улучшить эффективность лечения и снизить риск побочных эффектов.

Управление медицинскими данными

В современной медицине генерируется огромное количество данных, и их анализ требует значительных ресурсов. Искусственный интеллект помогает в управлении и анализе этих данных, делая их более доступными и понятными для врачей и исследователей. Автоматизация процессов анализа медицинских

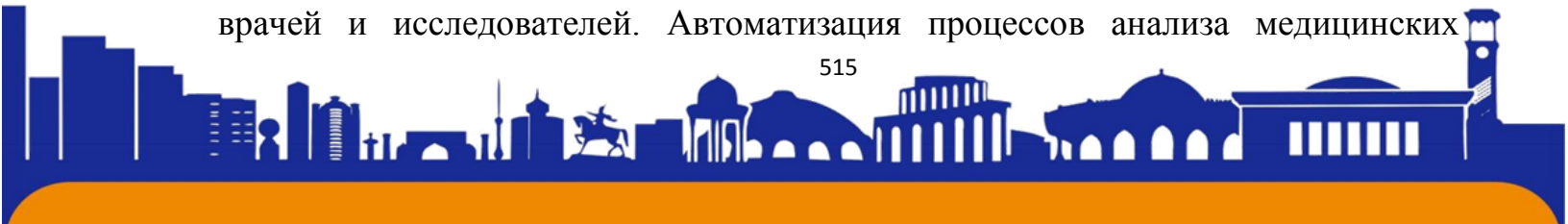



данных позволяет сократить время на получение диагноза и разработку лечебных стратегий.

Этика и безопасность

Однако, внедрение искусственного интеллекта в медицину вызывает вопросы этики и безопасности. Важно обеспечить конфиденциальность пациентских данных и защиту от возможных ошибок алгоритмов. Кроме того, необходимо разработать этические стандарты и регулирование использования ИИ в медицине, чтобы обеспечить его безопасное и эффективное применение.

Выводы

Искусственный интеллект играет все более важную роль в медицине, способствуя улучшению диагностики, лечения и управления медицинскими данными. Однако, для максимизации пользы от его использования необходимо учитывать этические и безопасные аспекты, развивать соответствующие технологические и регуляторные механизмы и обеспечивать обучение медицинского персонала в области работы с искусственным интеллектом.

Примеры применения искусственного интеллекта в медицине:

Автоматизированная интерпретация изображений: ИИ используется для автоматической интерпретации различных типов медицинских изображений, таких как снимки рентгена, КТ, МРТ и УЗИ. Это помогает врачам быстрее и точнее обнаруживать патологии.

Прогнозирование заболеваний: Алгоритмы машинного обучения анализируют медицинские данные пациентов для прогнозирования вероятности развития определенных заболеваний, таких как диабет, рак и сердечно-сосудистые заболевания.

Персонализированное лечение: ИИ используется для разработки индивидуализированных подходов к лечению, учитывая генетические особенности пациентов, их медицинскую историю и результаты анализов.

Роботизированная хирургия: Роботизированные хирургические системы, основанные на технологиях ИИ, позволяют хирургам выполнять сложные операции с высокой точностью и минимальным воздействием на организм пациента.

Мониторинг состояния пациентов: Системы мониторинга, основанные на ИИ, анализируют данные о состоянии пациентов, включая показатели витальных

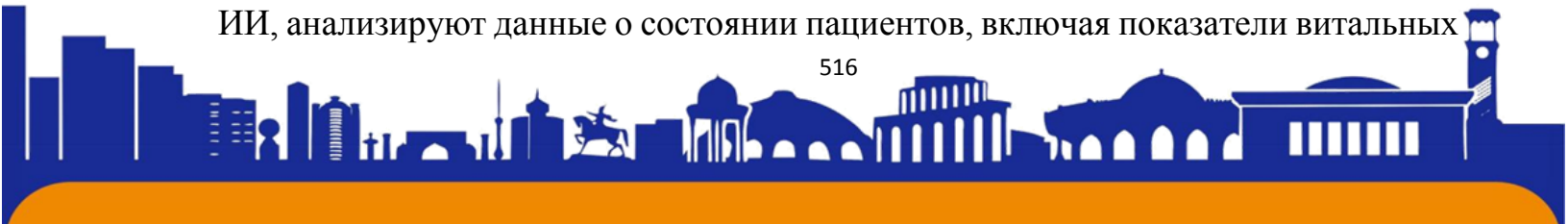



функций, для выявления предупредительных признаков осложнений и своевременного предоставления медицинской помощи.

Этические и правовые вопросы:

Конфиденциальность данных: Необходимо обеспечить конфиденциальность медицинских данных пациентов и защиту их личной информации от несанкционированного доступа.

Ответственность за ошибки: В случае ошибок или неправильных выводов алгоритмов ИИ в медицине возникает вопрос о юридической ответственности и возмещении ущерба.

Биасы в данных: Алгоритмы машинного обучения могут усиливать существующие социальные и расовые неравенства, если данные, на которых они обучаются, содержат биасы.

Этические стандарты: Необходимо разработать этические стандарты и регулирование использования ИИ в медицине, чтобы обеспечить этическое и безопасное применение технологий.

Недостаточная достоверность результатов: Алгоритмы машинного обучения могут допускать ошибки и недочеты в интерпретации данных, что может привести к неверным диагнозам или рекомендациям по лечению.

Неполные или некорректные данные: Качество результатов алгоритмов ИИ зависит от качества входных данных. Если данные неполные, искажены или содержат ошибки, это может привести к искаженным результатам.

Потенциальный биас в алгоритмах: Алгоритмы машинного обучения могут усиливать существующие социальные и расовые неравенства, если данные, на которых они обучаются, содержат биасы.

Потребность в человеческом контроле и экспертизе: Даже с применением ИИ в медицине, врачи и медицинский персонал продолжают играть важную роль в процессе принятия решений и оценке результатов.

Конфиденциальность и безопасность данных: Хранение и обработка медицинских данных с использованием ИИ влечет за собой риски нарушения конфиденциальности и утечки данных пациентов.

Этические вопросы: Использование ИИ в медицине вызывает этические дилеммы, такие как право пациента на информированный выбор, вопросы справедливости и равенства доступа к здравоохранению.





ISSN (E): 2181-4570 ResearchBib Impact Factor: 6,4 / 2023 SJIF 2024 = 5.073/Volume-2, Issue-5

Высокие затраты на внедрение и обслуживание: Внедрение и поддержание систем искусственного интеллекта в медицине требует значительных инвестиций в технологии, обучение персонала и обновление инфраструктуры.

Несмотря на эти минусы, правильное использование искусственного интеллекта в медицине может принести значительные выгоды, улучшая точность диагностики, эффективность лечения и доступность здравоохранения для пациентов.

Заключение

В заключении можно подвести итоги обсуждения роли искусственного интеллекта в медицине, обозначить его потенциал и перспективы, а также описать вызовы и ограничения его применения.

Искусственный интеллект является мощным инструментом, который значительно изменил и продолжает трансформировать медицинскую сферу. Внедрение ИИ в диагностику, лечение и управление медицинскими данными открывает новые возможности для улучшения качества здравоохранения и повышения эффективности медицинской практики.

Применение алгоритмов машинного обучения в медицине позволяет улучшить диагностику заболеваний, разработать персонализированные методы лечения, оптимизировать управление медицинскими данными и повысить доступность медицинской помощи. Однако, вместе с этим возникают важные этические и правовые вопросы, такие как конфиденциальность данных, биасы в алгоритмах и потребность в человеческом контроле.

Для максимизации пользы от использования искусственного интеллекта в медицине необходимо продолжать исследования в этой области, развивать технологии и методики работы с данными, а также учитывать этические и социальные аспекты его применения. Только таким образом можно обеспечить безопасное, эффективное и справедливое использование ИИ в медицинской практике и содействовать улучшению здоровья и благополучия людей.

Искусственный интеллект играет ключевую роль в современной медицине, привнося инновации и улучшения в различные аспекты здравоохранения. При правильном применении и использовании ИИ медицинские учреждения могут достичь более точных диагнозов, разработать индивидуализированные методы





ISSN (E): 2181-4570 ResearchBib Impact Factor: 6,4 / 2023 SJIF 2024 = 5.073/Volume-2, Issue-5

лечения, оптимизировать управление данными и повысить доступность медицинской помощи.

Однако важно помнить, что с внедрением новых технологий возникают и новые вызовы. Этические вопросы, конфиденциальность данных, biases в алгоритмах и потребность в человеческом контроле требуют внимательного рассмотрения и разработки соответствующих регулирований и стандартов.

Несмотря на ограничения, потенциал искусственного интеллекта в медицине огромен, и его дальнейшее развитие может привести к существенным улучшениям в здравоохранении и повышению качества жизни пациентов. Это означает, что продолжение исследований и инноваций в области медицинского ИИ является важным направлением для будущего развития здравоохранения.

ИСПОЛЬЗУЕМАЯ ЛИТЕРАТУРА:

1. <https://www.oracle.com/cis/artificial-intelligence/what-is-ai/ai-in-healthcare>
2. <https://center2m.ru/ai-medicine>
3. <https://www.vedomosti.ru/gorod/smartcity/articles/doktor-neiroset-cto-umeet-iskusstvennii-intellekt-v-meditsine>



ELEKTRON TIJORATNI RIVOJLANTIRISHDA MARKETINGNING ROLI

Mardonova Sitora Panji qizi

Termiz iqtisodiyot va servis universiteti “Iqtisodiyot(tarmoqlar va sohalar)” ta’lim
yo‘nalishi 2-kurs magistranti
mardonovasitora752@gmail.com

ANNOTATSIYA

Elektron tijorat, shuningdek, elektron tijorat sifatida ham tanilgan, korxonalar faoliyati va mijozlar bilan o‘zaro munosabatlarida inqilob qildi. Elektron tijoratning paydo bo‘lishi an’anaviy biznes modellarini o‘zgartirib, kompaniyalarga global auditoriyani qamrab olish imkonini berdi va iste’molchilarga istalgan vaqtda istalgan joydan xarid qilish qulayligini taklif qildi. Marketing elektron tijoratning rivojlanishi va rivojlanishida hal qiluvchi rol o‘ynaydi. Ushbu maqolada biz elektron tijoratning muvaffaqiyati va kengayishiga hissa qo‘shgan marketingning turli jihatlarini o‘rganamiz.

Kalit so‘zlar: Tovar va xizmat, pul, brend, elektron pochta, elektron tijorat, strategiya, ijtimoiy media, rag‘batlantirish, marketolog, konvertatsiya.

THE ROLE OF MARKETING IN THE DEVELOPMENT OF ELECTRONIC COMMERCE ANNOTATION

Electronic commerce, also known as electronic commerce, has revolutionized the way businesses operate and interact with customers. The advent of e-commerce has transformed traditional business models, allowing companies to reach a global audience and offering consumers the convenience of shopping anywhere, anytime. Marketing plays a crucial role in the growth and development of e-commerce. In this article, we explore the various aspects of marketing that have contributed to the success and expansion of e-commerce.

Keywords: Product and service, money, brand, email, e-commerce, strategy, social media, promotion, marketer, conversion.

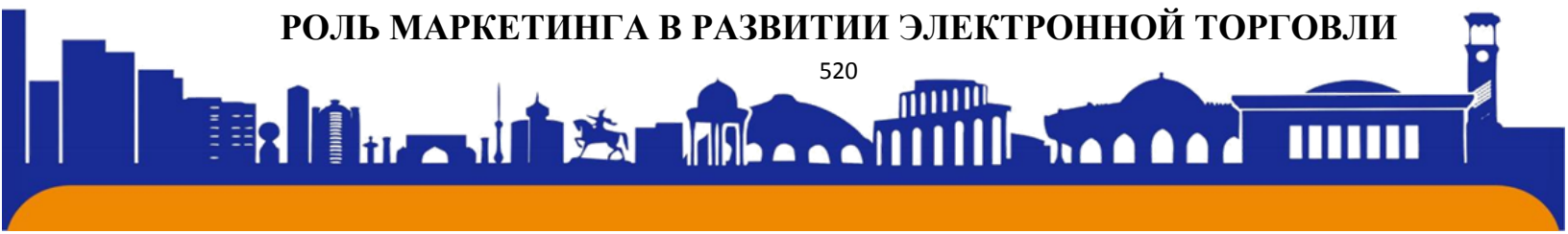



АННОТАЦИЯ

Электронная коммерция, также известная как электронная коммерция, произвела революцию в том, как предприятия работают и взаимодействуют с клиентами. Появление электронной коммерции изменило традиционные бизнес-модели, позволив компаниям охватить глобальную аудиторию и предлагая потребителям удобство совершения покупок в любом месте и в любое время. Маркетинг играет решающую роль в развитии и росте электронной коммерции. В этой статье мы исследуем различные аспекты маркетинга, которые способствовали успеху и расширению электронной коммерции.

Ключевые слова: продукт и услуга, деньги, бренд, электронная почта, электронная коммерция, стратегия, социальные сети, продвижение, маркетолог, конверсия.

Elektron tijoratni tushunish

Elektron tijoratda marketingning rolini o'rganishdan oldin, elektron tijorat nimani anglatishini tushunish kerak. Elektron tijorat internetdan foydalangan holda tovarlar va xizmatlarni sotib olish yoki sotish, shuningdek, ushbu operatsiyalarni bajarish uchun pul va ma'lumotlarni uzatishni anglatadi. U biznesdan iste'molchiga (B2C), biznesdan biznesga (B2B), iste'molchidan iste'molchiga (C2C) va iste'molchidan biznesga (C2B) kabi turli biznes modellarini o'z ichiga oladi. Elektron tijorat yordamida korxonalar o'zlarining mijozlar bazasini geografik chegaralardan tashqarida kengaytirishlari, mijozlarga 24/7 xizmat ko'rsatishni taklif qilishlari va avtomatlashtirish orqali o'z faoliyatini soddalashtirishlari mumkin.

Elektron tijoratda marketingning roli

Marketing har qanday biznes strategiyasining, jumladan, elektron tijoratning ajralmas qismidir. Samarali marketing korxonalarga mijozlarni jalb qilish va ushlab turishga, brend xabardorligini oshirishga, yetakchilarni yaratishga va pirovardida savdoni oshirishga yordam beradi. Elektron tijorat kontekstida marketing bir nechta muhim rollarni o'ynaydi:

Brend yaratish: Raqobat shiddatli bo'lgan raqamli bozorda kuchli brendni yaratish farqlash va mijozlarning sodiqligi uchun juda muhimdir. Qidiruv tizimini optimallashtirish (SEO), ijtimoiy media marketingi, kontent marketingi, elektron

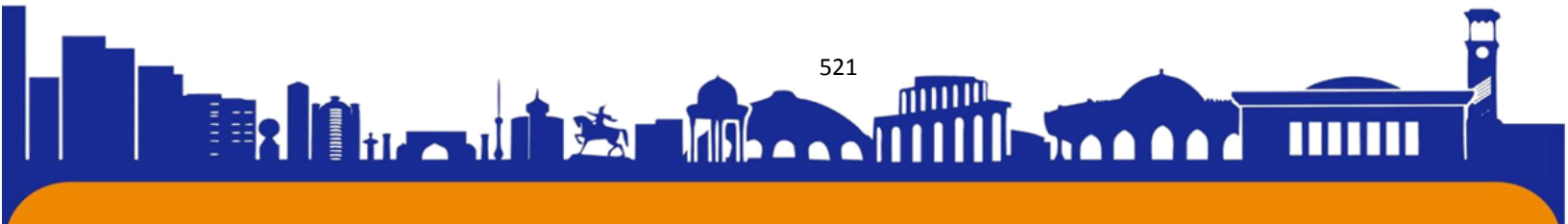



ISSN (E): 2181-4570 ResearchBib Impact Factor: 6,4 / 2023 SJIF 2024 = 5.073/Volume-2, Issue-5

pochta marketingi va ta'sir qiluvchi sheriklik kabi marketing harakatlari brendning onlayn mavjudligini aniqlashga va potentsial mijozlarni jalb qilishga yordam beradi.

Mijozlarni jalb qilish: Yangi mijozlarni jalb qilish rivojlanishni istagan har qanday biznes uchun juda muhimdir. Elektron tijorat sotuvchilari demografik ma'lumotlar, qiziqishlar yoki qidiruv so'rovlari asosida potentsial mijozlarga erishish uchun ijtimoiy media platformalarida yoki Google AdWords kabi qidiruv tizimlarida maqsadli reklama kabi turli xil taktikalardan foydalanadilar. Bundan tashqari, tavsiyanoma dasturlari mavjud mijozlarni og'zaki tavsiyalar orqali yangi biznesni jalb qilishga undashi mumkin.

Mijozlarni ushlab turish: Mavjud mijozlarni saqlab qolish ko'pincha yangilarini sotib olishdan ko'ra tejamkorroqdir. Elektron tijorat sotuvchilari mijozlarni jalb qilish va takroriy xaridlarni rag'batlantirish uchun sodiqlik dasturlari yoki eksklyuziv bitimlarni taklif qilish uchun ko'rib chiqish tarixi yoki xarid qilish xatti-harakatlariga asoslangan shaxsiylashtirilgan elektron pochta kompaniyalari kabi strategiyalardan foydalanadilar.

Ma'lumotlarni tahlil qilish: Elektron tijorat platformalari maqsadli marketing harakatlari uchun ishlatilishi mumkin bo'lgan foydalanuvchi xatti-harakatlari haqida katta hajmdagi ma'lumotlarni yaratadi. Marketologlar Google Analytics yoki Kissmetrics kabi vositalardan foydalanuvchi ma'lumotlarini tahlil qilish va mijozlarning afzalliklari, xarid qilish usullari, konversiya stavkalari va boshqa asosiy ishlash ko'rsatkichlari (KPI) haqida ma'lumot olish uchun foydalanadilar. Ushbu ma'lumotlar mijozlarni jalb qilishni yaxshilash va savdo konvertatsiyalarini oshirishga qaratilgan kelajakdagi marketing strategiyalari haqida ma'lumot berishi mumkin.

Ko'p kanalli yondashuv: Bugungi kunda iste'molchilar bir nechta kanallar - ijtimoiy media platformalari, elektron pochta xabarnomalari, veb-saytlar bo'ylab brendlar bilan o'zaro aloqada bo'lishadi - bu sotuvchilar uchun o'z auditoriyasi bilan onlayn muloqot qilishda ko'p kanalli yondashuvni qo'llash zarurligini ta'minlaydi. Har bir kanalning o'ziga xos kuchli tomonlari (masalan, Instagramda vizual hikoya qilish va veb-saytlardagi mahsulotning batafsil tavsiflari) uchun kontentni moslashtirgan holda barcha aloqa nuqtalari bo'ylab izchil xabar almashish orqali sotuvchilar iste'molchilarni kashf qilishdan tortib to xarid qilish to'g'risida qaror qabul qilishgacha bo'lgan sayohatlari davomida aks-sado beradigan uzluksiz brend tajribasini yaratishlari mumkin.





Qidiruv tizimini optimallashtirish (SEO): SEO Google kabi qidiruv tizimlari uchun veb-sayt tarkibini optimallashtirishni o'z ichiga oladi, shunda foydalanuvchilar mahsulot yoki xizmatlaringizga tegishli kalit so'zlarni kiritganda qidiruv natijalarida yuqori o'rinni egallaydi. Bu ko'rinishning ortishi, to'langan reklama xarajatlarini talab qilmasdan, to'g'ridan-to'g'ri qidiruv tizimlaridan keladigan ko'proq organik trafikka olib kelishi mumkin. Kontent marketingi: Maqsadli auditoriyangizga qiymat beradigan yuqori sifatli kontentni yaratish qidiruv tizimlari orqali organik trafikni jalb qilishga yordam beradi, shu bilan birga ijtimoiy media platformalarida potentsial mijozlarni jalb qiladi. Ijtimoiy media marketingi: Ijtimoiy media platformalari korxonalar uchun demografiya yoki qiziqishlarga asoslangan maqsadli reklamalar, shuningdek, yoqtirishlar, baham ko'rishlar, sharhlar orqali jalb qilishni rag'batlantiradigan organik postlar orqali o'z auditoriyalari bilan bog'lanish imkoniyatlarini taklif qiladi. Elektron pochta marketingi: Elektron pochta marketingi obunachilarni ko'rish tarixi yoki xarid qilish xatti-harakatlari asosida shaxsiylashtirilgan xabarlar bilan jalb qilishning samarali usuli bo'lib qolmoqda.

Influencer Marketing: Maqsadli auditoriyangizda ko'p izdoshlariga ega bo'lgan ta'sir o'tkazuvchilar bilan hamkorlik qilish ularning hamjamiyatiga kirish orqali ta'sir doirangizni kengaytirishga yordam beradi va shu bilan birga uyushma orqali ishonchni oshiradi.

Pullik reklama: Google AdWords yoki Facebook reklamalari kabi platformalar korxonalariga demografiya yoki qiziqishlar asosida ma'lum auditoriyalarni yo'naltirish imkonini beradi.

XULOSA

Marketing elektron tijoratning rivojlanishi va o'sishida muhim rol o'ynaydi, bu korxonalariga kuchli onlayn brendlarni yaratishda, bir nechta kanallar bo'ylab maqsadli kampaniyalar orqali yangi mijozlarni jalb qilishda, elektron tijorat platformalarida mavjud bo'lgan ma'lumotlarni tahlil qilish vositalaridan foydalangan holda shaxsiy jalb qilish harakatlari orqali mavjud mijozlarni saqlab qolishda yordam beradi.

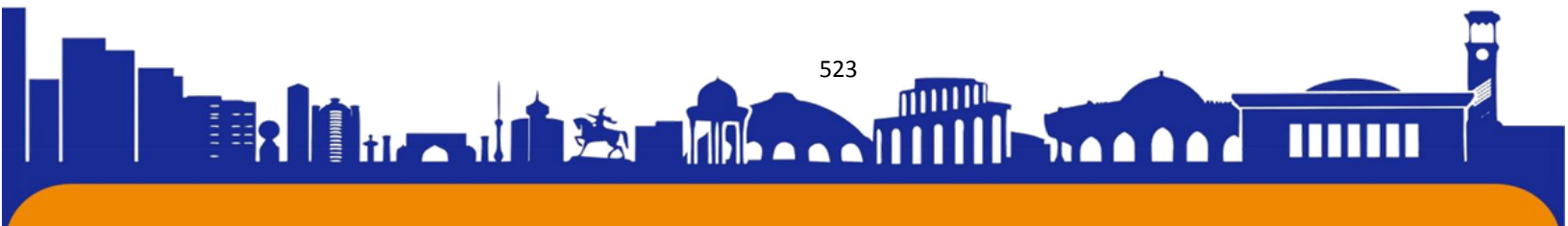

**FOYDALANILGAN ADABIYOTLAR:**

- 1) Kotler Filipp T., Keller Kevin Leyn (2016). Marketing menejmenti. Pearson Education;
- 2) Dholakia Rita M., Dholakia Rajdeep S., Leeflang Paul W., Belch Jorj E., Belch Maykl A., Lassarri Javier M. va boshqalar. Marketing bo'yicha tadqiqot xalqaro jurnali . 33-jild (3-son), 389–400-betlar;
- 3) Chaffey D., Ellis C., Jonston K. Digital Marketing: Strategiyani amalga oshirish va amaliyot. Pearson Education Limited;
- 4) Statista - Raqamli bozor istiqboli: butun dunyo bo'ylab elektron tijorat

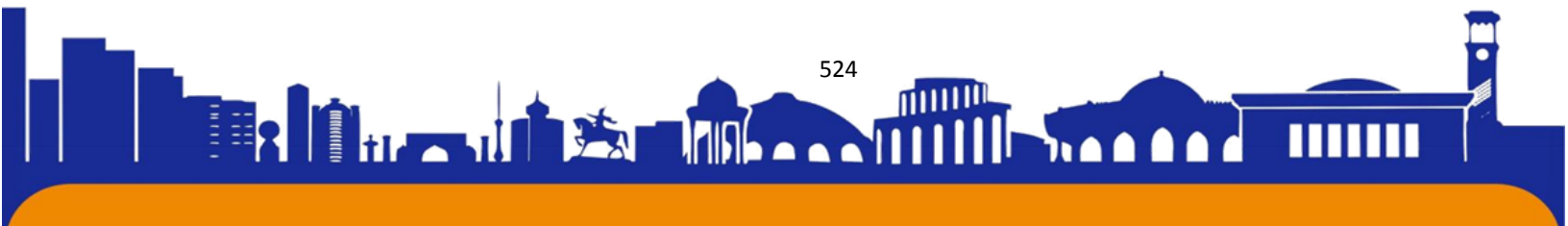

LISONIY O‘YINLARNING VAZIFAVIY O‘ZIGA XOSLIGI

J.I.Mizrabova BuxDU Phd, dotsenti

mizrabova@inbox.ru

Annotatsiya. Ushbu maqolada lisoniy o‘yinlar kontekstida kalamburning vazifaviy o‘ziga xosligi, lisoniy o‘yinlarning o‘ziga xos xususiyatlari, tildagi leksik tasniflanishlarning lisoniy o‘yinlarning yuzaga kelishidagi ahamiyati va estetik-yumoristik ta’siri masalalariga e’tibor qaratilgan.

Kalit so‘zlar: lisoniy o‘yinlar, kalambur, til, yumor, kontekst, voqelik, so‘zning zohiriy tomoni, so‘zning botiniy tomoni.

ХАРАКТЕРИСТИКА ЯЗЫКОВЫХ ИГР

Анотация. В данной статье основное внимание уделяется функциональной специфике каламбуров, особенностям языковых игр, значению лексических классификаций в языке при возникновении языковых игр, а также их эстетическому и юмористическому эффекту.

Ключевые слова: языковые игры, каламбуры, язык, юмор, контекст, реальность, внешняя сторона слова, внутренняя сторона слова.

CHARACTERISTICS OF LANGUAGE GAMES

Abstract. This article focuses on the functional specificity of puns, the features of language games, the meaning of lexical classifications in language when language games arise, as well as their aesthetic and humorous effect.

Tilshunoslik ilmida “so‘z o‘yini”ni termin sifatida birinchilardan bo‘lib, L.Vitgenshteyn o‘zining “Falsafiy tadqiqotlar” asarida qo‘llagan. Tilshunos olimning fikricha: “Til bilan bog‘liq bo‘lgan har qanday faoliyatni lisoniy o‘yin deb hisoblash joiz³⁶”.

³⁶Витгенштейн Л. Философские исследования // Витгенштейн Л. Философские работы. Часты. -М.: Гиозис, 1994.- С. 75-319.



Vaholanki, huddi quyosh o‘z nurlarida serqirra yoquti bahriyni o‘ynatib porlatganidek inson idroki ham har bir so‘zni har tomonlama yangi mazmunlarida jilovntira olish qobiliyatiga ega. Ma’lumki, lisoniy o‘yinlar komik ta’sirga ega. O‘z navbatida, poetik matnlarda ham lisoniy o‘yinlar tinglovchi yoki kitobxonni kuldirish, ko‘nglini ochish yoki xursand qilish niyatida qo‘llanilishi mumkin. Biroq, konkret bir vaziyatga oid qo‘llaniluvchi lisoniy o‘yinlarning maqsadi - o‘tkir so‘z, kalambur, hazil, latifa va h.k. kabi shakllarda namoyon etiladi. Bunday holatlarda lisoniy o‘yinlar komiklikka erishishdagi faqatgina bir tadbiri-chorasiga aylanib ma’lum bir yumoristik ta’sirga erishmoqlikda esa turli vositalar (parodiya, mubolag‘a, jo‘rttaga qilingan yanglishliklar, masxaramuz taqlid yoki kalaka, chalg‘ituvchi ayqash-uyqash betartibliklar, alohida bir xususiyatlarni bo‘rttirib ko‘rsatish, odatda qovushmaydigan predmet-hodisalar yoki xususiyatlarning to‘qnashuvi) ko‘magiga tayanadi.

Vaholanki, “til qat’iy tartibga solingan tizim bo‘lsa-da - u anchagina o‘ziga xos nozikliklardan iborat: “makammal, nozik ba’zida esa o‘z- o‘zini inkor etuvchi³⁷” hodisadir. Tildagi aynan shunday nozikliklar yohud ichki ziddiyatlar, qarama-qarshiliklar va o‘ziga xos istisnolarni fosh etish yoki ko‘rsatib berish esa lisoniy o‘yinlar zimmasiga yuklatilgandir. Chunki, lisoniy o‘yinlar o‘ta murakkab hodisa bo‘lib uning mohiyati esa “tilda mavjud qonun-qoidalardan chekinish yoki tilda belgilangan me’yor-mezonlari chegaralari orasidagi muvozanatni saqlash”dan iborat bo‘lganligi bilan bir qatorda “...tildagi bu kabi og‘ishlar o‘ziga xos sistemaga ega bo‘lib, ma’lum bir qonun-qoidalarga bo‘ysingan holda shartlanadi³⁸”.

Yuqorida zikr etilganidek, lisoniy o‘yinlarning vazifalaridan biri bu - tildagi o‘ziga xos nozikliklarni namoyon etishdan iboratdir. Tildagi bu kabi xosliklarni amalga oshirishda, xususan, *folklor yoki kichik adabiy janrlarda (latifa, maqol, aforizm, topishmoq) lisoniy o‘yinlarning o‘rni cheksizdir*. Vaholanki, inson voqelikni lisonda aks ettirar ekan unda u til tizimida belgilangan mezonlarga oid ish ko‘rib, til va voqelik o‘rtasidagi mutanosiblikni saqlashga harakat qiladi. Ammo, ba’zida ma’lum bir sabablarga ko‘ra odamlar mavjud voqelikdan chekinib ko‘proq til tomon yon bosadilar. Buning oqibatida esa lisoniy o‘yinlarining mavqei oshirilib so‘zlarni turlicha talqin etishdagi erkinligi kengayib boradi. Masalan, quyida misolimizdagi latifada

³⁷Норман Б.Ю. Игра на гранях языка/ Б.Ю. Норман. – М.: Флинта: Наука, 2006. –С. 344. с. 10.

³⁸Ko‘rsatilganmanba. c. 10.

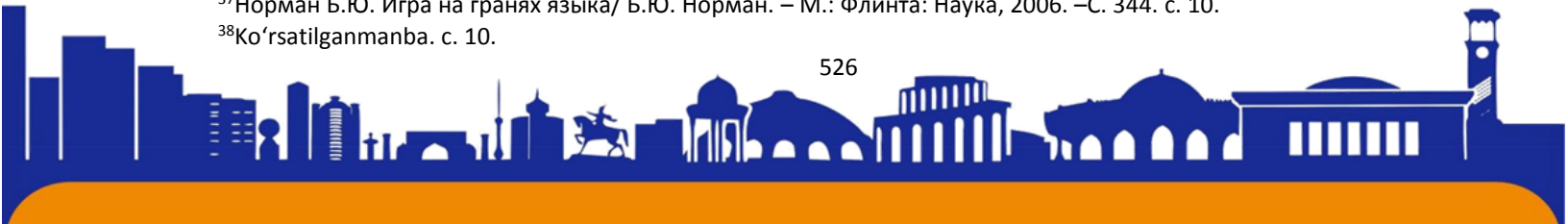



ISSN (E): 2181-4570 ResearchBib Impact Factor: 6,4 / 2023 SJIF 2024 = 5.073/Volume-2, Issue-5

va sut aralashmasi va h.k. Mazkur holatdagi ya'ni, misol sifatida keltirilgan birikmalardagi turli turkumlarga tegishli bo'lgan birliklarning qatnashishi lisoniy o'yinlarni yaratishda ma'lum bir obekt vazifasini o'tashi mumkin. Yani, *teng bog'liqlik munosabatlariga kirishuvchi ma'lum bir guruhga oid bo'lgan so'zlarning aloqadorligidagi uzilishlar* ham lisoniy o'yinlar yaratish va komik ta'sirga erishishda qo'l keladi.

Masalan: "Yoshlik – kishi umrining bahori." (K.Yashin)

"Ko'nglida qori erisa ham muzi qoladi." (Shuhrat)

O'zingizni o'tga, suvga urganingizning nafi yo'q. (R,Fayziy. Hazrati inson.)

Yuqorida keltirilgan misollarda voqelikning turli sohalariga yohud turli tematik sinflarga tegishli bo'lgan so'zlarning birlashtirilganligini kuzatishimiz mumkin.

Ma'lumki, tilning asosiy bosh birligi bu so'z. So'z bu belgi bo'lib uning ortida esa belgilanuvchi predmet turadi. Shuningdek, har bir belgi kabi so'z ham ikki pog'onadan iborat: birinchisi, nimani izohlayotganga qarab so'zning – mazmuni, belgisi, semantikasidan iborat bo'lsa, ikkinchisi esa nima orqali izohlayotganiga qarab yani, so'zning shakli va sirtini tashkil etadi. So'zning bu kabi ikki tarkibiy xususiyatlarni (izoh va shakl) uning zohiriy va botiniy tomonlariga ajratish mumkin. So'zdagi mazmun va izoh planlari o'rtasidagi munosabatlar "oila juftligi"³⁹ning aloqalariga o'xshab ancha murakkab tabiatga ega. Bu kabi "juftliklar" munosabalarida har bir tomon ma'lum darajadagi o'zaro mustaqil, dahlsiz va ozod bo'lishga intiladi. Ba'zida so'z kontekst sharoitiga qarab mazmunini o'zgartiradi, ba'zida esa so'zning shakli o'z mavqeini suiiste'mol qilib ortiqcha erkinlikka yo'l qo'yadi. Odatda, gapiruvchi o'z izohidagi so'zlarning qay bir mazmun yoki shaklda ishlatganligi ko'proq o'zigagina ayon bo'lib, ba'zida kutilmaganda tasodifiy ma'nolarni ham qo'llashi mumkin. Masalan:

"... ўттизинчи йилларнинг охиридаги баъзи газеталарни варақлаб кўринг. Каминага қарши қилич яланғочлаб чиққан мақолаларни ўқиш бахтига муяссар бўласиз" (О.Ёқубов. Диёнат)

"Пахтакорман", деб кўкрагингизга урасизу-у, кўрпангизга пахта тополмайсиз"; "Биз янги машина келар экан", деб дўппимизни осмонга отиб

³⁹ Норман Б.Ю. Игра на гранях языка/ Б.Ю. Норман. – М.: Флинта: Наука, 2006. –С. 344. с. 38.

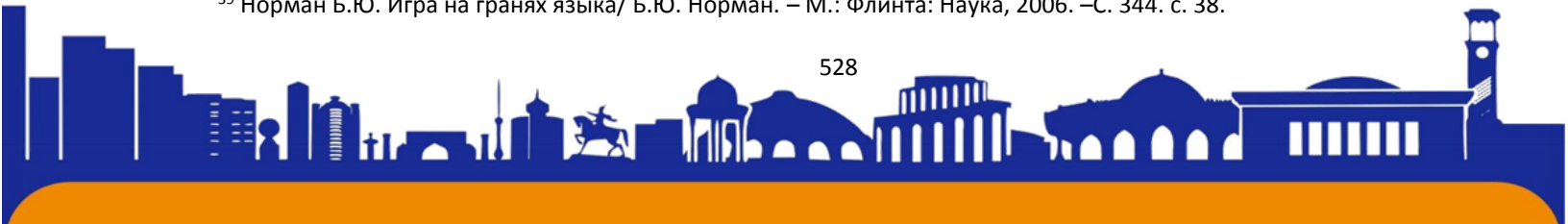

юрამиз”; “Икки марта Тошкентга борганман”, деб мақтанасиз, одамлар “Ок денгизу Қора денгиз” қилиб юришибди” (Ш.Бошбеков. Темир хотин)

“ - ...оғзи айғоқ, тили тайғоқ” одамлар тоифасидан бўлманг, дўстим.” (С.Кароматов. Олтин кум.)

“Эй бахтларни балоғатга етказган она” (Х.Олимжон. Шеърлар.)

“Ҳозир фақатгина ит эмас, эшак ҳам эгасини танимайдиган замон” (Ўзб. Адабиёти ва санъати. 3.05.91).

“- Ишлар қалай? – Қалай эмас, кумуш. Тилла бўлишига сал бор” (С.Ахмад. Уфқ.)

Yuqoridagi turli asarlar qahramonlari xalqona nutqidagi misollarda keltirilgan *lisoniy o‘yinlar matni sodda va ularning mazmunini tushunishda kitobxondan maxsus tayyorgarlkni talab etilmaydi.*

Yuqorida zikr etilganidek so‘zning birinchi tomoni yani, uning mazmuni va semantikasini tashkil etib, aslida, ularning polisemantik yoki omonimik xosliklari til konvetsiyalari doirasida belgilab berilganligi barchamizga ma’lumdir. Biroq, omonimlar va polisemik birliklar lisoniy o‘yinlar muhitiga tushib qolganda o‘zlarini “suvdagi baliqdek his etadilar⁴⁰” va lug‘atlarda belgilangan mazmunlaridan tashqari okkazionallik, tasodifiylik kasb etadilar. Xususan, keng tarqalgan ko‘plab hazillar, o‘tkir gaplar bitta kontekstdagi shakldosh ammo, mazmunlari farq qiluvchi birliklarning turlicha aloqadorlikdagi to‘qnashuv va munosabatlariga asoslangandir. Bu kabi “*lisoniy o‘yinlarning ko‘rinishi kalambur*⁴¹” deb nomlanadi.

1. “Қумри (ачиниб). ...Ечолмайман дадаси, мендан хафа бўлманг... Қишлоқнинг оқсоқоллари тушлик пайтида келамиз, бўлмаса думини ушлатмайди, деб кетишди.

Кўчқор. Нима, менинг думимни ушлашдан бошқа иши йўқ эканми? Кап-катта одамлар-а” (Ш.Бошбеков. Темир хотин).

2. Кеча ишхонамизда ҳақиқат куни қилдик. Ҳаммамиз ҳақиқат изладик. Бугун энди, ҳаммамиз янги иш изляяпмиз.

⁴⁰Норман Б.Ю. Игра на гранях языка/ Б.Ю. Норман. – М.: Флинта: Наука, 2006. –С. 344. с. 86.

⁴¹Ко‘rsatilgan manba. с. 87.





Yuqoridagi *kalambur kabi lisononiy o'yiniga* asoslangan latifalar vaziyatlarida kutilmaganda tasodifiylik kabi psixologik effekti keltirilgan. Yani, tiglovchi ma'lum bir shaklni uning qaysidir mazmunida angelaydi, gapiruvchi esa kutilmaganda mazkur shaklni boshqa ma'nolarga yetaklaydi. Buning natijasida yuzaga kelgan ma'noviy tafovutlar fahmlangandan keyin esa anglashilmovchilik o'rni latifaga xos bo'lgan hursandchilik va zavq bilan almashadi. Shuningdek, kalambur vositasi mezonlari nafaqat latifalar balki, turli folklor va adabiy janrlarida ishtirok etishi mumkin (masal, to'rtliklar, hazilona she'riy asarlar, qisqacha hajviy she'rlarda va h.k.).

Adabiyotlar:

1. Витгенштейн Л. Философские исследования // Витгенштейн Л. Философские работы. Часть I. -М.: Гиозис, 1994.-С. 319.
2. Норман Б.Ю. Игра на гранях языка/ Б.Ю. Норман. – М.: Флинта: Наука, 2006. –С. 344.
3. Москвин В.П. Выразительные средства современной русской речи. Тропы и фигуры. Терминологический словарь. – Ростов н/Д, 2007. С.356.
4. Koestler A. The Act of Creation. – London: Hutchinson, 1964. – 751 p.
5. Mizrabova J.I. Translations of William Shakespeare's Tragedy «Hamlet» In Uzbek Literature Studies. International Journal of Innovative Technology and Exploring Engineering (IJITEE) -P. 1546-1550ISSN: 2278-3075, Volume-8, Issue-9S3, July 2019. Retrieval Number: I33230789S319/2019©BEIESPDOI: 10.35940/ijitee.I332.0789S31.

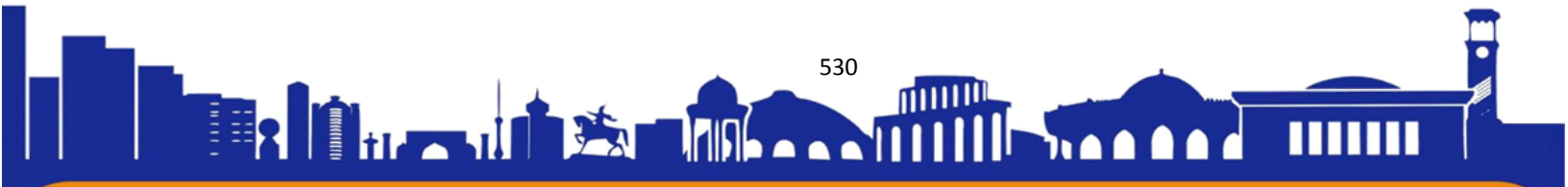



СОВРЕМЕННЫЕ АЭРОПОРТЫ: ВНЕДРЕНИЕ И ТЕНДЕНЦИИ РАЗВИТИЯ В УЗБЕКИСТАНЕ

Автор статьи: Студентка Ташкентского международного университета Кимё, г.
Ташкент Узбекистан

Одинцова Юлия Юрьевна

Научный руководитель: Старший преподаватель кафедры туризм
Ташкентского международного университета Кимё, г. Ташкент Узбекистан

Усманова Азизахон Фазыловна

Modern airports: implementation and development trends in Uzbekistan Author of the
article: Student of the Tashkent International University Kimyo, Tashkent, Uzbekistan

Odintsova Yuliya Yurevna

pak.odintsova.2003@gmail.com

Scientific supervisor: Senior lecturer of the Department of Tourism Tashkent
International University Kimyo, Tashkent, Uzbekistan

Usmanova Azizakhon Fazylovna

azizahonusmanova71@gmail.com

АННОТАЦИЯ

В данной статье описывается современное состояние Международного аэропорта имени Ислама Каримова в городе Ташкент, который на сегодняшний день является одним из самых крупных по пассажиропотоку в Центральной Азии, а также даётся список сильных и слабых сторон, угроз и возможностей нашего аэропорта, из которого следует и ряд решений данных проблем. Статья помогает раскрыть потенциал Международного аэропорта Ташкента и его возможности для внедрения в ближайшем будущем.

Ключевые слова: Аэропорт, пассажиры, развитие, конкуренция, сравнение, воздушный кодекс, капсульный отель, интеграция, тенденции, внедрение, международный, локальный, терминал, транзит, рейс, самолёт, груз.

ABSTRACT:

This article describes the current state of the Islam Karimov International Airport in the city of Tashkent, which today is one of the largest in terms of passenger traffic





ISSN (E): 2181-4570 ResearchBib Impact Factor: 6,4 / 2023 SJIF 2024 = 5.073/Volume-2, Issue-5

in Central Asia, and also provides a list of strengths and weaknesses, threats and opportunities of our airport, from which a number of solutions to these problems. The article helps to reveal the potential of Tashkent International Airport and its possibilities for implementation in the near future.

Keywords: Airport, passengers, development, competition, comparison, air code, capsule hotel, integration, trends, implementation, international, local, terminal, transit, flight, plane, cargo.

ВВЕДЕНИЕ

В настоящее время в мире функционируют примерно 45 тысяч аэропортов в 55 различных странах. Аэропорт рассматривается как отправная точка для всех видов путешествий и знакомств с новыми странами. Хотя аэропорты в каждой стране имеют свои особенности, их главная задача заключается в принятии и отправке пассажиров и грузов на самолеты, направляющиеся в любые уголки мира. Внутри каждого аэропорта существуют терминалы для местных и международных рейсов, зоны ожидания, парковки, пункты обмена валюты и зоны для курения. [6]

Один из первых аэропортов в мире - аэропорт де Вау в Кенисберге, который был открыт в 1921 году. Существуют также гидроаэропорты, предоставляющие возможность воздушных перевозок на гидросамолетах, используя поверхность водоемов, рек, озер и океанов вместо взлетно-посадочной полосы. [1]

Международные аэропорты представляют собой места, открытые для прибытия и отправления международных воздушных судов, где проводятся пограничный и таможенный контроль. Аэродром - это участок земли или воды, оборудованный зданиями, сооружениями и оборудованием, предназначенный для движения воздушных судов.

Аэродромом признается специально оборудованный участок земной или водной поверхности, с размещёнными на нем зданиями, строениями и оборудованием, предназначенный полностью или частично для прибытия, отправления и движения по этой поверхности воздушных судов.

(часть первая статьи 26 в редакции Закона Республики Узбекистан от 8 июля 2008 года № ЗРУ-159 — СЗ РУ, 2008 г., № 28, ст. 261)

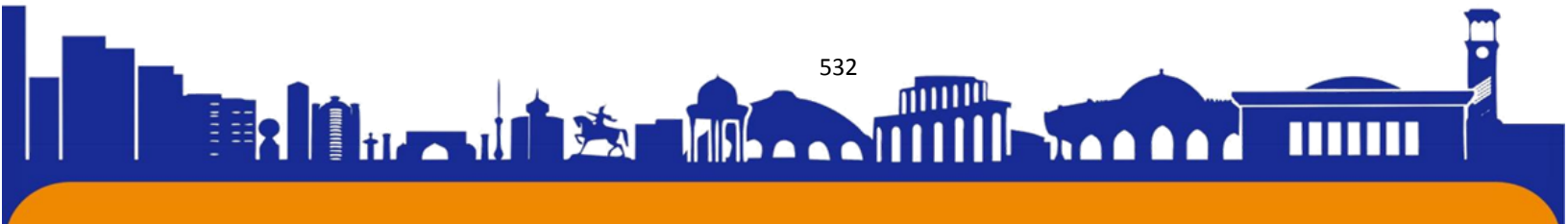



ISSN (E): 2181-4570 ResearchBib Impact Factor: 6,4 / 2023 SJIF 2024 = 5.073/Volume-2, Issue-5

Аэродромы могут быть базовыми, временными или запасными в зависимости от их назначения, а также гражданские, государственные, экспериментальные или общего пользования в зависимости от принадлежности к видам авиации. [2]

Основная часть

Основным аэропортом Узбекистана является международный аэропорт «Ташкент» имени Ислама Каримова, который в 2017 году был переименован в честь первого президента республики Узбекистан - Ислама Каримова. Расположен в городе Ташкент, в Сергелийском районе, в пяти километрах к юго-востоку от центра города и является узловым хабом для национальной авиакомпании «Uzbekistan Airways». Данный аэропорт является одним из старейших в Узбекистане и Центральной Азии.

Рисунок 1. Международный аэропорт имени Ислама Каримова, Ташкент



Международный аэропорт «Ташкент» имеет 10 выходов на посадку и занимает третье место в Среднеазиатском регионе по пассажиропотоку после казахстанских аэропортов Алма-Аты и Астаны. Ежегодный пассажиропоток Ташкентского аэропорта превышает три миллиона человек.

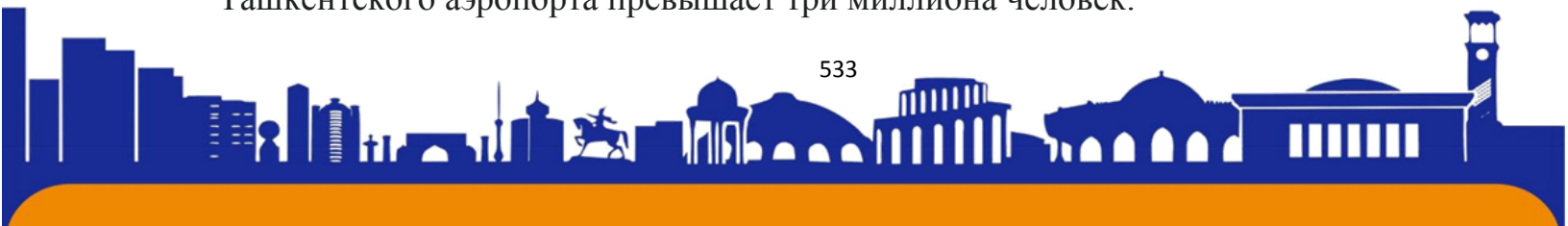



ISSN (E): 2181-4570 ResearchBib Impact Factor: 6,4 / 2023 SJIF 2024 = 5.073/Volume-2, Issue-5

В структуру международного Ташкентского аэропорта входят различные службы, обеспечивающие наземное обслуживание пассажиров, воздушных судов и грузов на международном уровне. Два взлетно-посадочных полосы, перрон общей площадью 100 гектаров с 110 стоянками для самолетов - все это является неотъемлемой частью аэропорта.

Внутри аэропорта действуют четыре duty free магазина. Принимаются пластиковые карты и наличные в узбекистанских сумах, долларах США, евро и фунтах стерлингов. С 2024 года в международном аэропорту начал функционировать капсульный отель для пассажиров транзитных рейсов, включающий 24 номера. [7]

Аэропорты: опыт развитых стран

Предметом исследования международного совета аэропортов (ACI) стали данные о трафике более чем 2,6 тысяч аэропортов в более чем 180 странах мира.

Из этого следует, что был составлен список аэропортов по количеству пассажиров, который выглядит так:

- 1) Международный аэропорт Атланты - 116,0 миллионов пассажиров за 2023 год;
- 2) Международный аэропорт Даллас-Форт-Уэрт - 86,2 миллиона пассажиров за 2023 год;
- 3) Международный аэропорт Денвера - 81,6 миллиона пассажиров за 2023 год;
- 4) Международный аэропорт О`Хара в Чикаго - 86,5 миллиона пассажиров за 2023 год;
- 5) Международный аэропорт Дубай - 149,9 миллион пассажиров за 2023 год; [3]

Рисунок 2. Статистика пассажиропотока среди аэропортов мира.

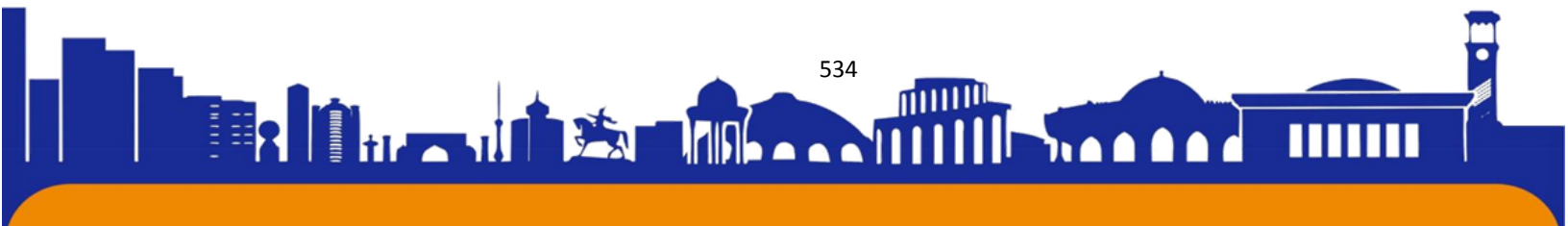



Passengers*					
2023	2022	AIRPORT	2023	2022	Percent change
1	1	ATLANTA GA, US (ATL)	116 000 142	93 699 630	23,8
2	2	DALLAS/FORT WORTH TX, US (DFW)	86 201 462	73 362 946	17,5
3	3	DENVER CO, US (DEN)	81 619 451	69 286 461	17,8
4	4	CHICAGO IL, US (ORD)	86 450 883	68 340 619	26,5
5	27	DUBAI, AE (DXB)	149 978 857	66 069 981	127,0
6	5	LOS ANGELES CA, US (LAX)	90 514 049	65 924 298	37,3
7	14	ISTANBUL, TR (IST)	111 734 468	64 289 107	73,8
8	54	LONDON, GB (LHR)	195 748 409	61 614 230	217,7
9	13	NEW DELHI, IN (DEL)	95 303 099	59 490 074	60,2
10	31	PARIS, FR (CDG)	126 098 028	57 474 033	119,4
11	25	NEW YORK NY, US (JFK)	99 296 729	55 287 711	79,6
12	10	LAS VEGAS NV, US (LAS)	69 872 658	52 694 312	32,6
13	34	AMSTERDAM, NL (AMS)	107 987 763	52 472 188	105,8
14	12	MIAMI FL, US (MIA)	68 880 094	50 684 396	35,9
15	42	MADRID, ES (MAD)	106 164 809	50 602 864	109,8
16	32	TOKYO, JP (HND)	96 792 963	50 334 354	92,3
17	7	ORLANDO FL, US (MCO)	62 392 053	50 178 499	24,4
18	39	FRANKFURT, DE (FRA)	96 467 247	48 918 482	97,2
19	6	CHARLOTTE NC, US (CLT)	52 677 741	47 758 605	10,3
20	17	MEXICO CITY, MX (MEX)	59 349 682	46 258 521	28,3

* Total passengers enplaned and deplaned, passengers in transit counted once

"Почему эти аэропорты занимают лидирующие позиции в сфере пассажирских перевозок по всему миру?"

Возникает вопрос: "Почему эти аэропорты занимают лидирующие позиции в сфере пассажирских перевозок по всему миру?"

Давайте откроем эту тему и дадим возможные ответы на примере международного аэропорта Атланты.

Рисунок 3. Международный аэропорт Хартсфилд-Джексон Атланта.

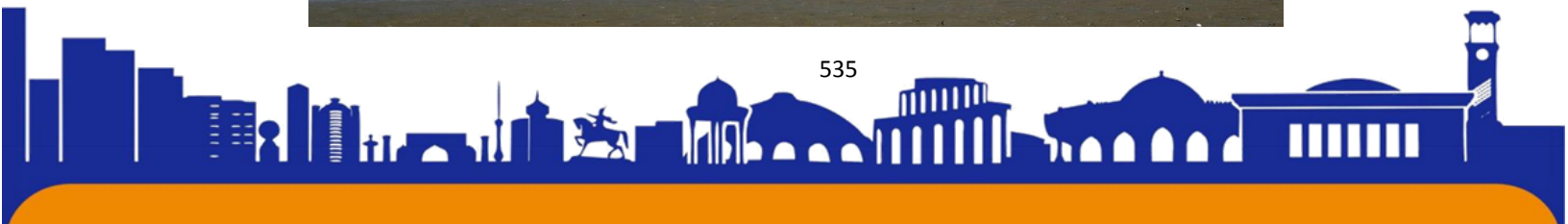



ISSN (E): 2181-4570 ResearchBib Impact Factor: 6,4 / 2023 SJIF 2024 = 5.073/Volume-2, Issue-5

Крупнейший аэропорт с точки зрения пассажирских перевозок в мире расположен в городе Атланта, столице юга Соединенных Штатов. [5]

Международный аэропорт Атланты Хартсфилд-Джексон ежедневно выполняет 2500 рейсов. Каждую минуту взлетает и приземляется по одному самолету. Ежемесячно в аэропорту обрабатывается около 54 000 тонн грузов и 60 000 тонн почты.

Откуда взялось это название? Аэропорт был назван в честь двух политиков Джорджии, Уильяма Хартсфилда и Мейнарда Джексона. Уильям - бывший мэр Атланты, основавший аэропорт на месте заброшенного ипподрома в 1925 году. Мейнард Джексон был первым афроамериканцем, занявшим пост мэра большого молодого города. После его смерти, в 2003 году, его имя было добавлено к названию международного аэропорта Хартсфилд Атланта.

Территория аэропорта занимает 2000 гектаров, что эквивалентно 10 олимпийским паркам в Сочи.

В аэропорту есть 5 параллельных взлетно-посадочных полос, которые позволяют нескольким воздушным судам садиться и взлетать одновременно, не опасаясь пересечения траекторий полета. В хорошую погоду каждый час могут приземляться 90 самолетов и взлетать до 100 самолетов.

Терминалы и залы аэропорта Атланты:

- Северный терминал - Регистрация - Продажа билетов;
- Южный терминал - Регистрация - Продажа билетов;
- Залы а, В, С, D, е - Внутренние рейсы;
- Зал Т - Служба безопасности, выдача багажа;
- Международный терминал - Регистрация и продажа билетов, отправление международных рейсов.

В зале находится 207 выходов, из них 167 для внутренних рейсов и 40 для международных.

На территории аэропорта расположено 263 пункта обслуживания пассажиров:

- 114 ресторанов
- 90 круглосуточных магазинов
- 3 магазина беспошлинной торговли

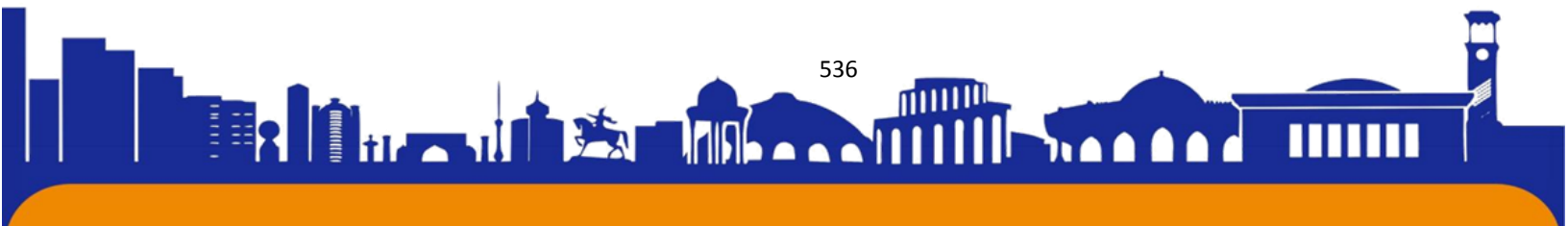



ISSN (E): 2181-4570 ResearchBib Impact Factor: 6,4 / 2023 SJIF 2024 = 5.073/Volume-2, Issue-5

* 56 пунктов обслуживания, включая банковские центры, почтовые службы США, банкоматы, торговые автоматы и пункты продажи государственных лотерей. [4]

SWOT-анализ

На основе вышеописанных данных, был составлен SWOT-анализ на базе сравнения двух аэропортов:

S - strengths (сильные стороны):

- Ташкентский международный аэропорт является одним из крупнейших в среднеазиатском регионе;
- Технологические инновации в зоне ожидания;
- Безопасность пассажиров;
- Удобства пассажиров;
- Финансовая стабильность.

W - weaknesses (слабые стороны):

- Эффективность и скорость обслуживания;
- Процесс регистрации;
- Время ожидания пассажиров;
- Задержки рейсов;
- Большой объём авиационных операций.

O - opportunities (возможности):

- Внедрение новых технологий требует высоких затрат и инвестиций;
- Рост международных пассажирских и грузовых перевозок;
- Возможность расширения территории.

T - threats (угрозы):

- Перегруженность;
- Экологические проблемы;
- Конкуренция. Сильная конкуренция между аэропортами, что приводит к снижению прибыли;
- Изменение валютного курса.

Воздушный кодекс Республики Узбекистан

Глава III. АЭРОДРОМЫ. АЭРОПОРТЫ

Статья 32. Аэродром совместного использования (базирования) Аэродром совместного использования признается аэродромом государственной авиации, на

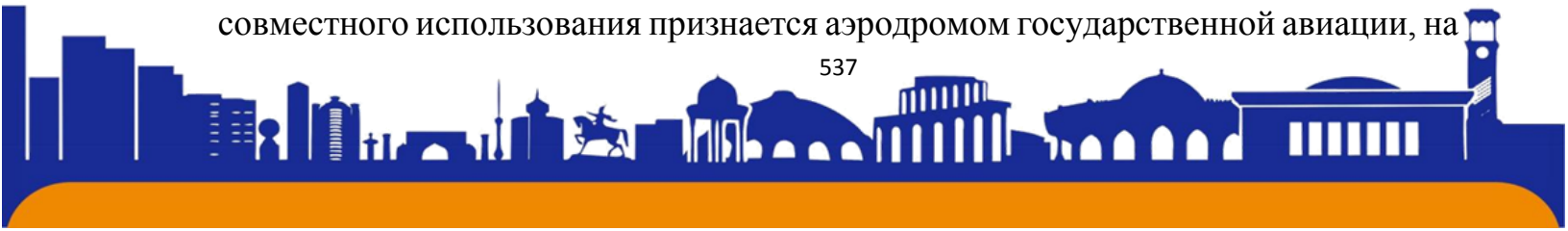



котором выполняются полеты воздушных судов гражданской или экспериментальной авиации без права базирования на данном аэродроме.

Аэродромом совместного базирования признается аэродром гражданской, государственной или экспериментальной авиации, на котором базируются воздушные суда, находящиеся в ведении различных ведомств. Совместное использование (базирование) аэродромов различными пользователями воздушного пространства осуществляется в порядке, определяемом Кабинетом Министров Республики Узбекистан.

Статья 33. Транспортное сообщение и связь аэропорта с населенными пунктами

Между аэропортами и ближайшими городами, населенными пунктами устанавливается регулярное транспортное сообщение, обеспечивающее потребность в перевозке пассажиров.

Строительство, реконструкцию, благоустройство и эксплуатацию подъездных дорог к аэропортам, регулярное движение пассажирского транспорта на этих дорогах, а также телефонную и иные средства связи городов и других населенных пунктов с аэропортами обеспечивают местные органы власти.

Меры по решению проблем и улучшению сервиса основаны на опыте аэропортов развитых стран

Исходя из всего вышесказанного, можно сделать вывод, что Ташкентский международный аэропорт, названный в честь Ислама Каримова, находится на уровне модернизации.

Несмотря на перечисленные угрозы и недостатки, такие как эффективность и скорость обслуживания, авиационные перевозки, перегруженность, экологические проблемы, конкуренция и большое количество изменений валютных курсов, наш аэропорт по-прежнему остается одним из крупнейших аэропортов в Центральной Азии.

Каков способ решения проблемы, который может быть направлен на решение вышеуказанной проблемы?

Во-первых, в Ташкенте расположен авиационный учебный центр аэропорта, где могут проводиться дополнительные тренинги, обучающие





встречи и демонстрационные моменты для студентов и новых сотрудников для улучшения управления и качества работы.

Во-вторых, проблема перегруженности была решена в течение нескольких лет. 1. Одним из способов решения этих проблем является открытие дополнительных терминалов и залов ожидания для пассажиров стыковочных рейсов, а также открытие первой капсулы для пассажиров междугородних рейсов.

В-третьих, конкуренция. Я не могу не подчеркнуть, что конкуренция оказала положительное влияние на работу и развитие наших аэропортов не только на местном, но и на международном уровне. Каждый день мы открываем все больше направлений, модернизируем внешний вид аэропорта, внедряем новейшие технологии и стараемся обновлять информацию.

СПИСОК ИСПОЛЬЗОВАННОЙ ЛИТЕРАТУРЫ

1. Bordunov V.D. "Legal regulation of international flights of civil and aircraft" - Science, 1988.
2. Air Code of the Republic of Uzbekistan - Tashkent, May 7, 1993, No. 863-XII.
3. Tikhonova A. "Top 20 busiest airports in the world: they serve 11.4% of global traffic" - Association of Tour Operators, July 23, 2023.
4. "The world's largest airport is Hartsfield-Jackson Atlanta." Russian website of the Company Vasbagazh.ru.
5. News website "Ria Novosti" Ria.ru - November 21, 2021.
6. Website of the Tashkent airport Tashkent International Airport (TAS) GUIDE.
7. Glushkov G.I. "Research and design of airfields" - Transport, 1979.

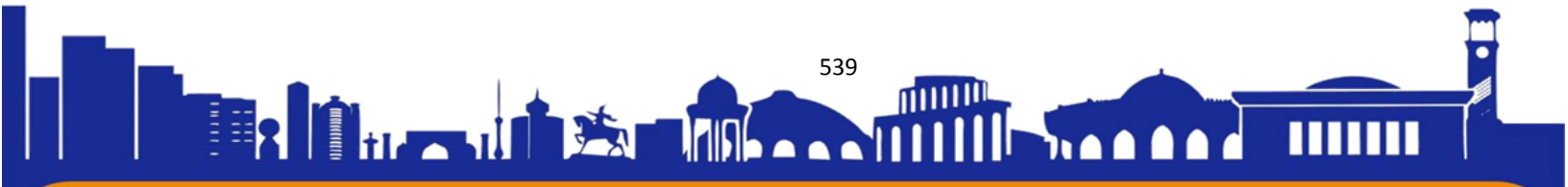



ОТДЫХ ДЛЯ ДУШИ: ИССЛЕДОВАНИЕ ЛУЧШИХ МЕСТ ДЛЯ ТУРИЗМА

Автор статьи: Студентка Международного Университета
КИУТ факультета «Туризм», **Хан Ирина Александровна**

Научный руководитель: Старший преподаватель кафедры “Туризм”
Усманова Азизахон Фазыловна Международного Университета КИУТ,
azizahonusmanova71@gmail.com

Аннотация. Данная статья исследует важность выбора места отдыха с учетом его влияния на психологическое благополучие и эмоциональное состояние туристов. В работе рассматриваются различные типы туристических направлений, включая природные ландшафты, исторические достопримечательности, а также места духовной практики и ретриты. Основываясь на анализе данных и исследованиях, проведенных в данной области, работа выявляет, что выбор определенных мест для отдыха может оказывать значительное влияние на уровень удовлетворения душевных потребностей путешественников. Результаты исследования могут быть полезны для разработки персонализированных туристических маршрутов и повышения качества туристических услуг с учетом психологического аспекта отдыха.

Ключевые слова: туризм, отдых, отдых для души, туристические поездки, эмоциональное состояние, оздоровление.

REST FOR THE SOUL: EXPLORING THE BEST TOURISM PLACES

Annotation. This article explores the importance of choosing a holiday destination, taking into account its impact on the psychological well-being and emotional state of tourists. The work examines different types of tourism destinations, including natural landscapes, historical sites, and spiritual practice and retreat sites. Based on data analysis and research conducted in the field, the work reveals that the choice of certain vacation destinations can have a significant impact on the level of satisfaction of travelers' mental needs. The results of the study may be useful for developing personalized tourist routes and improving the quality of tourism services, taking into account the psychological aspect of vacation.

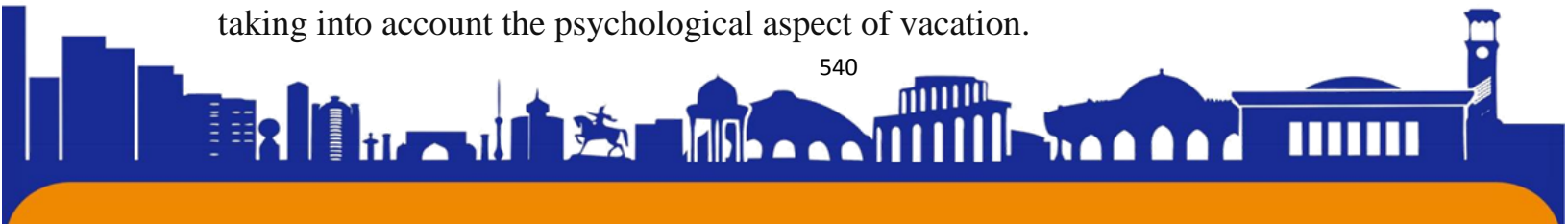



ISSN (E): 2181-4570 ResearchBib Impact Factor: 6,4 / 2023 SJIF 2024 = 5.073/Volume-2, Issue-5

Key words: tourism, recreation, recreation for the soul, tourist trips, emotional state, recovery.

ВВЕДЕНИЕ

Туризм является одной из самых быстрорастущих и динамичных отраслей мировой экономики. Он включает в себя путешествия людей из одного места в другое с целью отдыха, развлечения, образования или бизнеса.

Туризм можно определить как деятельность, связанную с перемещением людей за пределы их обычной среды на короткий срок. Это включает в себя путешествия на отдых, бизнес, посещение друзей и родственников, путешествия с целью образования и другие цели [1].

Туризм играет важную роль в улучшении душевного здоровья. Он предоставляет возможность отдохнуть от повседневной рутины, исследовать новые места, встретиться с новыми людьми и познакомиться с различными культурами. Это помогает улучшить настроение, уменьшить стресс и улучшить общее качество жизни.

Цель данного исследования - исследовать лучшие места для туризма и определить, как они способствуют улучшению душевного здоровья. Мы надеемся, что наши результаты помогут людям выбрать подходящие места для отдыха, которые будут способствовать их душевному благополучию. Это исследование также может быть полезно для туристической индустрии, помогая ей разрабатывать более эффективные стратегии для привлечения туристов.

Значимость проведения туристических поездок для душевного отдыха

Проведение туристических поездок для отдыха души имеет особую актуальность и важность в современном мире, где стресс, быстрые темпы жизни и постоянная загруженность становятся все более распространенными. Вот несколько аспектов, подчеркивающих значимость такого вида отдыха:

Психологическое благополучие: Туристические поездки предоставляют возможность психологического релакса и восстановления эмоционального баланса. Они позволяют временно отойти от повседневных забот и проблем, что способствует улучшению настроения и общего благополучия [2].

Оздоровление и восстановление: Посещение природных мест, центров здоровья или ретритов способствует физическому и психическому





ISSN (E): 2181-4570 ResearchBib Impact Factor: 6,4 / 2023 SJIF 2024 = 5.073/Volume-2, Issue-5

оздоровлению. Прогулки по лесам, йога на свежем воздухе или медитация у океана помогают снять напряжение и восстановить силы.

Личностное развитие: Путешествия открывают новые горизонты, расширяют кругозор и позволяют лучше понять себя и мир вокруг. Взаимодействие с различными культурами и людьми способствует развитию эмпатии, толерантности и самосознания.

Вдохновение и творческий подъем: Изменение обстановки и новые впечатления могут стать источником вдохновения и творческого подъема. Путешествия стимулируют мыслительные процессы, способствуют появлению новых идей и перспектив [3].

Социальная связь и укрепление отношений: Путешествия с друзьями, семьей или партнером укрепляют взаимоотношения, создают новые воспоминания и укрепляют связь между людьми.

Таким образом, проведение туристических поездок для отдыха души не только способствует физическому отдыху, но и имеет глубокие психологические, культурные и социальные аспекты, которые существенно обогащают жизнь человека и способствуют его общему благополучию.

Методология исследования

Для выбора лучших мест для туризма в данном исследовании мы используем комбинацию количественных и качественных методов.

Обзор литературы: Мы начинаем с обзора существующих исследований и публикаций на тему туризма и душевного здоровья. Это помогает нам определить, какие места уже были исследованы и какие аспекты требуют дальнейшего изучения.

Анализ данных: Мы анализируем собранные данные, используя статистические методы, чтобы определить, какие места наиболее предпочтительны для туризма [4].

В статье использовались следующие критерии для оценки лучших мест для туризма:

1. **Доступность:** насколько легко добраться до места? Каковы затраты на путешествие?
2. **Уникальность:** что делает это место особенным или уникальным? Есть ли уникальные достопримечательности или активности?

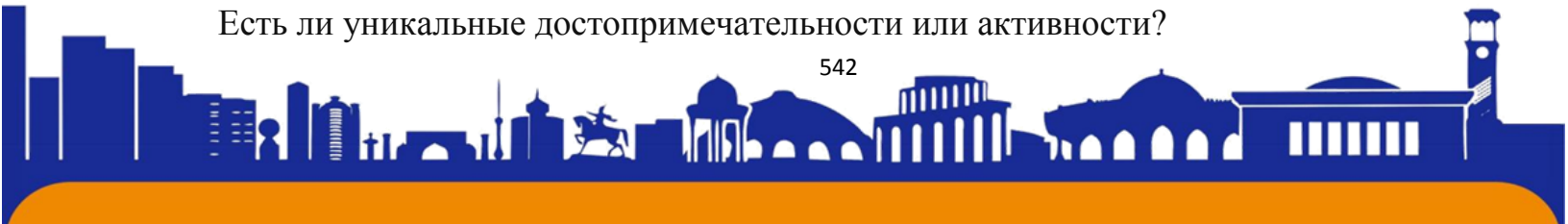



ISSN (E): 2181-4570 ResearchBib Impact Factor: 6,4 / 2023 SJIF 2024 = 5.073/Volume-2, Issue-5

3. **Безопасность:** насколько безопасно это место для туристов?
4. **Удобства:** Какие удобства доступны для туристов? Например, жилье, рестораны, туристические услуги и т.д.
5. **Отзывы** туристов: что говорят туристы об этом месте? Каковы их отзывы и рекомендации?
6. **Влияние на душевное здоровье:** как это место влияет на душевное здоровье туристов? Помогает ли оно улучшить настроение, снизить стресс и улучшить общее качество жизни?

Эти критерии помогают нам оценить и сравнить различные места для туризма и выбрать лучшие из них для исследования [5].

Важной частью любого научного исследования является обзор литературы. Это помогает ученым понять текущее состояние знаний по исследуемой теме и определить, как их работа может внести вклад в эту область.

В области туризма и душевного здоровья было проведено множество исследований. Некоторые из них фокусировались на влиянии туризма на уровень стресса, качество сна и общее благополучие. Другие исследования рассматривали влияние различных видов туризма, таких как экотуризм, культурный туризм и приключенческий туризм, на душевное здоровье [6].

Ниже приведено исследование самых популярных туристических маршрутов для туристов, основная цель которых душевный отдых на основе шести критериев, приведённых выше:

1. **Ниагарский водопад, Канада/США**

- Соответствие интересам: для любителей природы и впечатляющих пейзажей.
- Успокаивающая среда: Шум воды и природные виды могут быть успокаивающими.
- Доступность: хорошо развитая туристическая инфраструктура, но может быть дорогим для некоторых туристов.
- Безопасность: обычно безопасно с соблюдением правил.
- Возможности для рефлексии и медитации: Возможность наслаждаться природой и размышлять.

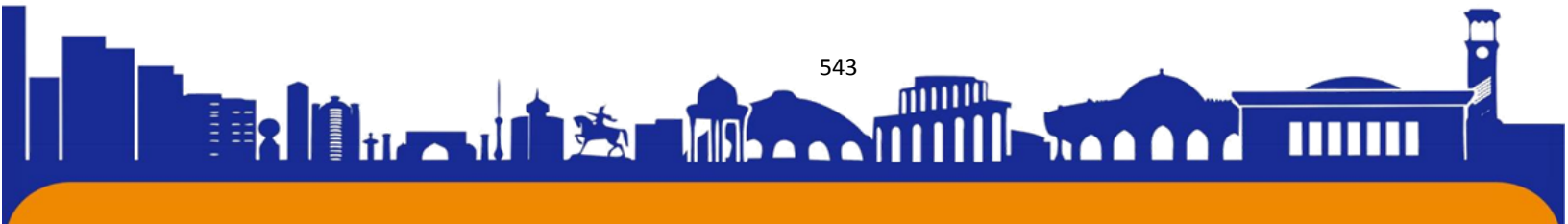



ISSN (E): 2181-4570 ResearchBib Impact Factor: 6,4 / 2023 SJIF 2024 = 5.073/Volume-2, Issue-5

— Позитивные отзывы: Один из самых посещаемых туристических объектов в мире.

2. Озеро Байкал, Россия

— Соответствие интересам: для любителей природы, пеших и водных экскурсий.

— Успокаивающая среда: Тишина и спокойствие озера, окруженного горами.

— Доступность: доступно для большинства людей, хотя некоторые районы могут быть удалены.

— Безопасность: В основном безопасно, но требуется осторожность в отдаленных районах.

— Возможности для рефлексии и медитации: Тишина и красота природы способствуют размышлениям.

— Позитивные отзывы: Многие туристы положительно отзываются о своем опыте.

3. Петра, Иордания

— Соответствие интересам: для любителей истории, археологии и культуры.

— Успокаивающая среда: Тишина и величие древних руин.

— Доступность: доступно для большинства людей, но может быть дорогим для некоторых.

— Безопасность: В основном безопасно, но требуется осторожность в отдаленных районах.

— Возможности для рефлексии и медитации: Возможность размышлять о прошлом и человеческой цивилизации.

— Позитивные отзывы: Один из самых посещаемых туристических объектов в мире.

4. Большой Барьерный риф, Австралия

— Соответствие интересам: для любителей подводного плавания, дайвинга и морской жизни.

— Успокаивающая среда: Красота и спокойствие подводного мира.





ISSN (E): 2181-4570 ResearchBib Impact Factor: 6,4 / 2023 SJIF 2024 = 5.073/Volume-2, Issue-5

— Доступность: доступно для большинства людей, но может быть дорогим для некоторых.

— Безопасность: В основном безопасно, но требуется осторожность при плавании и дайвинге.

— Возможности для рефлексии и медитации: Возможность наслаждаться красотой природы и размышлять.

— Позитивные отзывы: Один из самых посещаемых туристических объектов в мире.

5. Петергоф, Россия

— Соответствие интересам: для любителей истории, архитектуры и садов.

— Успокаивающая среда: Красота дворцов и садов.

— Доступность: доступно для большинства людей, но может быть дорогим для некоторых.

— Безопасность: В основном безопасно, но требуется осторожность при посещении музеев.

— Возможности для рефлексии и медитации: Возможность наслаждаться красотой и размышлять о прошлом.

— Позитивные отзывы: Один из самых посещаемых туристических объектов в России [7].

6. Самарканд, Узбекистан.

Самарканд — это привлекательное место для туристической поездки благодаря своему богатому историческому наследию, красоте архитектуры и атмосфере старинного Востока, где туристы могут насладиться гостеприимством местного населения и широким выбором удобств, при этом ощущая относительную безопасность, что делает его идеальным местом для увлекательного и комфортного отдыха.

— Доступность: Самарканд легко доступен как из столицы, так и из других крупных городов Узбекистана. Затраты на путешествие могут варьироваться в зависимости от способа передвижения, но общая доступность высока.





ISSN (E): 2181-4570 ResearchBib Impact Factor: 6,4 / 2023 SJIF 2024 = 5.073/Volume-2, Issue-5

— Уникальность: Самарканд славится своей исторической значимостью, включая знаменитые архитектурные памятники, такие как Регистан и Гур-Эмир. Эти места уникальны и привлекают туристов со всего мира.

— Безопасность: Самарканд считается относительно безопасным для туристов, но, как и в любом другом месте, следует соблюдать осторожность и быть бдительным.

— Удобства: В Самарканде есть множество удобств для туристов, включая разнообразные варианты размещения, рестораны и туристические услуги.

— Отзывы туристов: Большинство туристов отзываются положительно о Самарканде, восхищаясь его красотой, историей и гостеприимством местного населения.

— Влияние на душевное здоровье: Посещение исторических достопримечательностей и наслаждение красотой архитектуры и природы Самарканда может положительно влиять на душевное здоровье туристов, создавая ощущение восторга и удовлетворения.

Эти места предлагают разнообразный опыт и могут удовлетворить различные интересы и потребности туристов. Однако важно помнить, что выбор места для отдыха — это очень индивидуальное решение, и то, что идеально подходит одному человеку, может не подойти другому. Поэтому всегда стоит учитывать свои собственные интересы, предпочтения и обстоятельства при выборе места для отдыха.

Также были проведены исследования, которые рассматривали влияние туризма на душевное здоровье в различных демографических группах, таких как молодежь, пожилые люди и люди с ограниченными возможностями.

Несмотря на множество проведенных исследований, существуют пробелы, которые требуют дальнейшего изучения. Например, большинство исследований фокусировались на краткосрочных эффектах туризма на душевное здоровье, в то время как долгосрочные эффекты остаются неизученными [8].

Кроме того, мало исследований рассматривали влияние туризма на душевное здоровье в развивающихся странах. Это важная область для

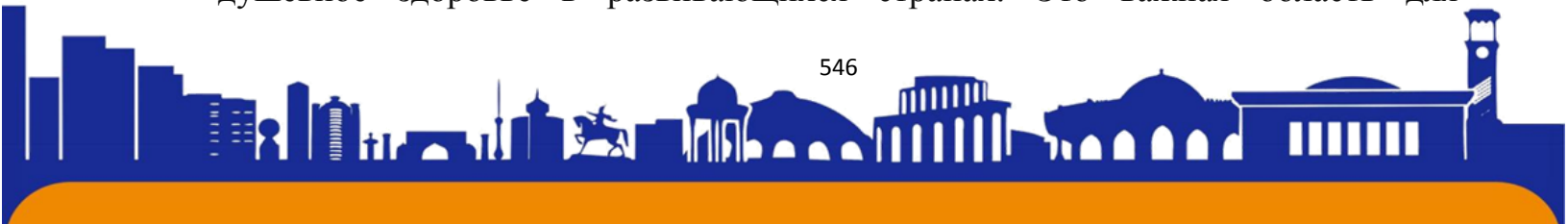



дальнейшего исследования, поскольку туризм может играть ключевую роль в улучшении душевного здоровья в этих регионах.

Наконец, существует необходимость в более глубоком изучении взаимосвязи между различными видами туризма и душевным здоровьем. Это поможет разработать более эффективные стратегии для продвижения туризма как средства улучшения душевного здоровья.

В нашем исследовании мы надеемся заполнить некоторые из этих пробелов, предоставив детальный анализ лучших мест для туризма и их влияния на душевное здоровье.

В рамках нашего исследования мы проведем детальное изучение нескольких избранных мест для туризма. Эти места были выбраны на основе наших критериев оценки и предварительного анализа данных. Давайте рассмотрим два примера:

Бали, Индонезия

Уникальные особенности: Бали известен своими впечатляющими пляжами, древними храмами, великолепными рисовыми террасами и богатой культурой. Он также предлагает разнообразные виды активностей, такие как серфинг, дайвинг, йога и медитация.

Преимущества для душевного отдыха: Бали предлагает уникальное сочетание природной красоты, духовности и культуры, которое может помочь улучшить душевное здоровье. Посещение древних храмов и участие в местных ритуалах может помочь людям найти внутренний покой и гармонию.

Банф, Канада

Уникальные особенности: Банф является национальным парком, расположенным в горах Роки. Он известен своими захватывающими дух пейзажами, включая горы, озера и леса. Банф также предлагает множество активностей на открытом воздухе, таких как походы, катание на лыжах и наблюдение за дикой природой [9].

Преимущества для душевного отдыха: Проведение времени на природе было доказано как эффективное средство для снижения стресса и улучшения настроения. Банф предлагает идеальную возможность для туристов насладиться природой и отдохнуть от повседневной жизни.

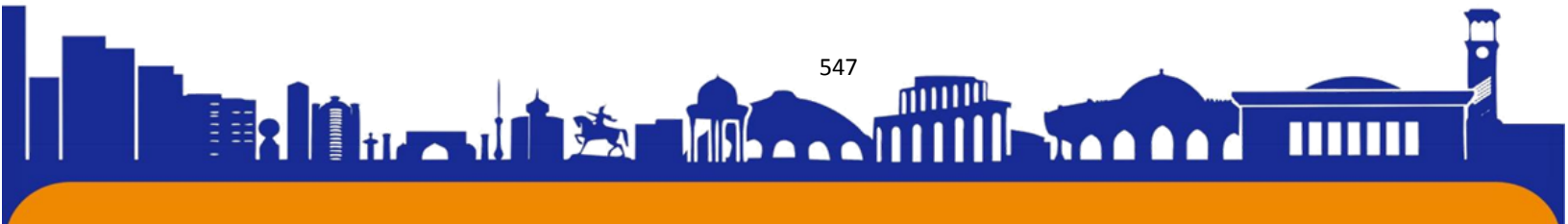



ISSN (E): 2181-4570 ResearchBib Impact Factor: 6,4 / 2023 SJIF 2024 = 5.073/Volume-2, Issue-5

Эти кейс-стади помогут нам лучше понять, как различные места для туризма могут способствовать улучшению душевного здоровья. Они также могут служить примерами для других мест, которые могут быть рассмотрены в будущих исследованиях.

На основе проведенного исследования, рекомендации по проведению отдыха для души максимально эффективно могут включать следующие аспекты:

Выбор места согласно своим интересам и потребностям: выберите место отдыха, которое соответствует вашим предпочтениям и целям. Это может быть природный парк, исторические места, места духовной практики или ретриты.

Погружение в природу: время, проведенное на свежем воздухе в окружении природы, способствует расслаблению и умиротворению ума. Исследуйте парки, горные хребты, озера или морские побережья для полного погружения в природную красоту.

Практика медитации и йоги: регулярная медитация и занятия йогой помогают снять стресс, улучшают концентрацию и способствуют внутреннему покою. Ищите места, где можно заниматься этими практиками, например, медитационные центры или тихие уголки в природе.

Отказ от цифровых устройств: попробуйте временно отключиться от цифровых устройств, чтобы полностью погрузиться в окружающую среду и сосредоточиться на себе и своих ощущениях.

Путешествия в одиночестве или с близкими: иногда отдых в одиночестве может быть особенно целебным для души, позволяя вам глубже погрузиться в свои мысли и чувства. Тем не менее, путешествие с близкими друзьями или семьей также может быть благоприятным для поддержания связей и создания новых воспоминаний.

Осознанное пребывание в моменте: практика осознанности помогает наслаждаться пребыванием в настоящем моменте и ценить моменты счастья и удовлетворения.

Исследование новых культур и традиций: познание различных культурных аспектов и традиций может обогатить ваш опыт отдыха и помочь лучше понять мир и себя.

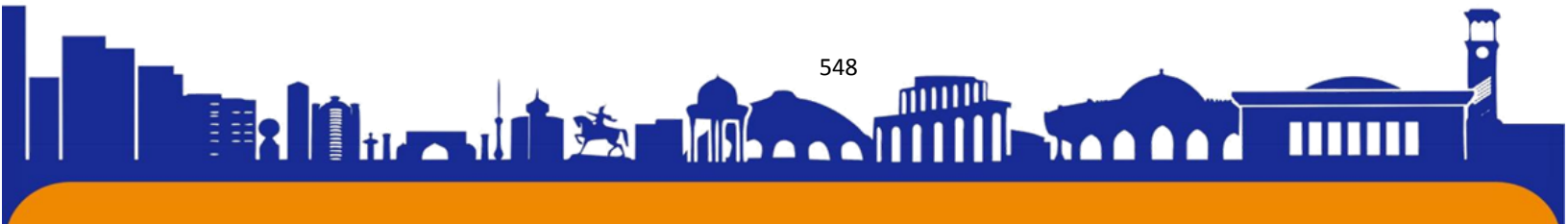



ISSN (E): 2181-4570 ResearchBib Impact Factor: 6,4 / 2023 SJIF 2024 = 5.073/Volume-2, Issue-5

Соблюдение этих рекомендаций поможет максимально эффективно провести отдых для души, достигнуть внутреннего равновесия и гармонии, а также вернуться с путешествия обновленными и вдохновленными [10].

Заключение

В заключении нашего исследования мы подводим итоги наших результатов и выводов. Мы обнаружили, что туризм играет важную роль в улучшении душевного здоровья, и некоторые места, такие как Бали и Банф, предлагают уникальные возможности для душевного отдыха.

В результате в статье была обобщена значимость психологического аспекта туризма и его влияние на благополучие и эмоциональное состояние людей. Исходя из представленных данных и анализа, можно сделать вывод, что выбор места для отдыха имеет важное значение для удовлетворения душевных потребностей путешественников.

Мы выявили, что природные ландшафты, исторические достопримечательности, а также места духовной практики и ретритов являются наиболее привлекательными для людей, стремящихся к внутреннему покою и гармонии. Эти места способствуют не только отдыху, но и обогащению духовного опыта, повышению самосознания и укреплению связи с природой.

Однако, следует отметить, что персональные предпочтения и индивидуальные потребности могут различаться, и каждый человек может находить удовлетворение в различных типах туристических направлений. Тем не менее, наше исследование подчеркивает важность внимательного выбора места отдыха с учетом его психологического воздействия на человека. Результаты этого исследования могут быть полезны для туристических компаний и организаций в создании уникальных и неповторимых туристических маршрутов, соответствующих потребностям и желаниям широкого круга туристов.

СПИСОК ИСПОЛЬЗОВАННЫХ ИСТОЧНИКОВ

1. Arpentieva, M. R. (2017). Digital nomadism and identity. In book: Digital Nomadism as a Global and Siberian Trend. The Collection of Materials of the III International Transdisciplinary Scientific and Practical Conference. "Connect-Universum- 2016" (Tomsk, May 24-26, 2016). Tomsk: TSU, 24-30.
2. Chavez, M. (2017). "Levee" Signs of Hope. Bloomsbury: Bloomsbury USA Publ.

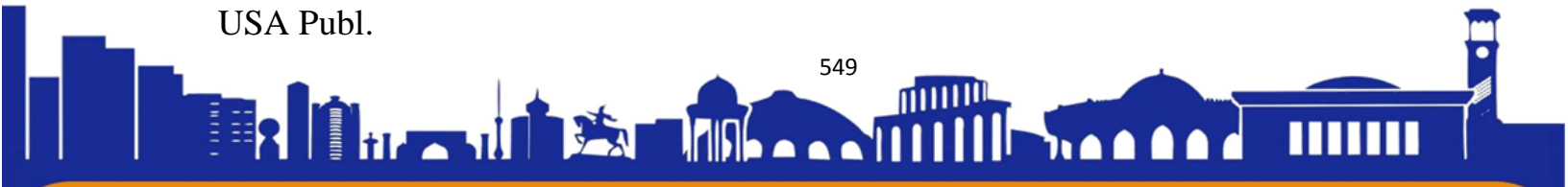



3. Diehl, Gr., & Wright, D. J. (2016). *Travel As Transformation*. London: Identity Publications Publ.
4. Буряк Л.Г. Психологический туризм как инновационное явление в реалиях туриндустрии // Психологическая газета. 2019. С.1.
5. World Travel & Tourism Council (WTTC). (2020). *Economic Impact Reports 2020*. Retrieved from <https://www.wttc.org/economic-impact/2020/>
6. Sigala, M. (2020). *Tourism and COVID-19: Impacts and implications for advancing and resetting industry and research*. *Journal of Business Research*, 117, 312-321
7. Maxmudov, K. S. (2020). *Personality of Sharof Rashidov in contemporaries' memory*. *Solid State Technology*, 63(4), 5073-5079.9. Narzullaevich, P. M. (2020). *The issues of formation of youth legal culture in the development of civil society in Uzbekistan*. *Journal of Critical Reviews*, 7(7), 355-357.
8. Batirovna, Y. A., Bahramovna, P. U., Bahramovna, P. S., & Ogli, I. A. U. (2019). *Effective treatment of patients with chronic hepatitis, who live in ecologically unfavorable South zone of Aral Sea region*. *Наука, образование и культура*, (2 (36)), 50-52.
9. Stepanyan, I. A., Izranov, V. A., Gordova, V. S., Beleckaya, M. A., & Palvanova, U. B. (2021). *Ultrasound examination of the liver: the search for the most reproducible and easy to operate measuring method of the right lobe oblique craniocaudal diameter*. *Diagnostic radiology and radiotherapy*, 11(4), 68-79.
10. Izranov, V., Palvanova, U., Gordova, V., Perepelitsa, S., & Morozov, S. (2019). *Ultrasound criteria of splenomegaly*. *The Radiologist*, 1(1002), 3-6.





ВИННЫЙ ТУРИЗМ В УЗБЕКИСТАНЕ

Автор статьи: Студент Международного Университета КИУТ факультета «Туризм», **Эрназаров Шахин Тимурович**

Научный руководитель: Старший преподаватель кафедры "Туризм" **Усманова Азизахон Фазыловна** Международного Университета КИУТ,
azizahonusmanova71@gmail.com

*«Вино запрещено, но есть четыре «но»:
Смотря кто, с кем, когда и в меру ль пьет вино.
При соблюдении сих четырех условий
всем здравомыслящим вино разрешено»*

Омар Хайям

АННОТАЦИЯ.

Данная статья исследует винный туризм и его стадию развития в современном Узбекистане. В работе рассматриваются различные энотуристические направления страны, раскрывая их интересные особенности и отличия. Основываясь на анализе данных и исследованиях, проведенных в данной области, работа выявляет что уровень заинтересованности туристов к данной тематике повышается с каждым годом, поэтому результаты исследования могут быть полезны для разработки стратегии и дальнейшего продвижения винных туристических направлений, а так же повышению качества отдыха по данным направлениям.

Ключевые слова: туризм, винный туризм, вино, винодельческие регионы, виноград, плантации, экскурсии, дегустация, процесс производства, направления, тур.

VINNYU TOURISM AND UZBEKISTAN

ANNOTATION.

This article examines wine tourism and its development in modern Uzbekistan. V rabote rassmatrivayutsya razlichnye enoturisticheskie napravleniya strany, raskryvaya ix interesnye osobennosti i otlichiya. Based on the analysis of data and research conducted in this area, the work shows that the level of interest of tourists in

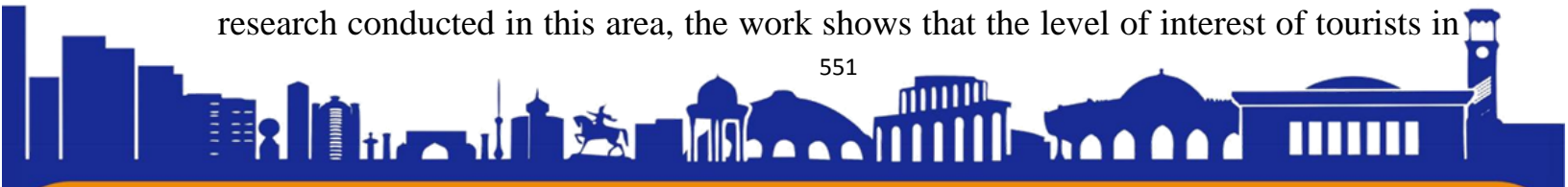



ISSN (E): 2181-4570 ResearchBib Impact Factor: 6,4 / 2023 SJIF 2024 = 5.073/Volume-2, Issue-5

this topic increases every year, and the results of the research can be useful for the development of strategies and further production of touristic products, as well as increasing the quality of tourism. I'll fix it.

Key words: tourism, wine tourism, wine, vinodelcheskie regiony, vineyard, plantation, excursion, tasting, production process, navigation, tour.

ВВЕДЕНИЕ

Энотуризм или же винный туризм — это относительно новая форма туризма, ориентированная на путешествия и посещение винодельческих регионов. Целью винного туризма является дегустация, а так же покупка вина конкретно на месте его производства. Туристы, увлеченные вином и желающие



познакомятся с его культурой и происхождением, отправляются в туры по винодельням, гуляют по виноградникам, погружаются в процесс производства, а иногда даже активно принимают участие в сборе урожая и мастер-классах. В рамках посещения винных ферм, туристы могут узнать о традициях и истории виноделия в конкретном регионе, опробовать местные сорта винограда и конечно насладиться

невероятными пейзажами и атмосферой уникальных регионов по всему миру. Энотуризм дает возможность совмещать кулинарный, культурный и образовательный опыт с отдыхом и расслаблением, что и делает его все более популярным и привлекательным видом туризма для ценителей и просто путешественников.

История развития винного туризма

История появления и развития винного туризма берет свое начало в древние времена, когда торговцам приходилось совершать путешествия для обмена знаниями и опытом во многих областях. Одним из самых ранних

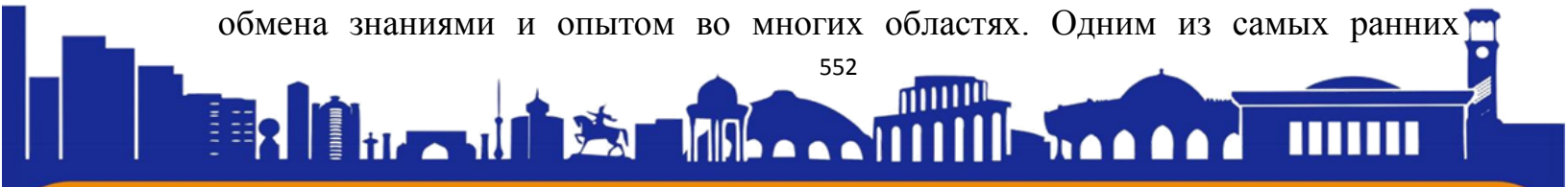



ISSN (E): 2181-4570 ResearchBib Impact Factor: 6,4 / 2023 SJIF 2024 = 5.073/Volume-2, Issue-5

примеров винного туризма можно назвать паломничество виноделов в Италию и Францию в средние века для изучения технологий производства вина. В XIX веке с развитием железнодорожных и автомобильных маршрутов путешествия стали более доступными, что способствовало росту интереса к вину и виноделию в целом. Во второй половине XX века винный туризм становится все более популярным благодаря увеличению числа винодельческих регионов, развитию туристической инфраструктуры и повышению интереса к культурным и традиционным аспектам виноделия. С появлением глобальной сети - интернет и социальных сетей



винные туры стало легче организовывать и продвигать, что привело к еще большему расширению аудитории. На сегодняшний день винный туризм является одним из наиболее динамично развивающихся сегментов туристической индустрии, способствующий развитию местных экономик и сохранению культурного наследия винодельческих регионов.

История развития винного туризма в Узбекистане

Винный туризм в Узбекистане пока находится на начальной стадии развития, но имеет большой потенциал.

Сегодня виноград занимает третье место в мировом рынке по объему продаж садовых культур, а спрос на него в среднем растет на 350 млн. долларов ежедневно. Потенциал виноградного экспорта в Узбекистане оценивается примерно в 600 миллионов долларов, изюма — в 500 миллионов долларов, а вина — в 100 миллионов долларов. Все это благодаря тому что глава государства сделал особый акцент на создании инфраструктуры для обслуживания винных плантаций, а так же созданию и экспорте готовой продукции. Только представьте себе, в Европе сладость винограда составляет в среднем 14-18%, а выращенные в





ISSN (E): 2181-4570 ResearchBib Impact Factor: 6,4 / 2023 SJIF 2024 = 5.073/Volume-2, Issue-5

Самаркандской области сорта в среднем состоят на 24-26% из сахара (фруктозы), достигая порой максимума в 35%. Такие показатели позволяют производить превосходные сорта вин. В Узбекистане насчитывается 10 виноградарских зон, основные из которых расположены в Самарканде, Ташкенте, Бухаре, Ферганской, Андижанской, Кашкадарьинской и Сурхандарьинской областях. Там же находятся и крупнейшие винозаводы. Первый винодельческий завод в Узбекистане был открыт в далеком 1868 году. Его основателем стал русский предприниматель Дмитрий Петрович Филатов, который обнаружил здесь сладкий виноград, и адаптировал привезенные им сорта. На тот момент в Узбекистане не было налаженного производства вина, и перед виноделом стояла сложная задача по выведению новых сортов вин и их распространению. За 15 лет он добился колоссальных результатов – в 1883 году на Международной выставке вин и коньяков в Париже, выведенный им сорт «Биишты» (в переводе означает «райский») получил золотую медаль. Как следствие, французские виноделы стали ездить в Узбекистан и везли филатовское вино от Самарканда до Парижа.

Популярные направления винных туров в Узбекистане



На сегодняшний день в Узбекистане представлено несколько направлений винных туров. Одним из самых популярных является семейная винодельня Uzumfermer в Кибрае под Ташкентом. История хозяйства началась в 2008 году, когда семья взяла 1 га земли, на сегодняшний день их хозяйство занимает 21 га из которых 15 га — виноградники, а на оставшейся

территории расположились винодельня на 100 тон, мини гостиница на 10 номеров, пруд для рыбалки, экзотический сад и спорт площадка. Хозяйство предлагает множество разных туристических пакетов включающих в себя:

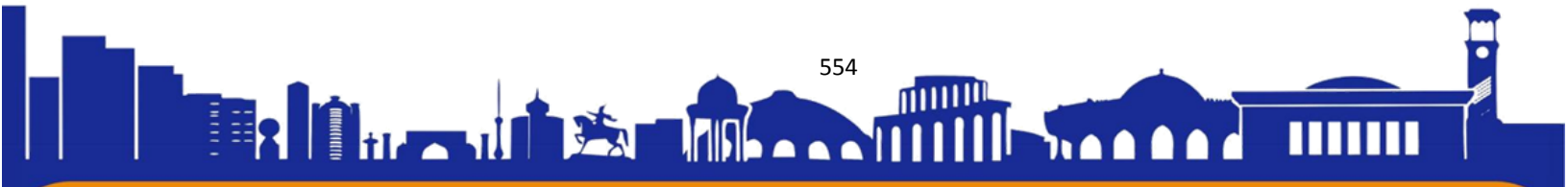



- Экскурсии по виноградникам;
- Знакомство с процессом производства вина;
- Дегустации;
- Прогулки по экзотическому саду, где произрастает более 1500 видов растений;
- Обзор оборудования для производства вина;
- Увлекательные факты о домашнем виноделии;

А так же владельцы предоставляют возможность проводить различные мероприятия: фотосессии, свадьбы, дни рождения, корпоративы, пикники и барбекю на своей прекрасной и живописной территории.

Вторым по популярности направлением является экскурсия на винзавод «Багизаган» в пригороде Самарканда. Винзавод «Багизаган» находится в одноименном поселке Тайлякского района, в 25 км от Самарканда. Пять поколений виноделов выращивали виноград в долине реки Зарафшан - и сегодня на «Багизагане» производятся одни из лучших вин и коньяков в Узбекистане.

Вино, заботливо создаваемое на этом заводе, вобрало в себя всё солнце, что есть в этих краях. В рамках экскурсии туристов ждет:

- Посещение виноградных плантаций, где выращивают несколько сортов винограда. Вам покажут как растет виноградная лоза, как за ней ухаживать, как собирается виноград и сколько труда и заботы ежедневно вкладывают фермеры;

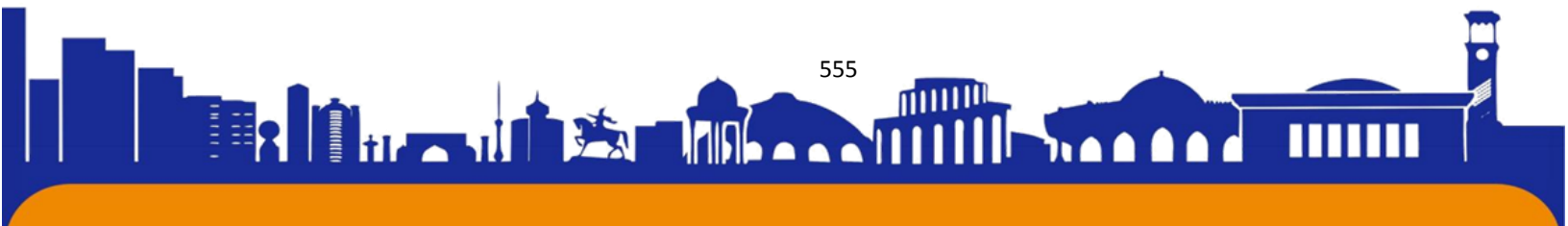



ISSN (E): 2181-4570 ResearchBib Impact Factor: 6,4 / 2023 SJIF 2024 = 5.073/Volume-2, Issue-5

- Знакомство с процессом переработки винограда и технологией производства вин. Вы услышите историю создания и развития завода;
- В завершение для всех желающих будет проводится дегустация вин и коньяков;

Так же ценителям вина представлена возможность посетить винодельню «CHÁTEAU NAMKOR».

Винодельческое хозяйство «Хамкор» расположено в поселке Намданак, в Паркентском районе Ташкентской области, в 48 км от столицы на высоте 1100 м над уровнем моря. С 2014 года винодельня проводит на своей территории однодневные винные туры и экскурсии с дегустацией вин. Из года в год богатый урожай изысканного винограда позволяют выращивать идеальные климатические условия - обилие солнца, плодородная почва и образующиеся на



этой высоте ветровые потоки.

«Хамкор» является одним из крупных производителей и экспортеров бутилированного вина и виноматериала в Узбекистане. Площадь виноградных плантаций хозяйства составляет около 400 га. Здесь с 1992 года выращивают популярные сорта винограда: «Пино Нуар», «Рислинг», «Каберне Совиньон»,





ISSN (E): 2181-4570 ResearchBib Impact Factor: 6,4 / 2023 SJIF 2024 = 5.073/Volume-2, Issue-5

«Мерло», «Шардоне», «Шираз» и другие. На винодельне налажена современная линия розлива мощностью 1200 бутылок в час.

В шато «Хамкор» производят около 20 сортов вин: красное сухое «Saint Marc», розовое «Josephine», белые вина «J'Adore», «Louvre» и другие. Французские названия даны неспроста – вина «Château Hamkor» изготавливаются по французской технологии под контролем энолога из Франции, они были запатентованы во Франции, а французские виноделы высоко оценили их вкусовые качества и присвоили им высшую категорию вин - «Grand Cru».

Винодельня так же знаменита своим винным погребом. Там в дубовых бочках и многолетних бутылках хранятся только отборные и выдержанные сорта коллекционных вин. Продукция винодельни реализуется внутри страны, а так же идет на экспорт в Россию, Польшу, Литву, Францию, Японию, Корею и Китай.

В рамках тура вам предоставится возможность:

- Посетить виноградные плантации;
- Посмотреть винодельню и узнать о многолетней винной истории и традициях виноградарства Паркента, а также о развитии «Château Hamkor»;



- Спуститься в винный погреб, где хранятся отборные коллекционные вина;

- Прodeгустировать различные сорта вин: сначала белые сухие – «Рислинг», «Кульджинский», «Сояки», «Мускат Александрийский»; затем розовое сухое – «Алеатико»; и в завершение

красные сухие – «Пино Нуар», «Саперави», «Хиндогни», «Каберне» и др. Во

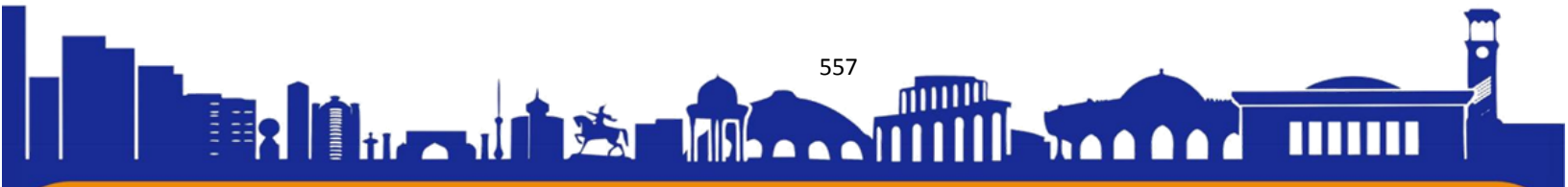



ISSN (E): 2181-4570 ResearchBib Impact Factor: 6,4 / 2023 SJIF 2024 = 5.073/Volume-2, Issue-5

время дегустации гостям также будут предложены закуски – сыр, брынза, местный хлеб.

Помимо всего выше перечисленного, неподалеку от «Château Namkor» находится живописный горный поселок Сукок, где может быть организован обед из потрясающе вкусных местных блюд: самсы с зеленью, шурпы, шашлыков и плова.

Для тех любителей винного искусства кому и этого мало, Узбекистан приглашает так же посетить: Вин комбинат имени Ховренко в Самарканде, дегустационный салон знаменитых узбекских вин в Бухаре в караван-сараяе "Нугай" (его хозяин потомственный дегустатор, а его супруга - известный дегустатор республики, ее плодотворная деятельность отмечена золотой медалью имени Льва Сергеевича Голицына.) и другие замечательные места.

ЗАКЛЮЧЕНИЕ

Подводя итоги, этапное развитие винного туризма в Узбекистане можно описать следующим образом:

1. Исторические корни: Узбекистан имеет богатую историю виноделия, которая уходит корнями в глубокое прошлое. Виноград был выращен в регионе уже в древние времена, и традиции виноделия передавались из поколения в поколение.

2. Развитие виноделия: С развитием сельского хозяйства и совершенствованием технологий производства вина в Узбекистане начали появляться все более качественные вина, привлекающие внимание как местных жителей, так и иностранных туристов.

3. Популяризация винного туризма: В последние годы интерес к винному туризму в Узбекистане стал расти. Местные винодельни и туристические компании начали предлагать разнообразные винные туры, включающие посещение винодельческих хозяйств, дегустации вин и знакомство с местными традициями.

4. Инфраструктурное развитие: Для поддержки винного туризма в Узбекистане важно развивать инфраструктуру, включая гостиничное размещение, рестораны, транспортные маршруты и другие сервисы, способствующие комфортному и интересному путешествию для туристов.

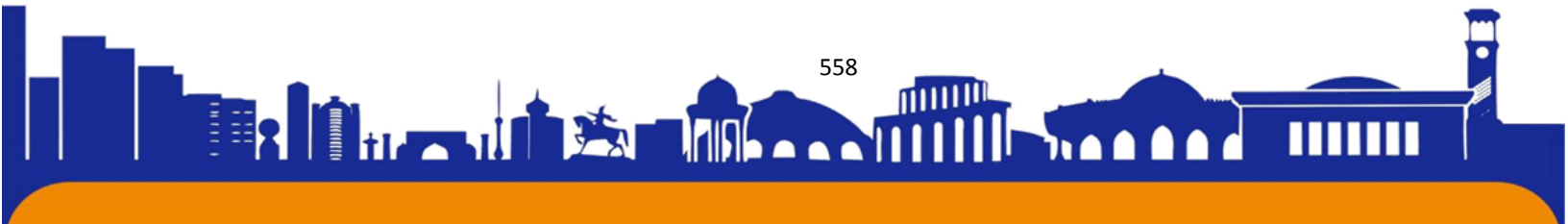



ISSN (E): 2181-4570 ResearchBib Impact Factor: 6,4 / 2023 SJIF 2024 = 5.073/Volume-2, Issue-5

5. Продвижение и маркетинг: Для привлечения большего числа туристов винный туризм в

Узбекистане необходимо активно продвигать как внутри страны, так и за ее пределами.

Рекламные кампании, участие на международных выставках и фестивалях, сотрудничество с туристическими агентствами - все это может способствовать увеличению популярности винного туризма в Узбекистане.

ИСТОЧНИКИ:

1. <https://www.caravantraveluz.com/en/content/vinnye-tury-v-uzbekistane>
2. <https://www.centralasia-travel.com/ru/mice/master-class/hamkor>
3. <https://uzbekistan.travel/ru/o/v-uzbekistane-budet-razvivatsya-vinnyj-turizm/>
4. https://ru.wikipedia.org/wiki/Винный_туризм
5. <https://uzumfermer.uz/>
6. Вино. Иллюстративный курс. Офели Нэман.
<https://books.google.co.uz/books?id=fPk1CwAAQBAJ&printsec=frontcover&hl=ru#v=onepage&q&f=false>

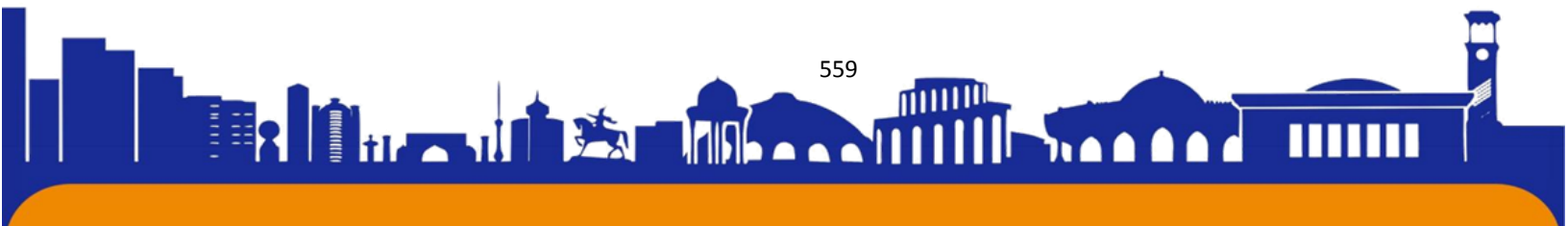



ЭТНОГРАФИЧЕСКИЙ ТУРИЗМ: ИСТОРИЯ, ПОЧИТАНИЕ И СОХРАНЕНИЕ

*Автор статьи: студент 3 курса
факультета «Туризм» Ким Леонид
Эл. Почта: Leon4679574@gmail.com*

Аннотация:

В статье рассмотрены вопросы ценности этнографического туризма, предоставлена возможность погрузиться в мир культурных традиций и обычаев Узбекистана. Раскрыто подробное изучение культуры Узбекистана. Исследование значения этнографического туризма как способа познания и сохранения культурного наследия, путем углубленного изучения местного колорита.

Ключевые слова: культурное наследие, исторические города, традиции, народные ремёсла, узбекская кухня, национальные праздники, музыка и танцы, религиозные обряды, места проживания.

ETHNOGRAPHIC TOURISM: HISTORY, POCHTANIE I SOKHRANENIE ABSTRACT:

V state rassmotreny voprosy cennosti ethnographicheskogo turizma, predostavlena vozmojnost pogrutzitsya v mir kulturnykh traditsiy i obyachaev Uzbekistana. Open detailed study of culture in Uzbekistan. Issledovanie znacheniya ethnographicheskogo tourism kak sposoba poznaniya i sokhraneniya kulturnogo naslediya, putem uglublennogo izucheniya mestnogo kolorita.

Key words: cultural heritage, historical city, traditions, folk crafts, Uzbek cuisine, national holidays, music and dances, religious ceremonies, places of residence.

ВВЕДЕНИЕ:

Этнографический туризм представляет собой форму туризма, целью которой является исследование культурных особенностей и традиций определенной этнической группы или общества. Этнографический туризм погружает туриста в ту атмосферу и среду, в которой живет местное население.

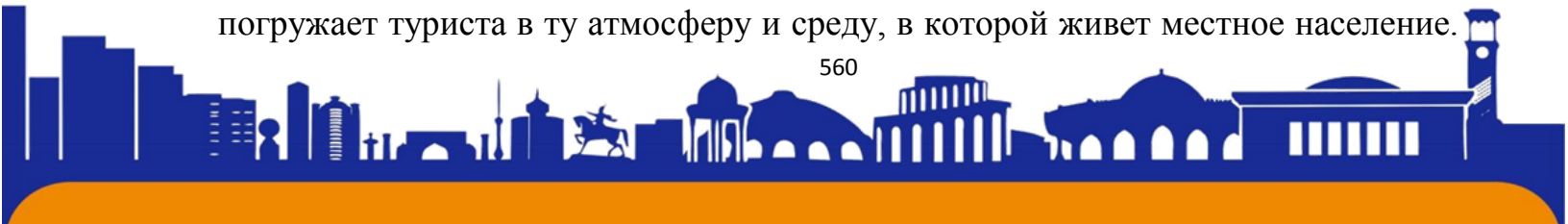



Этнографический туризм можно рассматривать как стратегическое решение по сохранению культуры и истории народа, наследия и возможное процветание, сохранению и развитию экономики. Как пример: Сохранение аулов, исторических городов, построек, мечетей. Все это привлекает как внутреннего туриста, так и иностранца.

Повествование

История Узбекистана насчитывает тысячи лет и является частью более широкой истории Центральной Азии. Узбекистан был одним из ключевых регионов на Великом шелковом пути, который связывал Китай с Европой и способствовал обмену товарами, идеями и культурными достижениями. Узбекистан славится своим культурным разнообразием. Здесь проживают представители более 130 национальностей, каждая из которых внесла свой вклад в культурное наследие страны. Основная этническая группа – узбеки, которые бережно хранят свои традиции и обычаи.

Музыка и танцы играют важную роль в жизни узбеков. Народные инструменты, такие как дутар, рубаб, най и доира, используются для исполнения традиционной музыки. Узбекские танцы, такие как «танцы с ножом» и «лязги», являются неотъемлемой частью культурных мероприятий. Туристы могут не только наблюдать за этими представлениями, но и участвовать в мастер-классах по народным танцам и игре на музыкальных инструментах.

Художественные ремесла занимают выдающееся место в культурном наследии Узбекистана. Из поколения в поколение передавались секреты мастерства, бережно сохранялись древние орнаменты, создавались художественные школы, которые и стали центрами различных видов художественных ремесел. Соседство древнего и современного в архитектуре, искусстве, традициях и обычаях создают неповторимость Узбекистана – жемчужины среди среднеазиатских стран. Народными ремеслами являются: керамика, шелкопрядие, изготовление ножей, национальные игрушки, художественная резьба, шитьё, миниатюра, ковроделие и различные сувениры.

Город Риштан, расположенный в Ферганской долине, известен своими керамическими изделиями. Маргилан – центр шелкопрядения в Узбекистане. Здесь производят знаменитый узбекский атлас – ткань, известную своими яркими цветами и узорами. Бухара и Самарканд славятся своими коврами, которые





изготавливаются вручную из шерсти и шелка. Основными центрами резьбы по дереву в Узбекистане являются Хива, Коканд, Ташкент. Ножи в Узбекистане делают в небольших городах Ферганской долины – Шахрихане и Чусте. Также есть мастерские в Ташкенте и Бухаре.

Узбекская кухня – важная часть культурного наследия страны и неотъемлемый элемент этнографического туризма. Туристы могут попробовать разнообразные национальные блюда, такие как плов, самса, лагман, манты и шурпа.

- Плов. Плов является национальным блюдом Узбекистана и готовится из риса, мяса (обычно баранины или говядины), моркови и лука с добавлением специй. В каждом регионе Узбекистана существуют свои особенности приготовления плова.

- Самса. Самса – это пирожки, обычно приготовленные из теста с мясной или овощной начинкой. Они выпекаются в тандыре, что придает им особый вкус и аромат. Самсу можно попробовать на уличных рынках и в традиционных кафе.

- Козон-кабоб — мясное блюдо, ингредиенты для которого обжариваются в казане. Молодой картофель и сочное мясо обжариваются на курдючном сале при очень высоких температурах, при которых обычное масло попросту сгорит. Блюдо получается очень сытным и калорийным.

- Лагман. Лагман – это блюдо из домашней лапши, которую подают с мясом и овощами в ароматном бульоне. Это блюдо особенно популярно в восточных регионах Узбекистана и имеет множество вариаций.

- Зелёный чай. Зелёный чай – традиционный напиток в Узбекистане. Чайная церемония является важной частью узбекской культуры и символом гостеприимства. Туристы могут насладиться зелёным чаем в традиционных чайханах (чайных домах) и узнать о ритуалах, связанных с его подачей.

- Хоним — рулет из пельменного теста, приготовленный на пару. Данное блюдо вполне можно назвать диетическим. В качестве начинки для хонима в основном используется картофель или мясо, но можно встретить различные вариации.

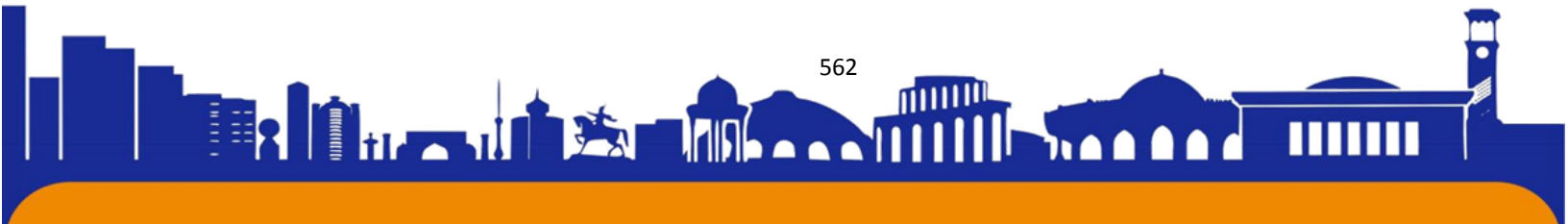



- Традиции Узбекистана являются важной частью культурного наследия страны и отражают богатую историю и многообразие этнических групп, живущих на её территории. Выделить можно: свадьбы, праздник Навруз, различные религиозные праздники (Курбан-байрам и Рамазан-байрам), чайная церемония, танцы. Особо можно выделить свадьбы. Непосредственно день свадьбы начинается с праздничного плова для двух роднящихся семей, его готовят в доме жениха, а потом часть с поздравлениями отправляют в семью невесты. Перед началом церемонии на молодых надевают сарпо – национальные свадебные одежды, обычно богато украшенные и расшитые золотом. В Узбекистане двери открыты для всех желающих во время свадьбы, готовится специальный свадебный плов. Как только невеста переступает порог нового дома, собственно, и начинается веселье. За праздничными, богато накрытыми столами собирается до 200-300 гостей. Также в конце мероприятия устраивается мероприятие “Выкуп невесты”.

ПРАЗДНИКИ

В Узбекистане празднуются из года в год праздники такие как: 1 января, Новый год, 14 января, День защитников Родины, 8 марта, Женский день, 21 марта, Навруз - Новый год и день весеннего равноденствия, 9 мая, День памяти и почестей, 1 октября, День учителей и наставников, 1 октября, День учителей и наставников.

Также Рамазан Хаит - праздник, знаменующий завершение ежегодного поста (месяца Рамадан), а также Курбан Хаит – один из важнейших праздников исламского мира, знаменующий собой окончание хаджа (паломничества в Мекку). Празднуется он после окончания праздника Рамазан хаит через 70 дней.

МЕСТА ПРОЖИВАНИЯ:

Некоторый колорит узбекских жителей проживают в местных аулах, махаллях. Это традиционные места проживания сельского населения. Представляющее собой небольшие деревни или домики. Домики обычно эти глинобитные или кирпичные. Дома в ауле часто имеют внутренние дворы, где размещаются хозяйственные постройки, сады и огороды. В центре аула обычно находится мечеть, школа и общественные здания, которые служат центрами социальной жизни. Дома в махалле могут быть как одноэтажными, так и

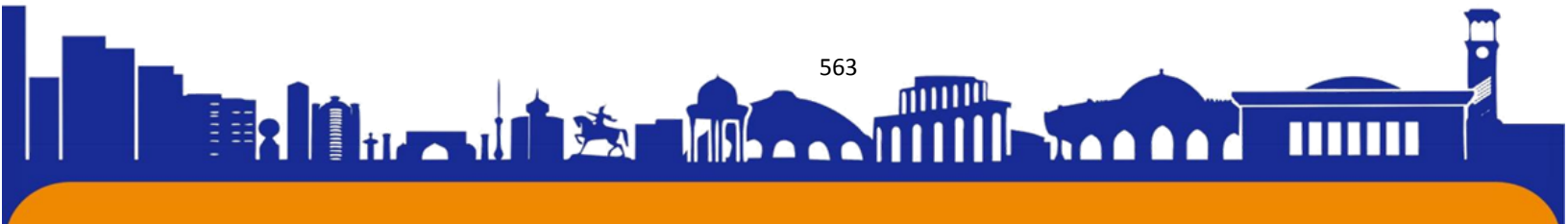



ISSN (E): 2181-4570 ResearchBib Impact Factor: 6,4 / 2023 SJIF 2024 = 5.073/Volume-2, Issue-5

многоэтажными, в зависимости от урбанизации района и таят в себе многовековую историю.

Основная часть исследования: Современная индустрия туризма развивается со временем, вместе с ней растет спрос и предложение к этнографическому туризму. В нижеприведенных диаграммах можно увидеть прирост туристов.

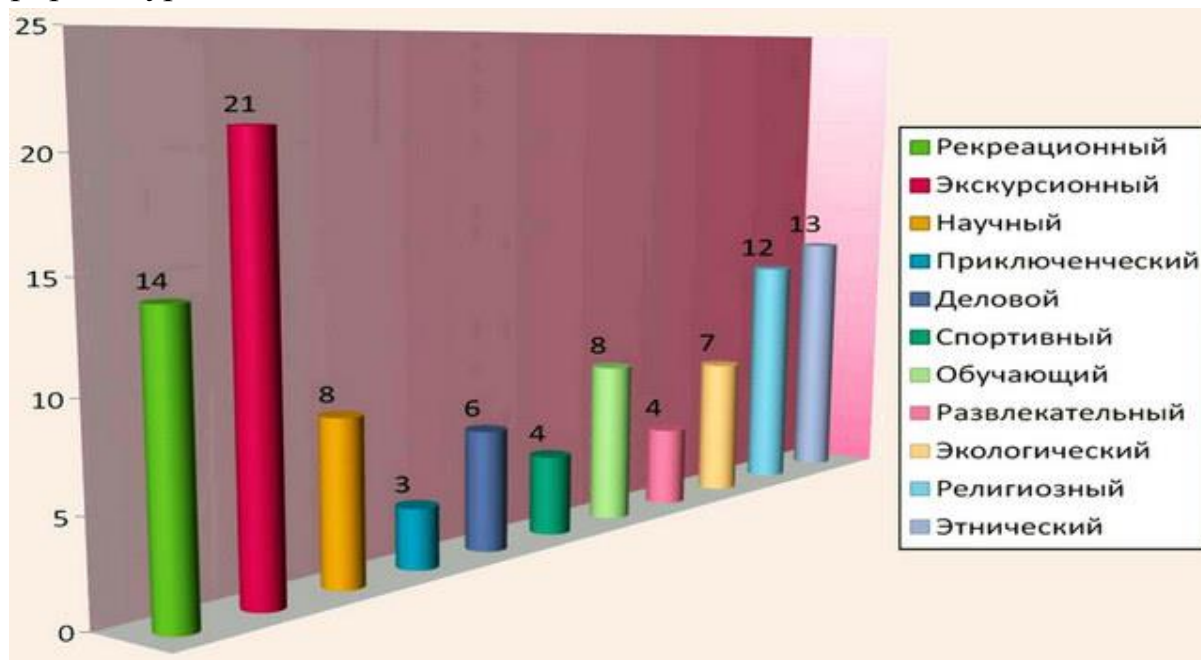

На данный момент, лидируют экскурсионный и рекреационный туризмы. Также наблюдается прирост внутреннего туризма. До начала пандемии в этом сегменте уже сформировались определённые достижения и традиции. Туристический поток в страну в 2019 году возрос на 22%, однако, коронавирус, к сожалению, внёс свои негативные коррективы в эту оптимистичную статистику. Так же как внутренние, так и внешние туристы проявляют неподдельный интерес к гастрономическому туризму и религиозному туризму, а именно к паломничеству.

Также в 2020 году президент Республики Узбекистан, Шавкат Мирзиёев, лично приказал отстроить экопарк 'Flowers Garden Park' в Сергелийском районе общей площадью 10 гектаров, включая сад на 5 гектаров и современный цветочный центр на территории такого же размера, что способствует улучшению и приросту интереса к экотуризму. В парке высажено более 6 тысяч декоративных деревьев 30 видов, в том числе магнолия, фотиния, черная сосна,

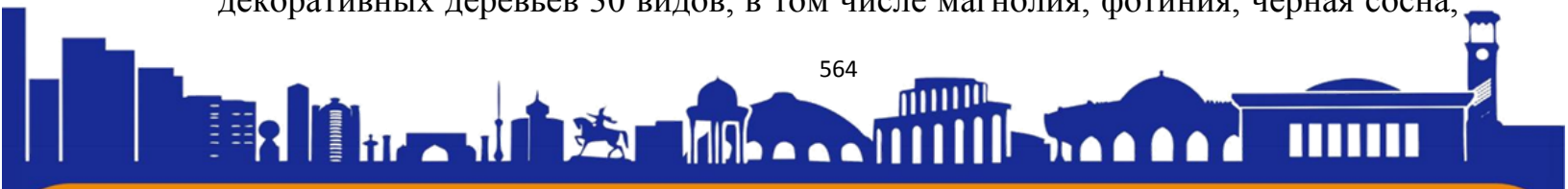



ISSN (E): 2181-4570 ResearchBib Impact Factor: 6,4 / 2023 SJIF 2024 = 5.073/Volume-2, Issue-5

ель, клен 'Кримсон кинг' и другие, а также более 60 тысяч кустарников 20 видов. Действуют рестораны и магазины. В построенном в сотрудничестве с турецкой компанией Natural Peyzaj центре культуры и отдыха создано 200 рабочих мест.

Также в феврале 2023 года был отстроен Самаркандский туристический центр Silk Road Samarkand. Президент Шавкат Мирзиёев отметил, что проект 'стал еще одним ярким достижением на пути построения Нового Узбекистана', повышая интерес внутреннего туриста и внешнего к древнему городу Самарканд.

Заключение

Этнографический туризм в Узбекистане предлагает уникальную возможность познакомиться с богатой историей, культурой и традициями узбекского народа. Его традиционная кухня, праздники, ремёсла и фестивали создают незабываемые впечатления для туристов и способствуют культурному обмену. Развитие этого направления туризма не только привлекает внимание международного сообщества к культурному наследию Узбекистана, но и способствует экономическому росту страны, делая её ещё более привлекательной для посетителей со всего мира.

Также следует отметить, что как граждане, так и правительство способствуют улучшению и росту числа этно-туристов; создавая рекламу, реставрируя различные культурные здания и места проживания, а также выстраивая новые привлекательные учреждения для современного туриста.

СПИСОК ИСПОЛЬЗОВАННОЙ ЛИТЕРАТУРЫ

- [https://centralasia-adventures.com/ru/uzbekistan/uzbekistan_sights/decorative and applied arts and artistic crafts in uzbekistan](https://centralasia-adventures.com/ru/uzbekistan/uzbekistan_sights/decorative_and_applied_arts_and_artistic_crafts_in_uzbekistan) - данные по ремёслам и искусству Узбекистана
- <https://www.tourister.ru/world/asia/uzbekistan/publications/1066> - национальные блюда Узбекистана
- <https://asia-travel.uz> - данные про Узбекскую культуру
- <https://www.advantour.com/rus/uzbekistan/holidays.htm> - праздники Узбекистана
- <https://tourlib.net> - статей и статистика
- The Silk Roads - Peter Frankoran база данных
- Узбекистан. Исторический путеводитель - Глушкова Вера Георгиевна
- Мой Узбекистан - Дарья Сиротина



WOMEN WRITERS IN ENGLISH LITERATURE

Shukurullayeva Hulkaroy Vohid qizi

Student, CHSPU Scientific adviser; **Elmurodov Ulugbek Yarashovich**

Senior teacher, Chirchik State Pedagogical University

Abstract; This paper focuses on the woman writers in the English literature and their strong writing as well. The most important women authors will be portrayed. The paper will also explore the economic, social, political and other circumstances that determined their writing and try to represent their lives, their agony, their struggles, their writing and the styles they used especially in essays that reach beyond a reading of a single text in order to challenge existing thinking or extend debates about an author, genre, topic, or theoretical viewpoint and relate literary analysis to wider cultural and intellectual contexts. Gender plays an important role in the lives of human beings. From the very first breath of their life, humans were taught to follow a strict code of behavior that differs depending on their sex. In a patriarchal society, this often means that a male will lead a dominated privileged life in which he has thought to be the standard for human experience and the female will lead a subordinate, submissive life in which she is defined only in relation to males. Both patriarchy and imperialism could be seen to exert different forms of domination over those subordinate to them. Because of this, it was important for the experiences of women under the patriarchal influence to come out to the forefront and reveal the undue cruelty be held on them by men. It was necessary for the women to protest against this male dominance over them. We observe that women continue to define the borders of the community, class and race. They tried to express their agony and dissatisfaction of male dominated attitudes through their works. Moreover , The view on the feminine issues depended on the economical and living conditions that women writers went through, their education, social environment, the attitude toward tradition and the issue of women's independence. Whether the starting point for readers is literary and cultural studies, critical theory, or the canon of literary writings and its traditions, the agendas that have now been argued by feminist theories and explored in women's writings, cannot now be silenced or suppressed. Yet we still inhabit a world in which the reality for many women is that they remain second-class citizens and many women suffer horrific violence and injustice. Therefore, there

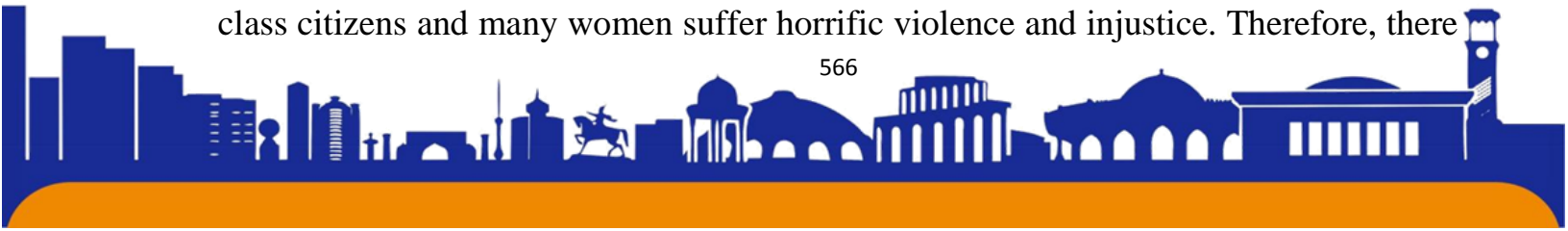



ISSN (E): 2181-4570 ResearchBib Impact Factor: 6,4 / 2023 SJIF 2024 = 5.073/Volume-2, Issue-5

is still a crucial and immediate need to publish new scholarly critical work, which will help men and women to reconsider their past gender identities, and equally significant, to review their futures.

Keywords; novels, poems, publish, career, poet.

ЖЕНЩИНЫ-ПИСАТЕЛИ В АНГЛОЯЗЫЧНОЙ ЛИТЕРАТУРЕ

Абстрактный; В данной статье основное внимание уделяется женщинам-писателям в английской литературе, а также их сильным произведениям. Будут изображены наиболее важные женщины-писатели. В статье также будут исследованы экономические, социальные, политические и другие обстоятельства, которые определили их написание, и будет предпринята попытка отразить их жизнь, их агонию, их борьбу, их письмо и стили, которые они использовали, особенно в эссе, выходящих за рамки чтения одного текста. чтобы бросить вызов существующему мышлению или расширить дебаты об авторе, жанре, теме или теоретической точке зрения и связать литературный анализ с более широким культурным и интеллектуальным контекстом. Гендер играет важную роль в жизни людей. С самого первого вздоха жизни людей учили следовать строгому кодексу поведения, который различается в зависимости от пола. В патриархальном обществе это часто означает, что мужчина будет вести привилегированную жизнь, в которой он считает себя стандартом человеческого опыта, а женщина будет вести подчиненную, покорную жизнь, в которой она определяется только по отношению к мужчинам. Можно рассматривать как патриархат, так и империализм в различных формах господства над теми, кто им подчиняется. В связи с этим мне было важно, чтобы переживания женщин, находящихся под патриархальным влиянием, вышли на первый план и выявили неоправданную жестокость, предъявляемую к ним со стороны меня. Женщинам было необходимо протестовать против этого мужского доминирования над ними. Мы наблюдаем, что женщины продолжают определять границы сообщества, класса и расы. В своих работах они пытались выразить свою агонию и недовольство отношением, в котором доминируют мужчины. При этом взгляд на женскую проблематику зависел от экономических и жизненных условий, в которых оказались женщины-писательницы, их образования, социального окружения, отношения к традициям и вопросу женской независимости.

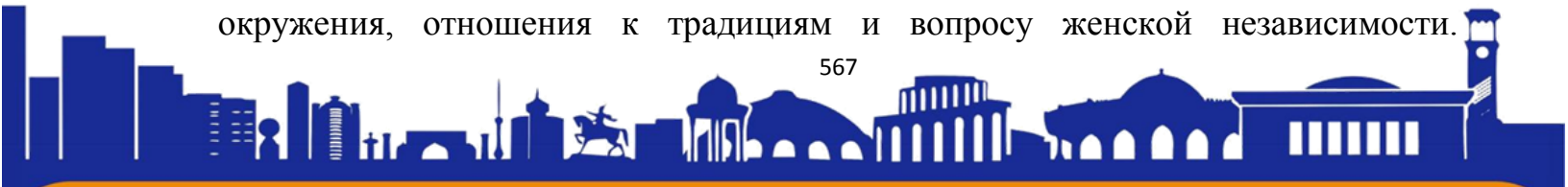

Независимо от того, являются ли отправной точкой для читателей литературные и культурные исследования, критическая теория или канон литературных произведений и их традиций, программы, которые сейчас аргументируются феминистскими теориями и исследуются в женских произведениях, теперь не могут быть замалчиваемы или подавлены. Тем не менее, мы по-прежнему живем в мире, в котором реальность для многих женщин такова, что они остаются гражданами второго сорта, и многие женщины страдают от ужасающего насилия и несправедливости. Таким образом, по-прежнему существует острая и неотложная необходимость публикации новых научных критических работ, которые помогут мужчинам и женщинам пересмотреть свою прошлую гендерную идентичность и, что не менее важно, пересмотреть свое будущее.

Ключевые слова; романы, стихи, публикации, карьера, поэт.

INTRODUCTION; KIA ABDULLAH

Kia Abdullah (born 17 May 1982) is a British writer and traveller. His most famous works are *Take It Back*, *Truth Be Told*, and *Next of Kin*, and he is the best-selling author of these dramas. *The New York Times*, *The Guardian*, *The Times*, *The Financial Times*, *The Telegraph* and *BBC* and other publications also published samples of creativity. Abdullah graduated in 2003, after which he worked in the technology sector for three years. In 2007, he quit his tech job to pursue a career as a writer. After that, his salary will be reduced by 50%. From 2008 to 2010, Abdullah wrote a series of articles for *The Guardian* on a range of topics from politics to relationships. She has also worked as an interviewer for *Asian Woman* magazine, during which time she has interviewed prominent Asian actors and musicians such as Riz Ahmed, Meera Syal, Nitin Sawhney, Jay Sean and Anushka Shankar. Abdullah has been an occasional guest on *BBC Radio 2's Jeremy Vine Show* and the *BBC Asian Network's DJ Nihal Show*, speaking candidly about drug use and gender inequality. In 2009, he was nominated for the *Muslim Writers Award*. In 2011, he became embroiled in a *Twitter* controversy. In 2012, he joined global publisher *Penguin Random House*, where he worked on *Rough Guides'* travel brand. In 2014, Abdullah quit his job and started *Atlas & Boots*, an outdoor travel blog with 250,000 monthly readers. Abdullah has contributed to *Lonely Planet* and *Rough Guides* and has been interviewed about his travels on television, radio, print and online. In 2019, Abdullah was highly acclaimed by *The Guardian*, *The Telegraph* and *The Sunday Times* for crime and thrillers.

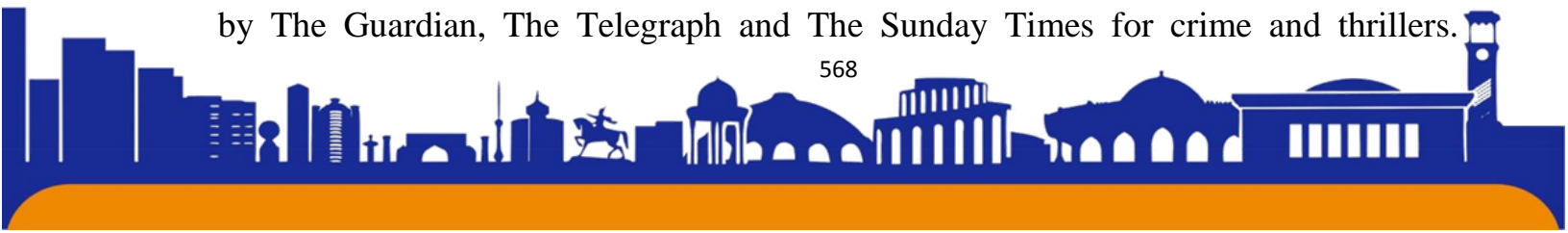



ISSN (E): 2181-4570 ResearchBib Impact Factor: 6,4 / 2023 SJIF 2024 = 5.073/Volume-2, Issue-5

published *Take It Back* as one of his shortlisted novels. In 2020, he founded Asian Booklist, a website that helps readers discover new books by British-Asian authors. Abdullah's second novel, *Truth Be Told*, was published by HarperCollins in 2020 shortlisted for the Diverse Book Award. His third novel, *Next of Kin*, was named The Times Book of the Month and his fourth novel, *Hose People Door* is scheduled to be published in 2023.

Lilias Armstrong

Lilias Eveline Armstrong (29 September 1882, Pendlebury, Lancashire, England - 9 December 1937, North Finchley, Middlesex, United Kingdom) was an English phonetician. During his tenure at University College London, he attained the rank of Reader. Armstrong is best known for his work on intonation in English, as well as phonetics and intonation in Somali and Kikuyu. His book on English intonation, co-written with Ida C. Ward, has been published continuously for 50 years. He is also considered one of the first scholars to work on detailed descriptions of tone in the Somali and Kikuyu languages. Armstrong grew up in Northern England. He graduated from the University of Leeds with a BA. There he studied French and Latin. For some time he taught French at a primary school in the suburbs of London. However, later, under the leadership of Daniel Jones, he began working at the Department of Phonetics at University College London. Notable works include *A Handbook of English Intonation*, co-authored with Ward in 1926, *The Phonetic Structure of Somalia*, published in 1934, and posthumously (1937, at the age of 55, due to a stroke), was the author of *The Phonetic and Tonal Structure of Kikuyu*, published in 1940. For more than ten years, he has been the editor of *Le Maître Phonétique*, a journal of the International Phonetic Association. During his career, he received many accolades for teaching during the summer holidays in addition to the academic period. In his obituary, Jones noted that Armstrong was "one of the best phoneticians in the world."

Armstrong first taught phonetics in 1917 at Daniel Jones' missionary summer course. Prior to this, Jones had planned to appoint him to a full-time position in the phonetics department at University College London. Jones' plans were temporarily put on hold when London County Council decided against increasing the department's budget in October. However, in November 1917, Armstrong was nominated for a temporary (officially in February 1918), part-time lecturer position.

Selected works

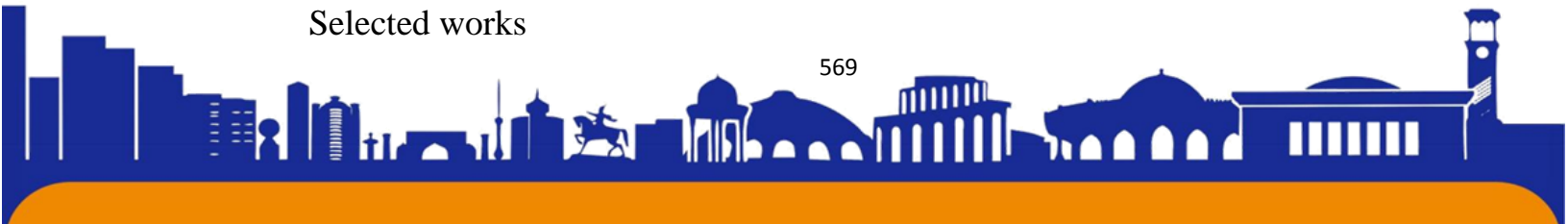



ISSN (E): 2181-4570 ResearchBib Impact Factor: 6,4 / 2023 SJIF 2024 = 5.073/Volume-2, Issue-5

Armstrong, L. E.. An English Phonetic Reader, The London Phonetic Readers. London: University of London Press, 1923.

Armstrong, L. E.; Pe Maung Tin. A Burmese Phonetic Reader: With English translation, The London Phonetic Readers. London: University of London Press, 1925.

Armstrong, L. E.; Ward, I. C.. Handbook of English Intonation. Cambridge: Heffer, 1926. [Second edition printed in 1931.]

Armstrong, L. E.. The Phonetics of French: A Practical Handbook. London: Bell, 1932.

Armstrong, L. E. (1934). "The Phonetic Structure of Somali". *Mitteilungen des Seminars für orientalische Sprachen zu Berlin* 37 (Abt. III, Afrikanische Studien): 116–161. [Reprinted. Farnborough: Gregg. 1964.]

Coustenoble, H. N.; Armstrong, L. E.. Studies in French Intonation. Cambridge: Heffer, 1934.

Armstrong, L. E.. The Phonetic and Tonal Structure of Kikuyu. London: International African Institute, 1940.

Charlotte Brontë

Charlotte Bronte (April 21, 1816 - March 31, 1855) was a famous English writer and poet, the eldest of the three Bronte sisters who survived to adulthood, an English writer whose novels have become classics of English literature. Charlotte Brontë was born on 21 April 1816 in Market Street, Thornton, west of Bradford in the West Riding of Yorkshire. Third child of Irish Anglican priest Maria (Branwell) and Patrick Bronte (née Brunty). In 1820, his family moved to the village of Haworth, where his father was appointed curate of St. Michael and All Angels. Maria died of cancer on 15 September 1821, leaving five daughters, Maria, Elizabeth, Charlotte, Emily and Anna, and a son, Branwell, to be cared for by her sister Elizabeth Branwell. In August 1824, Patrick sent his daughters Charlotte, Emily, Maria and Elizabeth to the Clergy's Daughters' School, near Cowan Bridge in Lancashire. Charlotte claimed that the poor conditions at the school had a lasting effect on her health and physical development, and in June 1825 Maria (b. 1814) and Elizabeth (b. 1815) died of tuberculosis. After the death of his older daughters, Patrick decides to withdraw Charlotte and Emily from school. From 1831 to 1832, Brontë continued her education at Roe Head School in Mirfield, where she met her best friends Ellen Nussey and Mary Taylor. In 1833, he wrote the novel "The Green Dwarf" using the name Wellesley. From about 1833, he switched from supernatural

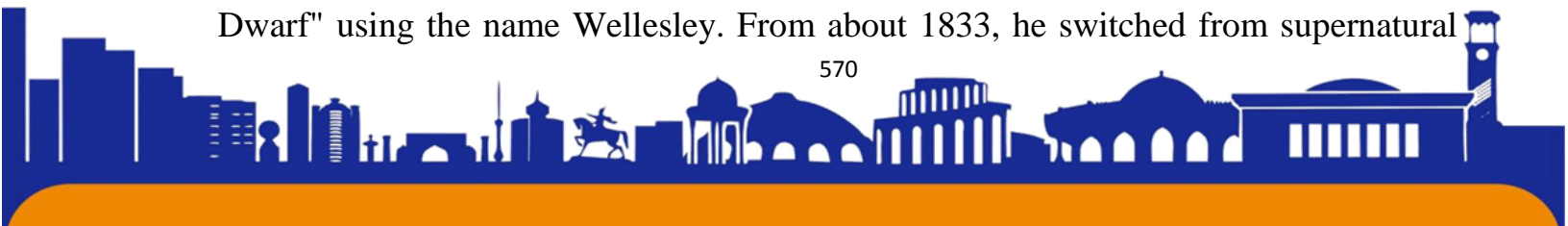



ISSN (E): 2181-4570 ResearchBib Impact Factor: 6,4 / 2023 SJIF 2024 = 5.073/Volume-2, Issue-5

tales to writing realistic stories. He worked as a teacher at Roe Head from 1835 to 1838. Unhappy and lonely as a teacher at Roe Head, Brontë turned her sorrows into poetry and wrote a series of melancholy poems. In *We wove a Web in Childhood*, written in December 1835, Brontë tries to reflect her hard life as a teacher. Many of his poems dealt with the fictional world of Angria, often with Byronic characters, and in December 1836 he wrote to the poet Robert Southey, asking him to encourage his career as a poet. Southey famously replied: "Literature cannot and should not be the main work of a woman's life. The more busy he is with his duties, the less time he has for accomplishments and leisure." He respected this advice but ignored it. In 1839-1841, he was hired as a tutor to several families in Yorkshire and taught their children. In particular, from May to July 1839, he was employed by the Sidgwick family at Stone Gape, a summer residence in Lothersdale. But Bronte is not satisfied with her work as a teacher, because her employers treat her almost like a slave and constantly humiliate her. In May 1846, Charlotte, Emily and Anne self-financed the publication of a joint collection of poems under their names Currer, Ellis and Acton Bell. The pseudonyms retain the sisters' initials and hide their gender; So was Charlotte Currer Bell.

Novels

Jane Eyre, published in 1847

Shirley, published in 1849

Villette, published in 1853

Emma, unfinished; Brontë wrote only 20 pages of the manuscript, which was published posthumously in 1860. At least two sequels to this passage have appeared in recent decades

Emma, Charlotte Bronte and the Other Lady, published in 1980; Although it is attributed to Elizabeth Goudge, the real author was Constance Savery.

Emma Brown, this work by Claire Boylan, was published in 2003

Poetry

Currer, Ellis and Acton Bell Poems 1846

Selected Poems of the Brontës, Everyman's Poetry 1997

Agatha Christie

English writer Agatha Christie (1890-1976) is one of the most widely read writers in the world, and her works have been published in more than four billion copies in more than one hundred languages. His books rank third in the West after the Bible

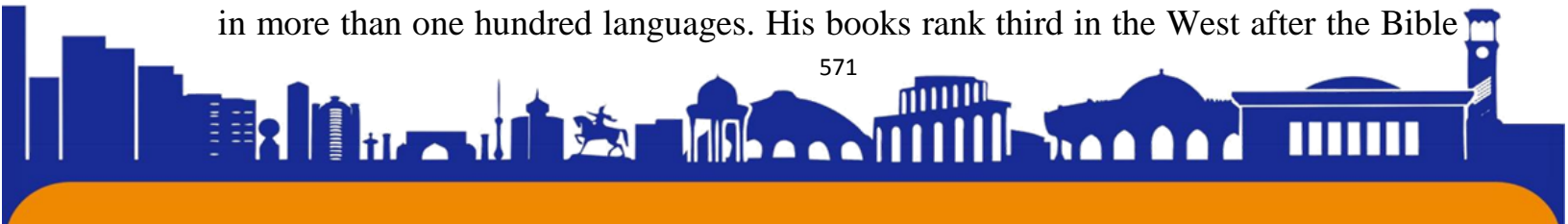



ISSN (E): 2181-4570 ResearchBib Impact Factor: 6,4 / 2023 SJIF 2024 = 5.073/Volume-2, Issue-5

and Shakespeare. Agatha Christie is the author of more than 60 detective novels, 6 psychological novels, 19 short story collections and 16 plays. At that time, not many people heard the name Agatha Christie. Afraid that detective fans would not buy books written by female writers, Agatha Christie invented a male pseudonym for herself. These were the nicknames "Mart West", "Martin Gray", "Westmacott". But the writer became famous with her first name (Agata) and the last name of her first husband (Christy). Her real name was Agatha Mary Clarissa Miller. After the infidelity of her first husband, Agatha Christie's marriage broke up, and she later married a second time and became Agatha Mallowen. He wrote his psychological novels under the name "Westmacott". Because Agatha Christie did not like to write, she had many of her novels written orally. A person usually comes up with new ideas during light physical activities, such as walking, hiking, traveling, or during idle meditation. Agatha Christie came up with unusual enigmatic stories while washing dishes. During the First World War, Agatha Christie worked as a nurse in a hospital. Later, he also worked in the field of pharmaceuticals. For this reason, in most detective works, characters are killed by poisons. Agatha Christie's second husband was an archaeologist. The writer traveled with him to many countries, in particular to Syria, Iraq, and Turkey. He wrote one of his famous works, the novel "Murder on the Orient Express" in a hotel in Istanbul. Agatha Christie's most famous work is "Ten Negro Children", and because the word "Negro" is an insult in America, the word "Hindu" was used in its publication there. When a mini-series based on the novel "Ten Negro Children" was filmed in the UK, the mini-series was called "No One Left". In 1926, Agatha Christie disappeared without a trace. Only his coat was found in his car. No letter was left, and there were no signs of abduction. In addition to police officers and enthusiasts, dozens of volunteers were looking for him. Even the famous detective writer Arthur Conan Doyle, the author of Sherlock Holmes stories, was looking for it. This happened when Agatha Christie's husband was unfaithful. Ten days later, the police found Agatha Christie in one of the hotels. She wanted to disappear after her husband's betrayal and, interestingly, she registered in that hotel with the name and surname of her husband's lover. It was known that Arthur Conan Doyle took his photo to a fortune teller when he did not find it. Agatha Christie died of a cold on January 12, 1976 at the age of 85. He was buried in St. Mary's Cemetery in Cholsey, Oxfordshire, England. Agatha Christie concluded her

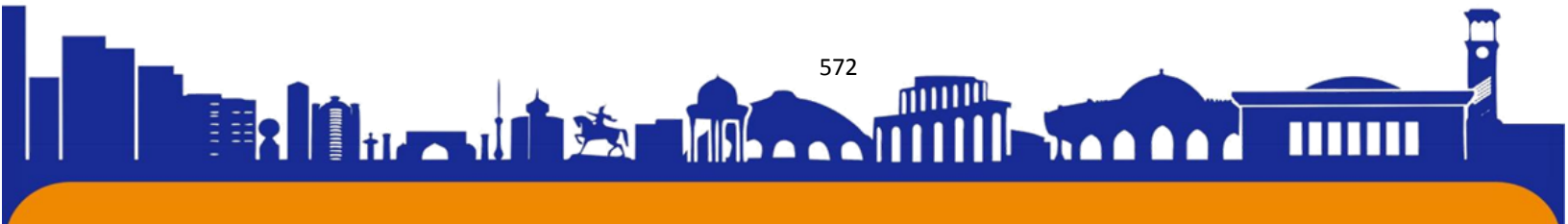



ISSN (E): 2181-4570 ResearchBib Impact Factor: 6,4 / 2023 SJIF 2024 = 5.073/Volume-2, Issue-5

autobiographical work with the following sentence: "I thank you, Lord, for the wonderful life and all the love you have given me."

Agatha Christie's books

The Mysterious Affair at Styles

The Big Four

The Murder on the Links

The Secret of Chimneys

The Murder of Roger Ackroyd

The Mystery of the Blue Train

The Secret Adversary

The Sittaford Mystery

The Man in the Brown Suit

REFERENCES;

<https://www.amazon.co.uk/dp/0008314675>

Truth Be Told on Amazon. ASIN 0008314721.

<https://www.ucl.ac.uk/news/news-articles/0805/08052102>

<https://www.newsweek.com/charlotte-bronts-unpublished-works-discovered-394044>

<https://ijodpress.uz/>

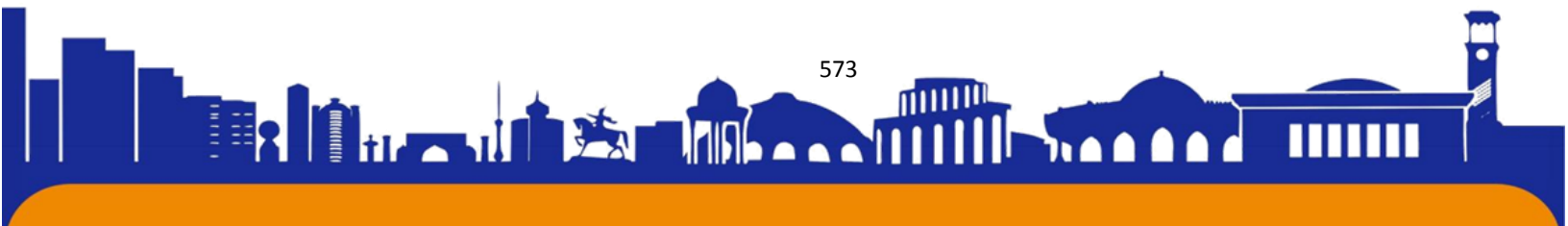



СМЕРТНОСТЬ ОТ ОТРАВЛЕНИЙ ЭТАНОЛОМ В САМАРКАНДСКОЙ ОБЛАСТИ

Ганиев Собиржон Насимбаевич

Самаркандский областной филиал Республиканского научно-практического центра судебно-медицинской экспертизы, Узбекистан, Самарканд

Актуальность. Согласно официальным данным Всемирной организации здравоохранения, в 2018 году от болезней системы кровообращения умерло около 17,3 миллиона человек, что в общей структуре смертности в мире составляет около 30%. Отравления занимают второе место в структуре насильственной смерти населения Самаркандской области за последние 5 лет (34,6%). По сравнению с 2018 годом в 2023 году эти показатели возросли более чем в 2 раза. Среди всех отравлений более половины случаев составляют отравления алкоголем, которые возросли более чем в 4 раза. Этанол (этиловый или винный спирт) – химическое вещество умеренной токсической активности, бесцветен, летуч, воспламеняем. Смешивается с водой в любых количествах, легко растворяется в жирах. Быстро распространяется по организму, легко проникает через биологические мембраны.

По материалам годовых отчетов о деятельности Самаркандского областного филиала Республиканского научно-практического центра судебно-медицинской экспертизы за 2018–2023 гг., изучены общая структура и особенности смертности от отравлений.

Установлено, что значительную долю в структуре смертности занимает смерть от острой алкогольной интоксикации. От отравления этиловым спиртом и суррогатами алкоголя чаще всего умирают мужчины в возрасте 30–50 лет, а от отравления едкими и кровяными ядами лица обоего пола в возрастной группе старше 51 года. Анализ статистических данных за исследуемый период показал значительное снижение количества случаев смерти от всех видов отравлений [4, 5].

По статистике, насильственная смертность населения России (включая категории «травма» и «отравление») достигла 14 % и опередила этот показатель при онкологических заболеваниях (13,8 %), причем только на острые отравления

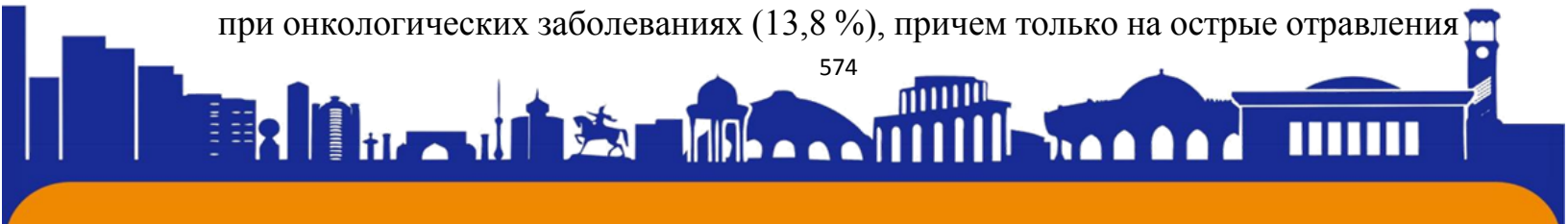



ISSN (E): 2181-4570 ResearchBib Impact Factor: 6,4 / 2023 SJIF 2024 = 5.073/Volume-2, Issue-5

приходится 30 % потерпевших [6–9]. Травмы и отравления являются одной из важнейших медико-социальных проблем современности не только для России, но и для большинства стран мира. На протяжении первой половины XX века актуальность проблемы травматизма приобретала все большее значение в связи с его ростом, причем наблюдался не только рост показателя, а его утяжеление и увеличение удельного веса травматизма со смертельным исходом [10, 11]. В последующий период в странах Западной Европы и США смертность от травм и отравлений стабильно снижалась, сейчас ее уровень ниже, чем в середине прошлого века. Сегодня в большинстве экономически развитых стран мира травмы и отравления занимают третье место среди причин смерти населения. В отдельных регионах России сложилась различная ситуация как в отношении уровней смертности от внешних причин, так и в отношении ее качественных характеристик, связанная с особенностями социально-экономического развития, климато-географического положения, национально-культурных традиций и т.д.

Уровень смертности населения Самаркандской области в течение последних лет был стабилен и колебался в пределах 13,5–13,6 %, что ниже средних показателей по Республике Узбекистан, но выше, чем в среднем по Средней Азии [12–17].

Цель исследования. Выявить смертность от отравлений этанолом в Самаркандской области.

Материалами и методами исследования послужили полноценные первичные судебно-медицинские экспертизы трупов и акты погибших, выполненные в Самаркандского областного филиала Республиканского научно-практического центра судебно-медицинской экспертизы в результате отравлений за период 2018–2023 гг. Обработка результатов исследования данной работы была проведена как стандартная процедура методов дескриптивной статистики вычисления, 139 включающая в себя определение на всех этапах исследования среднего арифметического (M), ошибку среднего арифметического (m), критерия достоверности (t). Достоверность средних величин оценивалась с помощью критерия Стьюдента.

Результаты исследования. Количество летальных исходов (далее ЛИ) в каждом из исследуемых годов колебалось на всем протяжении исследуемого периода. Чаще всего ЛИ отмечены в 2018 г., где было представлено 230 случаев,





ISSN (E): 2181-4570 ResearchBib Impact Factor: 6,4 / 2023 SJIF 2024 = 5.073/Volume-2, Issue-5

которые соответствовали 6,8 %, далее на втором месте находился 2019 г., где было представлено 214 случаев, соответствующих 6,3 %, на третьем месте – 2020 г., где было представлено 204 исследований, соответствующих – 6,0 %, наименьшее количество отмечалось в 2022 г., где было представлено 81 наблюдение, соответствующее 2,4 %; в остальных исследуемых периодах отмечалось волнообразное распределение показателей.

Показатель смертности в возрастных группах изменялся следующим образом: наибольшее количество ЛИ наблюдалось в возрастной группе 46–70 лет и составило 60,3 %. Достаточно высокий показатель сохранялся в периоде 20–45 лет – 33,0 %. В возрастной группе 71–90 лет ЛИ отмечены в 4,5 %. В возрастной группе до 19 лет ЛИ исходы отмечены в 0,1 %. Мы выделили группу, где паспортные данные не были известны, и эта группа составила 0,1 %.

Изучения материалов дела позволило выявить: смерть на месте происшествия наступила в 1602 случаях (99,9 %), в стационаре – 2 (0,1 %), в период первых суток пребывания пострадавшего в стационаре среди мужчин в возрастной группе 20–47 лет. Отметим, что мы в данном исследовании учитывали лишь смерть от острого отравления, при этом значительная часть алкогольной смертности приходится на случаи смерти от хронической интоксикации, что значительно увеличивает общую долю алкогольной смертности в популяции [6].

Выводы. При исследовании данных в нашей области с 2018 по 2023 г. было установлено, что отравления составили 3399 случаев, что составило 25,5 % от всех случаев насильственной смерти. Отравление этиловым алкоголем отмечено в 1604 случаях (47,2 %). Выше всего ЛИ отмечены в 2008 г., где было представлено 230 случая, которые соответствовали 6,8 %. При распределении материала по полу выявлено: преобладающее количество летальных исходов от отравлений определялось у лиц мужского пола, т.е. 1211 случаев, что соответствовало 75,5 %. Изучения материалов дела позволили выявить смерть на месте происшествия в 1602 случаях (99,9 %), в стационаре – 2 (0,1 %), в период первых суток пребывания пострадавшего в стационаре среди лиц мужского пола в период 40–55 лет.

ЛИТЕРАТУРА

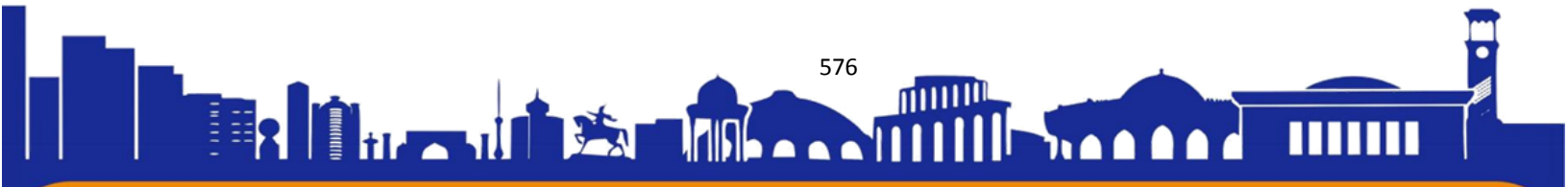



1. Болотникова Н.И., Сердюков А.Г., Болотников И.Ю. Экстренная догоспитальная медицинская помощь подросткам 10–14 лет. Астраханский медицинский журнал. 2012; 7(4): 56–57.
2. Попов В.Л., Ковалев В.А., Ягмуров О.Д., Толмачев И.А. Судебная медицина. СПб. Юридический центр. 2016.
3. Хохлов В.В. Судебная медицина. Руководство. Смоленск: Смоленская областная типография им. В.И. Смирнова. 2010.
4. Клевно В.А. Итоги судебно-медицинской экспертной деятельности в Московской области за 2014 год. Судебная медицина. 2015; 1(1): 9–12.
5. Кудряшов В.И., Максимов А.В. Анализ смертельных отравлений в Московской области в период 2005–2015 гг. Судебная медицина. 2016; 2(4): 32–35.
6. Джувалыков П.Г., Збруева Ю.В., Кабакова С.С., Богомоллов Д.В., Букешов М.К. Морфологическая диагностика токсического воздействия курительных смесей в случаях смертных отравлений пирролидинвалерофеноном. Судебно-медицинская экспертиза. 2017; 60(4): 18–20.
7. Збруева Ю.В. Судебно-медицинское значение вариантов танатогенеза при механической травме в различные сроки посттравматического периода: Дисс. ... канд. мед. наук. Москва. 2015.
8. Збруева Ю.В., Джувалыков П.Г., Богомоллов Д.В. Актуальность судебно-медицинской диагностики отравлений так называемыми «дизайнерскими» наркотиками. Медицинская экспертиза и право. 2016; 5: 23–27.
9. Зиненко Ю.В. Анализ смертельных отравлений этиловым алкоголем и его суррогатами по г. Красноярску за 2015–2017 гг. Аллея науки. 2018; 1: 2(18): 42–46.
10. Джувалыков П.Г., Збруева Ю.В., Джувалыков Г.П., Гречухин И.В. Смертность от механических травм в Астраханском регионе. Кубанский научный медицинский вестник. 2011; 4: 60–62.
11. Збруева Ю.В., Джувалыков П.Г., Букешов М.К., Богомоллов Д.В., Федулова М.В. Судебно-медицинская оценка танатогенеза при переживании механической и термической травмы. Судебно-медицинская экспертиза. 2012; 55(5): 24–26.

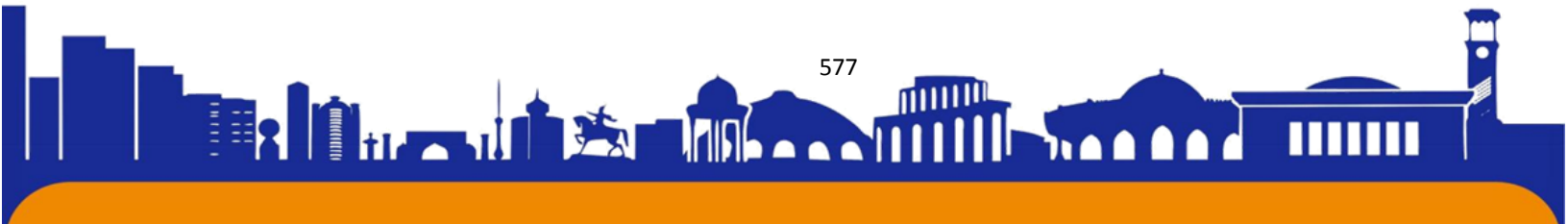



**SHO‘RO XOKIMIYATI DAVRI TADQIQOTCHILARNING
ASARLARIDAGI XORAZMNING QADIMGI VA RIVOJLANGAN O‘RTA
ASR MUDOFAA INSHOOTLARI TO‘G‘RISIDA**

Tarix fanlari bo‘yicha

Usmanova Inobat Ibragimovna

Urganch davlat pedagogika instituti Filologiya va Tarix fakul’teti “Milliy g‘oya va falsafa” kafedrası o‘qituvchisi,

inobatusmanova540@gmail.com tel:+998904328775

“Milliy g‘oya va falsafa” kafedrası o‘qituvchisi

Djumaniyova Maryamjon Maxmudovna

Annotatsiya: Sho‘ro xokimiyati yillarida Xorazm vohasi va unga qo‘shni Sariqamishbo‘yi havzasi sarhadlaridagi qishloq va shaharlarda turli arxeologik ekspeditsiya va arxeologik guruhlar hodimlari tomonidan olib borilgan arxeologik izlanishlar.

Kalit so‘zlar: Sariqamishbo‘yi havzasi, A. Yu. Yakubovskiy, S. A. Yershov, Darg‘on qal‘asi, Ya. G‘. G‘ulomov, Teshikqal‘a, Burgutqal‘a, Norinjanbobo, Xazorasp, Xeykanik, Burgutqal‘a va Katqal‘a, Ye. Ye. Nerazik, Yu. A. Rapoport va A. N. Gertmanlar.

**О ДРЕВНИХ И РАЗВИТЫХ СРЕДНЕВЕКОВЫХ ОБОРОНИТЕЛЬНЫХ
СООРУЖЕНИЯХ ХОРАЗМА В РАБОТАХ ИССЛЕДОВАТЕЛЕЙ
ПЕРИОДА СОВЕТСКОЙ ВЛАСТИ**

Аннотация: В годы правления Шуры археологические исследования проводились сотрудниками различных археологических экспедиций и археологических групп в селах и городах на границах Хорезмского оазиса и прилегающей к нему Сарыкамьшбойской котловины

Ключевые слова: Бассейн Сарыкамьшбой, А.Ю. Якубовский, С.А. Ершов, Дарганский замок, Я. Г. Гуломов, Тешиккала, Бургуткала, Норинжанбобо, Хазорасп, Хейканик, Бургуткала и Каткала, Е. Есть. Неразик.





CONSTRUCTIONS OF KHORAZM IN THE WORKS OF RESEARCHERS OF THE SOVIET AUTHORITY PERIOD

Abstract: During the years of Shura rule, archaeological research was carried out by employees of various archaeological expeditions and archaeological groups in the villages and towns on the borders of the Khorezm oasis and the adjacent Sarikamishboy basin

Key words: Sarikamishboyi basin, A. Yu. Yakubovsky, S. A. Yershov, Dargan Castle, Ya. G. Gulomov, Teshikkala, Burgutkala, Norinjanbobo, Khazorasp, Heikanik, Burgutkala and Katqala, Ye. Eat. Nerazik, Yu. A. Rapoport and A. N. Hertman.

Sho'ro xokimiyati yillarida Xorazm vohasi va unga qo'shni Sariqamishbo'yi havzasi sarhadlaridagi qishloq va shaharlarda turli arxeologik ekspeditsiya va arxeologik guruhlar hodimlari tomonidan olib borilgan arxeologik izlanishlar natijalarini aks ettirgan monografiya, risola, maqola va tezislardagi ma'lumotlar namoyon qiladi. XX asrning 20 - yillar oxiridan Xorazm vohasida o'rta asrga mansub shahar tipidagi aholi punktlarini arxeologik jihatidan o'rganish ishlari boshlanganini eslash lozim. A. Yu. Yakubovskiy Ko'hna Urganch, Mizdahqon yodgorliklarida arxeologik izlanishlarni olib borishi natijasida olingan ashyolar Buyuk Xorazmshohlar davrida kechgan tarixiy jarayonni yoritishda muhim o'rin tutgan.⁴² Afsuski, yodgorlik qadimiy madaniy qatlamigacha arxeologik izlanishlar olib borilmaganligi sababli, uning vujudga kelishi, shakllanishi va rivojlanish bosqichlari tarixi hanuzgacha ilmiy jihatidan o'z isbotini topgan emas. S. A. Yershov esa, Darg'on qal'asi yuqori madaniy qatlamida arxeologik qazishmalarni olib borishi natijasida o'rta asr jamiyatini yoritadigan materiallarni olishga muvaffaq bo'lgan.⁴³ Xolbuki, Darg'on mudofaa kompleksini o'rganish masalasi e'tibordan qolib ketgan.

Ikkinchi tarixiy davrda XX asrning 30 yillari o'rtalaridan Xorazm vohasida kadimgi va rivojlangan urta asr davrlarda kechgan tarixiy dialektika taraqqiyotini o'rganishda yangi davr boshlangan. Yangi davrning boshlanishi birinchi o'zbek arxeologi, akademik Ya. G. Gulomov faoliyati bilan bog'liq. 1936-yilda olim tomonidan Hazorasp, Xiva shaharlari tarixiga oid dastlabki fikr-mulohazalari diqqatga

⁴² Якубовский. А. Ю. Развалины Ургенча. Л, 1930.

⁴³ Ершов. С. А. Археологические памятники левого берега Амударьи//ВДИ. № 1//. М, "Наука", 1941

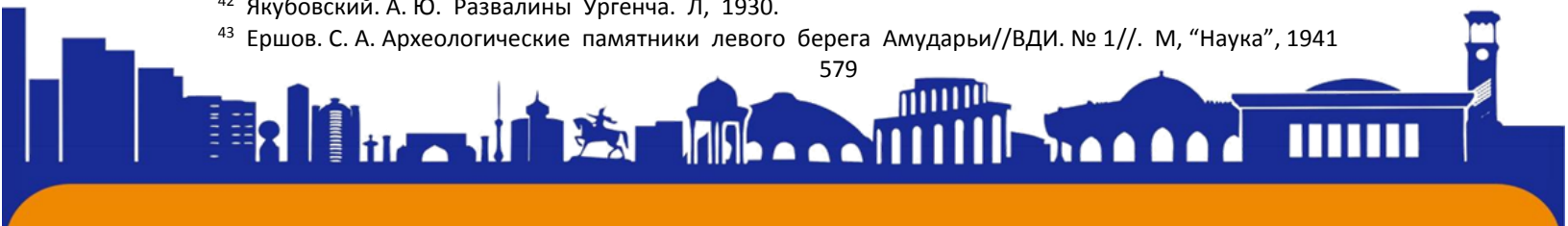



sazovar. A. I. Terenojkin 1937-yildan Burgutqal'a, Katqal'a madaniy-xo'jalik markazlarida arxeologik qidiruv ishlari jarayonida 22 ta qadimgi va ilk o'rta asrlarga mansub yodgorliklarni ro'yhatga olish bilan bir vaqtda, Teshiqal'a, Burgutqal'a, Norinjanbobo yodgorliklarida qisman qazish ishlarini olib borishga muvassar bo'lgan⁴⁴. Tadqiqotchilar tomonidan olib borilgan arxeologik izlanishlar natijalariga ko'ra, qadimgi va ilk o'rta asrlarga oid tarixiy obidalar Xorazm arxeologik xartasiga qayd qilingan, Xazorasp, Xeykanik, Burgutqal'a va Katqal'a markaziy-xo'jalik markazlari tarixiga doir dastlabki ilmiy asosga ega bo'lgan tarixiy ma'lumotlar ilmiy jamoatchilik e'tiboriga havola qilingan.

1930-yillar o'rtalaridan e'tiboran S. P. Tolstov rahbarligida Xorazm arxeologiya-etnografiya ekspeditsiyasi xodimlari tomonidan Xorazm vohasi, Sariqamishbo'yi sarhadlarida turli tarixiy sanalarda aholi tomonidan barpo qilingan qishloq va shaharlarni qidirib topish, ularni ro'yhatga olish, ularda asrlar davomida saqlanib kelgan sir-sinoatlarni maqsadli ravishda ilmiy jihatidan o'rganish ishlarini boshlab yubordilar. 1937-1940-yillar mobaynida ekspeditsiya xodimlari jasorati tufayli vohaning arxaika, antik va ilk o'rta asr jamiyatlarida kechgan ijtimoiy-iqtisodiy va etnomadaniy munosabatlarni yoritadigan noyob ashyolarni olishga muvassar bo'ldilar. Sobiq sovet davrida Xorazm vohasi va uning tabiiy davomi bo'lgan Sariqamishbo'yi sarhadlarida yostanib saqlanib qolgan qadimgi va ilk o'rta asrlar qishloq va shaharlar tarixiga oid arxeologik materiallar serob bo'lib, ularning nazariy-qiyosiy tahlili eski jamiyat mafkurasi asosida olib borilganligi kuzatiladi. Xorazm vohasi qadimgi va ilk o'rta asrlar davri yodgorliklaridan olingan arxeologik ashyolar o'zbek davlatchiligi ilk bosqichi, uning shakllanish jarayoni va rivojlanish tarixini o'rganishda muhim nazariy manba bo'lib hisoblanadi. O'lkamiz sarhadida ilk davlatchilikning vujudga kelishi va uning mahalliy ildizi, o'ziga xos xususiyatlari, ahamioniylar zulmidan ozod bo'lgan Xorazm davlatining turli tarixiy davr jarayonida rivojlanish bosqichlari, davlat boshqaruv tizimi, shaharsozlik madaniyati, uning rivojlanishiga imkon bergan mudofaa inshootlari kabi masalalari yaxlit tarzda obyektivlik, xolislik va mantiqiy tamoyillar asosida maxsus obyekt sifatida o'rganilmaganligi kuzatiladi. Xorazm ekspeditsiyasi xodimlari tomonidan yarim asrdan ko'proq maboynda Xorazmning qishloq va shaharlari tarixiga oid

⁴⁴ Тереножкин. А. И. Археологические разведки в Хорезме.//СА. №V1//. 1940, с. 176-177.

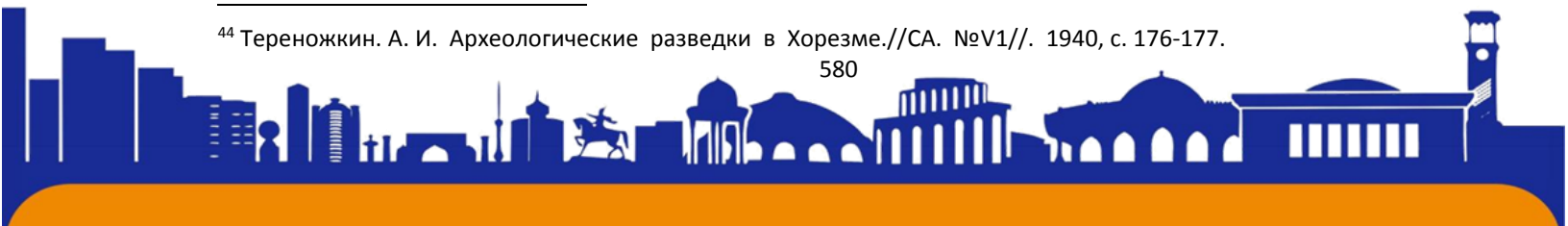



ISSN (E): 2181-4570 ResearchBib Impact Factor: 6,4 / 2023 SJIF 2024 = 5.073/Volume-2, Issue-5

to'plangan ashyolar tahliliga bog'ishlangan tarixiy asarlardagi ma'lumotlar inkor qilinmaydi, ammo olingan arxeologik ashyolar qaysi tarixiy davr, qaysi mafkura metodologik uslubida ilmiy tahlil qilinganini nazarga olish joiz. Akademik Ya. G'. G'ulomov yozma manbalardagi ma'lumotlarni arxeologik ashyolar va etnografik materiallar asosida Xorazmning arxaik davrida vujudga kelgan shaharsozlik madaniyati va uning keyingi tarixiy davrlarda rivojlanishiga manba bo'lgan sug'orish inshootlari faoliyatining tarixiy ahamiyatini aks ettirgan tarixiy ma'lumotlari tadqiqotchilar uchun ilmiy ahamiyati saqlanib kelmoqda.⁴⁵

A. S. Kes, S.P.Tolstov, B. A. Andrianov asarlarida qadimgi Xorazm vohasida tabiiy-geografik sharoit va antropogen landshaftning shakllanishi, Amudaryo, Sirdaryo irmoqlari faoliyati, magistral kanallar qurilishi tarixiga oid ma'lumotlarni qayd qilganlar. A. S. Kes tadqiqotlarida Quyi Amudaryo, Sariqamishbo'yi havzalari pasttekisliklari geologik va paleogeografik tuzilishi ma'lum ma'noda o'z mazmunini topgan.⁴⁶ B. A. Andrianov asarlarida esa, yuqorida qayd qilingan sarhadlarda magistral inshootlar qurilishi, shu asosda dehqonchilik dala tizimi vujudga kelishi va rivojlanish tarixi keng tarzda yoritilgan.⁴⁷ Xorazm vohasida qadimgi tosh davriga oid manzilgohlar Ye. B. Bijanov,⁴⁸ A. V. Vinogradov tadqiqotlarida neolit, eneolit davri urug' jamoalari tabiiy ravishda vujudga kelgan ko'l, buloq atroflari va suv havzalari sohili yoqalarida yarim yerto'la tipidagi chaylalarda olib borgan turmush tarzi tarixiga oid ma'lumotlar o'rin olgan.⁴⁹ Tadqiqotchi M. A. Itina Oqchadaryo havzasida eneolit va bronza davriga mansub obidalarda keng miqyosda olib borgan arxeologik izlanishlar natijasida qadimgi Xorazmda ilk urbanistik jarayon arafasida ijtimoiy-iqtisodiy va etnomadaniy munosabatlarni yoritadigan ashyolarni olishga miyassar bo'lgan.⁵⁰

⁴⁵Гуломов. Я. Ф. Хоразмнинг суғорилиш тарихи. Т, «Фан», 1959.

⁴⁶Кесь. А.С. Причины изменения уровня Арала в голоцене. //Известия Ан СССР, серия географических наук//. М. 1978 №1, с. 8-16. Он же. Аральское море в голоцене//Этнография и археология Средней Азии//. М. «Наука», 1979, с. 19-23. Он же. Антропогенное воздействие на формирование рельефа аллювиально-дельтовых равнин Амударья//Культура и искусство древнего Хорезма//. М., «Наука», 1981, с. 72-80.

⁴⁷Андрианов. Б. В. Древние оросительные системы Приаралья. М., «Наука», 1969.

⁴⁸Бижанов. Е .Б. Археологические памятники юго-восточного Устюрта. Нукус 1967; Его же мезолитические и неолитические памятники северо-западного Устюрта//Археология Приаралья//. Вып-1, Ташкент. 1982.

⁴⁹Винаградов. А.В. Древние охотники и рыбаловы Среднеазиатского междуречья. М, «Наука», 1981. Винаградов. А.В., Мамедов. Э. Д. Первобытный Лавлякан. М, «Наука», 1975.

⁵⁰Итина М.А. История степных племен южного Приаралья. М. 1977.

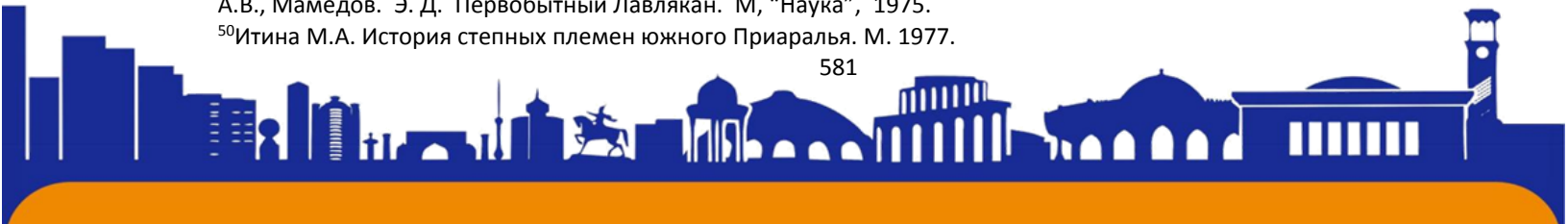



S. P. Tolstov ilk maqolasida Ko‘zaliqir qal’asi joylashishi, topografik tuzilishi va mudofaa tizimi tarixini tahlil qilib, uni arxaika davriga mansubligi to‘g‘risida xulosasi qayd qilingan.⁵¹ Ekspeditsiya xodimi O.A.Vishnevskaya Ko‘zaliqirda arxeologik qazish ishlarini olib borishi natijasida, uning tarhi tuzilishi, mudofaa tizimi tarixiga oid yangi ma’lumotlar tahlili asosida, uni Xorazmning dastlabki siyosiy markazi degan xulosaga kelgan.⁵² Qo‘yqirilgan qal’ada olib borilgan arxeologik tadqiqotlar natijasida olingan arxeologik ashyolar Xorazm vohasini ilk va so‘nggi antik dunyosi jamiyatida kechgan tarixiy jarayonni o‘rganishda muhim manba bo‘lib hizmat qiladi.⁵³ Tadqiqotchilar Ye. Ye. Nerazik, Yu. A. Rapoport va A. N. Gertmanlar tomonidan Tuproqqal’ada (Ellikqal’a tumani) olib borilgan arxeologik izlanishlar natijasida olingan ashyolar (150ga yaqin devoriy tasvirlar va alebastrli haykallar bilan bezatilgan “taxt zali”, “shohlar zali”, “G‘alaba zali”, “harbiylar zali”, “raqqosalar zali” va 120ga yaqin arxiv xujjatlari) Xorazmning so‘nggi antik davri jamiyatini qamrab olgan ijtimoiy-iqtisodiy, etnomadaniy va diniy-mafkuraviy munosabatlarni o‘rganishda muhim ahamiyat kasb etadi.⁵⁴

Tadqiqotchi M. G. Vorobyeva Burgutqal’a vohasida qishloq tipidagi Ding‘iljida arxeologik izlanishlarni olib borishi jarayonida miloddan avvalgi V asrga oid noyob ashyolarni olishga muvassar bo‘lgan.⁵⁵ Yodgorlik uy-xonalardan olingan ashyolar arxaika davri oxiridan qishloqlarda ijtimoiy-iqtisodiy munosabatlar jarayoni jadal sur’atda kechishi boshlanganligini izohlaydi. Lekin, jamiyatda kechgan ijtimoiy-iqtisodiy munosabatlar ravnoqi maskan mukammal mudofaa tizimida o‘z aksini topmaydi. Ye. Ye. Nerazik Oqchadaryo havzasi sarhadida motiga-dehqonchilik xo‘jaligi bilan shug‘ullangan qabilalar madaniyatini Yakkaparsan-2 maskani misolida o‘rgandi. Tadqiqotchi Oqchadaryo havzasida Afrig‘iylar davriga mansub bo‘lgan

⁵¹Tolstov С.П. «Городище с жилыми стенами»//КСИИМК, Вып XVII//. М 1947 с 3-8.

⁵²Вишневская О.А. Раскопки на городище Кюзелигыр//АО 1971//. М, “Наука”, 1972. Её же. Раскопки на городище Кюзелигыр//АО 1977//. М, “Наука”, 1978; Её же. Раскопки на городище Кюзели-Гыр//АО 1982//. М, “Наука”, 1983.Её. Же. Вишневская. О. А. Рапопорт. Ю. А. Городище Кюзелигыр. К вопросу о раннем эпохе истории Хорезма//ВДИ, №2//. М, “Наука”, 1997, с. 150-173.

⁵³Кой-крылган-кала- Памятник культуры в IV в. до н. э. IV в.н.э в древнем Хорезме. М., «Наука», 1967.

⁵⁴Неразик. Е. Е. Раскопки городища Топракальа//КСИА, 132,//. М, “Наука”, 1972, с. 23-30, Её. же. Раскопки городище Топракальа//АО-1974//. М, «Наука», 1975, с. 508-509. Рапопорт. Ю. А., Гертман. А. Н. Работы на Топракалье.//АО-1976//. М, «Наука», 1977, с. 539-540. Городище Топракальа. М, Наука», 1981. Топракальа. Даорец. М, «Наука», 1984.

⁵⁵Воробьева. М. Г. Дингильже. Усадьба I тыс. до. н. э. в древнем Хорезме//МХЭ, Вып 9//. М, “Наука”, 1973.

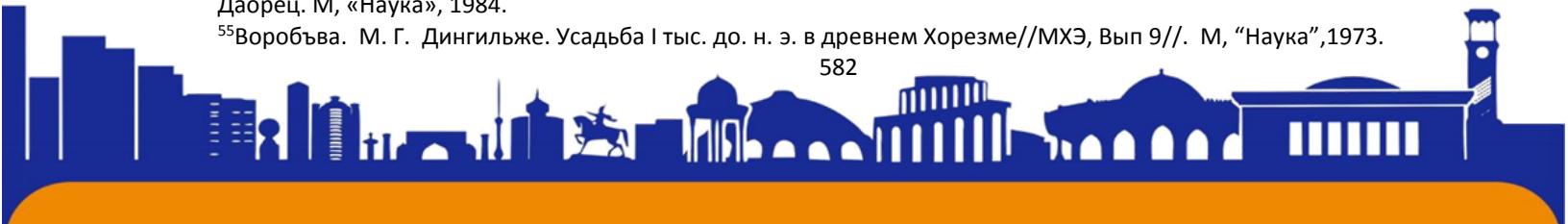



ISSN (E): 2181-4570 ResearchBib Impact Factor: 6,4 / 2023 SJIF 2024 = 5.073/Volume-2, Issue-5

qishloq jamoalarning vujudga kelishi, shakllanishi va rivojlanish bosqichlarini o'rganishni asosiy obyekt qilib olganligi diqqatga sazovar.⁵⁶

M. G. Vorobyeva, M. S. Lapirova-Skoblo, Ye. Ye. Neraziklar Hazorasp shahar ichki qismi va mudofaa devoridaolib borilgan arxeologik izlanishlar natijalariga ko'ra, shaharning vujudga kelish tarixiy sanasini mil. avv. IV asrga oidligi to'g'risida xulosaga kelganlar. B. I. Vaynberg Sariqamishbo'yi havzasida joylashgan Quvisoy manzilida keng qamrovli arxeologik izlanishlarni olib borishi natijasida olingan temirdan qilingan xilma-xil mehnat qurollari, kulolchilik ashyolari, bronza va temirdan qilingan qurol-aslahalar, ikki va uch qirrali kamon o'qlari, loy va toshdan yasalgan shar yadrolar va olamdan o'tgan safdoshlar suyaklari qo'yilgan loydan ishlangan silindr shakldagi ossuariy qoldiqlarini o'rganish asosida maskanni Yakkaparsonliklar bilan tengdosh degan xulosaga kelgan.

ADABIYOTLAR RO'YXATI

1. Якубовский. А. Ю. Развалины Ургенча. Л, 1930.
2. Ершов. С. А. Археологические памятники левого берега Амударьи//ВДИ. № 1//. М, "Наука", 1941
3. Тереножкин. А. И. Археологические разведки в Хорезме.//СА. №VI//. 1940, с. 176-177.
4. Фуломов. Я. Ф. Хоразмнинг суғорилиш тарихи. Т, «Фан», 1959.
5. Кесь. А.С. Причины изменения уровня Арала в голоцене. //Известия АН СССР, серия географических наук//. М. 1978 №1, с. 8-16. Он. же. Аральское море в голоцене//Этнография и археология Средней Азии//. М. «Наука». 1979, с. 19-23. Он. же. Антропогенное воздействие на формирование рельефа аллювиально-дельтовых равнин Амударьи//Культура и искусство древнего Хорезма//. М., «Наука», 1981, с. 72-80.
6. Андрианов. Б. В. Древние оросительные системы Приаралья. М., «Наука», 1969.
7. Бижанов. Е. Б. Археологические памятники юго-восточного Устюрта. Нукус 1967; Его. же мезолитические и неолитические памятники северо-западного Устюрта//Археология Приаралья//. Вып-1, Ташкент. 1982.

⁵⁶Неразик. Е. Е. Раскопки Якка-Парсан-2 в 1958-1961гг//МХЭ. Вып. 2//. М, "Наука", 1963. Её. же. Усадьба в Якка-Парсонском оазисе//Приаралье в древности и средневековья//. М, "Наука", 1998, с. 172-186. Её. же. Сельские поселения афригидского Хорезма. М."Наука", 1966. Её. же. Сельское селище Хорезма. М, «Наука», 1967.

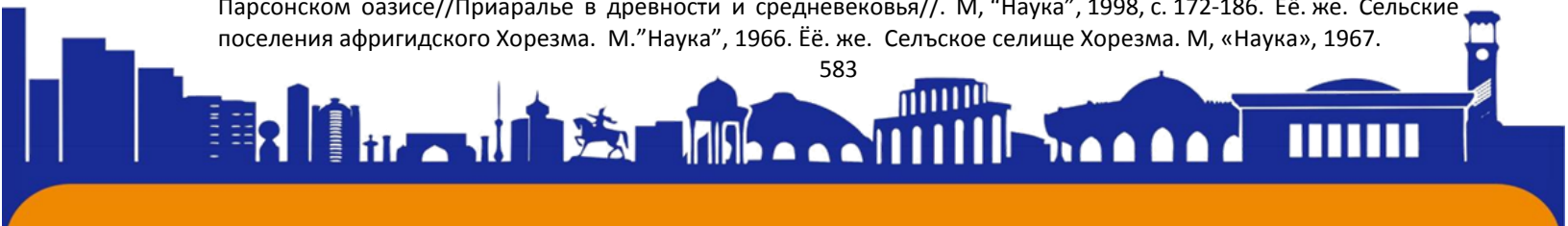



8. Винаградов. А.В. Древние охотники и рыбаловы Среднеазиатского междуречья. М, "Наука", 1981. Винаградов. А.В., Мамедов. Э. Д. Первобытный Лавлякан. М, "Наука", 1975.

9. Итина М.А. История степных племен южного Приаралья. М. 1977.

10. Толстов С.П. «Городище с жилыми стенами»//КСИИМК, Вып XVII//. М 1947 с 3-8.

11. Вишневская О.А. Раскопки на городище Кюзелигыр//АО 1971//. М, "Наука", 1972. Её же. Раскопки на городище Кюзелигыр//АО 1977//. М, "Наука", 1978; Её же. Раскопки на городище Кюзели-Гыр//АО 1982//. М, "Наука", 1983. Её же. Вишневская. О. А. Рапопорт. Ю. А. Городище Кюзелигыр. К вопросу о ранней эпохе истории Хорезма//ВДИ, №2//. М, "Наука", 1997, с. 150-173.

12. Кой-крылган-кала- Памятник культуры в IV в. до н. э. IV в. н.э в древнем Хорезме. М., «Наука», 1967.

13. Неразик. Е. Е. Раскопки городища Топракальа//КСИА, 132, // М, "Наука", 1972, с. 23-30, Её же. Раскопки городища Топракальа//АО-1974//. М, «Наука», 1975, с. 508-509. Рапопорт. Ю. А., Гертман. А. Н. Работы на Топракальа.//АО-1976//. М, «Наука», 1977, с. 539-540. Городище Топракальа. М, Наука», 1981. Топракальа. Даорец. М, «Наука», 1984.

14. Воробьева. М. Г. Дингильже. Усадьба I тыс. до. н. э. в древнем Хорезме//МХЭ, Вып 9//. М, "Наука", 1973.

15. Неразик. Е. Е. Раскопки Якка-Парсан-2 в 1958-1961 гг//МХЭ. Вып. 2//. М, "Наука", 1963. Её же. Усадьба в Якка-Парсонском оазисе//Приаралье в древности и средневековья//. М, "Наука", 1998, с. 172-186. Её же. Сельские поселения афригидского Хорезма. М."Наука", 1966. Её же. Сельское селище Хорезма. М, «Наука», 1967.



BORROWING COMPLEX WORDS IN ENGLISH AND UZBEK LANGUAGES (BASED ON MEDICAL SCIENCES): SEMANTIC ASPECT.

Tuxtasheva Mohigul

Student of the 403rd group of the Faculty of Foreign Philology of Termez State University

Abstract: This article examines how complex medical terms are borrowed into English and Uzbek, focusing on their meanings. Medical terms, often from Latin and Greek, can be difficult to integrate into new languages. By looking at specific examples, the research shows how these terms are changed to fit the sounds and meanings of English and Uzbek. The study finds patterns in how medical vocabulary is adopted and adapted, helping us understand how languages evolve with new scientific words. This research sheds light on the interaction between global medical terminology and local languages.

Key words: global medical, technologies, medical terms, the semantic adaptations

ЗАИМСТВОВАНИЕ СЛОЖНЫХ СЛОВ В АНГЛИЙСКОМ И УЗБЕКСКОМ ЯЗЫКАХ (НА ОСНОВЕ МЕДИЦИНСКИХ НАУК): СЕМАНТИЧЕСКИЙ АСПЕКТ.

Аннотация: В данной статье рассматривается, как сложные медицинские термины заимствуются в английский и узбекский языки, акцентируя внимание на их значениях. Медицинские термины, часто происходящие из латыни и греческого языка, бывает сложно интегрировать в новые языки. На конкретных примерах исследование показывает, как эти термины изменяются, чтобы соответствовать звукам и значениям английского и узбекского языков. Исследование обнаруживает закономерности в том, как принимается и адаптируется медицинская лексика, помогая нам понять, как языки развиваются с появлением новых научных слов. Это исследование проливает свет на взаимодействие глобальной медицинской терминологии и местных языков.

Ключевые слова: мировая медицина, технологии, медицинские термины, семантические адаптации.

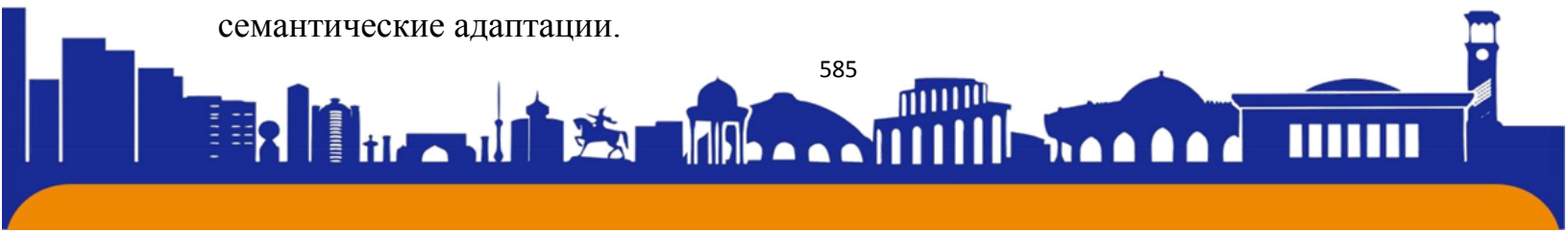

INTRODUCTION

Language is a living, evolving entity, continuously adapting to new realities, especially in fields driven by rapid advancements such as medical sciences. One notable aspect of this evolution is the borrowing of complex words from one language to another, enriching the lexicon and enabling precise communication of new concepts and technologies. English, as a global lingua franca in medicine, has seen extensive borrowing from and lending to various languages, including Uzbek. Uzbek, a Turkic language spoken predominantly in Uzbekistan, has integrated numerous foreign terms, reflecting its interactions with global medical advancements. The process of borrowing in medical sciences is particularly intriguing due to the high stakes involved in accurate and effective communication. Complex terms in medical sciences often encapsulate advanced concepts and technologies, requiring precise translation and adaptation to maintain their meaning and utility. This study focuses on the semantic aspects of borrowing complex medical terms between English and Uzbek, aiming to understand how these terms are integrated and adapted in both languages. The primary objective of this study is to explore the semantic changes and adaptations that occur when complex medical terms are borrowed between English and Uzbek. By examining these terms, we seek to identify patterns of meaning change, the extent of semantic retention or shift, and the cultural and linguistic factors influencing these processes. This research aims to provide insights that are valuable for linguists, medical professionals, and translators working in multilingual environments. Understanding the semantic aspects of borrowing complex medical terms is crucial for ensuring effective communication in medical sciences. This study will contribute to the broader field of sociolinguistics by highlighting how languages evolve and adapt in response to advancements in medical science. By analyzing the borrowing and adaptation processes in English and Uzbek, we aim to shed light on the intricate dynamics of language change and its implications for medical communication. This research will not only enhance our understanding of lexical borrowing but also improve practical translation and communication strategies in the medical field.

Method

We identified and listed the borrowed medical terms in both languages, noting their original forms and the source languages. This included examining both direct





borrowings and loan translations (calques). For each borrowed term, we conducted a semantic analysis to understand its meaning in both the source and target languages. This involved: - Reviewing definitions from medical dictionaries and glossaries. - Analyzing usage in medical literature and practice. - Identifying any changes in meaning or additional nuances that emerged in the target language. We compared the semantic adaptations of borrowed terms in English and Uzbek. This included:

- Identifying patterns in semantic change, such as broadening or narrowing of meaning.
- Examining the extent to which the original meanings were retained or altered.
- Analyzing contextual factors that influenced these semantic changes. We explored the contexts in which these terms are used in medical practice. This involved: - Reviewing clinical documents, research papers, and medical communication to see how the borrowed terms are employed. - Understanding the practical implications of any semantic shifts for medical professionals and patients. Our focus on specific areas within medical sciences means that findings may not be generalizable to all medical subfields.

By following this methodological framework, we aim to offer clear and actionable insights into the semantic aspects of borrowing complex medical terms between English and Uzbek, contributing to the broader understanding of linguistic adaptation in medical sciences.

Results

This section presents the findings on the borrowing and semantic adaptation of complex medical terms between English and Uzbek. The analysis reveals patterns of meaning retention, semantic shift, and contextual usage. Specific examples illustrate these patterns.

a)Cardiogram

- English: Cardiogram refers to a record of muscle activity within the heart, typically produced by an electrocardiograph.

- Uzbek: (kardiogramma) is directly borrowed from English, retaining the same meaning and usage in medical contexts. This term is used in Uzbek medical literature and practice without any semantic change. b)Antibiotic

- English: Antibiotic specifically refers to a substance that kills or inhibits the growth of bacteria.

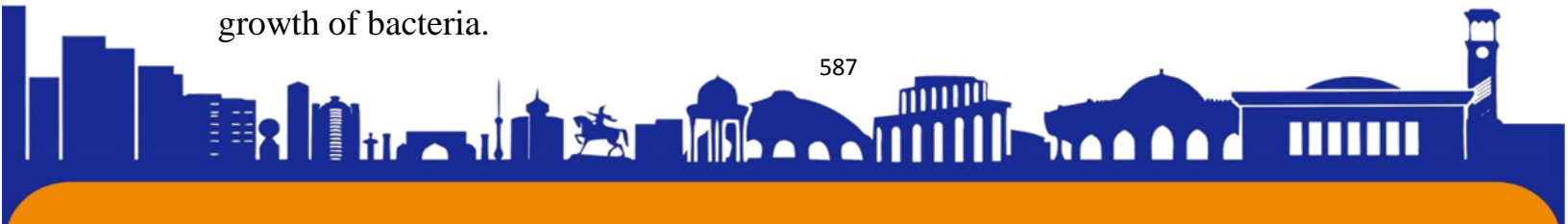



- Uzbek: (antibiotik) is borrowed directly but its usage sometimes extends to any antimicrobial agent, including antifungals and antivirals, reflecting a broader application in everyday medical discourse.

c) Vaccine

- English: Vaccine refers to a biological preparation that provides active acquired immunity to a particular infectious disease.

- Uzbek: "Вакцина" (vaktsina) retains the core meaning but is often used more specifically to refer to vaccines for common diseases like influenza or hepatitis, rather than the broader range of vaccines available in the medical field.

d) Blood Pressure Monitor

- English: Blood pressure monitor refers to a device used to measure blood pressure.

- Uzbek (qon bosimi o'lchagich) is a calque, directly translating the components of the English term into Uzbek while retaining the original meaning.

Many complex medical terms borrowed from English into Uzbek maintain their original meanings, ensuring clarity and consistency in medical communication.

Some terms exhibit semantic broadening or narrowing, reflecting local adaptations and usage contexts. This indicates a flexible approach to integrating new terminology within the existing linguistic framework. In medical sciences, the precision of terminology is crucial. Both direct borrowings and calques are used to maintain accuracy in communication, highlighting the importance of clear and consistent terminology in ensuring effective medical practice and patient care. These results demonstrate the dynamic nature of language borrowing and semantic adaptation in the medical field. Understanding these patterns is essential for linguists, medical professionals, and translators to navigate the complexities of multilingual medical communication effectively.

CONCLUSION

This study investigated the borrowing and semantic adaptation of complex medical terms between English and Uzbek. Our analysis uncovered several key patterns that provide insights into the dynamic process of lexical borrowing in the medical field. The findings highlight the importance of precise and adaptable terminology in medical





sciences. As medical knowledge and technologies evolve, so does the language used to describe them. Understanding the patterns of borrowing and semantic adaptation is crucial for linguists, medical professionals, and translators to ensure effective communication and knowledge transfer across languages. Further research could explore the long-term impacts of these borrowings on both languages and investigate how new medical terms are integrated and evolve over time. Additionally, examining borrowing processes in other technical fields could provide a broader understanding of lexical adaptation in different contexts. In conclusion, the borrowing of complex medical terms between English and Uzbek illustrates the dynamic nature of language and its ability to adapt to new scientific realities. This study contributes to our understanding of linguistic evolution in the context of medical sciences and underscores the need for ongoing research to navigate the ever-changing landscape of multilingual medical communication.

REFERENCES

1. Al-Kasimi, A. M. (1977). *Linguistics and Bilingual Dictionaries*. Leiden: Brill.
2. Crystal, D. (2003). *The Cambridge Encyclopedia of the English Language* (2nd ed.). Cambridge: Cambridge University Press.
3. Haspelmath, M. (2009). *Lexical Borrowing: Concepts and Issues*. In M. Haspelmath & U. Tadmor (Eds.), *Loanwords in the World's Languages: A Comparative Handbook* (pp. 35-54). Berlin: De Gruyter Mouton.
4. Lewis, G. L. (2000). *The Turkish Language Reform: A Catastrophic Success*. Oxford: Oxford University Press.
5. Muminov, K. (2004). *Medical Terminology in Modern Uzbek: Issues and Solutions*. Tashkent: Uzbekistan Medical Publishers.

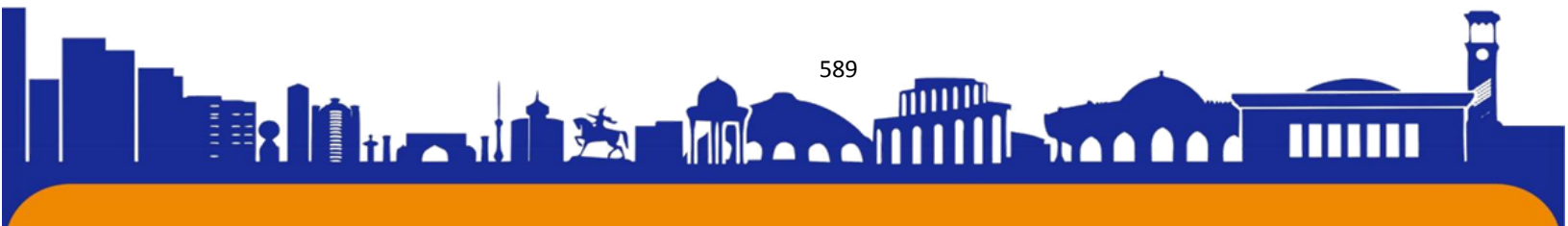



INNOVATSION STRATEGIYALARNI QO‘LLASH ORQALI MAMLAKAT EKSPORT SALOHIYATINI OSHIRISH USULLARI

Toshkent menejment va iqtisodiyot instituti o‘qituvchisi
Tursunqulov Shoxrux Rabbimqul o‘g‘li

Annotatsiya.

Bugungi kun dolzarb masalalardan biri bu mamlakatning eksport operatsiyalarini takomillashtirish hisoblanadi. Mamlakatimizda so‘ngi yillarda qabul qilingan bir qator farmonlar, qarorlar, nizomlar eksport operatsiyalarini yangi pog‘onaga chiqarish vazifalarni belgilab beradi. Maqolada mamlakatning eksport salohiyatini oshirish usullari va yo‘nalishlari, eksportni tashkil etish xususiyatlari, eksport salohiyatini oshirishda innovatsion strategiyalarni qo‘llash ahamiyati va zarurligi misollar tarzda ko‘rsatib berilgan. Shu bilan birga muammolar aniqlanib ularga tegishli tarzda xulosa va takliflar keltirib o‘tilgan.

Kalit so‘zlar: innovatsiya, korxonalar, eksport, strategiya, iqtisodiyot, mehnat tadbirkor, xarajat, tadqiqot, bozor.

METHODS OF INCREASING THE EXPORT AUTHORITY OF THE COUNTRY BY USING INNOVATIVE STRATEGIES

ABSTRACT.

One of the urgent issues today is the improvement of the country's export operations. A number of decrees, decisions and regulations adopted in our country in recent years determine the tasks of taking export operations to a new level. The article shows the ways and directions of increasing the export potential of the country, the features of export organization, the importance and necessity of using innovative strategies in increasing the export potential. At the same time, problems were identified and conclusions and suggestions were made accordingly.

Key words: innovation, enterprise, export, strategy, economy, labor, entrepreneur, cost, research, market.

МЕТОДЫ ПОВЫШЕНИЯ ЭКСПОРТНОГО АВТОРСТВА СТРАНЫ С ПОМОЩЬЮ ИННОВАЦИОННЫХ СТРАТЕГИЙ





АННОТАЦИЯ

Одним из актуальных вопросов сегодня является совершенствование экспортных операций страны. Ряд указов, решений и постановлений, принятых в нашей стране в последние годы, определяют задачи вывода экспортных операций на новый уровень. В статье показаны пути и направления повышения экспортного потенциала страны, особенности организации экспорта, важность и необходимость использования инновационных стратегий в повышении экспортного потенциала. При этом были выявлены проблемы и сделаны соответствующие выводы и предложения.

Ключевые слова: инновация, предприятие, экспорт, стратегия, экономика, труд, предприниматель, затраты, исследования, рынок.

Jahon iqtisodiyotining globallashuvi sharoitida mamlakatlarning tashqi savdosi va uni boshqarish xalqaro iqtisodiy munosabatlarning eng jadal rivojlanayotgan shakli hisoblanadi. Tashqi savdo operatsiyalarining tobora ortib borayotganligining asosiy jihati avvalambor, mamlakatlarning milliy mahsulotlarni tashqi bozorlarda sotishga bo'lgan intilishlari, xorijiy mamlakatlardan esa ma'lum tovarlarni olish ehtiyojlari va nihoyat, xalqaro mehnat taqsimoti tufayli yuqori daromad olish istagi bilan bog'liq. Zamonaviy tashqi savdo operatsiyalari juda xilma-xildir, shuning uchun ularni to'liq tasniflash uchun ma'lum bir mezonlarni taklif qilish juda murakkabdir. Zamonaviy bozor mexanizmlarini joriy etish va mahsulotlarni eksport qilish tartibini soddalashtirish bo'yicha keng ko'lamli ishlar amalga oshirilayotganligiga qaramasdan, mahsulotlarning eksporti hajmini ko'paytirish va turlarini kengaytirishga to'sqinlik qiluvchi omillar mavjud.

Xususan, bugungi kunda birgina eksportga yo'naltirilayotgan meva-sabzavot mahsulotlarining 90 foizidan ortig'i kichik ishlab chiqaruvchilar tomonidan yordamchi xo'jaliklarda, shu jumladan tomorqa uchastkalarida yetishtirilmoqda. Aksariyat ishlab chiqaruvchilar xorijiy bozorlarni o'rganish, shartnomalar tuzish va innovatsion tadqiqotlarini o'tkazish tajribasiga ega emasliklari sababli o'z mahsulotlarini mustaqil ravishda eksport qilish imkoniyatiga ega emas.

Mamlakatning eksport faoliyatiga tashqi muhitning rag'batlantiruvchi va cheklovchi omillari ta'sir qiladi. Rag'batlantiruvchi omillar sifatida eksport qiluvchi tadbirkor faoliyat ko'rsatadigan mamlakatning qulay geografik joylashuvi, shuningdek





xodimlarning malakasi, iqtisodiy integratsiya holati va import qiluvchi mamlakat aholisining to'lov qobiliyati kabilardir. Cheklovchi omillar orasida bozor ma'lumotlarning noaniqligi, moliyaviy resurslarning yetishmasligi, zamonaviy uskunalar va texnologiyalarning yetishmasligi, soliq va bojxona cheklovlari va boshqalar kiradi. Kerakli resurslarga ega bo'lgan tadbirkorlik subyektlari to'g'ridan-to'g'ri (mustaqil) eksportni amalga oshirishi, xorijiy xaridorlar bilan to'g'ridan-to'g'ri xalqaro savdo shartnomalarini tuzishi uchun avvalo, eksport bo'limini yaratishi va uni xalqaro savdo, bojxona hujjatlari, sug'urtani tushunadigan malakali kadrlar bilan ta'minlashi kerak. Shuningdek, eksport mutaxassislari mamlakatda xalqaro transport operatsiyalarini tahlil qila oladigan, strategik marketingni rejalashtirishda juda tajribali bo'lishi talab etiladi. Bularning barchasi mamlakatlar uchun katta xarajatlarni talab qiladi va doimiy katta hajmda eksportni amalga oshirilgandagina samarali bo'ladi.

Mamlakatlar to'g'ridan-to'g'ri eksportning amalga oshirishda yana quyidagilarga alohida e'tibor qaratishi lozim:

- mumkin bo'lgan risklarni oldini olish yoki vositachilarning vakolatlari doirasini aniq bilishi;

- tashqi bozorda doimiy ishtirok etishi, bozor bo'yicha doimiy innovatsion tadqiqotlarni o'tkazib borishi, o'zgarishlarni hisobga olishi va ularga o'z vaqtida javob berishi.

Yuqoridagi holatlardan kelib chiqib, eksportni rivojlantirish innovatsion strategiyasini ishlab chiqishning tashkiliy-iqtisodiy mexanizmlarini takomillashtirish bilan bog'liq ilmiy-amaliy muammolarni chuqur tadqiq etish, mazkur bozorni rivojlantirishning ustuvor yo'nalishlarini aniqlashni talab etadi.

Doyl (2022) mamlakatning zamonaviy boshqaruvi va marketingning barcha asosiy yo'nalishlarini, ya'ni strategik bozorni rejalashtirish, brending, innovatsiyalar, narxni boshqarish, inqirozni boshqarishning dolzarbligiga katta e'tibor qaratishni ko'rib chiqqan. Uolker, Boyd, Larshe hamda Mallinzlar (2021) o'z tadqiqotlarida eksport nazariyasi orqali strategik tahlil, rejalashtirish va nazorat tushunchalarini batafsil ko'rib chiqqan. Asosiysi esa, dunyoning turli joylarida faoliyat yurituvchi yirik kompaniyalarda bilimlarni muayyan strategik qarorlar ishlab chiqish jarayonida qo'llashni, uning maxsus vositalari va ushbu qarorlarni qabul qilish modellarini misollar tariqasida taklif etishgan. Shu bilan birga Agarkova (2020) o'z tadqiqotida mamlakatni barqaror rivojlantirish mexanizmini shakllantirishda eksportni





ISSN (E): 2181-4570 ResearchBib Impact Factor: 6,4 / 2023 SJIF 2024 = 5.073/Volume-2, Issue-5

rivojlantirish strategiyalarini qo‘llashning ahamiyatini o‘rgangan va nazariy, uslubiy asoslarini ishlab chiqqan, shuningdek uning ishtirokchilari o‘rtasidagi ilmiy aloqalarni rivojlantirish, ishlab chiqarish salohiyatidan unumli foydalanishni tahminlash bo‘yicha taklif va tavsiyalar berilgan. Sadcheko va boshqalar (2020) Korxonalarda, innovatsiya raqobatbardoshlikning kalitidir. Innovatsiya innovatsion faoliyat natijasidir. Korxonalarining innovatsion innovatsion marketing faoliyati innovatsion faoliyatni tashkil etish ko‘rsatkichi bo‘lib, u korxonaning maqsadlari, rivojlanishi, eksporti va yakuniy natijalari o‘rtasidagi bog‘liqlik xususiyatini aks ettiradi. Iqtisodchi olimlarimizdan Boltaboyev (2023) eksportni rivojlantirishga muddatli maqsadlarini ifodalash va mavjud resurslarini ochilayotgan imkoniyatlar bilan taqqoslab ko‘rish yo‘li bilan ishlab chiqarishni strategik rejalashtirish jarayoni sifatida yondashadi.

Mamlakatlar tomonidan eksport qilinadigan mahsulotlarning katta qismi chuqur qayta ishlanmagan va yuqori qo‘shimcha qiymatga ega bo‘lmagan xom-ashyolar hisoblanadi. Bunday vaziyat mamlakatda eksportga yuqori texnologiyali mahsulotlarni sotishga yo‘naltirishga qaratilgan keskin choralar ishlab chiqishni talab etadi. Eksport holati, mamlakatlarni tashqi bozorga chiqish yo‘llari xalqaro marketing tizimining asosidir.

Ko‘pgina mamlakatlar ichki bozorga ishlashni ma‘qul ko‘radilar, chunki unda ish olib borish osonroq kechadi. Biroq ba‘zi omilarning ta‘siri mamlakatlarni tashqi bozorga yetaklaydi, bular:

- ichki bozor yaxshiroq yoki arzonroq mahsulotlar taklif qiladigan global kompaniyalar tomonidan xujumga uchrash xavfi;
- ba‘zi chet el bozorlarida yuqoriroq daromad olishga imkonlar yaratishi;
- ishlab chiqarish masshtablarida iqtisod qilishga erishi uchun mamlakat bozorini kengaytirilishi;
- tavakkalchilikni kamaytirish maqsadida mamlakat bir bozorga bog‘lanib qolmasligiga harakat qilishi;
- mamlakatning chegara orti mijozlari ulardan milliy chegara ortida ham faoliyat olib borishligini talab qilib qolishi

Rivojlanishning intensiv shakli eksport salohiyatidan samarali foydalanish va o‘shishiga uning tarkibini tashkil etuvchi elementlarini sifat jihatidan o‘zgartirish orqali erishilganda yuzaga keladi. Bunda mamlakatning rivojlanish sur‘ati ishlab chiqarish va xo‘jalik faoliyatiga jalb qilingan resurslar hajmining o‘shish sur‘atlaridan sezilarli





ISSN (E): 2181-4570 ResearchBib Impact Factor: 6,4 / 2023 SJIF 2024 = 5.073/Volume-2, Issue-5

darajada yuqori bo‘ladi. Ekstensiv rivojlanish intensiv rivojlanishdan farqli o‘laroq, uning tarkibiy qismlarining miqdoriy o‘zgarishi hisobiga ishlab chiqarish salohiyatidan foydalanish darajasini oshirishdan iborat.

Tadbirkorlik subyekti tashqi bozorga kirishda barcha alternativlarni hisobga olishi va belgilangan maqsadlarni hisobga olgan holda eng oqilona usulni tanlashi kerak. Ma’lumki mamlakatimizda va dunyoning ko‘plab mamlakatlarida kichik tadbirkorlik subyektlarining eksport operatsiyalarida passiv ishtiroki mavjud. Bu kichik va o‘rta biznesning eksport salohiyatini rivojlanishiga to‘sqinlik qiladigan ko‘plab muammolar bilan bog‘liq bo‘lib ular quyidagilar:

- kichik va o‘rta biznesning tashqi bozordagi raqobatbardoshlik darajasi;
- kichik mamlakatlarning samarasiz marketingi;
- tashqi bozor ehtiyojlari to‘g‘risida ma’lumotlarning yetishmasligi;
- eksportni tashkil etish uchun moliyaviy resurslarning yetishmasligi;
- korxonalarining bilim darajasi pastligi;
- eksportni tashkil etishning murakkab jarayoni;
- tashqi bozor uchun unchalik katta bo‘lmagan ishlab chiqarish hajmi;
- davriy yetkazib berishni amalga oshira olmaslik va x.k.

Kichik korxonalar uchun mahsulotlarini xalqaro standartlarga moslashtirish murakkab va qimmat jarayonlardan biridir. Xalqaro bozorlarda mahsulotlarni ilgari surish va yetkazib berishda ham muammolar uchray turadi. Mamlakatlarning eksport faoliyatini kengaytirish uchun zarur bo‘lgan moliyaviy resurslarga ega emasligi, eksport bozorlari va xalqaro savdo qoidalari haqida yetarli ma’lumot va ta’limning yetishmasligi natijasida mamlakatlar yetarli darajada bozorlarga kirib bora olmayapdi.

O‘zbekiston Respublikasida korxonalarining eksport salohiyatini ko‘rsatuvchi eng muhim mezonlar qiymati,%da

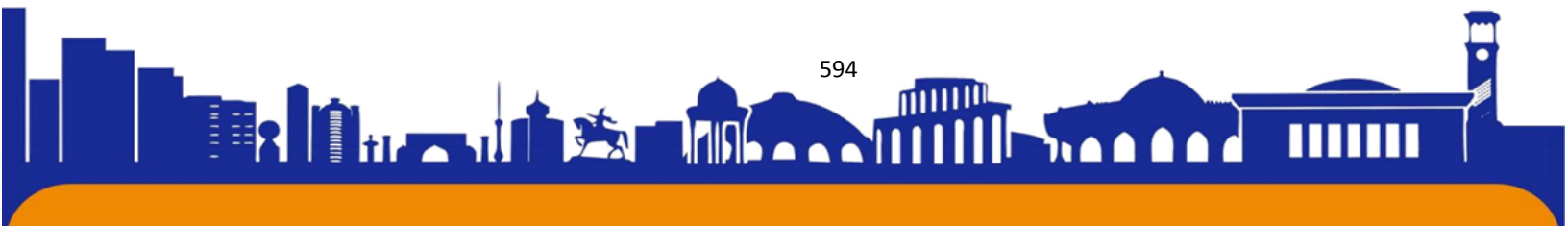



Nº	Mezonlar	Mezonni tavsiflovchi ko'rsatkichlar
1.	Ishlab chiqarish resurslarining holati	1. Ishlab chiqarish quvvati
		2. Sifatni boshqarish tizimi
		3. Ishonchli ta'minotchilar bilan aloqalar
		4. Ishlab chiqarish uskunalarning holati
2.	Ishlab chiqarish va sotish munosabatlarini tashkil etish (logistika)	1. Bojxona operatsiyalarini amalga oshirish buyicha bilimlar
		2. Xalqaro savdo qoidalarini bilish (Inkotermis)
		3. Subpudratchilarning ishonchligi va samaradorligi
		4. Mahsulotlarni qadoqlash sifatining xalqaro standartlarga muvofiqligi
3.	Moliyaviy resurslar holati	1. Ishchi kapital (Pul oboroti)
		2. Kredit ta'minoti
		3. Mijozlar tomonidan to'lanmaslik xavfidan himoya qilish choralarini
		4. Valyuta xavfidan himoyalash
4.	Axborot resurslarining sifati	1. Veb-saytning eksport bozori normalariga muvofiqligi
		2. Intellektual mulk va axborot huquqlarini himoya qilish
		3. Ta'minotchilar va mijozlarning ma'lumotlar bazasini yaratish
		4. Mijozlar fikri bilan ishlash
		5. Mahsulot ma'lumotlarini tashqi bozorlar talablariga moslashtirish
5.	Inson resurslari holati	1. Chet tillarini bilish
		2. Xodimlarning eksport sohasidagi malakasi (tajribasi)
		3. Eksport faoliyatini olib borish uchun rahbar hodimlarining mavjudligi
6.	Marketing tizimini tashkil etish	1. Raqobatchilarning xalqaro bozorlardagi faoliyati tahlili
		2. Reklama kampaniyalari
		3. Xalqaro ko'rgazma va seminarlarda ishtirok etishi
7.	Korxonalar umumiy savdosida eksportning ulushi (salmog'i)	
8.	Korxonalar umumiy savdosida Xalqaro standartlarga muvofiqlik sertifikatiga ega bo'lgan mahsulotlar ulushi (salmog'i)	
Bu mezonlar guruhlariga bo'linib hisoblandi: 1. 20% dan kamroq; 2. 20 - 40%; 3. 40 - 60%; 4. 60 - 80%; 5. 80% dan yuqori.		

Hozirgi kunda korxonalarining "Eksport salohiyati" kategoriyasini belgilashda turlicha yondashuvlar mavjud. Eksport salohiyati tushunchasi ostida biz mavjud resurslarni yoki ishlab chiqarilgan mahsulotlarning eksport qilish imkoniyatini tushunamiz. Eksport salohiyatini zamonaviy uslublar asosida o'rganib, sinflarga bo'lish mumkin. Bizning fikrimizcha, korxonalarining eksport salohiyatini 2 sinfga ajratish mumkin:

➤ Tarkibiy –eksport salohiyatining tarkibiy elementlarini o'rganib, olingan natijalarga ko'ra;

➤ Qiyosiy –raqobatdosh mahsulotlar ishlab chiqaruvchi korxonalarining ish faoliyatini baholab, eksport salohiyatini taqqoslash asosida olingan natijalarga ko'ra;

Quyidagi jadvalda mamlakatimiz korxonalarining eksport salohiyati ko'rsatkichlari o'rganilib 8 ta eng muhim mezonlar keltirib o'tilgan. Tadqiqotimizda yuqoridagi mezonlar orqali korxonalar faoliyatini o'rganishda olib borilgan izlanishlar

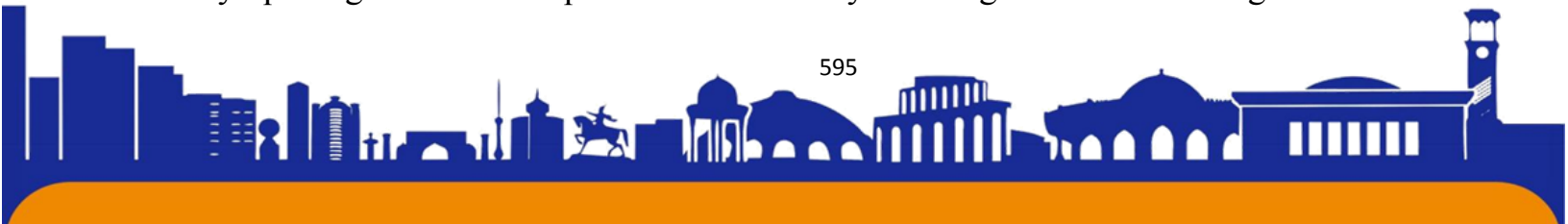



ISSN (E): 2181-4570 ResearchBib Impact Factor: 6,4 / 2023 SJIF 2024 = 5.073/Volume-2, Issue-5

ma'lumotlar asosida eksportga yo'naltirilgan korxonalarining faqat 6 foizi yuqori darajadagi eksport salohiyatiga, ya'ni eksport faoliyati o'tkazish uchun qulay sharoit va imkoniyatlarga ega. Barcha korxonalarining 43 foiziga eksport faoliyatini olib borish imkoniyatlari cheklangan bo'lib, 51 foiz korxonalar esa yetarli darajada eksport salohiyatiga ega emas, shuning uchun ularning bozor raqobati sharoitida faoliyati qiyinlashadi degan xulosaga kelindi. Export tarkibi ham kuzatilganda nooziq-ovqat xomashyo, mineral yoqilg'i, yog'lash moylari vashunga o'xshash materiallar ekport hajmi yillar kesimida kamayganini kuzatish mumkin

Eksport tarkibi (XSST-2008) (mln.AQSH.doll.)⁵⁷

XSST kodi	XSST nomi	2017	2018	2019	2020	2021	2022
	Jami:	12 534,2	13 990,4	17 458,7	15 102,3	16 662,8	19 293,7
1	Oziq-ovqat mahsulotlari va tirik hayvonlar	817,9	1 029,9	1 436,4	1 336,2	1 371,8	1 631,5
2	Ichimliklar va tamaki	23,4	22,3	29,8	27,1	36,0	111,0
3	Nooziq-ovqat xomashyo, yoqilg'idan tashqari	626,6	427,5	591,2	456,1	509,5	393,6
4	Mineral yoqilg'i, yog'lash moylari va shunga o'xshash materiallar	1 607,6	2 666,8	2 528,9	659,0	914,8	1 215,2
5	Hayvonlar va usimliklar moylari (yog'lari), yoglar va mumlar	0,0	0,1	12,4	26,8	1,5	21,2
6	Kimyoviy vositalar va boshqa toifalarga kiritilmagan shunga o'xshash mahsulotlar	860,7	881,3	836,5	820,9	1 131,2	1 301,3
7	Asosan material turiga qarab klassifikatsiyalangan sanoat tovarlari	2 200,7	2 411,8	2 752,9	2 906,4	4 333,1	4 383,7
8	Mashinalar va transport asbob-uskunalar	350,8	204,1	421,8	434,4	693,6	973,6
9	Turli xil tayyor buyumlar	311,8	337,6	435,7	617,3	785,6	1 112,4
10	Boshqa tovarlar	3 260,0	2 939,0	4 978,2	5 813,1	4 303,9	4 132,3
11	Xizmatlar	2 474,5	3 070,0	3 434,8	2 005,0	2 581,7	4 017,8

Yuqoridagi jadval ma'lumotlari asosida aytish mumkinki mamlakatimizda eksportni rivojlantirish va bu borada olib borilishi lozim bo'lgan innovatsion innovatsion strategiyalari hali hamom to'laligicha qo'llanilmayapti. Mamlakatimizning eksportga nisbatan import ko'rsatkichi yuqoriligicha qolmoqda. Korxonalarda innovatsion innovatsion strategiyalarini qo'llash xalqaro bozor talablariga mos tovarlar ishlab chiqarish va iste'molni tahlil qilish juda muhimdir. Bu borada innovatsion innovatsion strategiyalaridan samarali foydalanish, xorijiy iste'molchilar bilan

⁵⁷ O'zbekiston Respublikasi Prezidenti huzuridagi davlat Statistika Agentligi ma'lumoti





ISSN (E): 2181-4570 ResearchBib Impact Factor: 6,4 / 2023 SJIF 2024 = 5.073/Volume-2, Issue-5

shartnomalar imzolashni kengaytirish va tadqiqotlarda sun'iy intellektni qo'llash orqali strategiyalarni ishlab chiqib uni amalga oshirish juda ahamiyatlidir.

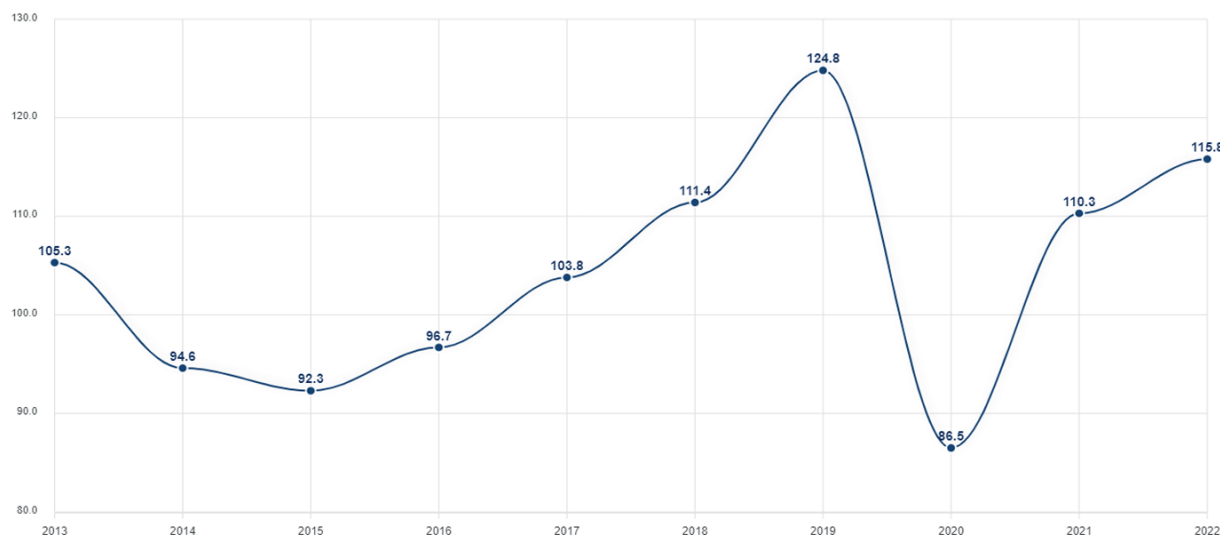

Eksportning o'sish sur'ati (yillik, foizda)⁵⁸

Yuqoridagi ma'lumotlaridan ko'rinib turibdiki, mamlakatimizda eksport uchun shart sharoitlar yaratilgan ammo ulardan raqamli iqtisodiyot sharoitida to'g'ri foydalanish mos innovatsion strategiyasi tanlash kelajakda korxonalar va mamlakat iqtisodiyotida naf keltirgan bo'lar edi. 2019-yilda eksportning eng yuqori ko'rsatkichi 24,8 % o'sish kuzatilgan bo'lsa, mamlakat tashkilotlarning an'anaviy usulda tashkil etilganligi natijasida 2020-yilda 86,5 % gacha tushdi va 2022-yilga kelib 15,8 % o'sishni kuzatishimiz mumkin.

Mamlakatlarda innovatsion innovatsion strategiyalarini qo'llash orqali eksport salohiyatini oshirish, O'zbekiston iqtisodiyotining global bozorlarda raqobatbardoshligini oshirish va mamlakatning tashqi savdo saldosini yaxshilashda muhim ahamiyatga ega. Ushbu maqolada ko'rsatilgan tahlil va tavsiyalar, mamlakatlar eksport faoliyatini kengaytirish va ularning xalqaro bozorlardagi muvaffaqiyatini ta'minlash uchun zarur chora-tadbirlarni ko'rsatib beradi. Shu bilan birga, davlat va xususiy sektorlarning birgalikdagi harakatlari mamlakatlarning eksport salohiyatini oshirishda muhim rol o'ynaydi. Mamlakatlarda innovatsion innovatsion strategiyalarini qo'llashda quyidagilarni e'tiborga olish ma'qul bo'lar edi: - mahsulotlarni xalqaro standartlarga moslashtirish bo'yicha maslahat va ko'mak ko'rsatish; - mamlakatlar

⁵⁸ O'zbekiston Respublikasi Prezidenti huzuridagi davlat Statistika Agentligi ma'lumoti





ISSN (E): 2181-4570 ResearchBib Impact Factor: 6,4 / 2023 SJIF 2024 = 5.073/Volume-2, Issue-5

boshqaruvida innovatsiyalarni bosqichma-bosqich qo'llash; - qaramli vositalardan MASS Media vositalaridan kengroq foydalanish; - xalqaro bozorlar uchun innovatsion va logistika strategiyalarini korxonalar tomonidan ishlab chiqish; - kichik korxonalar uchun eksport faoliyatini kengaytirish uchun zarur bo'lgan moliyaviy resurslarga kirishni kengaytirish; - eksport bozorlari va xalqaro savdo qoidalari haqida ta'lim va ma'lumotni oshirish; - joylardagi mamlakatlarning samarali faoliyatiga xalal berayotgan, to'sqinlik qilayotgan yoki qilishi mumkin bo'lgan muammolarni muntazam ravishda o'rganib borish va o'z vaqtida bartaraf etish chora-tadbirlarini ko'rish; – hududdagi bo'sh yoki samarali foydalanilmayotgan bino va inshootlar to'g'risidagi aniq ma'lumotlarning qisqa muddatlarda olish hamda ularni korxonalariga taqdim etilishi jarayonlarini samarali tashkil etish; – korxonalar faoliyati uchun yanada qulay muhit yaratish borasida har bir hududdagi o'ziga xos xususiyatlarni aniqlash va ulardan kelib chiqqan holda mavjud barcha imkoniyatlarni safarbar etish; – hududdagi korxonalariga energiya, gaz, suv va kanalizatsiya, issiqlik ta'minoti va boshqa shu kabi muhandislik kommunikatsiya tarmoqlariga ulanishi jarayonlariga e'tibor qaratish hamda bu boradagi ilg'or xorijiy tajribalarni qo'llash; – mahallalarda oilaviy biznesni rivojlantirish bo'yicha mavjud imkoniyatlar va ularni ro'yobga chiqarish yo'llarini aniqlash, shu asosda oilaviy biznesni tashkil etishning namunaviy shakllarini tavsiya etish va qo'llab-quvvatlash; – hududdagi eksportga mahsulot chiqaruvchi korxonalariga yordam ko'rsatish va rag'batlantirish orqali ularning tashqi iqtisodiy faoliyat sohasidagi ishtirokini kengaytirish; – korxonalarini har tomonlama qo'llab-quvvatlab, ularni ichki va tashqi bozorda raqobatlasha oladigan, sifatli mahsulot ishlab chiqarish va xizmatlar ko'rsatishini izchil yo'lga qo'ya oladigan mustahkam iqtisodiy sohaga aylanishini ta'minlash lozim.

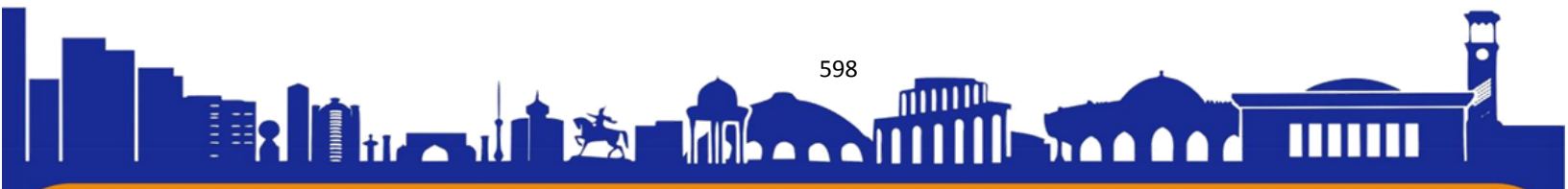

KIBERTERRORIZM VA XALQARO HUQUQIY BAZALAR.

Abdusattorov Shaxzod

Toshkent davlat yuridik universiteti magistraturasi talabasi

ANNOTATSIYA

So'nggi yillarda xalqaro kiberterrorizmning kuchayishi butun dunyo bo'ylab qo'rquv, halokat va buzilishlarni keltirib chiqaradigan kompyuterga asoslangan jinoiy faoliyatga olib keldi. Kiberterrorizmga qaratilgan milliy qonunlar va siyosatlar asosan rivojlangan davlatlar bilan cheklangan va 21-asr kiberterrorizmini yaxlit boshqara olmaydi. Kiberterrorizmga qarshi kurash bo'yicha xalqaro huquqiy baza yo'qligini hisobga olib, butun dunyo bo'ylab rasmiylar va hukumatlar kiberterrorizm uchun mas'ul shaxslarni topish va jinoiy javobgarlikka tortishda o'ta qiyinchiliklarga duch kelishmoqda.

Ushbu maqola yaxlit xalqaro huquqiy bazaning zarurligi haqida bahs yuritadi; samarali xalqaro huquqiy bazani yaratish uchun asosiy elementlarni ajratib ko'rsatadi; va amaldagi xalqaro shartnomalar va transchegaraviy bitimlarni belgilaydi, ularni jinoiy javobgarlikka tortish uchun qonunchilik qoidalarini taqdim etish uchun kengaytirilishi mumkin.

Kalit so'zlar: Kiberterrorizm, xalqaro huquqiy asoslar, ta'riflar, muammolar, Birlashgan Millatlar Tashkiloti, xalqaro shartnomalar, yurisdiksiya, prokuratura.

АННОТАЦИЯ

В последние годы рост международного кибертерроризма привел к компьютерной преступной деятельности, вызывающей страх, разрушения и разрушения во всем мире. Национальные законы и политика по борьбе с кибертерроризмом в значительной степени ограничены развитыми странами и не могут комплексно бороться с кибертерроризмом 21 века. Учитывая отсутствие международно-правовой базы для борьбы с кибертерроризмом, власти и правительства во всем мире сталкиваются с огромными трудностями в поиске и привлечении к ответственности виновных в кибертерроризме.

В этой статье приводятся доводы в пользу необходимости последовательной международной правовой базы; освещаются основные

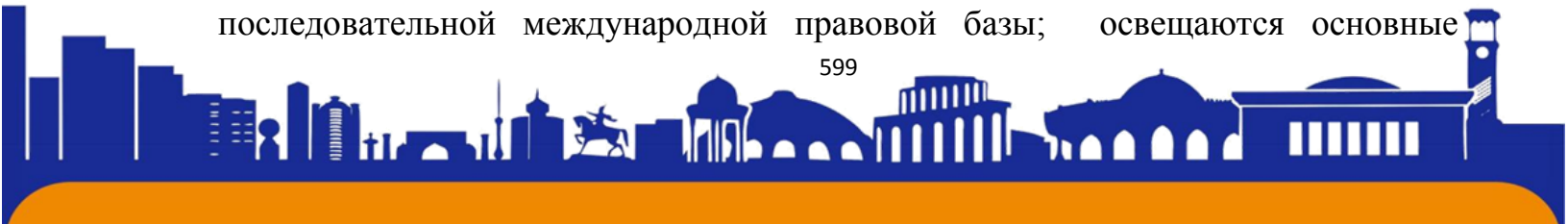



ISSN (E): 2181-4570 ResearchBib Impact Factor: 6,4 / 2023 SJIF 2024 = 5.073/Volume-2, Issue-5

элементы создания эффективной международно-правовой базы; и определяет существующие международные договоры и трансграничные сделки, которые могут быть расширены, чтобы предусмотреть законодательные положения для их криминализации.

Ключевые слова: Кибертерроризм, международно-правовая база, определения, проблемы, Организация Объединенных Наций, международные соглашения, юрисдикция, судебное преследование.

ANNOTATION

In recent years, the rise of international cyber terrorism has led to computer-based criminal activity causing fear, destruction and disruption around the world. National laws and policies addressing cyberterrorism are largely limited to developed countries and cannot comprehensively manage 21st century cyberterrorism. Given the lack of an international legal framework to combat cyber-terrorism, authorities and governments around the world face extreme difficulties in finding and prosecuting those responsible for cyber-terrorism.

This article argues for the need for a coherent international legal framework; highlights the main elements for creating an effective international legal framework; and defines existing international treaties and cross-border transactions that can be extended to provide statutory provisions for criminalizing them.

Key words: Cyberterrorism, international legal framework, definitions, problems, United Nations, international agreements, jurisdiction, prosecution.

KIRISH

So'nggi yillarda kiberterrorizm va terrorchilik xurujini rejalashtirish va uyushtirishda aybdorlarni aniqlash va jinoiy javobgarlikka tortish bo'yicha qonunchilik va ta'sir choralari qo'llash zaruratidan xavotir ortib bormoqda. Logistika nuqtai nazaridan, har qanday miqdordagi jinoyatchilar dunyo bo'ylab qayerda joylashganidan qat'i nazar manbalardan shu jumladan jismoniy shaxslardan, uyushgan jinoyatchilik sindikatlaridan va agentliklardan hujumlarni rejalashtirishi va amalga oshirishi mumkin. Hujumlar kompyuter tarmog'idan foydalanadigan har qanday ob'ektni nishonga olishi mumkin. Kiberterrorchilik faoliyati sonining ortib borayotgani raqamli asrda kiberterrorizm jinoyatchilarini topish va jinoiy javobgarlikka tortishda milliy davlatlar qanday qiyinchiliklarni boshdan kechirayotganini ko'rsatadi.





Kiberxavfsizlikda paydo bo'ladigan tahdidlar muammosiga xalqaro e'tibor kuchayib borayotganini ko'rish mumkin va yurisdiksiyaviy ta'qib qilish va transchegaraviy huquqni qo'llash choralari ishlab chiqish uchun huquqiy baza zarur. Biroq, xalqaro hamjamiyat keng ko'lamlari ko'rsatmalarni yaratgan bo'lsada, mavjud xalqaro konventsiyalar va qonunchilik kiberterrorizmni o'z ichiga olmaydi yoki samarali bo'lishi uchun yetarlicha uzoqni ko'ra olmaydi. Yaxlit xalqaro huquqiy bazaning yo'qligi sababli davlatlar kiberterrorizmga qarshi kurashish uchun o'zlarining ichki qonunlarini faol ravishda ishlab chiqishlari, amalga oshirishlari va qo'llashlariga olib keldi. Davlatlarga kiberterrorizm aybdorlarini topish va jinoiy javobgarlikka tortish uchun samarali huquqiy choralar ko'rish uchun xalqaro huquqiy bazani ishlab chiqish va yaratish uchun jiddiy xalqaro hamkorlik talab etiladi.

Kiberterrorizmga xalqaro qonunchilikning o'rni.

Kiberterrorchilar asosan kompyuterlar tomonidan boshqariladigan tizimlarni nishonga oladi. Ushbu tizimlar kommunal xizmatlar (suv, elektr va gaz ta'minoti), havo harakatini boshqarish tizimlari, bank va moliya, telekommunikatsiya va transport tizimlari kabi muhim infratuzilmani o'z ichiga olishi mumkin. Kiberterrorizm muhim infratuzilma uchun katta xavf tug'diradi. Avstraliyada hukumati muhim infratuzilmani quyidagicha belgilaydi:

“Agar vayron qilingan, buzilgan yoki uzoq vaqt davomida mavjud bo'lmasa, mamlakatning ijtimoiy yoki iqtisodiy farovonligiga sezilarli ta'sir ko'rsatadigan yoki Avstraliyaning milliy mudofaa va milliy xavfsizlikni ta'minlash qobiliyatiga ta'sir qiladigan jismoniy vositalar, ta'minot zanjirlari, axborot texnologiyalari va aloqa tarmoqlari”.⁵⁹

Kiberterrorizm inson salomatligi, yashashi uchun haqiqiy xavf tug'diradi, aholi, qo'shni davlatlar va dunyoning boshqa mamlakatlari uchun potentsial xavfli oqibatlariga olib kelishi mumkin edi. Tadqiqotlar shuni ko'rsatadiki, Stuxnet virusi AQSh, Indoneziya, Hindiston, Ozarbayjon, Pokiston va boshqalar kabi uzoq mamlakatlardagi kommunal xizmatlarni boshqaradigan kompyuter tarmoqlariga ham ta'sir qilgan. Shunday qilib, hukumatlar uning muhim infratuzilmasiga, jumladan,

⁵⁹ 2. Attorney-General's Department. (2010). Critical infrastructure resilience strategy. Canberra: Commonwealth Of Australia.

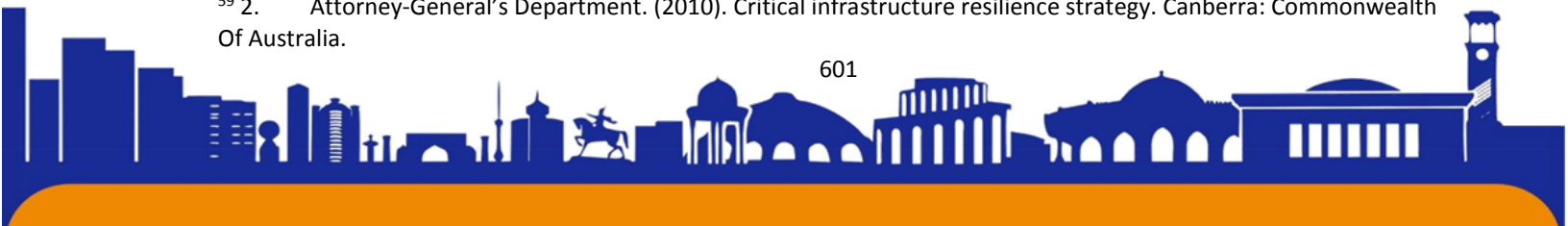



ISSN (E): 2181-4570 ResearchBib Impact Factor: 6,4 / 2023 SJIF 2024 = 5.073/Volume-2, Issue-5

harbiy va yadroviy inshootlarga kiberterror hujumi ob'ekti bo'lmasligiga katta e'tibor berishlari kerak.

Hukumatlarning bunday hujumlarning oldini olish va ularga qarshi kurashish qobiliyati bir qancha omillarga bog'liq

Tegishli qonunchilikning mavjudligi va amalga oshirilishi muhim ahamiyatga ega. Hozirgi vaqtda kiberterrorchilik xurujlari bo'yicha xalqaro tartibga solishning yo'qligi hisobga olinsa, har bir davlatga qonuniy choralar ko'rish uchun o'z ichki qonunlariga tayanishi kerak. Jinoyatchilarni bunday hujumlar uchun jinoiy javobgarlikka tortish jinoiyatchi bir mamlakatda yashagan joyda muvaffaqiyatli bo'ladi. Avstraliyada kengashning sobiq xodimi 2001-yilda muhim infratuzilmani boshqaruvchi kengash kompyuterlariga buzib kirgani va ularni millionlab litr xom kanalizatsiyani umumiy suv yo'llariga quyish uchun dasturlashtirgani uchun ikki yilga qamalgan. Agar rasmiylar tajovuzkorning boshqa davlatda ekanligini aniqlasa, bu davlatning hamkorligi va o'zaro munosabati zarur va har doim ham bo'lishi mumkin emas. Bunday hollarda, hujumning oldini olish, shuningdek, hujum uchun javobgar shaxsni jinoiy javobgarlikka tortish uchun xalqaro tashkilotlar va boshqa davlatlarga tayanish talab qilinadi. 2007-yilda Estoniyada mamlakatning eng yirik banklari, gazetalari, maktablari va boshqa ko'plab muassasalarga ommaviy kiberhujumlar sodir bo'ldi natijada Estoniya "Yevropa Ittifoqi, NATO urushning yangi shakliga qat'iy javob berish" so'roviga sabab bo'ldi.

Hujum sodir etilgan mamlakatdan tashqarida yurisdiksiyalarda faoliyat yuritayotgan kiberterrorchilarni jinoiy javobgarlikka tortishning murakkabligi yoki ba'zan qobiliyatsizligi xalqaro asosning yo'qligi bilan bog'liq muammolarni ko'rsatadi. Bunga qo'shimcha ravishda huquqiy tartib-qoidalar va tizimlar mamlakatdan mamlakatga farq qiladi va xalqaro sudlar amalda juda cheklangan vakolatlarga ega bo'lib, ijro etishni qiyinlashtiradi. Bu kiberterrorizmga oid xalqaro qonunlarning amaldagi cheklangan qo'llanilishini kengaytirish va samarali xalqaro huquqiy bazaga ehtiyojni kengaytirish haqidagi dalillarni qo'llab-quvvatlaydi.

SAMARALI XALQARO HUQUQIY NEZALARNI TASHLASH

Samarali xalqaro huquqiy bazani yaratish uchun to'rtta muhim element quyidagilardir: kiberterrorizmni aniqlash bo'yicha kelishuv; Birlashgan Millatlar Tashkiloti (BMT) tomonidan rahbarlik; yaxlit va mustahkam tizim yaratish uchun

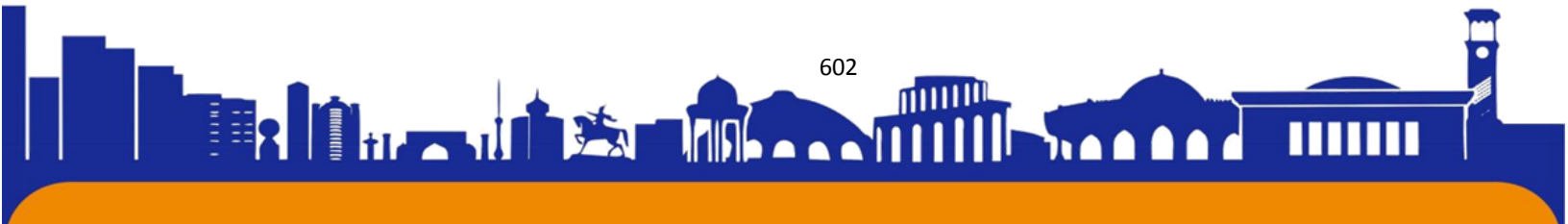



amaldagi xalqaro konventsiyalar, qonunchilik va vakolatlardan foydalanish va kengaytirish; va samarali huquqni muhofaza qilish.

Kiberterrorizmning ta'riflari

Kiberterrorizmga qarshi kurash bo'yicha xalqaro huquqiy bazaning birinchi muhim elementi xalqaro kelishuv va kiberterrorizmga oid atamalarning ta'riflari to'plamini qabul qilishdir. Bugungi kunga qadar BMT xalqaro terrorizmga qarshi maxsus terrorchilik faoliyati bilan bog'liq bo'lgan o'n to'rtta konventsiya va to'rtta tuzatishni ishlab chiqdi (Birlashgan Millatlar Tashkiloti, n.d.). Biroq, ushbu Konventsiyalar doirasida terrorizmning aslida nima ekanligining umume'tirof etilgan ta'rifi haligacha mavjud emas. Buning o'rniga, a'zo davlatlardan Konventsiyalarga umumiy tarzda murojaat qilishlari va o'zlarining ta'riflarini ishlab lozim.

Xalqaro hamjamiyat 2010-yilda Birlashgan Millatlar Tashkilotining Terrorizmga qarshi kurash qo'mitasi Ijroiya boshqarmasi (CTED) tashkil etilishi bilan ushbu muammoni hal qila boshladi. Boshqarmaning vazifasi qonunchilikni ko'rib chiqish va kerakli hulosalar ishlab chiqish. Shunga qaramay, kiberterrorizm ta'rifi bo'yicha aniqlik yo'qligi ko'plab mamlakatlar tomonidan asosiy muammo sifatida tan olingan ko'pchilik ushbu muammoni mahalliy darajada hal qilish uchun o'z qonunchiligini ishlab chiqadi.

Islom Konferensiyasi Tashkilotining Xalqaro terrorizmga qarshi kurash to'g'risidagi konventsiyasining 1-moddasida terrorizmga quyidagicha ta'rif berilgan:

Har qanday zo'ravonlik harakati yoki tahdidi, uning maqsadi yoki niyatidan qat'i nazar, odamlarni qo'rqitish yoki ularga zarar etkazish yoki ularning hayoti, sha'ni, erkinliklari, xavfsizligi yoki huquqlariga tahdid solish yoki atrof-muhitni fosh qilish maqsadida individual yoki jamoaviy jinoiy rejani amalga oshirish uchun qilingan yoki har qanday ob'ekt yoki davlat yoki xususiy mulkni xavf ostiga qo'yish yoki ularni egallash yoki tortib olish, milliy resurs yoki xalqaro ob'ektlarni xavf ostiga qo'yish yoki mustaqil davlatlarning barqarorligi, hududiy yaxlitligi, siyosiy birligi yoki suverenitetiga tahdid solishi.

Biroq Konventsiyaning 2-moddasining "a" bandida "Xalqlarning xalqaro huquq tamoyillariga muvofiq ozodlik va o'z taqdirini o'zi belgilashga qaratilgan xorijiy bosqinchilik, bosqinchilik, mustamlakachilik va gegemonlikka qarshi qurolli kurashi terrorchilik jinoyati deb hisoblanmaydi. Misol uchun, agar biror mamlakatda kiberterrorchilik akti sodir etgan shaxslar Afg'onistonda joylashgan bo'lsa





(Konventsiyaga a'zo 57 davlatdan birida) ular o'zlarining terroristik harakati xorijiy ishg'olga qarshi kurash akti ekanligini da'vo qilishlari mumkin va shuning uchun bu ta'rifga kirmaydi.

Birlashgan Millatlar Tashkilotining rahbarligi

Birlashgan Millatlar Tashkiloti o'zgarishlar tayyor bo'lishi va a'zo davlatlarning yig'ilishlari va kelishuvga erishishi va kiberterrorizm bo'yicha umumiy tushunchaga ega bo'lishi uchun yordamchi bo'lishi kerak. Birlashgan Millatlar Tashkilotining Atom energiyasi bo'yicha Xalqaro agentlik kabi agentliklari hozirda unga a'zo davlatlar bilan kiberxavfsizlik hodisalarini ta'qib qilish uchun tegishli xalqaro huquqiy bazani yaratish maqsadida ishlamoqda.

Birlashgan Millatlar Tashkiloti CTEDdan a'zo davlatlarga ma'lumot almashish va terrorchilarga nisbatan yurisdiksiyaviy ta'qib qilish choralarining kengroq muhim masalalarini muhokama qilish imkoniyatlarini taqdim etish orqali kiberterrorizm sohasidagi jinoyatlarni boshqarish uchun turli ichki jinoiy qonunlarni uyg'unlashtirishda katta ro'l o'ynashda foydalanishi mumkin. 2010-yildan beri CTED "barcha 192 a'zo davlat bilan terrorizmni jinoiy javobgarlikka tortish, terrorchilarni javobgarlikka tortish, terrorchilarni moliyaviy qo'llab-quvvatlashning oldini olish va ularning xavfsiz boshpana topishlari va chegaralarni kesib o'tishlariga yo'l qo'ymaslik bo'yicha qanday choralar ko'rganligi to'g'risida dialog o'tkazdi". CTEDning vakolatlarini hozirgi roldan tashqari kengaytirish a'zo davlatlar uchun standartlashtirilgan asosiy texnik shartlarni o'z ichiga olgan yagona qonunchilik bazasiga olib kelishi mumkinligi haqida bahslashish mumkin.

Birlashgan Millatlar Tashkiloti barcha a'zo davlatlarning (shu jumladan, rivojlanayotgan mamlakatlarning) ichki qonunchiligida kiberterrorizmni tergov qilish va ta'qib qilish uchun tegishli vakolatlarni ta'minlash bo'yicha kelishuvga erishish mumkin bo'lgan ideal forumdir. Ushbu xalqaro hamkorlik kiberrazvedka ma'lumotlarini almashish uchun tezkor, sezgir va samarali muvofiqlashtirish boshqaruv tizimini yaratish yo'lida faol ishlashi mumkin. Kiberhujumlarga tegishli, mutanosib va tejamkor bo'lgan har tomonlama javob berishni ta'minlash bo'yicha ko'rsatmalar bo'yicha qo'shma kelishuvga erishish mumkin.

Konventsiyalar, qonunlar va hokimiyatlar

Mamlakatlar tomonidan ratifikatsiya qilingan (va davom etayotgan) mavjud konventsiyalar va shartnomalar xalqaro hamkorlikka asoslanishi mumkin bo'lgan





ISSN (E): 2181-4570 ResearchBib Impact Factor: 6,4 / 2023 SJIF 2024 = 5.073/Volume-2, Issue-5

mustahkam poydevor bo'lib xizmat qiladi. Garchi ular keng ko'rsatmalar to'plamini taqdim etsa-da, ular kiberterrorizmni o'z ichiga olishi yoki global kiberterrorizmga qarshi kurashish va unga qarshi kurashishda samarali bo'lishi uchun kengaytirilishi kerak (qonunchilik va mintaqaviy).

Samarali xalqaro huquqiy bazani yaratish uchun amaldagi shartnoma va konvensiyalarni kiberterrorizmga qarshi milliy qonunchilikni rivojlantirish imkonini beruvchi keng qamrovli yo'riqnomalarni o'z ichiga olgan holda kengaytirish kerak. Ushbu ko'rsatmalar, shuningdek, huquqni muhofaza qilish idoralari jinoyatchilarga qarshi kurashish uchun xalqaro resurslardan foydalanishi uchun o'zaro ma'lumot to'plash va almashishni o'z ichiga olishi va ruxsat berishi kerak.

Yevropa Kengashining Kiberjinoyatlar to'g'risidagi konvensiyasi

Yevropa Kengashining Kiberjinoyatlar to'g'risidagi konvensiyasi kiberjinoyatlar bo'yicha yagona majburiy xalqaro hujjatdir (Yevropa Kengashi, n.d.). Konvensiya kiberjinoyatchilikka qarshi keng qamrovli milliy qonunchilikni ishlab chiqish, shuningdek, ushbu shartnoma ishtirokchi-davlatlari o'rtasidagi xalqaro hamkorlik uchun umumiy asosni taqdim etadi. Ushbu Konvensiyani yanada samaraliroq qilish uchun u hozirgi dolzarbligi va Yevropada qo'llanilishi doirasidan tashqarida kengayishi kerak. Yana bir muhim omil shundaki, Konvensiya faqat "Internet va boshqa kompyuter tarmoqlari orqali sodir etilgan jinoyatlarga, xususan mualliflik huquqining buzilishi, kompyuter bilan bog'liq firibgarlik, bolalar pornografiyasi va tarmoq xavfsizligini buzish bilan bog'liq" (Kiber jinoyatlar to'g'risidagi konvensiya) va bunday emas. Xususan, kiberterrorizm kiradi. Samarali mexanizm bo'lishi uchun kiberterrorizmni kiritish kerak.

Ushbu Konvensiya rivojlanish salohiyatiga ega, 2012-yil sentabrda 37 ta davlat, shu jumladan AQSh, Yaponiya, Kanada va Janubiy Afrika Konvensiyani ratifikatsiya qilgan. Konvensiyani hali ratifikatsiya qilmagan o'nta davlat Konvensiyaning kiberterrorizmga qarshi kurash bo'yicha ichki qonunlar va tergov o'rtasidagi o'xshashlikni ishlab chiqish va joriy etish mexanizmi sifatida samaradorligiga to'sqinlik qilmoqda. Bu, o'z navbatida, xalqaro hamjamiyatning kiberterrorchilik hujumlarini jinoiy javobgarlikka tortish majburiyatini olishga qaratilgan sa'y-harakatlarga ta'sir qiladi. Shunga qaramay, 100 dan ortiq davlatlar konvensiyadan kiberjinoyat tahdidiga qarshi kurashish uchun asos sifatida foydalanib, o'zlarining ichki qonunchiligini mustahkamlamoqda.

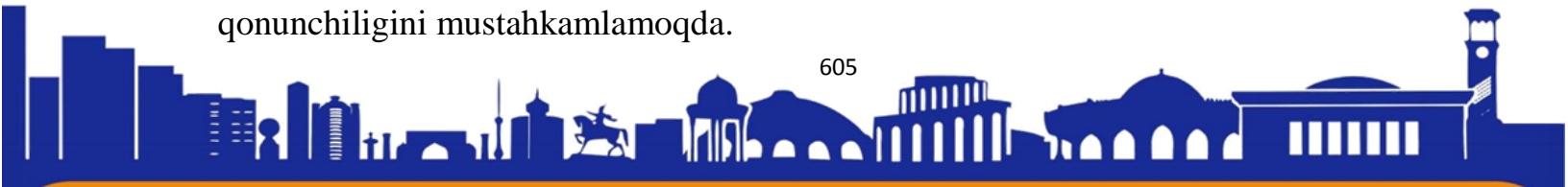



Shimoliy Atlantika Shartnomasi Tashkiloti

Shimoliy Atlantika Shartnomasi Tashkilotining (NATO) kiberterrorizmga qarshi kurash bo'yicha aniq majburiyati Kibermudofaa boshqaruvi boshqarmasi va Kooperativ Kibermudofaa Mukammallik Markazini tashkil etishdan iborat. NATO hozirda kiberhujumga qarshi tezkor harakat guruhini yaratmoqda va 2012-yil oxirida ishga tushishi kutilmoqda.

Samarali huquqni muhofaza qilish

Huquqni muhofaza qilish idoralari oldida kiberterrorizm bilan bog'liq muammolar ko'p. Kompyuter texnologiyalarining jadal rivojlanishi butun dunyo bo'ylab kiberterrorizmning chastotasi va ta'sirini oshirdi. Bu kiberterrorchilar yagona xalqaro qonunchilik yo'qligini bilgan holda chegarasiz muhitda o'z faoliyatini davom ettirmoqda. Hukumatlar kiberterroristik harakatlarga qarshi kurashish uchun turli xil texnik vakolatlarga ega va huquqni muhofaza qilish organlari o'rtasidagi muvofiqlashtirish tashqi siyosat va siyosiy mafkuralar bilan cheklangan. Dunyo bo'ylab huquqni muhofaza qilish idoralari ham moliyalashtirish va kiberterrorizm bo'yicha o'qitilgan xodimlar bilan bog'liq resurslar bilan cheklangan. Bu o'z navbatida kibertahdidlar haqidagi ma'lumotlarni huquqni muhofaza qiluvchi organlarga uzatish va almashishning xavfsiz mexanizmini ishlab chiqish masalasini ko'taradi. Mavjud xalqaro qonunchilik muhiti kiberterrorizmni sodir etgan jinoyatchilarni juda cheklangan yoki umuman to'xtatib turishini ta'kidlab o'tish mumkin.

Mamlakatlar kiberterrorizmga qarshi kurashish uchun hukumatlar, ularning huquqni muhofaza qilish idoralari va sanoat uchun siloslarda ishlashni to'xtatish juda muhimdir. Muvofiqlashtirilgan xalqaro harakatlar mamlakatlarga tobora kengroq miqyosda ta'sir o'tkazayotgan ushbu global muammoni hal qilishning yagona yo'lidir. Madaniy siljish barcha hukumatlar, axborot texnologiyalari, huquqni muhofaza qilish organlari va huquq sohalarida amalga oshirilishi kerak. Huquqni muhofaza qilish idoralari va sanoat axborot almashishni yaxshilash uchun hamkorlik qilishlari kerak, xususan, ularning yangi va paydo bo'lgan tahdidlarni, shu jumladan hujum usullarini aniqlash va ogohlantirishdagi tezkorligi. Advokatlar, sud tizimi va jamoatchilikni kiberterrorizm bo'yicha keng qamrovli ta'lim va xabardorlik dasturi ham kiberterrorizm bo'yicha jinoiy javobgarlikka tortilish ehtimolini oshirishga yordam berishi mumkin. Sanoat va huquq-tartibot idoralari ham huquqiy jarayon va dalillarni to'plash va sud jarayonida taqdim etishga qo'yiladigan talablar haqidagi





tushunchalarini oshirishi va yaxshilashi kerak. Bu aniqroq tizimlashtirilgan tergovlarni osonlashtiradi va sudlarga yanada ishonchli ma'lumotlar taqdim etilishiga olib keladi.

XULOSA

Mavjud xalqaro konventsiyalar va shartnomalar kiberterrorizmni ta'qib qilish va unga qarshi kurashishda samarali emasligi ko'rinib turibdi. Shunday qilib, kiberterrorizm keltirib chiqaradigan muammolarni hal qilish uchun yaxlit xalqaro huquqiy baza talab qilinadi. Samarali asos yaratish uchun mavjud shartnomalar va konventsiyalar kiberterrorizmga oid keng qamrovli ko'rsatmalarni o'z ichiga olgan holda kengaytirilishi kerak. Ushbu ko'rsatmalar, shuningdek, huquqni muhofaza qilish organlari tomonidan o'zaro ma'lumot to'plash va almashishni o'z ichiga olishi va ruxsat berishi kerak.

Kiberterrorizmga qarshi kurashish uchun xalqaro huquqiy bazani yaratishdagi har qanday kechikish kiberterrorchilarga hukumatlar va xalqaro agentliklar ularni qonuniy ta'qib qilish imkoniyati cheklangan yoki umuman imkoni yo'qligi haqida aniq xabar beradi. Xalqaro huquqiy baza yaratilganidan keyin ham asosiy muammolar huquqni muhofaza qiluvchi organlar tomonidan politsiya faoliyati va bunday jinoyatlarni fosh etishda bo'ladi.

FOYDALANILGAN ADABIYOTLAR:

1. Appathurai, J. (2007). North Atlantic Treaty Organization [Press Briefing], Retrieved from accessed on 30 September 2012
2. Attorney-General's Department. (2010). Critical infrastructure resilience strategy. Canberra: Commonwealth Of Australia.
3. Attorney General for Australia 2012 – New laws in the fight against cyber crime, 22 August 2012. Retrieved accessed on 30 September 2012
4. Australian Crime Commission, (2011). Cyber crime. Retrieved from September 2012
5. Australian Security Intelligence Organization [ASIO]. (n.d.). ASIO Report to Parliament 2010–11. Retrieved from accessed on 30 September 2012
6. Convention on Cybercrime, n.d – Summary. Retrieved from of Europe, n.d. accessed on 30 September 2012
7. Council of Europe, n.d., Retrieved from accessed On 30 September 2012
8. Criminal Code Act 1995 (Cth)

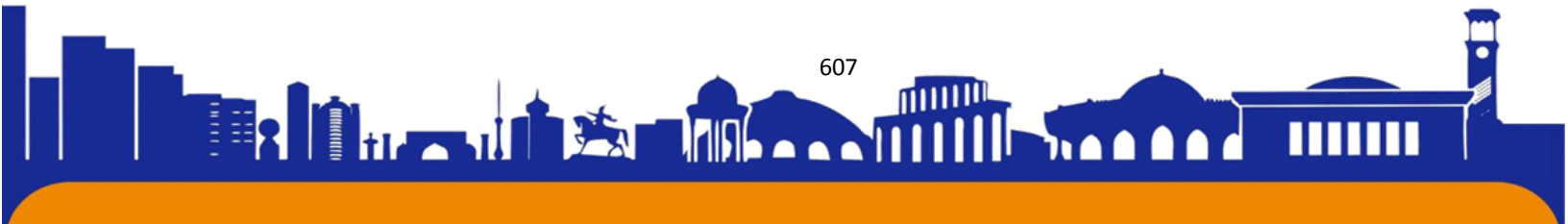

9. Criminal Code Amendment (Suppression of Terrorist Bombings) Act 2002 (Cth)
10. Cybercrime Act 2001 (Cth)
11. Cybercrime Legislation Amendment Bill 2011(Cth)
12. Department of the Prime Minister and Cabinet. (2012). The National Security and International Policy Group Executive. Retrieved from accessed on 30



INNOVATSION STRATEGIYALARNI QO‘LLASH ORQALI MAMLAKAT EKSPORT SALOHIYATINI OSHIRISH USULLARI

Toshkent menejment va iqtisodiyot instituti o‘qituvchisi
Tursunqulov Shoxrux Rabbimqul o‘g‘li

Annotatsiya.

Bugungi kun dolzarb masalalardan biri bu mamlakatning eksport operatsiyalarini takomillashtirish hisoblanadi. Mamlakatimizda so‘ngi yillarda qabul qilingan bir qator farmonlar, qarorlar, nizomlar eksport operatsiyalarini yangi pog‘onaga chiqarish vazifalarni belgilab beradi. Maqolada mamlakatning eksport salohiyatini oshirish usullari va yo‘nalishlari, eksportni tashkil etish xususiyatlari, eksport salohiyatini oshirishda innovatsion strategiyalarni qo‘llash ahamiyati va zarurligi misollar tarzda ko‘rsatib berilgan. Shu bilan birga muammolar aniqlanib ularga tegishli tarzda xulosa va takliflar keltirib o‘tilgan.

***Kalit so‘zlar:** innovatsiya, korxonalar, eksport, strategiya, iqtisodiyot, mehnat tadbirkor, xarajat, tadqiqot, bozor.*

METHODS OF INCREASING THE EXPORT AUTHORITY OF THE COUNTRY BY USING INNOVATIVE STRATEGIES

Abstract.

One of the urgent issues today is the improvement of the country's export operations. A number of decrees, decisions and regulations adopted in our country in recent years determine the tasks of taking export operations to a new level. The article shows the ways and directions of increasing the export potential of the country, the features of export organization, the importance and necessity of using innovative strategies in increasing the export potential. At the same time, problems were identified and conclusions and suggestions were made accordingly.

***Key words:** innovation, enterprise, export, strategy, economy, labor, entrepreneur, cost, research, market.*

МЕТОДЫ ПОВЫШЕНИЯ ЭКСПОРТНОГО АВТОРСТВА СТРАНЫ С ПОМОЩЬЮ ИННОВАЦИОННЫХ СТРАТЕГИЙ





Аннотация

Одним из актуальных вопросов сегодня является совершенствование экспортных операций страны. Ряд указов, решений и постановлений, принятых в нашей стране в последние годы, определяют задачи вывода экспортных операций на новый уровень. В статье показаны пути и направления повышения экспортного потенциала страны, особенности организации экспорта, важность и необходимость использования инновационных стратегий в повышении экспортного потенциала. При этом были выявлены проблемы и сделаны соответствующие выводы и предложения.

Ключевые слова: инновация, предприятие, экспорт, стратегия, экономика, труд, предприниматель, затраты, исследования, рынок.

Jahon iqtisodiyotining globallashuvi sharoitida mamlakatlarning tashqi savdosi va uni boshqarish xalqaro iqtisodiy munosabatlarning eng jadal rivojlanayotgan shakli hisoblanadi. Tashqi savdo operatsiyalarining tobora ortib borayotganligining asosiy jihati avvalambor, mamlakatlarning milliy mahsulotlarni tashqi bozorlarda sotishga boʻlgan intilishlari, xorijiy mamlakatlardan esa maʼlum tovarlarni olish ehtiyojlari va nihoyat, xalqaro mehnat taqsimoti tufayli yuqori daromad olish istagi bilan bogʻliq. Zamonaviy tashqi savdo operatsiyalari juda xilma-xildir, shuning uchun ularni toʻliq tasniflash uchun maʼlum bir mezonlarni taklif qilish juda murakkabdir. Zamonaviy bozor mexanizmlarini joriy etish va mahsulotlarni eksport qilish tartibini soddalashtirish boʻyicha keng koʻlamli ishlar amalga oshirilayotganligiga qaramasdan, mahsulotlarning eksporti hajmini koʻpaytirish va turlarini kengaytirishga toʻsqinlik qiluvchi omillar mavjud.

Xususan, bugungi kunda birgina eksportga yoʻnaltirilayotgan meva-sabzavot mahsulotlarining 90 foizidan ortigʻi kichik ishlab chiqaruvchilar tomonidan yordamchi xoʻjaliklarda, shu jumladan tomorqa uchastkalarida yetishtirilmoqda. Aksariyat ishlab chiqaruvchilar xorijiy bozorlarni oʻrganish, shartnomalar tuzish va innovatsion tadqiqotlarini oʻtkazish tajribasiga ega emasliklari sababli oʻz mahsulotlarini mustaqil ravishda eksport qilish imkoniyatiga ega emas.

Mamlakatning eksport faoliyatiga tashqi muhitning ragʻbatlantiruvchi va cheklovchi omillari taʼsir qiladi. Ragʻbatlantiruvchi omillar sifatida eksport qiluvchi tadbirkor faoliyat koʻrsatadigan mamlakatning qulay geografik joylashuvi, shuningdek





xodimlarning malakasi, iqtisodiy integratsiya holati va import qiluvchi mamlakat aholisining to'lov qobiliyati kabilardir. Cheklovchi omillar orasida bozor ma'lumotlarning noaniqligi, moliyaviy resurslarning yetishmasligi, zamonaviy uskunalar va texnologiyalarning yetishmasligi, soliq va bojxona cheklovlari va boshqalar kiradi. Kerakli resurslarga ega bo'lgan tadbirkorlik subyektlari to'g'ridan-to'g'ri (mustaqil) eksportni amalga oshirishi, xorijiy xaridorlar bilan to'g'ridan-to'g'ri xalqaro savdo shartnomalarini tuzishi uchun avvalo, eksport bo'limini yaratishi va uni xalqaro savdo, bojxona hujjatlari, sug'urtani tushunadigan malakali kadrlar bilan ta'minlashi kerak. Shuningdek, eksport mutaxassislari mamlakatda xalqaro transport operatsiyalarini tahlil qila oladigan, strategik marketingni rejalashtirishda juda tajribali bo'lishi talab etiladi. Bularning barchasi mamlakatlar uchun katta xarajatlarni talab qiladi va doimiy katta hajmda eksportni amalga oshirilgandagina samarali bo'ladi.

Mamlakatlar to'g'ridan-to'g'ri eksportning amalga oshirishda yana quyidagilarga alohida e'tibor qaratishi lozim:

- mumkin bo'lgan risklarni oldini olish yoki vositachilarning vakolatlari doirasini aniq bilishi;
- tashqi bozorda doimiy ishtirok etishi, bozor bo'yicha doimiy innovatsion tadqiqotlarni o'tkazib borishi, o'zgarishlarni hisobga olishi va ularga o'z vaqtida javob berishi.

Yuqoridagi holatlardan kelib chiqib, eksportni rivojlantirish innovatsion strategiyasini ishlab chiqishning tashkiliy-iqtisodiy mexanizmlarini takomillashtirish bilan bog'liq ilmiy-amaliy muammolarni chuqur tadqiq etish, mazkur bozorni rivojlantirishning ustuvor yo'nalishlarini aniqlashni talab etadi.

Doyl (2022) mamlakatning zamonaviy boshqaruvi va marketingning barcha asosiy yo'nalishlarini, ya'ni strategik bozorni rejalashtirish, brending, innovatsiyalar, narxni boshqarish, inqirozni boshqarishning dolzarbligiga katta e'tibor qaratishni ko'rib chiqqan. Uolker, Boyd, Larshe hamda Mallinzlar (2021) o'z tadqiqotlarida eksport nazariyasi orqali strategik tahlil, rejalashtirish va nazorat tushunchalarini batafsil ko'rib chiqqan. Asosiysi esa, dunyoning turli joylarida faoliyat yurituvchi yirik kompaniyalarda bilimlarni muayyan strategik qarorlar ishlab chiqish jarayonida qo'llashni, uning maxsus vositalari va ushbu qarorlarni qabul qilish modellarini misollar tariqasida taklif etishgan. Shu bilan birga Agarkova (2020) o'z tadqiqotida mamlakatni barqaror rivojlantirish mexanizmini shakllantirishda eksportni

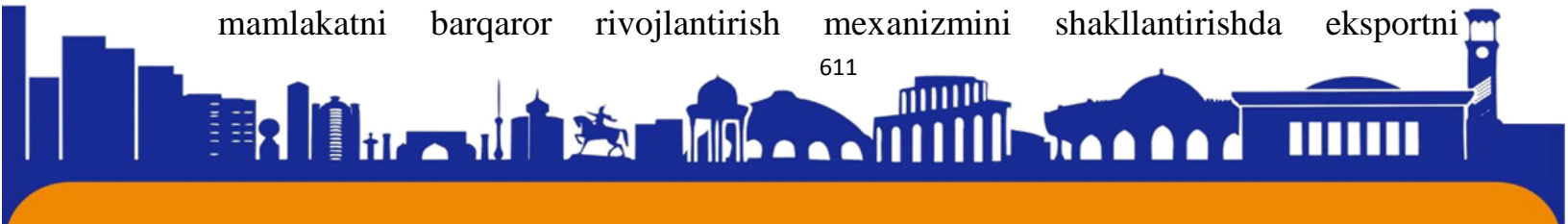



ISSN (E): 2181-4570 ResearchBib Impact Factor: 6,4 / 2023 SJIF 2024 = 5.073/Volume-2, Issue-5

rivojlantirish strategiyalarini qo‘llashning ahamiyatini o‘rgangan va nazariy, uslubiy asoslarini ishlab chiqqan, shuningdek uning ishtirokchilari o‘rtasidagi ilmiy aloqalarni rivojlantirish, ishlab chiqarish salohiyatidan unumli foydalanishni tahminlash bo‘yicha taklif va tavsiyalar berilgan. Sadcheko va boshqalar (2020) Korxonalarda, innovatsiya raqobatbardoshlikning kalitidir. Innovatsiya innovatsion faoliyat natijasidir. Korxonalarining innovatsion innovatsion marketing faoliyati innovatsion faoliyatni tashkil etish ko‘rsatkichi bo‘lib, u korxonaning maqsadlari, rivojlanishi, eksporti va yakuniy natijalari o‘rtasidagi bog‘liqlik xususiyatini aks ettiradi. Iqtisodchi olimlarimizdan Boltaboyev (2023) eksportni rivojlantirishga muddatli maqsadlarini ifodalash va mavjud resurslarini ochilayotgan imkoniyatlar bilan taqqoslab ko‘rish yo‘li bilan ishlab chiqarishni strategik rejalashtirish jarayoni sifatida yondashadi.

Mamlakatlar tomonidan eksport qilinadigan mahsulotlarning katta qismi chuqur qayta ishlanmagan va yuqori qo‘shimcha qiymatga ega bo‘lmagan xom-ashyolar hisoblanadi. Bunday vaziyat mamlakatda eksportga yuqori texnologiyali mahsulotlarni sotishga yo‘naltirishga qaratilgan keskin choralar ishlab chiqishni talab etadi. Eksport holati, mamlakatlarni tashqi bozorga chiqish yo‘llari xalqaro marketing tizimining asosidir.

Ko‘pgina mamlakatlar ichki bozorga ishlashni ma‘qul ko‘radilar, chunki unda ish olib borish osonroq kechadi. Biroq ba‘zi omilarning ta‘siri mamlakatlarni tashqi bozorga yetaklaydi, bular:

- ichki bozor yaxshiroq yoki arzonroq mahsulotlar taklif qiladigan global kompaniyalar tomonidan xujumga uchrash xavfi;
- ba‘zi chet el bozorlarida yuqoriroq daromad olishga imkonlar yaratishi;
- ishlab chiqarish masshtablarida iqtisod qilishga erishi uchun mamlakat bozorini kengaytirilishi;
- tavakkalchilikni kamaytirish maqsadida mamlakat bir bozorga bog‘lanib qolmasligiga harakat qilishi;
- mamlakatning chegara orti mijozlari ulardan milliy chegara ortida ham faoliyat olib borishligini talab qilib qolishi

Rivojlanishning intensiv shakli eksport salohiyatidan samarali foydalanish va o‘shishiga uning tarkibini tashkil etuvchi elementlarini sifat jihatidan o‘zgartirish orqali erishilganda yuzaga keladi. Bunda mamlakatning rivojlanish sur‘ati ishlab chiqarish va xo‘jalik faoliyatiga jalb qilingan resurslar hajmining o‘shish sur‘atlaridan sezilarli





ISSN (E): 2181-4570 ResearchBib Impact Factor: 6,4 / 2023 SJIF 2024 = 5.073/Volume-2, Issue-5

darajada yuqori bo‘ladi. Ekstensiv rivojlanish intensiv rivojlanishdan farqli o‘laroq, uning tarkibiy qismlarining miqdoriy o‘zgarishi hisobiga ishlab chiqarish salohiyatidan foydalanish darajasini oshirishdan iborat.

Tadbirkorlik subyekti tashqi bozorga kirishda barcha alternativlarni hisobga olishi va belgilangan maqsadlarni hisobga olgan holda eng oqilona usulni tanlashi kerak. Ma’lumki mamlakatimizda va dunyoning ko‘plab mamlakatlarida kichik tadbirkorlik subyektlarining eksport operatsiyalarida passiv ishtiroki mavjud. Bu kichik va o‘rta biznesning eksport salohiyatini rivojlanishiga to‘sqinlik qiladigan ko‘plab muammolar bilan bog‘liq bo‘lib ular quyidagilar:

- kichik va o‘rta biznesning tashqi bozordagi raqobatbardoshlik darajasi;
- kichik mamlakatlarning samarasiz marketingi;
- tashqi bozor ehtiyojlari to‘g‘risida ma’lumotlarning yetishmasligi;
- eksportni tashkil etish uchun moliyaviy resurslarning yetishmasligi;
- korxonalarining bilim darajasi pastligi;
- eksportni tashkil etishning murakkab jarayoni;
- tashqi bozor uchun unchalik katta bo‘lmagan ishlab chiqarish hajmi;
- davriy yetkazib berishni amalga oshira olmaslik va x.k.

Kichik korxonalar uchun mahsulotlarini xalqaro standartlarga moslashtirish murakkab va qimmat jarayonlardan biridir. Xalqaro bozorlarda mahsulotlarni ilgari surish va yetkazib berishda ham muammolar uchrab turadi. Mamlakatlarning eksport faoliyatini kengaytirish uchun zarur bo‘lgan moliyaviy resurslarga ega emasligi, eksport bozorlari va xalqaro savdo qoidalari haqida yetarli ma’lumot va ta’limning yetishmasligi natijasida mamlakatlar yetarli darajada bozorlarga kirib bora olmayapdi.

O‘zbekiston Respublikasida korxonalarining eksport salohiyatini ko‘rsatuvchi eng muhim mezonlar qiymati,%da

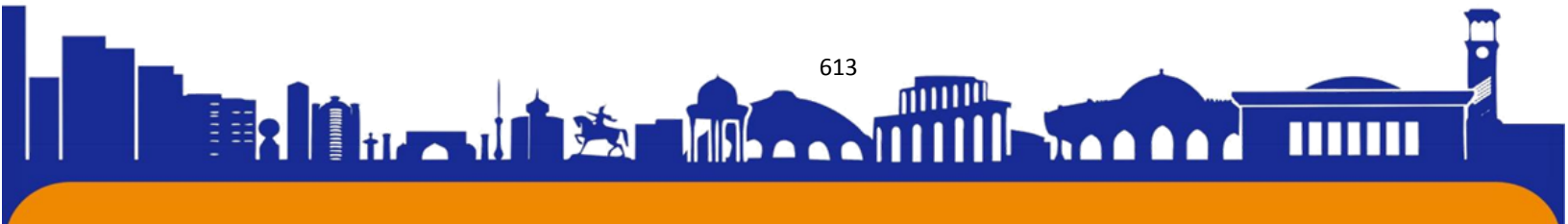



N ^o	Mezonlar	Mezonni tavsiflovchi ko'rsatkichlar
1.	Ishlab chiqarish resurslarining holati	1. Ishlab chiqarish quvvati
		2. Sifatni boshqarish tizimi
		3. Ishonchli ta'minotchilar bilan aloqalar
		4. Ishlab chiqarish uskunalarning holati
2.	Ishlab chiqarish va sotish munosabatlarini tashkil etish (logistika)	1. Bojxona operatsiyalarini amalga oshirish buyicha bilimlar
		2. Xalqaro savdo qoidalarini bilish (Inkotermis)
		3. Subpudratchilarning ishonchliliigi va samaradorligi
		4. Mahsulotlarni qadoqlash sifatining xalqaro standartlarga muvofiqligi
3.	Moliyaviy resurslar holati	1. Ishchi kapital (Pul oboroti)
		2. Kredit ta'minoti
		3. Mijozlar tomonidan to'lanmaslik xavfidan himoya qilish choralarini
		4. Valyuta xavfidan himoyalaniish
4.	Axborot resurslarining sifati	1. Veb-saytning eksport bozori normalariga muvofiqligi
		2. Intellektual mulk va axborot huquqlarini himoya qilish
		3. Ta'minotchilar va mijozlarning ma'lumotlar bazasini yaratish
		4. Mijozlar fikri bilan ishlash
		5. Mahsulot ma'lumotlarini tashqi bozorlar talablariga moslashtirish
5.	Inson resurslari holati	1. Chet tillarini bilish
		2. Xodimlarning eksport sohasidagi malakasi (tajribasi)
		3. Eksport faoliyatini olib borish uchun rahbar hodimlarining mavjudligi
6.	Marketing tizimini tashkil etish	1. Raqobatchilarning xalqaro bozorlardagi faoliyati tahlili
		2. Reklama kampaniyalari
		3. Xalqaro ko'rgazma va seminarlarda ishtirok etishi
7.		Korxonalar umumiy savdosida eksportning ulushi (salmog'i)
8.		Korxonalar umumiy savdosida Xalqaro standartlarga muvofiqlik sertifikatiga ega bo'lgan mahsulotlar ulushi (salmog'i)
Bu mezonlar guruhlariga bo'linib hisoblandi: 1. 20% dan kamroq; 2. 20 - 40%; 3. 40 - 60%; 4. 60 - 80%; 5. 80% dan yuqori.		

Hozirgi kunda korxonalarining "Eksport salohiyati" kategoriyasini belgilashda turlicha yondashuvlar mavjud. Eksport salohiyati tushunchasi ostida biz mavjud resurlarni yoki ishlab chiqarilgan mahsulotlarning eksport qilish imkoniyatini tushunamiz. Eksport salohiyatini zamonaviy uslublar asosida o'rganib, sinflarga bo'lish mumkin. Bizning fikrimizcha, korxonalarining eksport salohiyatini 2 sinfga ajratish mumkin:

➤ Tarkibiy –eksport salohiyatining tarkibiy elementlarini o'rganib, olingan natijalarga ko'ra;

➤ Qiyosiy –raqobatdosh mahsulotlar ishlab chiqaruvchi korxonalarining ish faoliyatini baholab, eksport salohiyatini taqqoslash asosida olingan natijalarga ko'ra;

Quyidagi jadvalda mamlakatimiz korxonalarining eksport salohiyati ko'rsatkichlari o'rganilib 8 ta eng muhim mezonlar keltirib o'tilgan. Tadqiqotimizda yuqoridagi mezonlar orqali korxonalar faoliyatini o'rganishda olib borilgan izlanishlar

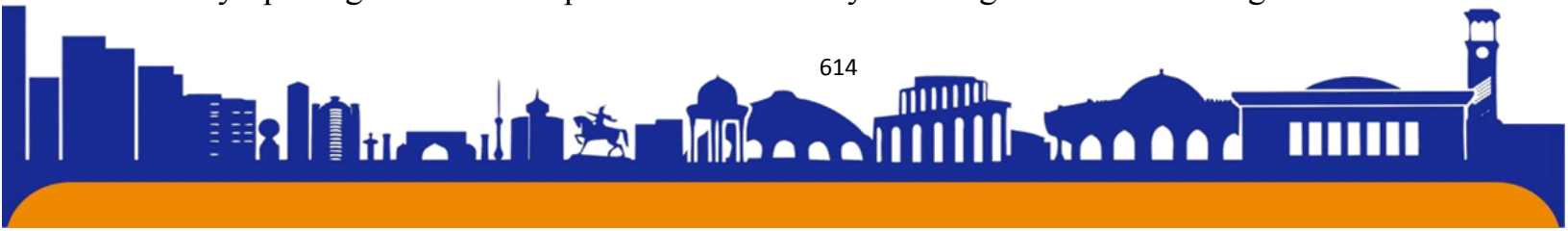



ISSN (E): 2181-4570 ResearchBib Impact Factor: 6,4 / 2023 SJIF 2024 = 5.073/Volume-2, Issue-5

ma'lumotlar asosida eksportga yo'naltirilgan korxonalarining faqat 6 foizi yuqori darajadagi eksport salohiyatiga, ya'ni eksport faoliyati o'tkazish uchun qulay sharoit va imkoniyatlarga ega. Barcha korxonalarining 43 foiziga eksport faoliyatini olib borish imkoniyatlari cheklangan bo'lib, 51 foiz korxonalar esa yetarli darajada eksport salohiyatiga ega emas, shuning uchun ularning bozor raqobati sharoitida faoliyati qiyinlashadi degan xulosaga kelindi. Export tarkibi ham kuzatilganda nooziq-ovqat xomashyo, mineral yoqilg'i, yog'lash moylari vashunga o'xshash materiallar ekport hajmi yillar kesimida kamayganini kuzatish mumkin

Eksport tarkibi (XSST-2008) (mln.AQSH.doll.)⁶⁰

XSST kodi	XSST nomi	2017	2018	2019	2020	2021	2022
	Jami:	12 534,2	13 990,4	17 458,7	15 102,3	16 662,8	19 293,7
1	Oziq-ovqat mahsulotlari va tirik hayvonlar	817,9	1 029,9	1 436,4	1 336,2	1 371,8	1 631,5
2	Ichimliklar va tamaki	23,4	22,3	29,8	27,1	36,0	111,0
3	Nooziq-ovqat xomashyo, yoqilg'idan tashqari	626,6	427,5	591,2	456,1	509,5	393,6
4	Mineral yoqilg'i, yog'lash moylari va shunga o'xshash materiallar	1 607,6	2 666,8	2 528,9	659,0	914,8	1 215,2
5	Hayvonlar va usimliklar moylari (yog'lari), yoglar va mumlar	0,0	0,1	12,4	26,8	1,5	21,2
6	Kimyoviy vositalar va boshqa toifalarga kiritilmagan shunga o'xshash mahsulotlar	860,7	881,3	836,5	820,9	1 131,2	1 301,3
7	Asosan material turiga qarab klassifikatsiyalangan sanoat tovarlari	2 200,7	2 411,8	2 752,9	2 906,4	4 333,1	4 383,7
8	Mashinalar va transport asbob-uskunalar	350,8	204,1	421,8	434,4	693,6	973,6
9	Turli xil tayyor buyumlar	311,8	337,6	435,7	617,3	785,6	1 112,4
10	Boshqa tovarlar	3 260,0	2 939,0	4 978,2	5 813,1	4 303,9	4 132,3
11	Xizmatlar	2 474,5	3 070,0	3 434,8	2 005,0	2 581,7	4 017,8

Yuqoridagi jadval ma'lumotlari asosida aytish mumkinki mamlakatimizda eksportni rivojlantirish va bu borada olib borilishi lozim bo'lgan innovatsion innovatsion strategiyalari hali hamom to'laligicha qo'llanilmayapti. Mamlakatimizning eksportga nisbatan import ko'rsatkichi yuqoriligicha qolmoqda. Korxonalarda innovatsion innovatsion strategiyalarini qo'llash xalqaro bozor talablariga mos tovarlar ishlab chiqarish va iste'molni tahlil qilish juda muhimdir. Bu borada innovatsion innovatsion strategiyalaridan samarali foydalanish, xorijiy iste'molchilar bilan

⁶⁰ O'zbekiston Respublikasi Prezidenti huzuridagi davlat Statistika Agentligi ma'lumoti



shartnomalar imzolashni kengaytirish va tadqiqotlarda sun'iy intellektni qo'llash orqali strategiyalarni ishlab chiqib uni amalga oshirish juda ahamiyatlidir.

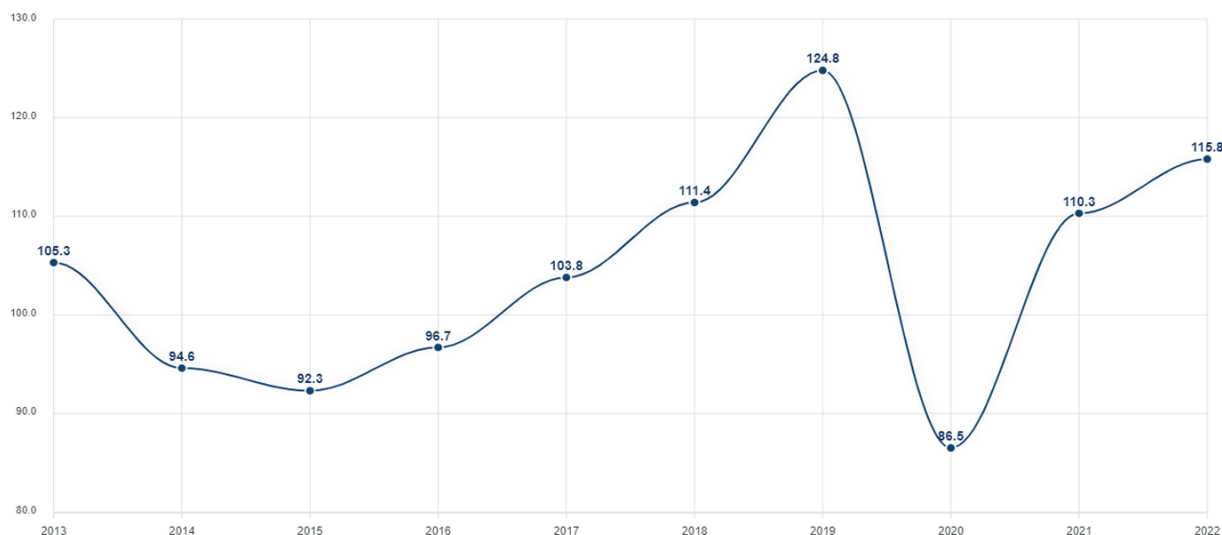

Eksportning o'sish sur'ati (yillik, foizda)⁶¹

Yuqoridagi ma'lumotlaridan ko'rinib turibdiki, mamlakatimizda eksport uchun shart sharoitlar yaratilgan ammo ulardan raqamli iqtisodiyot sharoitida to'g'ri foydalanish mos innovatsion strategiyasi tanlash kelajakda korxonalar va mamlakat iqtisodiyotida naf keltirgan bo'lar edi. 2019-yilda eksportning eng yuqori ko'rsatkichi 24,8 % o'sish kuzatilgan bo'lsa, mamlakat tashkilotlarning an'anaviy usulda tashkil etilganligi natijasida 2020-yilda 86,5 % gacha tushdi va 2022-yilga kelib 15,8 % o'sishni kuzatishimiz mumkin.

Mamlakatlarda innovatsion innovatsion strategiyalarini qo'llash orqali eksport salohiyatini oshirish, O'zbekiston iqtisodiyotining global bozorlarda raqobatbardoshligini oshirish va mamlakatning tashqi savdo saldosini yaxshilashda muhim ahamiyatga ega. Ushbu maqolada ko'rsatilgan tahlil va tavsiyalar, mamlakatlar eksport faoliyatini kengaytirish va ularning xalqaro bozorlardagi muvaffaqiyatini ta'minlash uchun zarur chora-tadbirlarni ko'rsatib beradi. Shu bilan birga, davlat va xususiy sektorlarning birgalikdagi harakatlari mamlakatlarning eksport salohiyatini oshirishda muhim rol o'ynaydi. Mamlakatlarda innovatsion innovatsion strategiyalarini qo'llashda quyidagilarni e'tiborga olish ma'qul bo'lar edi: - mahsulotlarni xalqaro standartlarga moslashtirish bo'yicha maslahat va ko'mak ko'rsatish; - mamlakatlar

⁶¹ O'zbekiston Respublikasi Prezidenti huzuridagi davlat Statistika Agentligi ma'lumoti





ISSN (E): 2181-4570 ResearchBib Impact Factor: 6,4 / 2023 SJIF 2024 = 5.073/Volume-2, Issue-5

boshqaruvida innovatsiyalarni bosqichma-bosqich qo‘llash; - qaramli vositalardan MASS Media vositalaridan kengroq foydalanish; - xalqaro bozorlar uchun innovatsion va logistika strategiyalarini korxonalar tomonidan ishlab chiqish; - kichik korxonalar uchun eksport faoliyatini kengaytirish uchun zarur bo‘lgan moliyaviy resurslarga kirishni kengaytirish; - eksport bozorlari va xalqaro savdo qoidalari haqida ta‘lim va ma‘lumotni oshirish; - joylardagi mamlakatlarning samarali faoliyatiga xalal berayotgan, to‘sqinlik qilayotgan yoki qilishi mumkin bo‘lgan muammolarni muntazam ravishda o‘rganib borish va o‘z vaqtida bartaraf etish chora-tadbirlarini ko‘rish; – hududdagi bo‘sh yoki samarali foydalanilmayotgan bino va inshootlar to‘g‘risidagi aniq ma‘lumotlarning qisqa muddatlarda olish hamda ularni korxonalariga taqdim etilishi jarayonlarini samarali tashkil etish; – korxonalar faoliyati uchun yanada qulay muhit yaratish borasida har bir hududdagi o‘ziga xos xususiyatlarni aniqlash va ulardan kelib chiqqan holda mavjud barcha imkoniyatlarni safarbar etish; – hududdagi korxonalariga energiya, gaz, suv va kanalizatsiya, issiqlik ta‘minoti va boshqa shu kabi muhandislik kommunikatsiya tarmoqlariga ulanishi jarayonlariga e‘tibor qaratish hamda bu boradagi ilg‘or xorijiy tajribalarni qo‘llash; – mahallalarda oilaviy biznesni rivojlantirish bo‘yicha mavjud imkoniyatlar va ularni ro‘yobga chiqarish yo‘llarini aniqlash, shu asosda oilaviy biznesni tashkil etishning namunaviy shakllarini tavsiya etish va qo‘llab-quvvatlash; – hududdagi eksportga mahsulot chiqaruvchi korxonalariga yordam ko‘rsatish va rag‘batlantirish orqali ularning tashqi iqtisodiy faoliyat sohasidagi ishtirokini kengaytirish; – korxonalarini har tomonlama qo‘llab-quvvatlab, ularni ichki va tashqi bozorda raqobatlasha oladigan, sifatli mahsulot ishlab chiqarish va xizmatlar ko‘rsatishini izchil yo‘lga qo‘ya oladigan mustahkam iqtisodiy sohaga aylanishini ta‘minlash lozim.

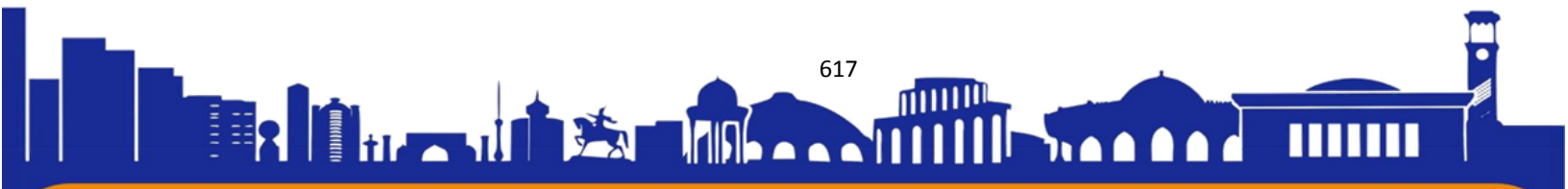



MAMLAKATIMIZGA TO‘G‘RIDAN-TO‘G‘RI XORIJIY INVESTITSIYALARNI JALB QILISH MEXANIZMINI TAKOMILLASHTIRISH USULLARI

Pirmatova Farangiz Ma’rufjonovna

Toshkent menejment va iqtisodiyot instituti o‘qituvchisi

Annotatsiya

Globalashuv sharoitida har bir mamlakat milliy iqtisodiyotining jadal o‘sishi, avvalambor, xalqaro savdo, xorijiy investitsiyalar va moliyaviy xizmatlarni yaxshilash kabi omillar natijasida yuzaga keladi. Prezidentimiz iqtisodiyotni modernizatsiyalash bo‘yicha ta’kidlaganidek, biz investitsiyalarni jalb qilish mexanizmlari asosida iqtisodiyotning barcha tarmoqlarini modernizatsiya qilishni nazarda tutuvchi investitsion konsepsiyasini ishlab chiqishimiz va shu asosda 2022-2026-yillarga mo‘ljallangan “Yangi O‘zbekistonning Taraqqiyot Strategiyasi” dasturini amalga oshirishimiz kerakligini ko‘zda tutadi. Ushbu maqolada mamlakatimizga to‘g‘ridan-to‘g‘ri xorijiy investitsiyalarni jalb qilish mexanizmini takomillashtirishning nazariy muammolarini, ularni hal etishning strategik yo‘nalishlari yoritib berilgan.

***Tayanch so‘zlar:** investitsion iqtisodiyot, iqtisod, bozor iqtisodiyoti, to‘g‘ridan-to‘g‘ri xorijiy investitsiyalar, raqamli texnologiyalar, innovatsion strategiya, sarmoya, investor*

METHODS OF IMPROVING THE MECHANISM OF ATTRACTING DIRECT FOREIGN INVESTMENTS TO OUR COUNTRY

Annotation

In the conditions of globalization, the rapid growth of the national economy of each country is primarily a result of factors such as international trade, foreign investments, and improvement of financial services. As the President stated about the modernization of the economy, we need to develop an investment concept that provides for the modernization of all sectors of the economy based on the mechanisms of attracting investments, and on this basis implement the "Development Strategy of New Uzbekistan" program for 2022-2026. In this article, the theoretical problems of improving the mechanism of attracting foreign direct investments to our country and the strategic directions of their solution are discussed.





ISSN (E): 2181-4570 ResearchBib Impact Factor: 6,4 / 2023 SJIF 2024 = 5.073/Volume-2, Issue-5

Keywords: *investment economy, economy, market economy, foreign direct investment, digital technologies, innovation strategy, investment, investor*

МЕТОДЫ СОВЕРШЕНСТВОВАНИЯ МЕХАНИЗМА ПРИВЛЕЧЕНИЯ ПРЯМЫХ ИНОСТРАННЫХ ИНВЕСТИЦИЙ В НАШУ СТРАНУ

Аннотация

В условиях глобализации быстрый рост национальной экономики каждой страны является, прежде всего, результатом таких факторов, как международная торговля, иностранные инвестиции, совершенствование финансовых услуг. Как заявил Президент о модернизации экономики, нам необходимо разработать инвестиционную концепцию, предусматривающую модернизацию всех отраслей экономики на основе механизмов привлечения инвестиций, и на этой основе реализовать «Стратегию развития нового Узбекистана». Программа на 2022-2026 годы. В данной статье обсуждаются теоретические проблемы совершенствования механизма привлечения прямых иностранных инвестиций в нашу страну и стратегические направления их решения.

Ключевые слова: *инвестиционная экономика, экономика, рыночная экономика, прямые иностранные инвестиции, цифровые технологии, инновационная стратегия, инвестиции, инвестор.*

Globalashuv va keskin raqobatchilik kuchaygan bugungi davrda mamlakat iqtisodiyotining barqaror rivojlanishini uning jahon xo‘jaligi munosabatlariga faol ishtirokisiz tasavvur qilish qiyin. Xalqaro savdo-sotiq bilan bir qatorda bugungi kunda mamlakatlar ortasidagi o‘zaro samarali hamkorlik asosida amalga oshiriladigan xalqaro investitsion oqimlari muhim ahamiyat kasb etmoqda. O‘z navbatida, xorijiy investitsiyalari rivojlanayotgan mamlakatlar iqtisodiyotini tarkibiy qayta qurish sur‘atlarini tezlashtirish imkonini beradi. Eng muhim yo‘nalish sifatida xorijiy investitsiyalarini jalb etish asosan u yoki bu mamlakatda olib borilayotgan siyosiy va ijtimoiy iqtisodiy islohotlarga bog‘liq bo‘ladi. Xorijiy investitsiyalari ham makrodarajada ham mikrodarajada muhim rol o‘ynab, u alohida xo‘jalik yuritish subyekti va umuman, mamlakatning kelajagini aniqlaydi va iqtisodiyotni harakatga keltiruvchi kuch hisoblanadi. Mamlakatimizda xorijiy investitsiyalarini jalb etishga





katta e'tibor qaratilishi natijasida iqtisodiyotning barqaror va yuqori sur'atlarda o'sishi ta'minlanmoqda. Xorijiy investitsiyalarini respublika iqtisodiyotiga jalb etishni yanada kuchaytirish mamlakatni yangilash va modernizatsiyalash bo'yicha belgilangan chora-tadbirlarni samarali amalga oshirish manbasi va sharti sifatidagi ishbilarmonlik muhitini yaratishning zaruriy omili sanaladi. Investitsiya muhiti qanchalik qulay bo'lsa, investorning tadbirkorlik riski shunchalik past darajada bo'ladi va bu investorlarning kirib kelishini faollashtiradi. Aksincha, investitsiya muhiti noqulay bo'lsa, risk darajasi yuqori bo'ladi. Bu esa, investitsiya qabul qiluvchi tomon sarf-xarajatlarining o'sishiga olib keladi. Investitsiya muhitining holati faqat investor uchun emas, balki investitsiya qabul qiluvchi uchun ham muhimdir.

Xorijiy investitsiyalarni jalb qilishning nazariy asoslari, uni tashkil etish va rivojlantirishning istiqbolli yo'nalishlari hamda amaliyotga oid masalalar mamlakatimiz iqtisodchi olimlaridan A.V.Vahobov, Sh.X.Xajibakiyev, N.G.Mo'minov, B. Mamatov, D.Xujamkulov, O.Nurbekov, E.I.Nasirov, Sh.Sh.Asamxodjayeva, N.R.Qo'ziyeva, Q.B.Xoshimovlar tomonidan tadqiq qilingan.⁶²

Ayni paytda yurtimizda 2022-2026-yillarga mo'ljallangan Yangi O'zbekistonning Taraqqiyot Strategiyasida⁶³ makroiqtisodiy barqarorlikni mustahkamlash, xorijiy investitsiyalarni, eng avvalo, xorijiy sektor va regionlardan investitsiyalarni faol jalb etish uchun qulay infratuzilmani yaratish bo'yicha muhim vazifalar belgilangan. Shu munosabat bilan mamlakatimizda maxsus iqtisodiy zonalar, texnoparklar va kichik sanoat zonalarini tashkil etish, ularning samaradorligini oshirish borasida amalga oshirilayotgan chora-tadbirlar tobora muhim ahamiyat kasb etmoqda. "O'zbekiston-2030" strategiyasi⁶⁴ to'g'risidagi O'zbekiston Respublikasi Prezidenti Farmonida Mamlakatimizning investitsiyaviy jozibadorligini yanada oshirish va qimmatli qog'ozlar bozorini jadal rivojlantirish bo'yicha mamlakatimizda 250 milliard dollarlik investitsiyalarni o'zlashtirish, jumladan 110 milliard dollar xorijiy

⁶² Vahobov A.V., Xajibakiyev Sh.X., Mo'minov N.G. Xorijiy investitsiyalar. O'quv qo'llanma. T.: Moliya 2020; B.

⁶³ O'zbekiston Respublikasi Prezidentining 28.01.2022 yildagi "2022 — 2026-yillarga mo'ljallangan Yangi O'zbekistonning Taraqqiyot strategiyasi to'g'risida"gi PF-60-son Farmoni//Qonunchilik ma'lumotlari milliy bazasi, 10.02.2023-y., 06/23/21/0085-son.

⁶⁴ O'zbekiston Respublikasi Prezidentining «O'zbekiston-2030» strategiyasi to'g'risida Farmoni.12.09.2023 y., 06/23/158/0694-son; 29.12.2023 y., 06/23/214/0984-son

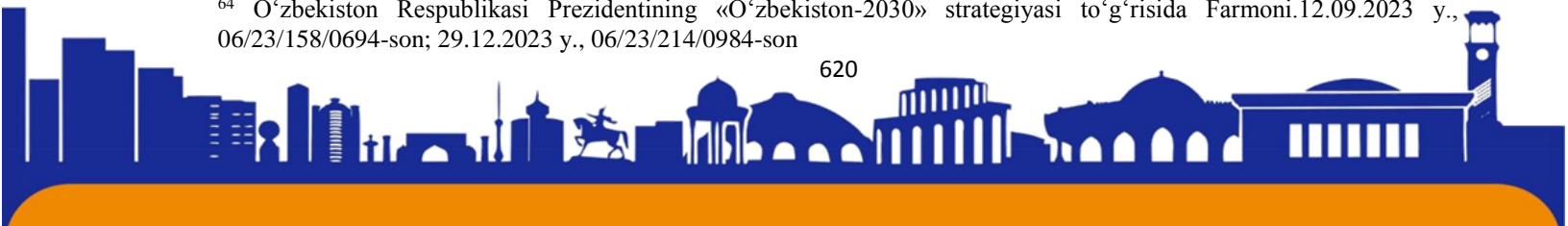



ISSN (E): 2181-4570 ResearchBib Impact Factor: 6,4 / 2023 SJIF 2024 = 5.073/Volume-2, Issue-5

investitsiyalar va 30 milliard dollar davlat-xususiy sheriklik doirasidagi investitsiyalarni jalb qilish muhim yo‘nalishlardan biri qilib belgilab qo‘yilgan

Investitsiyalar turli shakllarda amalga oshiriladi va ularni tahlil qilish, rejalashtirish uchun alohida xususiyatlardan kelib chiqqan holda guruhlashtiriladi.

Boshqa iqtisodiy kategoriyalar singari investitsiyalar ham bir qator guruhlarga bo‘linishi mumkin.

Investitsiyalar tasnifi⁶⁵

№	Investitsiya mezonlari	Investitsiya turlari
1	Qo‘yilish obyektiga ko‘ra:	- real investitsiyalar - moliyaviy investitsiyalar
2	Investitsiyada qatnashish xarakteriga ko‘ra:	- to‘g‘ridan-to‘g‘ri investitsiyalar - portfel investitsiyalar
3	Takror ishlab chiqarish hajmining kengligiga ko‘ra:	- yalpi investitsiyalar - sof investitsiyalar
4	Investitsiyalash davriga ko‘ra:	- qisqa muddatli investitsiyalar - uzoq muddatli investitsiyalar
5	Mulkchilik shakliga ko‘ra:	- xususiy investitsiyalar - davlat investitsiyalari - aralash investitsiyalar - xorijiy investitsiyalar
6	Hududiy joylashtirilishiga ko‘ra:	- ichki investitsiyalar - tashqi investitsiyalar
7	Kapitalni ishlatish harakteriga ko‘ra:	- birlamchi investitsiyalar - reinvestitsiyalar - dezinvestitsiyalar

⁶⁵ Zoyirov L.S., Asamxodjayeva Sh.Sh., Yunusova S.B. Investitsiya., darslik// T.:”Iqtisod-Moliya”, 2019, 13 b

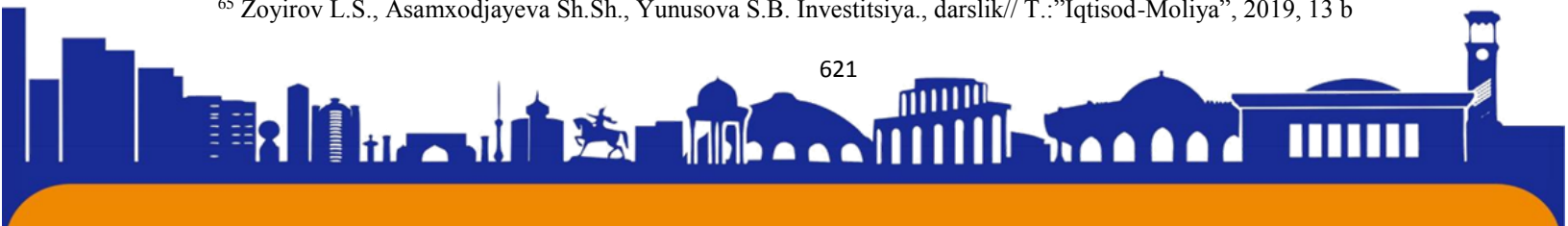



8	Maqsadlari va ular bilan bogʻliq xatarlarga koʻra:	<ul style="list-style-type: none"> - venchurli investitsiyalar - bevosita investitsiyalar - portfel investitsiyalar - annuitet investitsiyalar
9	Moliyalashtirish manbasiga koʻra:	<ul style="list-style-type: none"> - markazlashgan investitsiyalar - markazlashmagan investitsiyalar.

Ichki investitsiyalar, odatda, oʻz ishtirokini kengaytirish yoki mahalliy iqtisodiyotning oʻziga xos ehtiyojlarini qondirish uchun tashqi bozorlarga sarmoya kiritadigan transmilliy korporatsiyalardan keladi. Bu mahsulotga boʻlgan yangi talab yoki mintaqaning jadal rivojlanishi shaklida boʻlishi mumkin.

Xorijiy investitsiyalarning keng tarqalgan turi bu toʻgʻridan-toʻgʻri xorijiy investitsiyalar (toʻgʻridan-toʻgʻri investitsiyalar). Bu bir kompaniya boshqa biznesni sotib olganda yoki oʻz mamlakatidan boshqa mamlakatda mavjud biznes uchun yangi operatsiyalarni ochganda sodir boʻladi.

Davlatning investitsiya siyosati-mamlakat iqtisodiyoti va uning alohida sohalariga kapital qoʻyilmalarining zarur darajasi va tuzilmasini taʼminlash, aholi, tadbirkorlar va davlat kabi takror ishlab chiqarish faoliyatining asosiy agentlarining investitsiya faolligini oshirish boʻyicha maqsad va chora-tadbirlar majmuasidir. Sodda qilib aytganda, investitsiya siyosati-bu davlatning investitsiya manbalarini topishga va ulardan samarali foydalanish sohalarini aniqlashga qaratilgan faoliyati.

Davlat investitsiya siyosatining maqsadi quyidagilardan iborat⁶⁶:

- ✓ iqtisodiyotni tarkibiy qayta qurishni taʼminlash;
- ✓ tadbirkorlik va xususiy investitsiyalarni ragʻbatlantirish;
- ✓ qoʻshimcha ish joylarini tashkil etish;
- ✓ turli manbalardan investitsiya resurslarini, shu xisobda chet el investitsiyalarini jalb qilish;
- ✓ investitsiya maqsadlari uchun aholi pul omonatlarini jamgʻarish uchun nodavlat tuzilmalarining tashkil qilinishini ragʻbatlantirish;

⁶⁶ Sobirov A. Oʻzbekiston Respublikasi iqtisodiyotiga investitsiyalar jalb etishni davlat tomonidan tartibga solish mexanizmlarini takomillashtirish. I.f.n ilmiy darajasini olish uchun yozilgan dissertatsiyasi. T.:2009

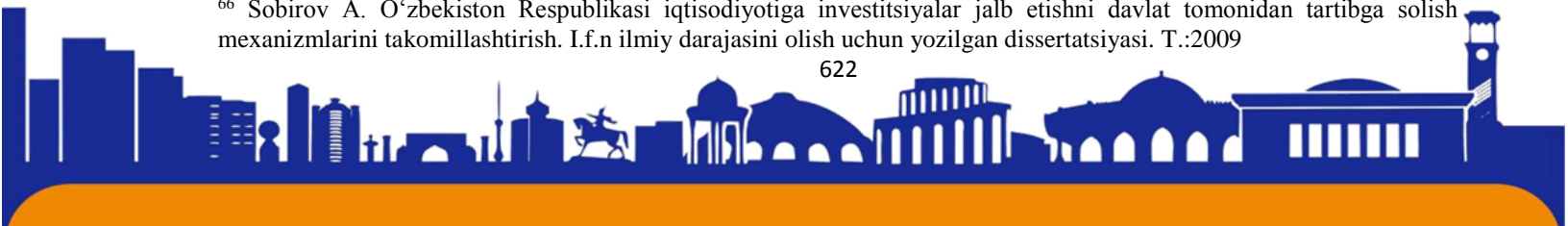



- ✓ ipoteka kreditlarini rivojlantirish uchun huquqiy sharoit va kafolatlarini tashkil qilish;
- ✓ investitsiya faoliyatida lizingni rivojlantirish;
- ✓ kichik tadbirkorlikni qo‘llab-quvvatlash;
- ✓ investitsiya jarayonini amalga oshirishda imtiyozlar va sanksiyalar tizimini takomillashtirish;
- ✓ venchur investitsiyalashning vujudga kelishi va rivojlanishi uchun sharoitlar yaratish.

O‘zbekistonda investitsiya faoliyatini muvofiqlashtirish va tartibga solish bosqichma-bosqich amalga oshirilmoqda. Bunda, eng avvalo, O‘zbekiston Respublikasining Konstitutsiyasi, Fuqarolik kodeksi, Mehnat kodeksi, Yer kodeksi, Soliq kodeksi, O‘zbekiston Respublikasining “Investitsiyalar va investitsiya faoliyati to‘g‘risida”gi va boshqa qonun hujjatlari huquqiy asos bo‘lib xizmat qiladi.

Olib borilayotgan islohotlar samarasini yanada oshirish, davlat va jamiyatning har tomonlama va jadal rivojlanishi uchun shart-sharoitlar yaratish, mamlakatimizni modernizatsiya qilish hamda hayotning barcha sohalarini liberallashtirish bo‘yicha ustuvor yo‘nalishlarni amalga oshirish maqsadida “Harakatlar strategiyasidan — Taraqqiyot strategiyasi sari” tamoyiliga asosan ishlab chiqilgan yettita ustuvor yo‘nalishdan iborat “2022 — 2026-yillarga

mo‘ljallangan Yangi O‘zbekistonning taraqqiyot strategiyasi”⁶⁷ ishlab chiqildi. Taraqqiyot strategiyasida 2022-yil va keyingi yillarda iqtisodiyot sohasida amalga oshirish zarur bo‘lgan dasturiy va maqsadli vazifalarga bag‘ishlanib, maqsadlarning uchinchi yirik guruhi “Milliy iqtisodiyotni jadal rivojlantirish va yuqori o‘shish sur‘atlarini ta‘minlash” deb nomlandi. Ijtimoiy-iqtisodiy rivojlanish strategiyasining puxta ishlab chiqilganligi, iqtisodiy islohotlar maqsadi va vazifalari, shu bilan bir qatorda 26-maqsad: “Mamlakatda investitsiya muhitini yanada yaxshilash va uning jozibadorligini oshirish, kelgusi besh yilda 120 milliard AQSh dollari, jumladan 70 milliard dollar xorijiy investitsiyalarni jalb etish choralari ko‘rish” deb belgilangan. Xususan:

⁶⁷ O‘zbekiston Respublikasi Prezidentining 2022-yil 28 yanvardagi “2022 — 2026-yillarga mo‘ljallangan Yangi O‘zbekistonning taraqqiyot strategiyasi to‘g‘risida”gi PF-60-sonli Farmoni. Qonunchilik ma‘lumotlari milliy bazasi, 10.02.2023-y., 06/23/21/0085-son

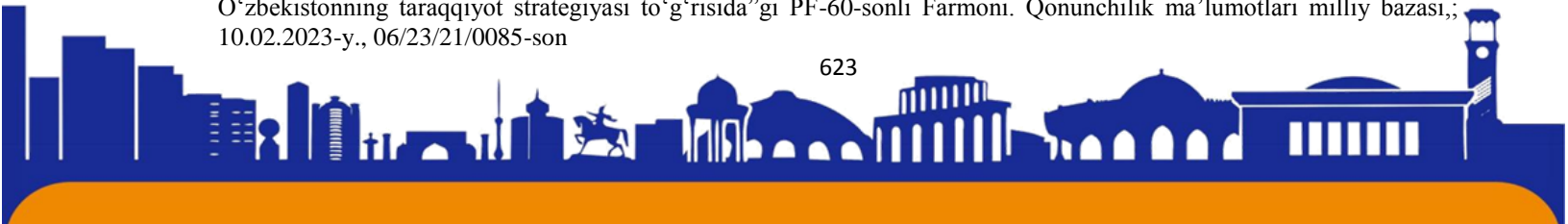



ISSN (E): 2181-4570 ResearchBib Impact Factor: 6,4 / 2023 SJIF 2024 = 5.073/Volume-2, Issue-5

✓ investitsiyalardan samarali foydalanish hamda eksport hajmlarini oshirish bo'yicha, "pastdan-yuqoriga" tamoyili asosida, yangi tizimni yo'lga qo'yish;

✓ 2026-yilgacha Xorijiy va mahalliy investitsiyalarni jalb etish strategiyasini amalga oshirish;

✓ davlat-xususiy sheriklik asosida energetika, transport, sog'liqni saqlash, ta'lim, ekologiya, kommunal xizmatlar, suv xo'jaligi va boshqa sohalarga 14 milliard AQSh dollarga teng investitsiya jalb etish;

✓ respublika hududlari va xorijiy mamlakatlar biznes vakillari o'rtasida tashqi iqtisodiy aloqalarni o'rnatish, jumladan Sirdaryo viloyatining Xitoy Xalq Respublikasi, Surxondaryo viloyatining Rossiya Federatsiyasi hamda Jizzax viloyatining Hindiston biznes doiralari bilan investitsiya va tashqi savdo aloqalarini rivojlantirish;

✓ Surxondaryo viloyatida "Investorlarga ko'mak markazi", Navoiy viloyatida Navoiy kon-metallurgiya kombinati tomonidan "Biznesga ko'maklashish markazi" va Toshkent shahrida "Ilg'or loyihalar va injiniring markazi" va har bir tumanda "Innovatsiya va texnologiya markazlari" tashkil qilib, tadbirkorlarga amaliy yordam ko'rsatish;

✓ Toshkent shahrida har yili "Toshkent xalqaro investitsiya forumi"ni o'tkazib borish kabi vazifalar belgilangan.

O'zbekiston Respublikasi investitsiya faoliyatini tartibga solish uchun barcha zarur qonunchilik bazasini yaratmoqda, jumladan:

✓ O'zbekiston Respublikasining 2019-yil 25-dekabrda "Investitsiyalar va investitsiya faoliyati to'g'risida"⁶⁸gi Qonunining yangi tahriri;

✓ O'zbekiston Respublikasi Prezidenti tomonidan tasdiqlangan va har yili qabul qilingan O'zbekiston Respublikasi Davlat investitsiya dasturi va boshqa shu kabilar.

Iqtisodiyotdagi investitsiyalar hajmining yildan-yilga sezilarli ravishda o'sib borishi muqarrar ravishda milliy ishlab chiqarish hajmining o'sishi orqali o'zining ijobiy natijalarini ko'rsatishga imkon bermoqda. Davlat tomonidan investitsiya faoliyatini rivojlantirishga berilgan ye'tibor va qo'llab-quvvatlash natijasida yalpi ichki mahsulot (YaIM) hajmi va investitsiyalar miqdori o'sish sur'atlariga ega bo'ldi. Jumladan, 2019-2023 yillar oralig'ida investitsiyalar hajmi mutlaq o'sish sur'atlariga

⁶⁸ O'zbekiston Respublikasining 2019-yil 25-dekabrda "Investitsiyalar va investitsiya faoliyati to'g'risida" gi O'RQ-598-son qarori. Qonun hujjatlari ma'lumotlari milliy bazasi, 31.12.2022-y., 03/22/812/1145-son.





ISSN (E): 2181-4570 ResearchBib Impact Factor: 6,4 / 2023 SJIF 2024 = 5.073/Volume-2, Issue-5

ega bo'ldi. Mazkur yillar davrida YaIM 1,58 martaga, asosiy kapitalga kiritilgan investitsiyalar esa 1,53 martaga ortgan.

Investitsiyalarning iqtisodiyot taraqqiyotidagi rolini belgilovchi ko'rsatkichlar dinamikasi⁶⁹

Ko'rsatkichlar	2019 yil	2020 yil	2021 yil	2022 yil	2023 yil
Yalpi ichki mahsulot, mlrd.so'mda	511838,1	580203,0	734632,9	766956,7	809906,3
Asosiy kapitalga kiritilgan investitsiyalar, mlrd.so'mda	189924,3	210195,4	244963,3	266654,4	289876,8
Qurilish ishlari, mlrd.so'mda	68854,4	37548,4	45802,7	49876,7	52876,1
Tashqi savdo aylanmasi, (mln. AQSh. dollari)	42177,8	36256	42072	45110	47408
Eksport, (mln. AQSh. dollari)	17901,7	15102	16611	17987	18976
Import, (mln. AQSh. dollari)	24276,1	21154	25461	27123	28432
Saldo, (mln. AQSh. dollari)	-6374,4	-6052	-8850	-9136	-9456

Respublikamizda amalga oshirilgan yirik investitsiya loyihalari⁷⁰

Yirik investitsiya loyihalari ishga tushirilgan vaqti	Ishga tushirilgan yirik investitsiya loyihalari soni	Ishga tushirilgan yirik investitsiya loyihalari hajmi, AQSh doll.
2015 yil	158 ta	7,4 mlrd.

⁶⁹ O'zbekiston Respublikasi Prezidenti huzurdagi statistika agentligining statistik ma'lumotlari asosida tuzilgan (<https://stat.uz/uz/2-uncategorised/6692-makroko-rsatkichlar2>).

⁷⁰ O'zbekiston Respublikasi Prezidentining yil yakunlari bo'yicha ma'ruza materiallaridan foydalanilgan holda tayerlandi.

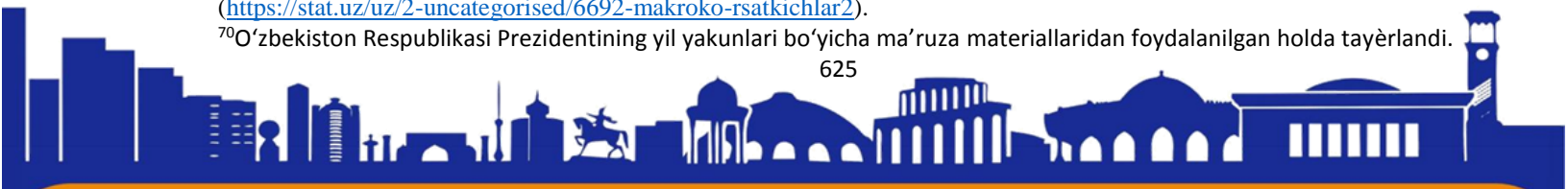



2016 yil	164 ta	5,0 mlrd.
2017 yil	161 ta	2,4 mlrd.
2018 yil	353 ta	9,8 mlrd.
2019 yil	179 ta	20,5 mlrd.
2020 yil	43	13,9mlrd.
2021 yil	236	28,9mlrd.
2022 yil	262	38,8mlrd.
2023 yil	287	49,5mlrd.

Yuqoridagi jadval ma'lumotlaridan ko'rinadiki, respublikamizda amalga oshirilgan yirik investitsiya loyihalari o'sish tendensiyasi bir tekis rivojlanmagan. Jumladan, 2015 yilda ishga tushirilgan yirik investitsiya loyihalari soni 158 tani tashkil etib, yirik investitsiya loyihalari hajmi 7,4 mlrd. AQSh dollarini, 2017 yilda esa 161 ta ishga tushirilgan yirik investitsiya loyihalari asosida 2,4 mlrd. AQSh dollarini tashkil etgan. Zero, 2015 yilda 2017 yilga nisbatan 3 ta yirik loyiha ishga tushirilgan. Shuningdek, 2018 yilda jami 353 ta loyiha ishga tushirilib, 9,8 mlrd. AQSh dollarini tashkil etgan bo'lsa, 2019 yilda 179 ta yirik loyihadan 20,5 mlrd. AQSh dollarini, 2020 yilda 43 ta yirik loyihadan 13,9 mlrd. AQSh dollarini, 2021 yilda 236 ta yirik loyihadan 28,9 mlrd. AQSh dollarini, 2022 yilda 262 ta yirik loyihadan 38,8 mlrd. AQSh dollarini, 2023 yilda 287 ta yirik loyihadan 49,5 mlrd. AQSh dollarini tashkil etgan.

Xulosa o'rinda shuni ta'kidlash joizki, xorijiy investitsiyalar ishtirokidagi yangi korxonalar sonining tobora ortib borishi va yangilari barpo etilayotgani davlatimizning bu sohaga bo'lgan katta e'tibori va ularga yaratib berayotgan qulayliklari natijasidir. Shu boisdan ham mamlakatimizga xorijiy sarmoyalarni jalb etayotgan korxonalarni iqtisodiy rag'batlantirish va ular uchun zarur sharoitlarni yaratib berish o'ta muhim

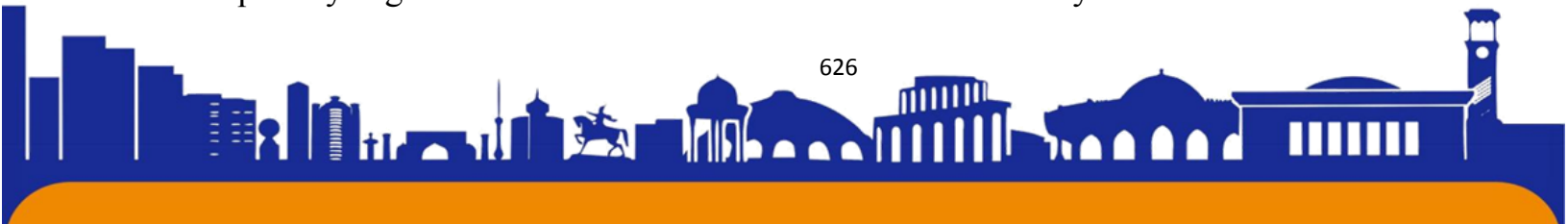



ISSN (E): 2181-4570 ResearchBib Impact Factor: 6,4 / 2023 SJIF 2024 = 5.073/Volume-2, Issue-5

masalalardan biri hisoblanadi. Shuning uchun ham milliy iqtisodiyotimizga xorijiy investitsiyalarni jalb etishni faollashtirishda quyidagi chora-tadbirlarni amalga oshirish zarur:

- inflyatsiya darajasini investitsion loyihalar qiymat o‘shishiga ta’sirini kamaytirish, shuningdek, xorijiy investitsiyalar hajmini yanada ko‘paytirish;
- investitsiyalarni real ishlab chiqarish sohasiga, ya’ni xomashyoni qayta ishlovchi tarmoqlarga jalb etish;
- chet el investorlariga yanada qulay investitsiya muhitini yaratish maqsadida rag‘batlantirish tizimini yanada takomillashtirish, xususan, soliq yukini kamaytirish va soliq tizimini investorlar uchun ham soddalashtirish;

Yuqoridagi takliflarni amaliyotda joriy etish milliy iqtisodiyotimizga xorijiy investitsiyalarni jalb etishni yanada faollashtirishga ijobiy ta’sir ko‘rsatadi. Ushbu holat pirovardida ishlab chiqarishni texnik va texnologik jihatdan uzluksiz yangilab borish, iqtisodiyotda chuqur tarkibiy o‘zgarishlarni amalga oshirish, sanoatni modernizatsiya va diversifikatsiya qilishni izchil davom ettirish asosida, kelgusida mamlakatimizda investitsion siyosatni to‘liq amalga oshirish imkoniyatini yaratadi.

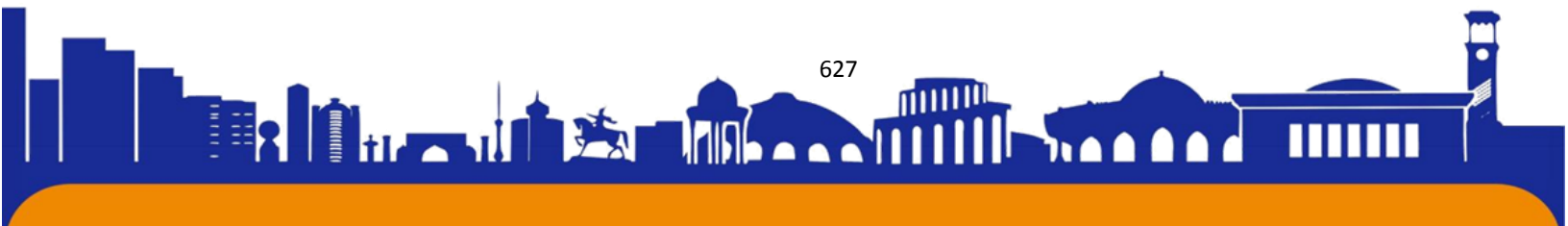

СОЗДАНИЕ ВОЗМОЖНОСТИ ПУТЕШЕСТВИЙ ДЛЯ ПЕНСИОНЕРОВ

Автор статьи: **Бахтиёрова Нодирабегим Дильшодовна** студент-Ташкентского международного университета Киме. г.Ташкент Узбекистан

nodira.bakhtiyorova@gmail.com

Научный руководитель. Старший преподаватель кафедры туризм

Усманова Азизахон Фазыловна

Ташкентского международного университета Киме. г.Ташкент Узбекистан,

azizahonusmanova71@gmail.com

Никогда не поздно отправиться в путешествие. Каждый новый день может стать началом великого приключения, особенно для тех, кто накопил годы мудрости и опыта.

АННОТАЦИЯ:

Данная статья посвящена исследованию возможностей создания условий для путешествий пенсионеров Узбекистана. С выходом на пенсию у людей появляется больше свободного времени, однако многие пенсионеры сталкиваются с различными препятствиями, мешающими им осуществить свои туристические желания. Основными проблемами являются финансовые трудности, проблемы со здоровьем, недостаток информации и технических навыков, а также социальные и психологические барьеры. В статье предлагаются возможные решения для преодоления этих препятствий, включая финансовую поддержку, медицинское страхование, образовательные программы и психологическую поддержку. Реализация данных решений может значительно улучшить качество жизни пенсионеров, способствуя их физическому и психологическому благополучию. Статья также содержит статистические данные и графические материалы, иллюстрирующие текущую ситуацию и предполагаемые улучшения.

Ключевые слова: Пенсионеры Узбекистана, путешествия, финансовые трудности, медицинская поддержка, образовательные программы, социальная адаптация, туристические пакеты, качество жизни, статистика пенсионеров



CREATING TRAVEL OPPORTUNITIES FOR PENSIONERS

ABSTRACT:

This article is devoted to exploring the possibilities of creating conditions for travel for pensioners in Uzbekistan. With retirement, people have more free time, but many retirees face various obstacles that prevent them from fulfilling their travel desires. The main problems are financial difficulties, health problems, lack of information and technical skills, as well as social and psychological barriers. The article offers possible solutions to overcome these barriers, including financial support, health insurance, educational programs and psychological support. The implementation of these solutions can significantly improve the quality of life of retirees, contributing to their physical and psychological well-being. The article also contains statistics and graphics illustrating the current situation and expected improvements.

Key words: Pensioners of Uzbekistan, travel, financial difficulties, medical support, educational programs, social adaptation, travel packages, quality of life, statistics of pensioners

ВВЕДЕНИЕ

С выходом на пенсию у людей появляется больше свободного времени, что делает путешествия привлекательным занятием. Для многих пенсионеров путешествия могут стать источником новых впечатлений, способом поддержания здоровья и активного образа жизни, а также возможностью обогатить свой жизненный опыт. Однако пенсионеры Узбекистана сталкиваются с множеством препятствий на пути к осуществлению своих туристических желаний.

Несмотря на потенциальные преимущества путешествий, ряд факторов, таких как финансовые трудности, проблемы со здоровьем, недостаток информации и технических навыков, а также социальные и психологические барьеры, существенно ограничивают возможности пожилых людей. Цель данной статьи — исследовать эти проблемы и предложить комплексные решения, которые помогут сделать путешествия доступными для пенсионеров Узбекистана.

Проблемы

Во-первых Финансовые Трудности





ISSN (E): 2181-4570 ResearchBib Impact Factor: 6,4 / 2023 SJIF 2024 = 5.073/Volume-2, Issue-5

Одной из главных преград для путешествий пенсионеров Узбекистана является ограниченный доход. Средний размер пенсии в Узбекистане составляет около 1 000 000 сумов (примерно 90 долларов США), что затрудняет накопление средств на путешествия.

По данным опроса, проведенного в 2023 году, 68% пенсионеров отметили финансовую недоступность как основную причину, по которой они не могут путешествовать.

Во-вторых Проблемы со Здоровьем

Многие пенсионеры сталкиваются с хроническими заболеваниями и требуют постоянного медицинского наблюдения. Отсутствие уверенности в доступности медицинской помощи в других странах или даже в других регионах Узбекистана также является значительным барьером.

В-третьих Недостаток Информации и Технические Навыки

Пожилые люди часто испытывают трудности с использованием современных технологий для планирования путешествий, таких как онлайн-бронирование билетов и отелей. Кроме того, многие пенсионеры не владеют достаточной информацией о доступных туристических маршрутах и программах.

Наконец Социальные и Психологические Барьеры

Страх перед новыми и незнакомыми местами, языковым барьером и изменением привычного образа жизни также ограничивает желание путешествовать у пожилых людей.

Решения

Финансовая Поддержка

Для решения финансовых проблем можно ввести следующие меры:

- **Субсидии и Льготы:** Государственные субсидии и льготы для пенсионеров на транспорт, проживание и экскурсии.

- **Туристические Пакеты:** Создание специализированных туристических пакетов для пенсионеров с учетом их финансовых возможностей и потребностей.

Медицинская Поддержка

Для обеспечения безопасности здоровья пенсионеров необходимо:

- **Медицинское Страхование:** Включение в туристические пакеты страховки, покрывающей лечение и медицинские услуги.

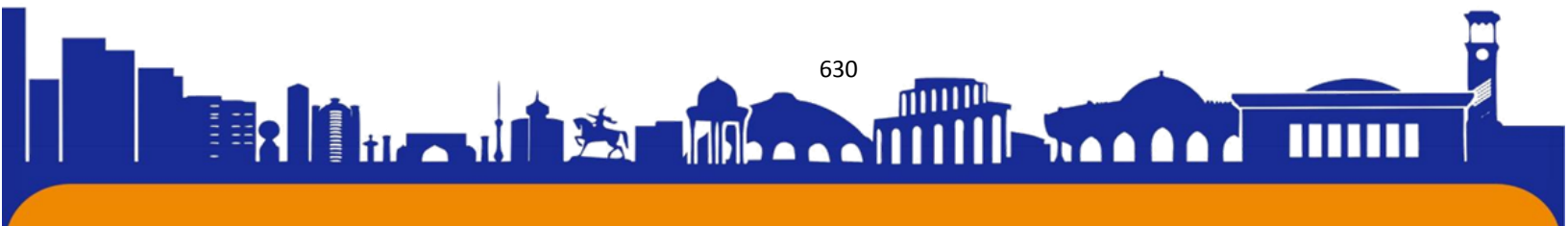



ISSN (E): 2181-4570 ResearchBib Impact Factor: 6,4 / 2023 SJIF 2024 = 5.073/Volume-2, Issue-5

- **Медицинская Поддержка на Месте:** Организация пунктов медицинской помощи в популярных туристических местах.

Обучение и Информационная Поддержка

Для повышения уровня информированности и технических навыков:

- **Образовательные Программы:** Проведение курсов и семинаров по использованию цифровых технологий для путешествий.

- **Информационные Ресурсы:** Создание доступных информационных платформ с полезной информацией для пенсионеров о путешествиях.

Поддержка Социальной Адаптации

Для преодоления социальных и психологических барьеров:

- **Психологическая Поддержка:** Организация консультаций с психологами для преодоления страхов и неуверенности.

- **Социальные Группы и Клубы:** Создание туристических клубов для пенсионеров, где они смогут общаться и планировать совместные поездки.

Итоги

Реализация предложенных решений может значительно улучшить качество жизни пенсионеров в Узбекистане. Внедрение финансовой и медицинской

РАСПРЕДЕЛЕНИЕ ПЕНСИОНЕРОВ ПО ВОЗРАСТУ И ИХ ЖЕЛАНИЕ ПУТЕШЕСТВОВАТЬ

- 60-65 лет
- 66-70 лет
- 71+ лет

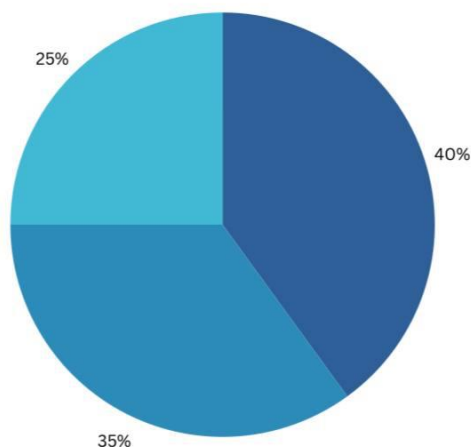

ISSN (E): 2181-4570 ResearchBib Impact Factor: 6,4 / 2023 SJIF 2024 = 5.073/Volume-2, Issue-5

поддержки, а также образовательных программ позволит многим пожилым людям путешествовать, что положительно скажется на их физическом и психологическом состоянии.



ОСНОВНЫЕ ПРОБЛЕМЫ ПУТЕШЕСТВИЙ ДЛЯ ПЕНСИОНЕРОВ УЗБЕКИСТАНА

- Финансовые трудности
- Проблемы со здоровьем
- Недостаток информации

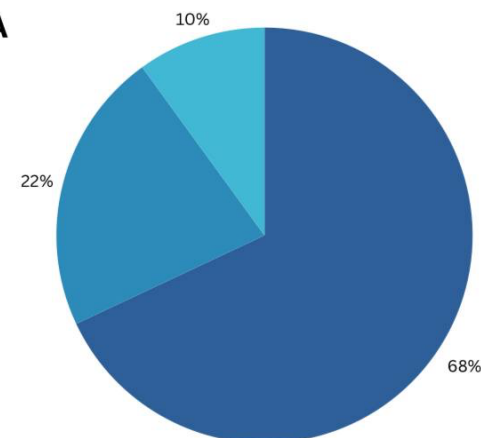

ИЗМЕНЕНИЕ УРОВНЯ УДОВЛЕТВОРЕННОСТИ ПУТЕШЕСТВИЯМИ ПОСЛЕ ВНЕДРЕНИЯ РЕШЕНИЙ

- До внедрения решений
- После внедрения решений

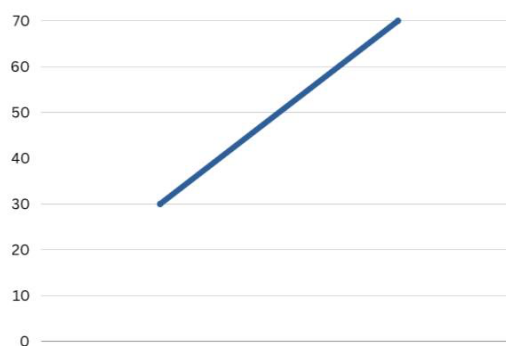

Заключение

Полезные советы о безопасности и удобстве во время путешествия.

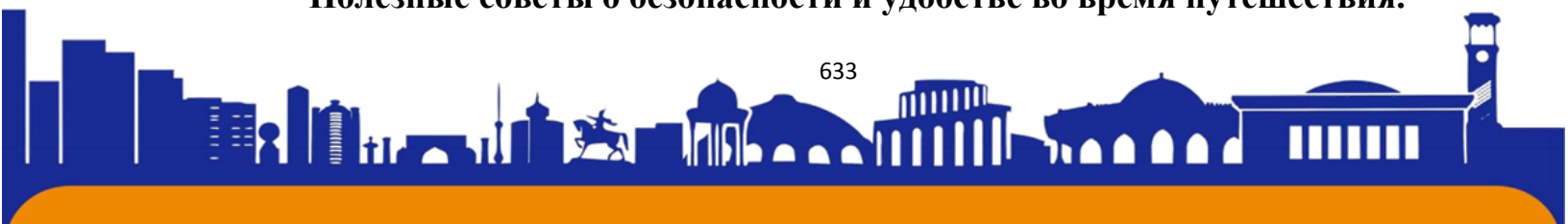



ISSN (E): 2181-4570 ResearchBib Impact Factor: 6,4 / 2023 SJIF 2024 = 5.073/Volume-2, Issue-5

Путешествия для пенсионеров могут быть не только увлекательными, но и безопасными. Вот несколько полезных советов, которые помогут сделать ваше путешествие максимально комфортным и безопасным.

Во-первых Заботьтесь о своем здоровье. Перед поездкой обязательно проконсультируйтесь с врачом о состоянии вашего здоровья и возможности совершать длительные поездки. Если у вас есть какие-либо хронические заболевания, не забудьте взять все необходимые лекарства с собой.

Во-вторых Берегите себя от мошенников. К сожалению, путешествующие пенсионеры становятся частой целью для мошенничества. Будьте внимательны и осторожны, особенно при общении с незнакомыми людьми и при совершении покупок. Никогда не давайте свои личные и финансовые данные кому-либо, кроме официальных представителей.

В-третьих Обратитесь к туроператору. Если вы не уверены в своей самостоятельности в путешествиях, обратитесь к профессиональному туроператору. Они помогут вам спланировать маршрут, выбрать подходящие отели и провести экскурсии. Это обеспечит вас дополнительной защитой и комфортом.

В-четвёртых Информировать свою семью о своем местонахождении. Перед отъездом расскажите своей семье о своих планах и предоставьте им контактную информацию о месте своего пребывания. При возникновении любых непредвиденных ситуаций ваша семья сможет обратиться за помощью.

В-пятых Помните о страховке.

Оформите медицинскую страховку на случай несчастного случая или болезни за границей. Это поможет вам избежать финансовых проблем и получить медицинскую помощь в случае необходимости.

И наконец, будьте аккуратны с личными вещами!

Путешествия для пенсионеров Узбекистана могут стать реальностью при условии решения ряда существующих проблем. Финансовая поддержка, доступ к медицинской помощи и образовательные инициативы помогут сделать путешествия доступными для всех пенсионеров.

Это не только улучшит качество их жизни, но и принесет дополнительные доходы в экономику страны.

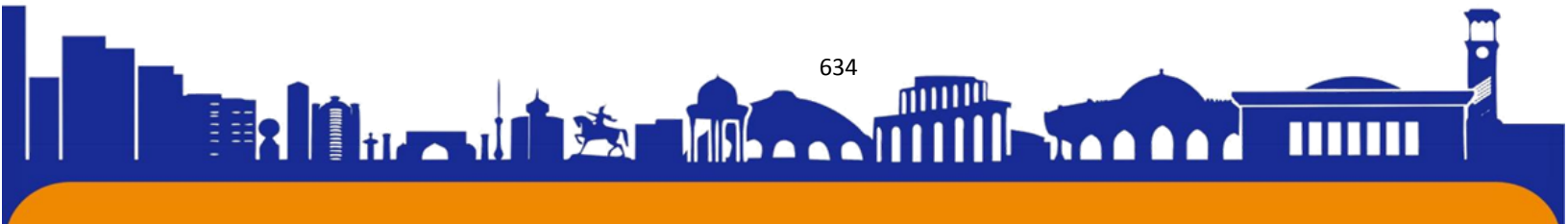



СОДЕРЖАНИЕ ЛИТЕРАТУРЫ

1. Ахмедов, Р. (2023). "Финансовые Барьеры для Пенсионеров в Узбекистане". Журнал Экономических Исследований, 47(3), 210-223.

2. Юлдашев, М., & Саидова, Н. (2022). "Медицинская Поддержка для Пожилых Людей в Туристических Путешествиях". Узбекский Медицинский Журнал, 19(2), 67-78.

3. Каримова, Л. (2021). "Технические Навыки и Пожилые Люди: Проблемы и Решения". Вестник Образования, 27(4), 103-115.

Эти источники предоставляют глубокий анализ проблем и возможных решений для улучшения возможностей путешествий пенсионеров в Узбекистане.



**O'QUVCHILARNING MUSTAQIL ISHLARINI TASHKIL ETISH.
O'QUVCHILARNING DARS DAN TASHQARI TARBIYAVIY
JARAYONLARDA MA'NAVIY ISHLARINI TASHKIL ETISH**

Denov tadbirkorlik va pedagogika instituti Boshlang'ich ta'lim metodikasi kafedrası
o'qituvchisi

**Jumayeva Zoxidaxon Muhammadjonovna
Bobonazarova Durdona Shuhratovna
Murodova Mahbuba Farhodovna**

Annotatsiya: ushbu maqolada o'quvchilarning mustaqil ishlarini tashkil etish va nazorat qilish, darsdan va sinfdan tashqari tarbiyaviy ishlarni tashkil etish va tarbiyaviy jarayonlarni olib borishdan iborat.

Kalit so'z: mustaqil ish, darsdan tashqari ishlar, tarbiyaviy jarayon.

**ORGANIZING INDEPENDENT WORK OF STUDENTS. ORGANIZING THE
SPIRITUAL WORK OF STUDENTS IN EDUCATIONAL PROCESSES
OUTSIDE THE CLASSROOM**

Abstract: this article deals with the organization and control of students' independent work, the organization of extracurricular and extracurricular activities, and the conduct of educational processes.

Key word: independent work, extracurricular activities, educational process.

**ОРГАНИЗАЦИЯ САМОСТОЯТЕЛЬНОЙ РАБОТЫ СТУДЕНТОВ.
ОРГАНИЗАЦИЯ ДУХОВНОЙ РАБОТЫ ОБУЧАЮЩИХСЯ В УЧЕБНОМ
ПРОЦЕССЕ ВНЕ КЛАССА**

Аннотация: в данной статье речь идет об организации и контроле самостоятельной работы студентов, организации внеклассной и внеклассной деятельности, ведении учебных процессов.

Ключевые слова: самостоятельная работа, внеклассная работа, учебный процесс.



Kirish. Hozirgi jadal o'sib rivojlanib borayotgan ayni davrda yashab turgan ekanmiz, eng avvalo, yoshlarimizni ilm-fan bilan mashg'ul qilishimiz, har tomonlama yetuk, barkamol, komil shaxs qilib tarbiyalash biz pedagog, ota-onalarning, jamiyatning o'rni beqiyosdir. O'quvchilarni bo'sh vaqtlarini mazmunli o'tkazish, ularni qarovsiz, yolg'iz qoldirmaslik uchun o'quvchilarga dars davomida va darsdan tashqari ham ishlar tashkil etilgan. Bu esa o'quvchi vaqtini bema'ni narsalarga jalb qilmaslik, har bir vaqtdan unumli foydalanishlari uchun lozim. Mustaqil ta'limni tashkil etishda o'quvchilarning aqliy rivojlanishiga zamin tayyorlab, bu jarayonda tanqidiy va ijodiy fikr yuritishni shakllantirish ustuvor yo'nalish sanaladi. O'zbekistonda oliy ta'lim tizimini takomillashtirish asosi O'zbekiston Respublikasining "Ta'lim to'g'risidagi" qonuni hamda "Milliy o'quv dasturi" hisoblanadi. Ular yuksak umumiy va kasbiy madaniyatga ega bo'lgan, ijodiy va ijtimoiy faol, ijtimoiy-siyosiy hayotda mustaqil holda harakat qila oladigan, kelajakka qaratilgan vazifalarni qo'ya olish va ularni yechishga qodir bo'lgan kadrlarning yangi avlodini shakllantirishga yo'naltirilgan. Har qanday jamiyatda bo'lganidek, respublikamizning taraqqiyotida bozor iqtisodiyoti sharoitida raqobatga bardosh bera oladigan malakali mutaxassislarni tayyorlash muhim ahamiyat kasb etadi. Zero jamiyat taraqqiyotida mutaxassis kadrlar omilining muhimligi isbot talab etmaydigan hayotiy haqiqatdir. Mutaxassis kadrlar tayyorlash, uning kasbiy sifat va samaradorligini oshirish borasida ham so'nggi yillarda keng ko'lamli ishlar qilindi va qilinmoqda. Jumladan, tayyorlanayotgan mutaxassis kadrlarning mustaqilligi, ijodkorligi, tadbirkorligi, faolligi kabi xislatlarni tarkib toptirishga alohida e'tibor berilmoqda. Oliy ta'lim tizimidagi pedagogik faoliyatimiz va hozirgi zamon o'qituvchilarning ijodiy ish faoliyatini o'rganish va tahlil qilish asosida ularning amaliy-ijodiy tayyorgarlik mazmuni va o'qitish metodlarini takomillashtirishga bag'ishlangan maqsadli izlanishlar tasdiqlanmoqdaki, bugungi kunda oliy malakali o'qituvchilar tayyorlashda bir qancha nomuvofiqliklar va ziddiyatlar mavjud. O'quvchilarga mustaqil ta'limni bajarish yuzasidan fan o'qituvchilari tomonidan metodik tavsiyalar beriladi.

Asosiy qism. Sinf dan tashqari darslarda tarbiyaviy ishlar nafaqat pedagog o'qituvchi tomonidan balki, ota-ona bilan ham hamkorlikda tashkil etiladi. Bizning muhitda, bizning sharoitda, bizning mamlakatimizda ta'lim va tarbiya teng olib boriladi. Fanning xususiyatidan kelib chiqib mustaqil ta'lim turlari – rang-barang va turli elektron ko'rinishlari – fan o'qituvchisi tomonidan ishlab chiqiladi. O'quvchilar sinf

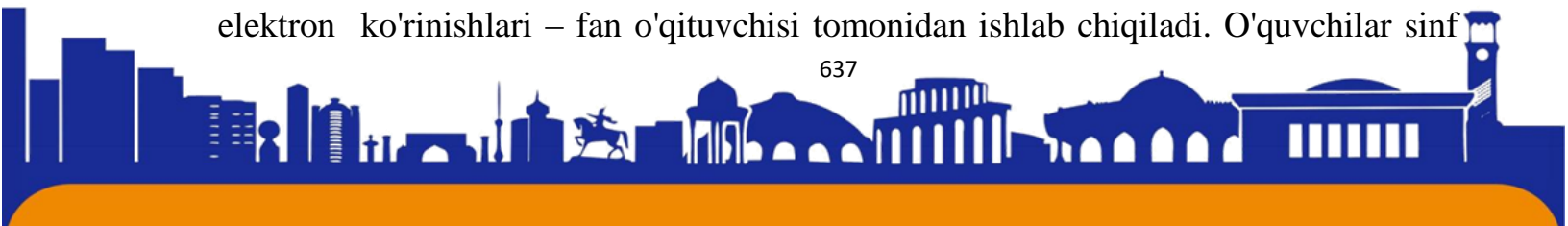



ISSN (E): 2181-4570 ResearchBib Impact Factor: 6,4 / 2023 SJIF 2024 = 5.073/Volume-2, Issue-5

xonalarida o'qituvchilarning ma'ruzasini tinglaydilar. Sinfxonasidan tashqarida o'quvchi darslarga tayyorlanadi, adabiyotlarni konspekt qiladi, uy vazifasi sifatida berilgan topshiriqlarni bajaradi. Bundan tashqari ayrim mavzularni kengroq o'rganish maqsadida qo'shimcha adabiyotlarni o'qib referatlar tayyorlaydi hamda mavzu bo'yicha testlar yechadi. Mustaqil ta'lim natijalari reyting tizimi asosida baholanadi. O'quvchilarning o'quv ijodiy tayyorgarlik tizimida mutaxassislik, ixtisoslik yoki umumkasbiy o'quv fanlaridan chuqur bilim va malakalarga ega bo'lishda mustaqil ta'lim olish ko'nikmalarining shakllanganligi asosiy rol o'ynaydi. O'quvchilarda ijodiy tayyorgarlik jarayonida mustaqil ta'limni tashkil etish uzluksiz va uzviy amalga oshiradi. O'quvchi elektron o'quv adabiyotlar va ma'lumotlar banki bilan ishlay oladi. Mustaqil ta'limni tashkil etish orqali, har nomonlama yetuk, bilimli, mustaqil fikrlay oladigan, izlanuvchan avlodni shakillantiramiz. Sinf dan tashqari ishlar — umumiy o'rta ta'lim maktabi o'quv tarbiyaviy ishining tarkibiy qismi, o'quvchilarning bo'sh vaqtini tashkil etish shakllaridan biri. Sinf dan tashqari ishlar o'quvchilarni barkamol shaxs sifatida shakllantirish va ularni hayotga tayyorlashda keng imkoniyatlar yaratadi. Sinf dan tashqari ishlarga o'quvchilar bilan o'tkaziladigan va ularga tarbiya hamda bilim berishga qaratilgan turli xil mashg'ulotlar tizimi kiradi. Bunday mashg'ulotlar pedagogik jamoa, sinf rahbari, yoshlar tashkilotlari rahbarligi va bolalarning o'z-o'zini boshqarish tashkilotlari tomonidan darsdan tashqari vaqtda uyushtiriladi. O'quvchilarning sinf dan tashqari ishlarni tashkil etishda o'quvchilar saroylari, yosh texniklar, yosh tabiatshunoslar, yosh sayyohlar klubi va maktabdan tashqari boshqa muassasalar katta yordam beradi. Sinf dan tashqari ishlarning asosiy shakllari sifatida ommaviy ishlar (maktab klublaridagi tadbirlar, kecha, munozara va tanlovlar o'tkazish, viktorina va ko'rgazmalar uyushtirish, tabiat qo'yniga, maktab va muzeylarga ekskursiyalarga chiqish), to'garak ishlari (o'quvchilarning turli to'garaklar, sport seksiyalari, ansambllardagi qatnashishlari), mustaqil ishlar (o'quvchilarning sinf dan tashqari o'qishi, kolleksiya to'plashi, texnika, musiqa, tasviriy san'at, chizmachilik va sh.k. bilan mustaqil shug'ullanishi)ni ko'rsatish mumkin⁷¹.

Xulosa. O'quvchilarning o'quv ijodiy tayyorgarlik tizimida mutaxassislik, ixtisoslik yoki umumkasbiy o'quv fanlaridan chuqur bilim va malakalarga ega bo'lishda

⁷¹ D.Ro'ziyeva, M.Usmonboyeva, Z.Xoliqova-Interfaolmetodlar; mohiyati va qo'llanilishi (metodik qo'llanma)-Toshkent-2013 yil.





ISSN (E): 2181-4570 ResearchBib Impact Factor: 6,4 / 2023 SJIF 2024 = 5.073/Volume-2, Issue-5

mustaqil ta'lim olish ko'nikmalarining shakllanganligi asosiy rol o'ynaydi. O'quvchilarda ijodiy tayyorgarlik jarayonida mustaqil ta'limni tashkil etish uzluksiz va uzviy amalga oshiradi. O'quvchi elektron o'quv adabiyotlar va ma'lumotlar banki bilan ishlay oladi. Mustaqil ta'limni tashkil etish orqali, har nomonlama yetuk, bilimli, mustaqil fikrlay oladigan, izlanuvchan avlodni shakllantiramiz.

FOYDALANILGAN ADABIYOTLAR RO'YXATI:

1. D.Ro'ziyeva, M.Usmonboyeva, Z.Xoliqova-Interfaolmetodlar; mohiyati va qo'llanilishi (metodik qo'llanma)-Toshkent-2013 yil.

2. Имомова Ш.М., Норова Ф.Ф. Учебные методы организации спортивно оздоровительных мероприятий в образовательных учреждениях // ВЕСТНИК НАУКИ И ОБРАЗОВАНИЯ 2021. № 9 (112). Часть 2. С.38-41

3. Khamraev, A. R. (2019). Modeling Teacher's Activity in Designing Students' Creative Activities. Eastern European Scientific Journal, (1).

4. Hamroev, A. R. (2019). Modeling activities of teachers when designing creative activities of students. European Journal of Research and Reflection in Educational Sciences, 2019.

5. Kamroev, A. (2019). STUDENTS' CREATIVE ACTIVITIES IN DESIGNING MOTHER TONGUE EDUCATION. Scientific Bulletin of Namangan State University, 1(7), 285-296.

6. Хамраев, А. (2018). Моделирование деятельности учителя при проектировании творческой деятельности учащихся. Педагогічні інновації: ідеї, реалії, перспективи, (2), 23-26.

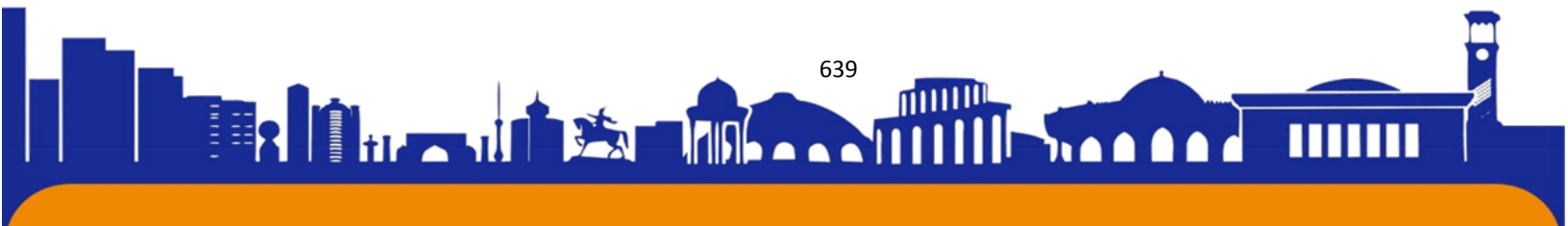



NOMODDIY MADANIY MEROS FONDIDA FARG‘ONA VODIYSI AHOLISINING MILLIY LIBOSLARI

Z.Xaitova

Annotatsiya. Ushbu maqolada Farg‘ona vodiysi aholisining milliy liboslari shuningdek zamonaviy kostyumining kelib chiqish tarixi o‘ziga xos uslubi rivojlanish bosqichlari o‘rganilgan. Zamon talablari asosida shakllanayotgan yangi eskizlar ustida olib borilayotgan yangi model kolleksiyalarini yaratish uslublari tadqiq etildi.

Kalit so‘zlar: Farg‘ona, milliy, libos, madaniyat, urf-odat, hunarmandchilik, uslub, atlas, adras, beqasam, do‘ppi, eskiz.

НАЦИОНАЛЬНЫЕ ОДЕЖДЫ НАРОДОВ ФЕРГАНСКОЙ ДОЛИНЫ В ФОНДЕ НЕМАТЕРИАЛЬНОГО КУЛЬТУРНОГО НАСЛЕДИЯ

Абстрактный. В данной статье изучаются национальные костюмы населения Ферганской долины, а также история возникновения современного костюма, этапы развития уникального стиля. Изучены методы создания новых модельных коллекций на основе новых эскизов, сформированных с учетом требований времени.

Ключевые слова: Фергана, миллий, одежда, культура, традиция, мастерство, стиль, атлас, адрес, бекасам, доппи, эскиз.

NATIONAL DRESSES OF THE PEOPLE OF THE FERGANA VALLEY IN THE INTANGIBLE CULTURAL HERITAGE FUND

Abstract. In this article, the national costumes of the Fergana Valley population, as well as the history of the origin of the modern costume, the stages of development of the unique style, are studied. Methods of creating new model collections based on new sketches formed based on the demands of the times were studied.

Key words: Fergana, milliy, clothing, culture, tradition, craftsmanship, style, atlas, address, bekasam, doppí, sketch.

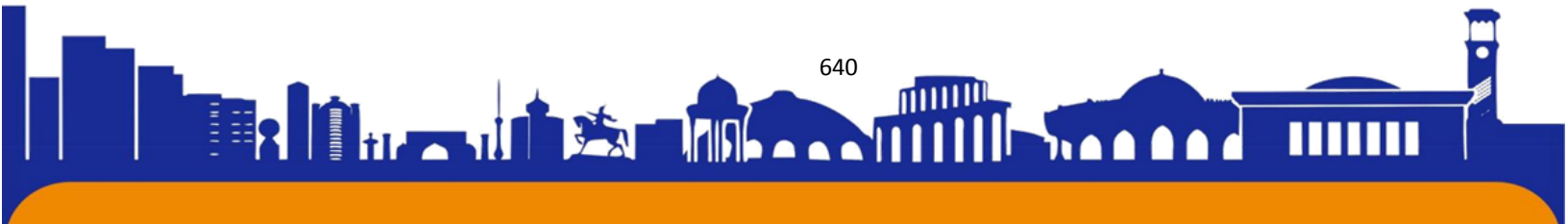



KIRISH

Millatning muhim tashqi ramziy timsoli sifatida shakllanib kelayotgan milliy liboslar O'zbek xalqining ajoyib madaniyatining ajralmas qismi hisoblanadi. Mamlakatimiz hududlari o'ziga xos milliy liboslar madaniyatiga ega bo'lib, bu milliy liboslarning badiiy dizayni boy manbaalarni mujassam etadi. Ushbu maqola Toshkent va Farg'ona hududida qadimdan rivojlanib kelayotgan milliy liboslar elementlari tizimlarini loyihalash uslublari va uning o'ziga xos tomonlarini ochib berishga qaratilgan. O'zbek xalqining milliy o'ziga xos xususiyatlarini aks ettiruvchi qadimgi davrlarda yaratilgan va hozirgi kunlarda foydalaniladigan, madaniyati va tarixi bilan uzviy bog'liq bo'lgan kiyimlar haqida fikr yuritar ekanmiz har bir mintaqa uchun o'ziga xos farq va xususiyatlar mavjud. Farg'ona vodiysi qadimdan Buyuk ipak yo'lidagi ilm-fan, hunarmandchilik, madaniyat taraqqiy etgan makonlardan biri bo'lgan.

Farg'ona viloyati O'zbekistonning qadimgi madaniyat o'choqlaridan biri. Viloyat hududida topilgan tosh davri manzilgohlari va qoyatoshlarig solingan suratlar vodiya odamlar eng qadimgi davrlardan beri yashab kelganliklaridan darak beradi. Erkak- ayol va katta-kichiklar kiyimlari bichimining deyarli bir xilligi ularning qadimiyligidan darak beradi. Bunday liboslar oddiy usulda, ba'zan qaychisiz va ulgusiz yaxlit matodan yirtib tikilgan. Bir parcha gazlamani ikkiga buklab yelka tomonga ko'ndalangiga ikki yeng bilan bir parcha to'rtburchak xishtak tikib ko'ylak qilishgan.[3]

TADQIQOT METODOLOGIYASI VA EMPIRIK TAHLIL

Ayollar kuylagini tahlil qiladigan bo'lsak ular uzun, etagi to'pig'igacha tushgan. Etaginging eng quyi qismida ikki yon tomonidan 10-15 sm qirqib qo'yilgan. Bellarini esa, kamar-belbog' bilan bog'lab, zeb berganlar. Kamarlarning usti ipak, astari qattiqroq paxta matodan tikilgan. Ular yumshoq, to'qasiz kamarlar turiga kirgan bo'lishi kerak [1]. Ustki xalat bizning taxlilimizcha, paxta matosidan tikilgan. Kiyim ipak matodan yasalgan gullar bilan bezatilgan. Ayollar kuylagi yuqorida aytganimizdek, etagi to'pig'igacha tushgan. Bu kiyim xususan qamishtobutidagi ayol jasadida yaqqol ko'rinadi. Ayol jasadining uzunligi 170 sm. bo'lgani holda kuylagining uzunligi 125 sm. gacha boradi. Kuylagining yenglari ham uzun bo'lib, barmoqlari uchigacha yopib turgan. Ust-bosh mavsumga qarab bir necha qavat kiyilganga o'xshaydi. Bu boshqa bir qamish tobutni o'rganish davomida oydinlashdi: bu marhum

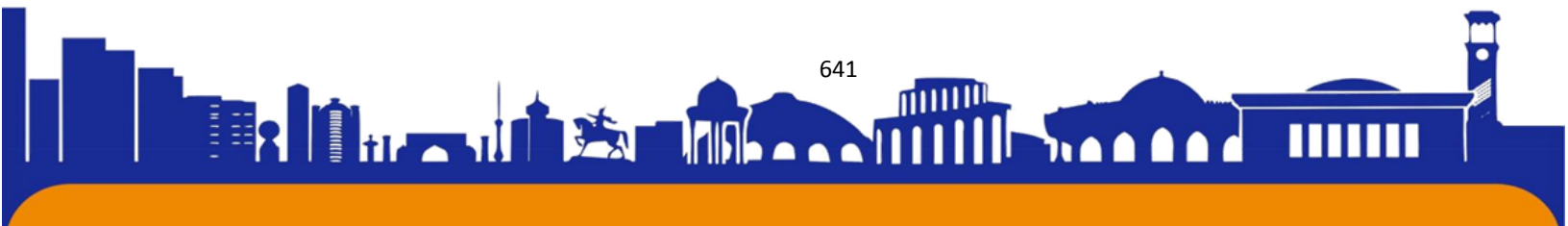



ISSN (E): 2181-4570 ResearchBib Impact Factor: 6,4 / 2023 SJIF 2024 = 5.073/Volume-2, Issue-5

ustida uch qator kiyim bor edi. Eng ustki qavatda xalatni eslatuvchi kiyim, ostida esa yana ikki qavat ipakdan tikilgan kiyim bor edi.



1-rasm. Farg'ona milliy liboslari uchun eskiz na'munasi.

O'g'il bolalar kiyimi o'rganadigan bo'lsak ular kalta, belidan sal pastga tushib turgan. Ko'ylak etagidan, ya'ni beli atrofida ikki yon tomonidan 10-15 sm qirqib qo'yganlar. Yoqalari to'g'ri va belida maxsus tasma-belbog'i bor. Ko'krak qismini berkitish uchun ipdan alohidabog'ichdan foydalanilgan, yenglari uzun. Tashqi choklar ensiz lenta bilan tikib mahkamlangan. Yelkasi, old tomoni va yenglari atrofida ko'plab mayda munchoqchalar bor, demak kiyimning ushbu qismlariga munchoqlar tikib hasham berilgan. Ko'ylakni bizningcha, sharovar (shalvar) tipidagi kiyim bilan



kiyganlar [1]. (2-rasm)

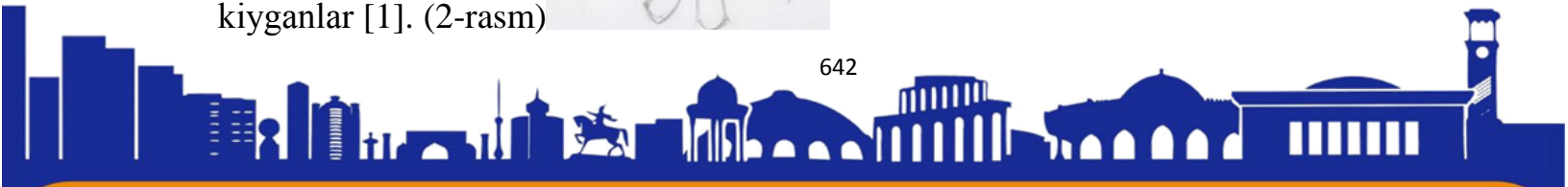



2-rasm. Bolalar kiyimi

Qiz bolalar kiyimini taxlil qilsak ayollar ko'ylagidan unchalik farq qilmaydi. Ko'ylakning ko'krak qismi, yengining uchi va etagi maxsus gullar bilan bezatilgan. O'ng qo'l tomonidan esa, o'yma cho'ntak (kissa) tikilgan. Bulardan tashqari, yengi va ko'krak qismiga mayda marjonli naqshlar tikilgan. Tahlil qiladigan bo'lsak Munchoqtepadagi kiyimlar ham O'rta Osiyodagi o'sha ilk o'rta asrlar an'anasi asosida tikilgan. Yengi, etagi, yelka qismlari choklari maxsus mato ipak bilan chok bostirilgan. Kiyimlarning modasi Buyuk Ipak yo'lidagi xalqlarning liboslaridan ko'p farq etmaydi [3]. O'yma cho'ntak munchoqlar va maxsus qimmat baho ipakli bezaklar, alohida shaklli tugmalar, bant va amuletlar-bu Munchoqtepa kiyimlariga xos belgilardir [4]. (3-rasm)



3-rasm. Qiz bolalar kiyimi

Bosh kiyimi. Ba'zi bir kattalar va bolalar jasadlarining boshqismida peshonasida, ehtimol unga bog'langan, ipak lenta qoldiqlari qayd etildi. Uning uzunligi 40 sm. chamasi, eni 4-6 sm. Shunga o'xshash ipak lenta ham bor. Kenko'l mozoridagi qabrlarda ham aniqlangan. Shunday boshkiyimi qoldig'i milodiy I ming yillikning birinchi yarmiga oid Farg'ona mozorlarida ham topilgan [5]. Bunga o'xshashlari O'rta Osiyoning boshqa xududlarida ham etnograflar ham arxeologlar tomonidan aniqlangan.

Ayrim qamish tobutlarda masalan marhumlarning beli va oyog'ining to'pig'i atrofida charm qoldiqlari aniqlandi. Albatta bular charm kamarva poyafzal qoldiqlari

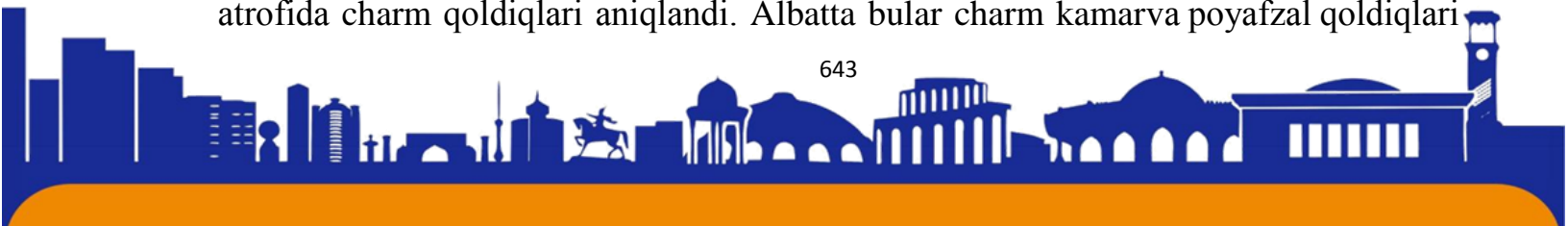



ISSN (E): 2181-4570 ResearchBib Impact Factor: 6,4 / 2023 SJIF 2024 = 5.073/Volume-2, Issue-5

bo'lsa kerak. Oyoq kiyimi, bizningcha, poshnasiz hozirgi maxsining (Farg'ona, Xorazm) bir ko'rinishidir [6]. Bu fikrni yog'och qolip ham tasdiqlaydi. Bu qolip yaxlit bir yog'ochdan yo'nib yasalgan. Shakli va belgilariga ko'ra, hozirgi maxsi qoliplaridan ko'p farq qilmaydi.

Uzunligi 27,5 sm, eni 8 sm. va hozirgi 42-43 o'lchamli davlat standartiga to'g'ri keladi. Yog'och qolip bilan birga yog'och dastali temir pichoq ham topildi. Pichoqning tig'i yaxshi saqlanmagan, undan charm kesishda foydalanilgan bo'lishi kerak. Yumshoq, maxsidan tashqari yana boshqa tipdagi poyafzallar ham bo'lgan. Charm qoldiqlari va yaxshilab eshilgan chilvir bo'lagi shundan dalolat beradi. Chilvirli oyoq kiyimlari, ehtimol, mavsumiy bo'lgan bo'lishi kerak. Maxsi oyoq kiyimi sifatida ilk o'rta asrning devoriy suratlarida keng tasvirlangan va ular V-VIII asrlarda ancha ommaviy poyafzal bo'lganini ko'rsatadi. Keyingi yillarda maxsining o'zi va u bilan bog'liq arxeologik ma'lumotlar ko'plabtopilmoqda. Bularga Samarqand yaqinidagi Kofirqaladan (A.Berdimuradov qazishmasi) topilgan maxsi yoki Mug' tog'idagi topilmalar ichida [7]. Toshkent vohasida, Farg'ona vodiysidagi Qorabuloq mozorida ham mahsilar va ularga o'xshash oyoq kiyimlari topildi.

XULOSA VA MUNOZARA

Bugungi kunda Xalq turmushining boshqa sohalari singari milliy liboslarni o'rganish har bir xalqning etnik tarixi va madaniyatini, uning boshqa xalqlar bilan o'zaro aloqalarini tadbiq etish bilan chambarchas bog'liqdir. U moddiy va ma'naviy yodgorliklar ichida xalqlarning milliy o'ziga xosligini aks ettiruvchi va etnik belgilarini ko'rsatuvchi mezon ham hisoblanadi. Shu ma'noda libos tarixini o'rganish yer kurrasida mana necha ming yillardan beri yashab kelayotgan xalqlar boy madaniy merosi, shu bilan birga ularning an'analari, yashash tarzi haqida ma'lumot ham beradi.

ADABIYOTLAR RO'YXATI

1. Bentovich I.B. Ilk o'rta asrlar Markaziy Osiyo kiyimlari (6-8-asrlar devor rasmlari bo'yicha) // Sharq mamlakatlari va xalqlari. jild. 22. -M., 2010. -S. 196-212
2. Shalvar sidirga satin, shoyi matodan tik pochasi bugik keng lozim. Karang. S.Davlatova.Ozbek kiimlari aiamalari isogli lugati.T.2017.-B.35
3. Maitdinova G. Ilk o'rta asr Toxariston libosi. Tarix va aloqalar. - Dushanbe: Donish, 2012. -268 b.

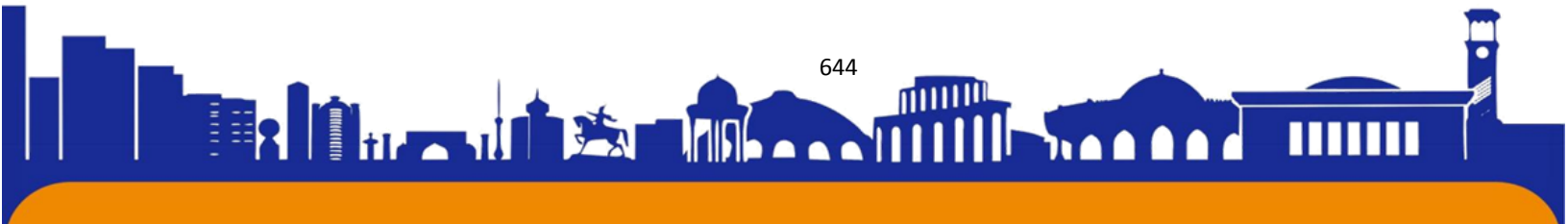



ISSN (E): 2181-4570 ResearchBib Impact Factor: 6,4 / 2023 SJIF 2024 = 5.073/Volume-2, Issue-5

4. Matbaboev B.X., Maitdinova G.M. Munchaktepa gazlamalari va kiyim-kechaklari // Markaziy Osiyo arxeologiyasi va badiiy madaniyati. TD. 2-qism. – Toshkent, 2015. -P. 40-41.

5. D.Rahmatullayeva, ILXodjayeva, F.Ataxanova Libos Tarixi “Sano-standart” nashriyoti Toshkent – 2015.

6. Buligina T.N. Milodiy 1-ming yillikning birinchi yarmidagi qadimgi fargʻonaliklarning bezaklari tarixiy manba sifatida: Muallif maʼlumotlari. samimiy. ist. Sci. –M., 2017. -24 b.

7. Abdullaev T.A, Xasanova S.A. Oʻzbek kiyimlari (XIX - XX asr boshlari). – Toshkent: Fan, 2018. –116 b.

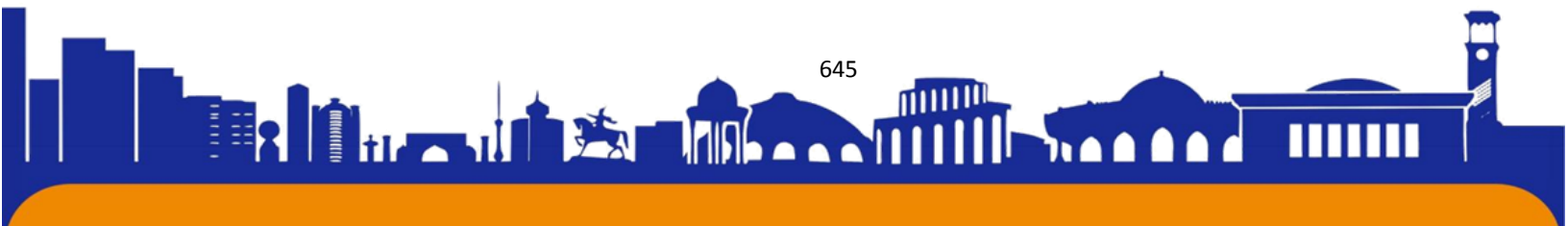



BASKETBOL SPORT TURIDA RUHLANTIRISH-MOTIVATSIYANING AHAMIYATI

Qurbonmurodov Eganberdi

Termiz davlat pedagogika instituti Jismoniy madaniyat nazariyasi va
metodikasi kafedrası o'qituvchisi

Annotatsiya. Ruhlantirish, ya'ni motivatsiya professional sportda yetakchi omillardan biri hisoblanadi. Murabbiy faoliyatining asosiy qismi jismoniy-taktik tayyorgarlik bo'lsa, motivatsion nutq ikkinchi asosiy faoliyatdir. Ushbu maqolada professional basketbolchilarga murabbiy tomonidan beriladigan motivatsiyaning ahamiyati muhokama etiladi.

Kalit so'zlar: basketbol, motivatsiya, murabbiy, metod, nutq.

THE IMPORTANCE OF MOTIVATION IN THE SPORT OF BASKETBALL

Abstract. Encouraging, that is, motivation is considered one of the leading factors in professional sports. The main part of the coach's activity is physical-tactical preparation, while motivational speech is the second main activity. This article discusses the importance of motivation given by the coach to professional basketball players.

Key words: basketball, motivation, coach, method, speech.

ЗНАЧЕНИЕ МОТИВАЦИИ В БАСКЕТБОЛЕ

Абстрактный. Поощрение, то есть мотивация, считается одним из ведущих факторов в профессиональном спорте. Основная часть деятельности тренера – физико-тактическая подготовка, а мотивационная речь – вторая основная деятельность. В данной статье рассматривается важность мотивации, которую дает тренер профессиональным баскетболистам.

Ключевые слова: баскетбол, мотивация, тренер, метод, речь.

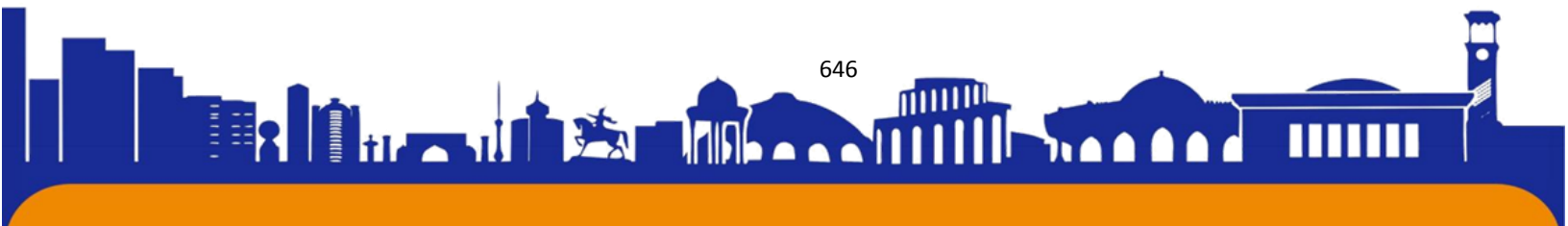



KIRISH

Inson bolalikdan turli yoʻnalishdagi harakat malakalarini ongsiz va ongli tarzda bajaradi. Natijada shu harakatlarning maʼlum jismoniy sifatlar (kuch, tezkorlik, chaqqonlik, chidamkorlik, eguluvchanlik) tusida rivojlana boradi. Sekin-asta hayotiy zarur harakat malakalari (yurish, yugurish, sakrash, toʻxtash, osilish va h.k) sayqal topadi. Mutaxassislarning fikricha, asosan shu jismoniy sifatlar hayotiy zarur harakat malakalari, oʻyinlar yordamida yanada samaraliroq rivojlanishi isbotlab berilgan. Oilada, maktabgacha tarbiya muassasalarida, turli bosqichdagi taʼlim maskanlarida ushbu muammoga har doim ham rejali va ilmiy jihatdan yondashilmaydi. Jismoniy mashqlarni toʻgʻri qoʻllash, ularni bolalar qanday oʻzlashtirayotganligini nazorat qilib borish, shu bolalardagi jismoniy sifatlarni uning qaddi-qomati, jismoniy va funksional taraqqiyoti toʻgʻri yoʻnalishda tarbiyalanib borishiga imkon yaratadi.

Barcha sportlar qatori professional basketbolda ham motivatsion harakatlar muhim ahamiyatga ega. Murabbiy tomonidan olib boriladigan ruhlantirish choratadbirlari sport natijalariga yuksak natija koʻrsatadi. Bu amaliyot ayniqsa yirik sport musobaqalari, muhim pallalarda yetakchi rolga chiqadi. Bu amaliyotni muvaffaqiyatli amalga oshirish uchun murabbiydan maxsus kasbiy-psixologik tayyorgarlik talab etiladi.

ADABIYOTLAR SHARHI

Mazkur yoʻnalishda olib borilgan adabiyotlar tahliliga koʻra, tadqiqotchi olimlar Braynet Kretti, A. Xendri va boshqa bir qator yetakchi mutaxassislarning taʼkidlashicha, tajribali sport murabbiyi shaxs sifatlarini aniqlashga qaratilgan. Bu esa sport murabbiy faoliyatining kasbiy-psixologik jihatlari borasidagi eʼtiborga molik izlanishlar M.Mosston, Djon Loy, Djon Vuden, Barri Xussman va boshqalar tomonidan eʼtirof etilgan [2].

TADDIQOT METODOLOGIYASI VA EMPIRIK TAHLIL

Basketbol murabbiyi sport jamoasida asosiy boshqaruvchi subyekt boʻlib, u oʻz faoliyatini nafaqat yuqori malakali sportchilar tayyorlash ishlariga qaratadi, balki birinchi navbatda har tomonlama shakllangan, sogʻlom, yuksak maʼnaviyatli, madaniyatli, tashabbuskor, mustaqil fikrlovchi, xalqchil va vatanparvar shaxsni tarbiyalay olishga qodir boʻlmogʻi lozim. Bunday ishni maqsadli amalga oshirish uchun murabbiy faqatgina oʻz sport turining ustasi va bilimdoni emas, balki u sport

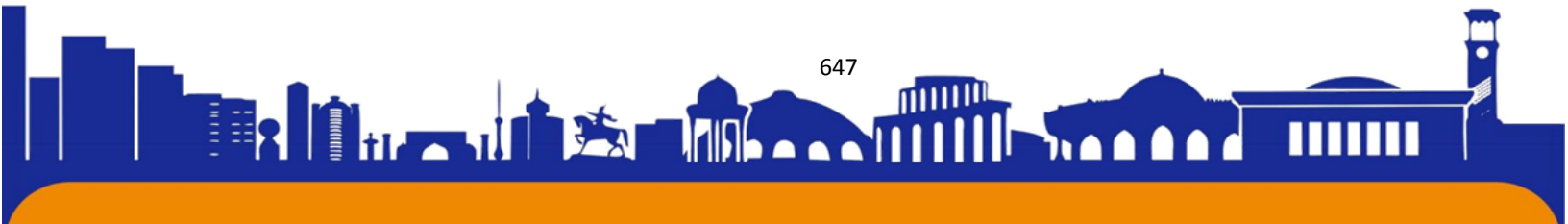



ISSN (E): 2181-4570 ResearchBib Impact Factor: 6,4 / 2023 SJIF 2024 = 5.073/Volume-2, Issue-5

mashg'ulotining anatomik, biomexanik, psixofiziologik, hatto bioximik asoslarini ham yaxshi bilishi talab etiladi.

Murabbiy ijtimoiy-gumanitar, iqtisodiy va boshqa fanlar bo'yicha yetarli bilimga ega bo'lishi maqsadga muvofiq. Etika, estetika, umumbashariy va milliy qadriyatlarni bilgan murabbiy o'z shogirdlariga namuna bo'ladi, sportchilar, ularning ota-onalari va boshqalar o'rtasida obro'-e'tibor qozonadi [7].

Bugungi sport mashg'ulotlariga xos katta hajmli va o'ta shiddatli yuklamalarga bardosh berish, toliqqanda, hatto shikastlanganda ham o'zini g'alabaga safarbar qilish bilan bog'liq iroda, qat'iyatlik, matonat kabi xislatlarni shakllantirish murabbiyning tarbiyalovchilik funksiyasiga asoslanadi. Murabbiy o'z o'quvchilariga xarakter, ong, diqqat, xotira, idrok, iroda, umuminsoniy va milliy qadriyatlarni shakllantirish bilan bir qatorda, ularning yoshi, jinsi va individual imkoniyatlariga qarab mashg'ulot musobaqa yuklamalarini tabaqalashtirilgan holda qo'llash me'yorlarini bilishi zarur. Chunki, tarbiya samaradorligi faqat so'z, nasihat, muloqot, suhbat vositasi orqali ta'minlanmaydi, balki amaliy mashg'ulot va musobaqalar davomida yanada rivojlanadi.

Murabbiylarda zarur hisoblanuvchi qobiliyatlardan biri bu tashkilotchilik qobiliyatidir. Guruh, jamoa, sinf, mahalla, jamiyat bilan olib boriladigan har bir ishning qulay, sifatli va foydali natija keltiradigan vosita, uslublari hamda yangicha yo'llarini topish va tashkil qilish tashkilotchidan maxsus bilim, hayotiy va kasbiy tajriba, yaratuvchanlik kabi xislatlarni talab qiladi.

Basketbol sportida bu hodisani yaqqol ko'rish mumkin. Ko'pincha o'yin oldidan (asosan raqib jamoa kuchli bo'lsa) murabbiy jamoaning jangovor holatini (kayfiyatini) ko'tarish maqsadida jamoadagi motivni kuchaytirish uchun suhbat o'tkazadi. Biroq bu tadbirni o'z ishini yaxshi, chuqur bilgan holda o'tkazish juda muhim, lekin shuni ham tushunish kerakki, motivning yuzaga kelishi uchrashuv jarayonida yuz beradi va shakllanadi. Xuddi shu jarayonda sportchining imkoniyatlari va ehtiyojining o'zaro bir-biri bilan bog'liqligi to'liq namoyon bo'ladi, ya'ni u yoki bu motiv yuzaga chiqadi. Bir vaziyatda jamoaning kuchiga kuch qo'shilganini va mo'jiza ko'rsatganiga guvoh bo'lsak, boshqa bir holatda esa birinchi holatning teskarisini, ya'ni jamoa o'yinining barbod bo'lganini ko'rish mumkin. Motivning yuzaga kelish jarayoni dinamik holatda bo'lib, u subyekt bilan obyekt aloqalari asosida kechadi va faoliyat orqali sportchini

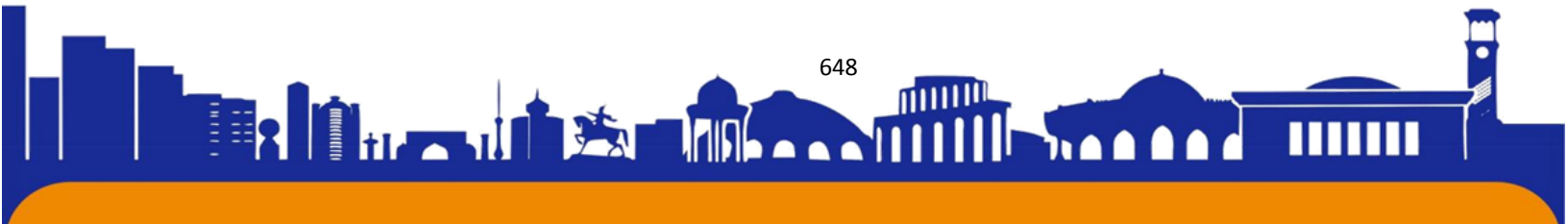



ISSN (E): 2181-4570 ResearchBib Impact Factor: 6,4 / 2023 SJIF 2024 = 5.073/Volume-2, Issue-5

atrofdagi voqelik bilan birlashtiradi va uning xarakterini hamda faolligini belgilab beradi.

Shu o'rinda ikki «faoliyat motivatsiyasi» va «harakat motivi» tushunchalari haqida to'xtalib o'tish lozim. Bu ikki tushunchada psixologik mexanizmlarning umumiylikiga qaramasdan, inson faolligini yuzaga chiqaruvchi holatlarning orasida birmuncha farq bor [6].

XULOSA VA MUNOZARA

Yuqorida muhokama etilgan fikr-mulohazalarga asosan shunday to'xtamga kelish mumkinki, murabbiyning kommunikativ qobiliyati boshqa barcha kasbiy-pedagogik funksiyalar bilan uzviy bog'liqdir. Demak, bugungi murabbiy jamoani turli musobaqalarga tayyorlash va uni yuksak natijalar cho'qqisiga olib chiqishi uchun yuksak shakllangan barcha kasbiy-pedagogik funksiyalar bilan bir qatorda kommunikativ qobiliyat egasi bo'lishi ham darkor. Murabbiyning aynan kommunikativ qobiliyati jamoa a'zolari o'rtasida hamjihatlik, birdamlik, hamkorlik, bir-birini qo'llab-quvvatlash asosida ko'zlangan maqsad va strategik vazifalarni foydali natija bilan hal qilish imkoniyatini yaratadi.

Har bir sportchi shaxsiga xos xarakter ko'plab jihatlarga ega bo'lib, ularni ma'lum bir tartibda tasniflash (klassifikatsiyalash) mumkin. Birinchi guruhga xarakterdagi jamiyatga, fuqarolik va sportga, burchga munosabat kabi jihatlarni kiritish mumkin: javobgarlik hissi, o'z vataniga nisbatan muhabbat, raqiblarga hurmat; ikkinchi guruxga esa mehnat faoliyatiga nisbatan munosabat, mehnatsevarlik, vijdonlilik, intiluvchanlik, betartiblik yoki aksincha dangasalik; uchinchi guruhga sportchining boshqa kishilarga munosabati, muloqotga tez kirishishi, xushyorligi, insonparvarligi yoki qo'polligi, to'rtinchi guruhga - sportchining o'z-o'ziga munosabati, o'z-o'zini tanqid, kamtarlik yoki aksincha maqtanchoqlik va kekkayish kabilarni kiritish mumkin. Murabbiylik kasbini tanlagan har bir mutaxassisdan, kelajakda o'z ish faoliyatining samaradorligini ta'minlashda sportchi shaxsiga xos xarakterni ijobiy natijaga yo'naltirilgan holda shakllantirilishida, murabbiylik shaxsiga xos qobiliyatlar bo'lishi muhim ahamiyat kasb etadi.

ADABIYOTLAR RO'YXATI

1. Ananiev B.G. Psixologiya va inson muammolari. M., 2016. - S. 25-44.;
2. Asmolov, A.G. Shaxsiyat psixologiyasi. M.: MGU, 2010. - 182 b.
3. Babushkin G.D. Sport psixologiyasi Omsk, SibGUFK nashriyoti, 2012 - 221c.





ISSN (E): 2181-4570 ResearchBib Impact Factor: 6,4 / 2023 SJIF 2024 = 5.073/Volume-2, Issue-5

4. Belova, E.D. Trenerning pedagogik qobiliyatini rivojlantirish natijasida pedagogik mukammallik // Zamonaviy jamiyat va insonning ijtimoiy-psixologik muammolari: echimlar: Xalqaro ilmiy-amaliy konferentsiya materiallari, 2015 yil 29-30 oktyabr / P.I.M nomidagi VDU. Masherova. Vitebsk, 2015. - P.122-123.
5. Yog'och D. Zamonaviy basketbol: Per. Ingliz tilidan/D. Yog'och. M.: Jismoniy tarbiya va sport, 2017. - 256 b.
6. Derkach A.A., Isaev A.A. Murabbiyning pedagogik mahorati 2010 yil.
7. Ilyin E.P. Sport psixologiyasi. - Sankt-Peterburg: Peter, 2018. - 352 p.
8. Isaev, A. A. Rossiyada sport siyosati / A. A. Isaev. - M.: Sovet sporti, 2012. - 512 b.
9. Klimov E. A. Kasbiy o'zini o'zi belgilash psixologiyasi. - Rostov-na-Donu: Feniks nashriyoti, 2016. - 512 p.; Krilov A.A. Psixologiya. Darslik. M.: Prospekt, 2019. - 584 b.
10. Qorx A. Ya. Murabbiy: faoliyat va shaxs: Darslik. – M.: Terra-Sport, 2010. – 120 b.

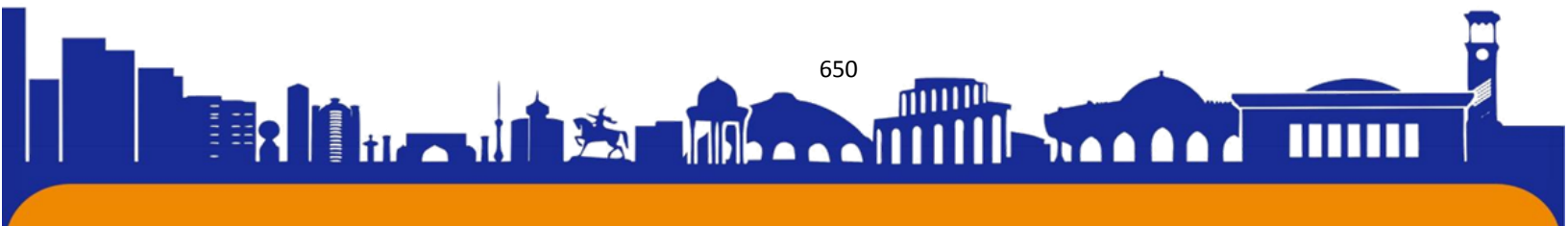



ВЛИЯНИЕ АКТИВНОГО ТУРИЗМА НА ФИЗИЧЕСКОЕ И ПСИХИЧЕСКОЕ ЗДОРОВЬЕ ЧЕЛОВЕКА

Автор статьи: студентка Международного Университета Кимё в г. Ташкенте,
Узбекистан

Хван Милана Вениаминовна

Научный руководитель: Старший преподаватель кафедры туризм в
Международном Университете Кимё в г. Ташкенте, Узбекистан

Усманова Азизиахон Фазыловна

The impact of active tourism on human physical and mental health

Author of the article: Student of the International Kimyo University Kimyo in
Tashkent, Uzbekistan

Khvan Milana Veniaminovna

milanhvan2@gmail.com

Scientific supervisor: Senior lecturer of the Department of Tourism Tashkent
International University Kimyo,
Tashkent, Uzbekistan

Usmanova Azizakhon Fazylovna

azizahonusmanova71@gmail.com

АННОТАЦИЯ

В данной научной статье мы рассматриваем влияние туризма на физическое и психическое здоровье человека. Тема исследования связана с актуальными запросами современного общества, где здоровый образ жизни и психологическое благополучие становятся все более важными. Туризм как способ смены обстановки может оказать значительное воздействие на общее состояние человека.

Ключевые слова: туризм, спорт, путешествие, здоровье, отдых, душевное состояние, спортивный туризм, активный отдых.

INFLUENCE OF ACTIVE TOURISM ON PHYSICAL AND MENTAL HEALTH OF A HUMAN

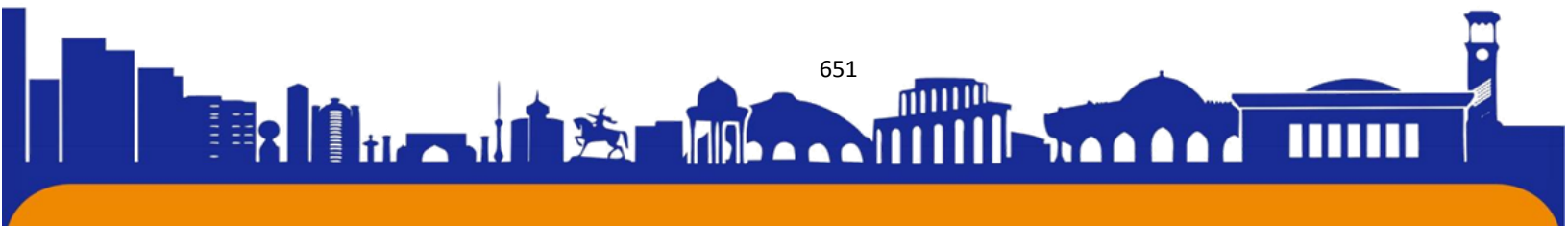



ISSN (E): 2181-4570 ResearchBib Impact Factor: 6,4 / 2023 SJIF 2024 = 5.073/Volume-2, Issue-5

Abstract: In this scientific article, we consider the impact of tourism on human physical and mental health. The research topic is related to the current challenges of modern society, where the pursuit of a healthy lifestyle and psychological well-being is becoming increasingly important. Tourism as a way of changing the environment and active recreation can have a significant impact on the general human condition.

Keywords: tourism, sports, travel, health, rest, state of mind, sports tourism, active recreation.

ВВЕДЕНИЕ

Всем известно, что в современном мире путешествия духовно обогащают нас, развивают личные качества и полностью влияют на наше душевное состояние. Но самое главное, они очень полезны для физического и психического здоровья человека. Кроме того, это исследование дает некоторое подтверждение того, что активный туризм является одним из наиболее важных факторов благополучия и здоровья людей.

Основная цель этого исследования - определить, что такое активный туризм и каково значение активного туризма для здоровья человека.

Туризм – это поездка, временная смена места своего пребывания в другие страны и города, в том числе на территории своей страны для того, чтобы получить удовольствие, наслаждение и отдых, а также, чтобы улучшить свое здоровье, психологическое состояние, узнать что-то новое для себя, расширить свой кругозор и открыть новые для себя места земного шара.[1]

Сегодня туризм набирает все больше и больше популярности. И с увеличением числа людей, путешествующих по всему миру, вопросы, связанные с влиянием туризма на здоровье, становятся все более актуальными. Наша статья поможет разобраться в механизмах, через которые туризм влияет на физическое и психическое благополучие, а также предоставит рекомендации для тех, кто стремится поддерживать свое здоровье во время путешествий.

Основная часть

Активный туризм — это путешествие, основанное на активном движении по определенному маршруту с использованием физических нагрузок. Маршруты активного туризма различны по сложности и имеют множество вариантов, поэтому активный туризм подходит как новичкам в этом бизнесе, так и

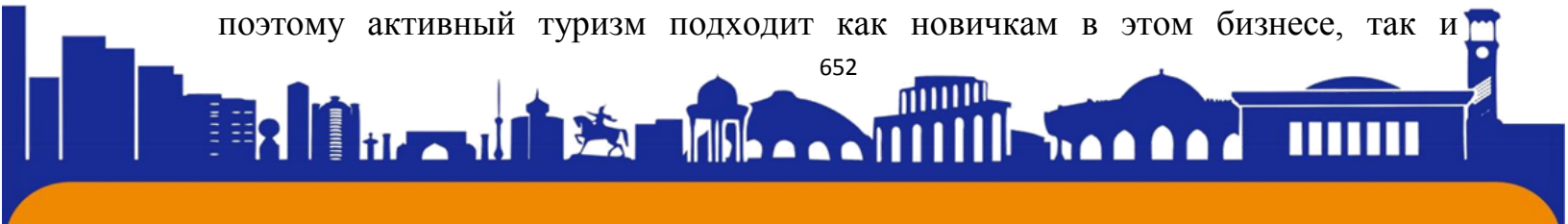



ISSN (E): 2181-4570 ResearchBib Impact Factor: 6,4 / 2023 SJIF 2024 = 5.073/Volume-2, Issue-5

профессионалам. В настоящее время туризм является одним из самых интересных видов деятельности, поскольку он затрагивает все сферы жизни и даже меняет окружающую среду. Это влияет на эмоциональное, физическое и психическое состояние человека и заряжает его хорошим настроением на весь день[2].

Существует много разных видов активного туризма.

Пеший туризм — это прогулка туриста без использования транспорта, один из самых известных видов туризма. Его положительные качества - доступность и полезность для любого человека, независимо от возраста и физической подготовки, а также умение правильно выбирать маршрут. Из всех видов туризма пеший туризм является самым живописным и легким, потому что он не требует подготовки. Туристическая деятельность помогает людям осознать и пересмотреть свое жизненное положение. В походе туристы укрепляют организм, улучшают здоровье, повышают такие качества, как выносливость, терпение, стойкость и сила духа, приобретают новые навыки и способности, учатся преодолевать сложные препятствия. Походы не требуют никакого специального снаряжения. Пешие прогулки в основном проводятся летом, и не так много зимой. Походы зимой обычно проводят специалисты, потому что передвигаться по снегу намного сложнее, это требует определенной подготовки. Влияние ходьбы на здоровье человека неоспоримо. Ходьба укрепляет сердечно-сосудистую систему, а также благоприятно влияет на иммунную систему. Ходьба нормализует уровень холестерина и улучшает работу легких, а также помогает бороться со стрессом и депрессией [3].

Велосипедный туризм – это спортивный туризм, смысл которого заключается в том, что туристы проходят свой маршрут на велосипеде. Велосипедный туризм помогает бороться с проблемами экологии, поскольку велосипеды не выделяют выхлопные газы в атмосферу, которой мы дышим.

Водный туризм – это вид туризма, смысл которого заключается в перемещении человека по рекам, морям, озёрам и других водных пространствах на специальных средствах передвижения. Существует множество видов водного туризма:

– Рафтинг – это вид водного туризма, который предполагает спуск по реке на рафте. Рафт – надувная лодка специальной конструкции.

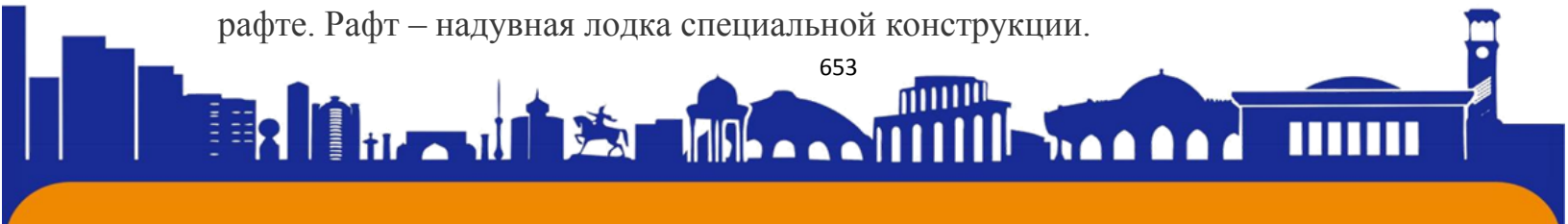



ISSN (E): 2181-4570 ResearchBib Impact Factor: 6,4 / 2023 SJIF 2024 = 5.073/Volume-2, Issue-5

- Каякинг – один из видов водного туризма, который заключается, в том, чтобы спуститься по реке на маломерных лодках, гребя веслом.
- Сплавы на плотах – вид туризма, подразумевающий спуск на плоту по спокойной реке.
- Яхтинг – это вид водного туризма, в котором используются парусные лодки.

Безусловно, водный туризм положительно влияет на человеческое здоровье: люди, которые занимаются водным туризмом, укрепляют свою мускулатуру, потому что при гребле задействованы практически все группы мышц. Повышается выносливость организма, улучшается работа сердечно-сосудистой системы и работа легких.

Спелеотуризм - один из видов туризма, заключающийся в прохождении таких объектов, как пещер. В таком туризме используется специальное снаряжение, например, акваланги, карабины, веревки, так как маршрут может включать в себя непростые препятствия.

Конный туризм – вид активного туризма, предполагающий передвижение по маршруту верхом на лошади или в телеге. Конный туризм – это вид туризма без ограничений, не обязательно быть опытным наездником, чтобы совершать конные походы.

Лыжный туризм — вид туризма, который подразумевает прохождение определенного маршрута на лыжах. Лыжный туризм бывает разным. Это могут быть однодневные прогулки за городом в специально отведенном месте без каких-либо препятствий, а также это могут быть походы по лесам, горам, полям на территории проживаемой области. Лыжные походы пользуются большим спросом в северных городах, особенно во время зимних праздников и выходных. Лыжный туризм очень полезен для здоровья человека, потому что туристы долго находятся на морозном воздухе, который улучшает процессы жизнедеятельности организма, а также улучшает упругость кожи, тем самым замедляя ее старение. Поэтому долгое нахождение на морозном воздухе, оказывает закаливающее и оздоровительное воздействие на человека. Лыжный туризм улучшает выносливость сердечной системы и всего организма, а также сохраняет стройную талию и гибкость позвоночника.

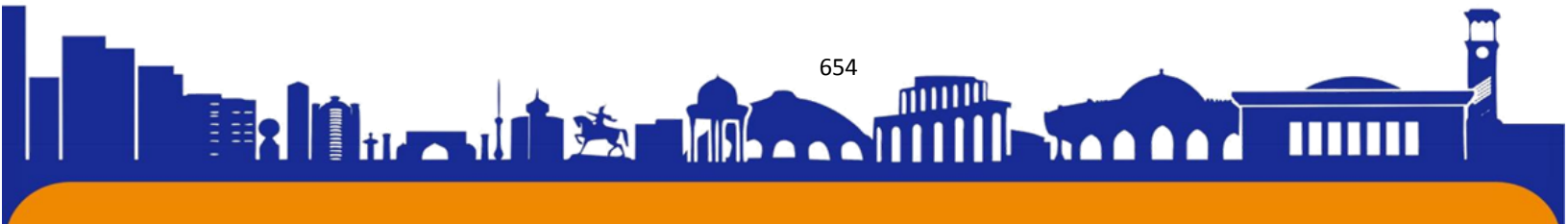



Технический прогресс создал почву для распространения так называемых "болезней цивилизации", которые возникают под воздействием недостаточной физической активности, нервного напряжения, загрязнения городского воздуха и чрезмерного шума. Даже такие меры, как улучшение условий жизни, разработка новых лекарств и методов хирургического вмешательства, не могут решить проблемы общественного здравоохранения [1].

Польза физической активности неоспорима – она является залогом здоровья всех жизненно важных систем организма. Из-за малоподвижного образа жизни появляются слабость, утомляемость и нарушение иммунитета организма. Прежде всего, снижение физической активности оказывает значительное влияние на здоровье, поскольку является одной из причин различных заболеваний, которые могут привести к преждевременной смерти и инвалидности. Малоподвижный образ жизни негативно сказывается не только на внутренних органах и мышцах, но и на скелете человека. Например, ученые обнаружили, что прикованность к постели в течение 36 недель приводит к старению организма на целых 10 лет. Количество эритроцитов в крови уменьшается, способность поглощать кислород снижается, но повышается хрупкость костей и увеличивается количество жировых отложений [2].

Что позволяет считать туризм одним из средств реабилитации?

Во-первых, как было сказано выше, туризм — это двигательная активность. Движения очень важны для развития человека с первых минут жизни, они являются необходимыми элементами для развития физических и психофизиологических характеристик тела на протяжении всей жизни.

Во-вторых, туризм создает полноценную коммуникационную среду, в которой люди имеют возможность взаимодействовать с разными людьми, устанавливать социальные контакты и играть разные социальные роли.

В-третьих, репродуктивная функция туризма направлена на восстановление сил, затрачиваемых на выполнение рабочих и повседневных домашних дел. Туризм также помогает восстановить духовные ресурсы человека.

В-четвертых, экологическая оценка туризма как вида деятельности. Хороший климат, красивая природа, близость к водным источникам (рекам, озерам, морям), наличие памятников природы, памятников материальной

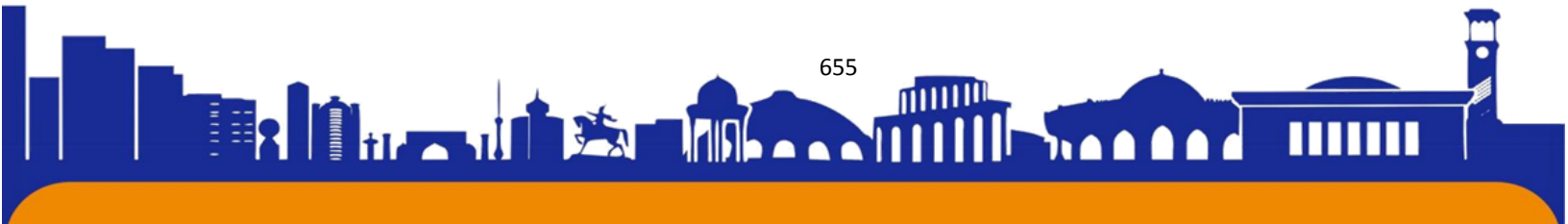



ISSN (E): 2181-4570 ResearchBib Impact Factor: 6,4 / 2023 SJIF 2024 = 5.073/Volume-2, Issue-5

культуры – все это положительное психоэмоциональное состояние, которое одновременно является реабилитационным фактором.

В-пятых, туризм предоставляет возможности для личностного роста. Знание истории, культуры и быта других людей несет в себе огромный человеческий потенциал, обогащает человека и расширяет его кругозор. Туризм важен в социальной, культурной, образовательной и экономической сферах жизни [3].

Психическое благополучие играет ключевую роль в общем здоровье человека, и туризм может значительно влиять на него. Вот как смена обстановки и новые стимулы влияют на психологический отдых и когнитивную гибкость:

Смена обстановки: Путешествия предоставляют возможность вырваться из рутины повседневной жизни и окунуться в новые и увлекательные обстоятельства. Это позволяет расслабиться, отвлечься от стресса и проблем, связанных с работой или личной жизнью. Новая среда может способствовать улучшению настроения, уменьшению тревожности и повышению уровня удовлетворенности своей жизнью.

Новые стимулы для мозга: Путешествия часто сопровождаются новыми впечатлениями, знакомствами и опытом. Это может включать в себя изучение новой культуры, языка, кулинарии, исследование исторических достопримечательностей и многое другое. Подобные стимулы способствуют активности мозга, улучшению когнитивных способностей и развитию креативности.

Повышение когнитивной гибкости: Когнитивная гибкость означает способность адаптироваться к новым ситуациям, менять свой образ мышления и реагировать на изменения в окружающей среде. Путешествия предоставляют множество возможностей для развития этого навыка. Они требуют быстрой адаптации к новым обстоятельствам, решения проблем и управления неожиданными ситуациями. Этот процесс стимулирует мозг и способствует его гибкости [4].

Таким образом, путешествия могут быть не только источником удовольствия и развлечения, но и мощным инструментом для улучшения психического. Они предоставляют возможность не только отдохнуть от

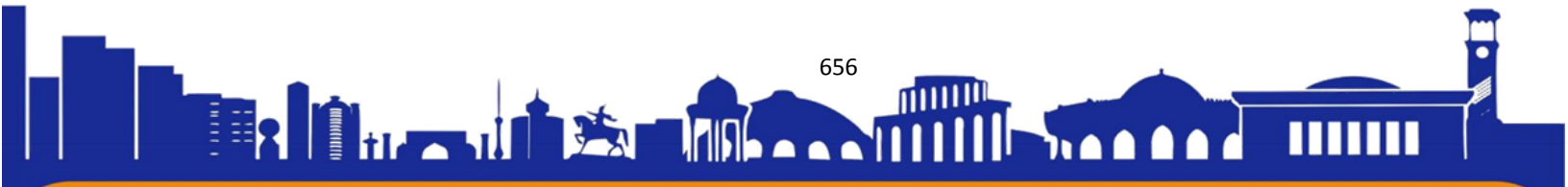



повседневной рутины, но и расширить горизонты, развить новые навыки и перспективы.

Природная среда имеет значительное влияние на здоровье человека, и оздоровительный туризм представляет собой эффективный способ восстановления и поддержания благополучия в современном мире. Вот как природа влияет на здоровье:

1. Воздействие природной среды на здоровье:

- Физическое здоровье: Проведение времени на свежем воздухе и в окружении зелени способствует укреплению иммунной системы, улучшению кровообращения, снижению кровяного давления и улучшению общего физического состояния.

- Психическое здоровье: Природная среда имеет успокаивающий эффект на психику человека. Звуки природы, красота пейзажей и отсутствие городской суеты способствуют снижению стресса, улучшению настроения и снижению уровня тревожности.

2. Уникальность оздоровительного туризма:

- Горные походы: Походы по горам предоставляют возможность не только наслаждаться красотой природы, но и заняться активным образом жизни, поднять уровень физической активности и укрепить мышцы.

- Посещение курортов: Многие курорты расположены в окружении природы, где климат, лечебные минеральные источники, возможности для спорта и релаксации благотворно влияют на организм и помогают бороться с различными заболеваниями и стрессом [5].

Оздоровительный туризм является уникальным способом воздействия на здоровье человека, позволяя сочетать физическую активность, отдых и контакт с природой для достижения гармонии.

Исходя из всего вышесказанного, можно резюмировать, что ходьба играет важную роль в системе физического воспитания и закаливания. Существуют разные виды активного туризма, в которых люди разного возраста и физической подготовки могут заниматься в любое время года. Активный туризм не только воспитывает нравственный и волевой настрой человека, но и улучшает физическую форму и психологическое состояние. Активный туризм дает людям возможность переносить тяжелые грузы, преодолевать большие

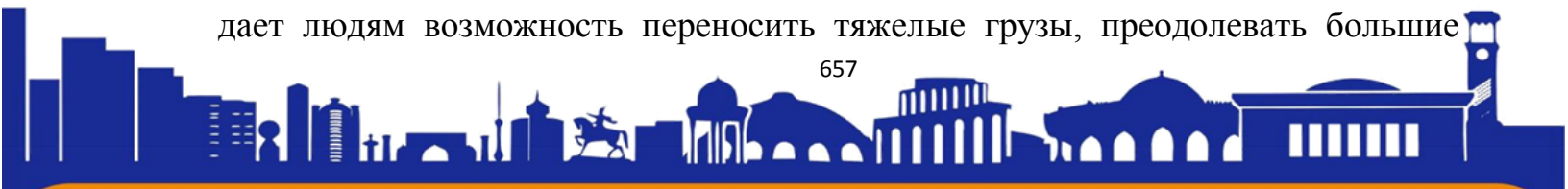



ISSN (E): 2181-4570 ResearchBib Impact Factor: 6,4 / 2023 SJIF 2024 = 5.073/Volume-2, Issue-5

расстояния. После занятий активным туризмом повышается выносливость организма, работа организма осуществляется легко, организм быстрее восстанавливается. Улучшается работа сердечно-сосудистой и дыхательной систем, кислород более эффективно используется тканями организма, укрепляются и растут мышцы. Активный туризм способствует улучшению психического здоровья. Согласно статистике, туристы обычно не испытывают депрессии. После занятий они становятся более собранными, терпеливыми, умиротворенными и спокойными. Активная туристическая деятельность продлевает жизнь человека на 40-50 лет. Поэтому необходимо уделять достаточно времени активному туризму.

Заключение

Истинное здоровье достигается путем приучения организма к изменениям внешней среды, а именно к закаливанию. Активный туризм - отличный и эффективный инструмент для создания, развития и развития здорового человека. Он включает в себя навыки, умения и знания, которые можно использовать как для самостоятельной деятельности по укреплению здоровья, так и для самообразования привычек, ведущих здоровый образ жизни, а также для профилактики заболеваний сердечно-сосудистой системы, дыхательных путей и простуды.

Во время регулярных тренировок развиваются различные двигательные навыки: скорость движений, координация, выносливость, мышечная сила и гибкость; приобретаются жизненно важные навыки, которые в совокупности позволяют человеку адаптироваться к повседневной жизни.

СПИСОК ИСПОЛЬЗОВАННОЙ ЛИТЕРАТУРЫ

1. Подрезов И. Н., Еремин Р. В. Проблемы формирования, укрепления и сохранения здоровья детей, подростков, молодых людей средствами физической подготовки, туризма и спорта, привлечение молодого поколения к здоровому образу жизни //Наука- 2020. — 2018. — № . 1–1 (17). — С. 163–168.
2. Першиков с. В. и др. Влияние физической культуры и спорта на жизнь студентов //Ученые записки университета им. ПФ Лесгафта. — 2020. — № . 6 (184). — С. 289–293.

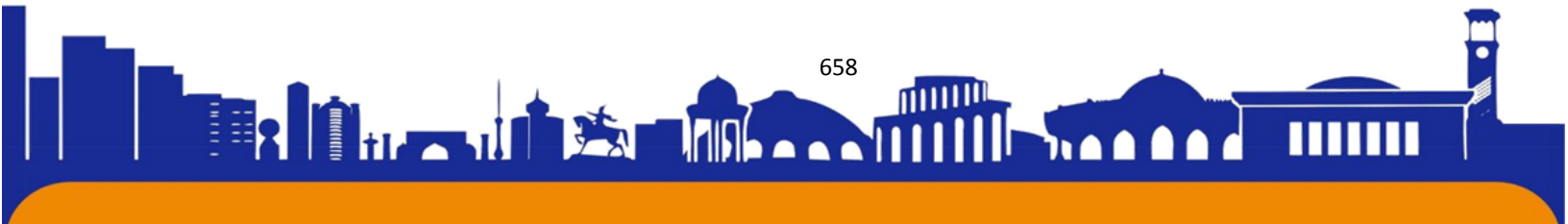



ISSN (E): 2181-4570 ResearchBib Impact Factor: 6,4 / 2023 SJIF 2024 = 5.073/Volume-2, Issue-5

3. Биржаков А. М. Введение в туризм. Москва, 2000. [Электронный ресурс]. URL: http://tourlib.net/books_tourism/birzhakov-tourism.htm (дата обращения: 24.02.2020)
4. Булгаков А. А. Велосипедный туризм для всех. Москва : Профиздат, 1984. С.47-50.
5. Влияние активного отдыха на здоровье человека [Электронный ресурс] URL:https://poiskputi.ru/articles/441/vliyanie_aktivnogo_otdyha_na_zdorove_cheloveka.html (дата обращения:24.02.2020)

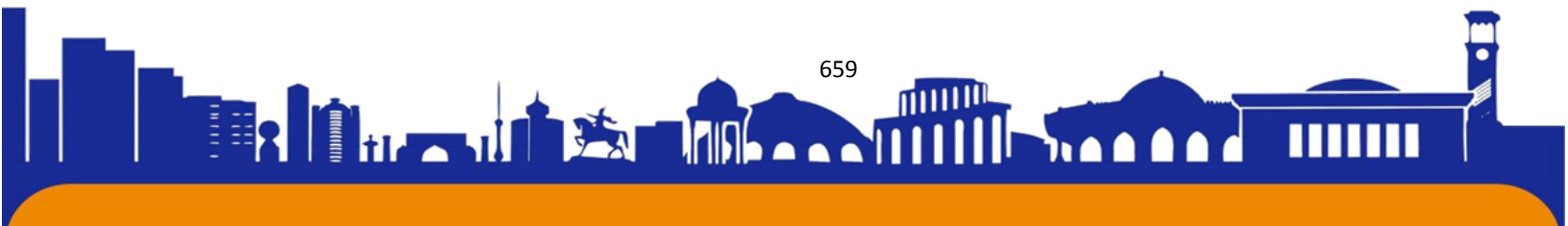



ЭКОНОМИКО-ГЕОГРАФИЧЕСКАЯ ХАРАКТЕРИСТИКА ТУРИСТИЧЕСКОЙ ОТРАСЛИ УЗБЕКИСТАНА.

Автор статьи: Умарова Мадина Жалолитдиновна - студентка Ташкентского международного университета «КИМЁ» г. Ташкент, Узбекистан.

umarovamadina2004@mail.ru

Научный руководитель, старший преподаватель кафедры «Туризм»

Усманова Азизахон Фазыловна

Ташкентского международного университета «КИМЁ» г. Ташкент, Узбекистан

azizahonusmanova71@gmail.com

Аннотация: Данная работа представляет собой экономико-географическую анализ туристической отрасли Узбекистана. В ней рассматриваются основные аспекты развития туризма в стране, включая географические особенности, туристические ресурсы, инфраструктуру и тенденции развития. Автор проводит анализ основных факторов, влияющих на развитие туризма в Узбекистане, таких как историческое наследие, культурные достопримечательности, климатические условия и туристическая инфраструктура.

Работа также оценивает текущее состояние и перспективы развития туристической отрасли в контексте глобальных тенденций и вызовов, стоящих перед узбекским туризмом.

Ключевые слова: Туристическая отрасль, экономика, турист, культурные наследия, инфраструктура, отношения между странами, развитие туризма, Шёлковый путь.

ECONOMIC AND GEOGRAPHICAL CHARACTERISTICS OF THE TOURIST INDUSTRY OF UZBEKISTAN.

Abstract: This work represents an economic and geographical analysis of the tourism industry of Uzbekistan. It examines the main aspects of tourism development in the country, including geographical features, tourism resources, infrastructure and development trends. The author analyzes the main factors influencing the development





ISSN (E): 2181-4570 ResearchBib Impact Factor: 6,4 / 2023 SJIF 2024 = 5.073/Volume-2, Issue-5

of tourism in Uzbekistan, such as historical heritage, cultural attractions, climatic conditions and tourism infrastructure.

The work also assesses the current state and prospects for the development of the tourism industry in the context of global trends and challenges facing Uzbek tourism.

Key words: Tourism industry, economy, tourist, cultural heritage, infrastructure, relations between countries, tourism development, Silk Road.

Основная часть. На сегодня объем мирового туристического рынка составляет почти девять триллионов долларов, а в этой сфере работает каждый десятый, занятый трудом в мире. В Послании Президента Олий Мажлису было отмечено, что индустрия туризма должна стать одной из стратегических отраслей экономики Узбекистана. Настало время перейти ко второй фазе развития, которая будет обеспечивать качественные структурные изменения во всех связанных отраслей сферы туризма.

Президент Республики Узбекистан подписал Указ «О мерах по обеспечению ускоренного развития туристической отрасли Республики Узбекистан» от 2 декабря 2016 года. Согласно документу, туризму придается статус стратегического сектора экономики. Основное внимание уделяется превращению его в мощную сферу государства, эффективному использованию туристского потенциала регионов, повышению влияния туризма на улучшение уровня жизни и достатка населения.

Как отмечал Президент в Послании Олий Мажлису, одной из важнейших задач, стоящих перед государством - обеспечение роста потока туристов. Согласно статистике, в 2023 году нашу страну посетили 6 626 300 туристов, тогда как в 2022 году этот показатель составил 5 200 000 человек. Наибольшее количество приехало из региона Центральной Азии – 5 764 500 человек, а из стран СНГ – 373 400. Число посетителей из стран дальнего зарубежья составило 488 400 человек. Большинство прибыло из Казахстана, Таджикистана, Кыргызстана, Туркменистана, Российской Федерации, Турции, Афганистана, Китая, Республики Корея и Индии. Однако больше 80 процентов из них приехали к родственникам и друзьям, и только 15,5 процента – для отдыха.

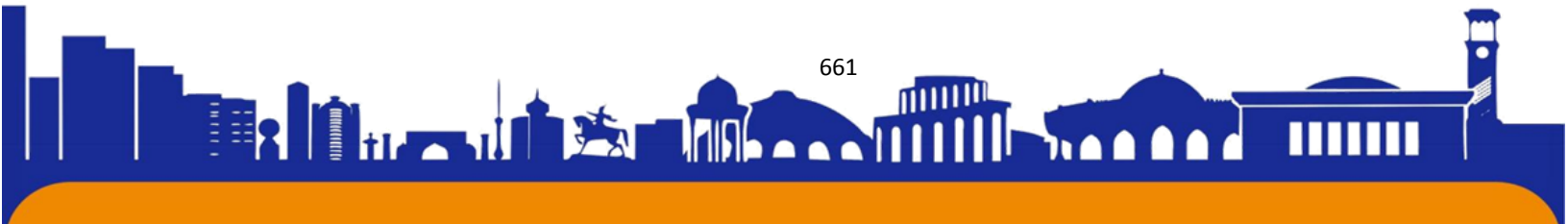



ISSN (E): 2181-4570 ResearchBib Impact Factor: 6,4 / 2023 SJIF 2024 = 5.073/Volume-2, Issue-5

Для привлечения туристов в Узбекистан, в прошлом году были организованы различные мероприятия с учетом специфики каждого региона. В частности, проведены такие крупные мероприятия, как I международный форум по зиёрат-туризму (Бухара), Художественный фестиваль искусства Бахши (Термез), Археологический форум «Узбекистан - перекресток великих дорог и цивилизаций» (Сурхандарьинская область), I международный турнир «Игра богатырей» (Хорезмская область), Авторалли «Муйнак», Электронный музыкальный фестиваль «Стихия» (Республика Каракалпакстан), I ежегодная туристическая выставка стран СНГ (Самарканд), Международный фестиваль агротуризма «Анор» (Кашкадарьинская область), I международный конгресс инфлюенсеров «World Influencers Congress».

Кроме того, был введен безвизовый режим для граждан 86 государств и упрощенный визовый режим для граждан 57 государств.

Также Президентом поручено разработать новую учебную программу подготовки специалистов в сфере туризма, начиная с колледжей и до университетов. Будет сделан особый упор на внедрение современных IT-технологий, которые позволят туристу удобно моделировать свое путешествие в Узбекистан даже находясь у себя на Родине. Кроме этого, отмечено, что это большая возможность для создания рабочих мест для молодежи – подготовка гидов и организовать собственный туристический бизнес.

Президентом поручено ввести дипломатические должности в наших посольствах, которые будут персонально отвечать за вопросы увеличения туристического потока из зарубежных стран.

Предполагается, что в дальнейшем именно эти дипломатические должностные лица будут отчитываться о привлеченных инвестициях в сферу и об их вкладе в увеличение объема экспорта. По итогам 2023 года, объем экспорта туристических услуг составил 2 млрд 143 млн долларов. В частности, согласно международному барометру ЮНВТО, туризм превратился в крупную экспортную отрасль мировой экономики, доля которой в мировом ВВП составляет в среднем 11 процентов. В индустрии туризма занято 192 миллиона человек, что составляет 8 процентов от всего населения мира.

Здесь невозможно не отметить и роль образования и повышения квалификации кадров в сфере туризма. Во всем мире в туристической индустрии

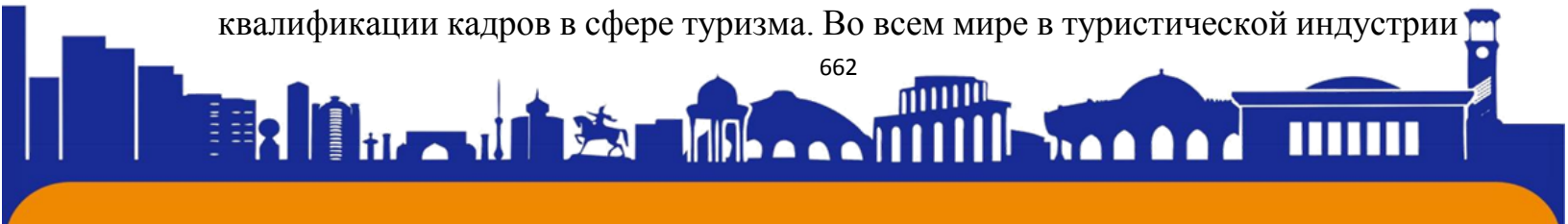



ISSN (E): 2181-4570 ResearchBib Impact Factor: 6,4 / 2023 SJIF 2024 = 5.073/Volume-2, Issue-5

требуются профессионально подготовленные специалисты. Главным достижением в этом направлении является принятие постановления Президента «О создании международного университета туризма «Шелковый путь» от 28 июня 2018 года. Вуз готовит профессиональные кадры и проводит научно-исследовательские и творческие работы в сфере международного туризма.

В нашей стране находится свыше 8 200 объектов культурного наследия, из них в туристические маршруты включено лишь 500. Президент в Послании отметил, что следует разработать меры по доведению числа объектов, включенных в маршруты паломнического и традиционного туризма, до 800 в нынешнем и до 2,5 тысячи к 2025 году.

Еще одна важная задача - ускорить включение в списки объектов материального и нематериального культурного наследия ЮНЕСКО новых объектов Узбекистана.

В результате последовательного выполнения задач, обозначенных в постановлении Президента «О мерах по обеспечению ускоренного развития внутреннего туризма» от 7 февраля 2018 года, а также по мере роста благосостояния населения широко развивается и внутренний туризм. Однако ощущается острая нехватка соответствующих международным стандартам гостиниц, квалифицированных кадров.

В связи с этим требуется увеличить число гостиниц до 1,7 тысячи в нынешнем году и до 3 тысяч в течение ближайших 5 лет. Необходимо довести число семейных гостевых домов до двух тысяч. За счет этого планируется создавать ежегодно не менее 30 тысяч новых рабочих мест. Из государственного бюджета будет выделено 200 миллиардов сумов субсидий на строительство новых современных гостиниц.

Ожидается, что в этом году туристическая инфраструктура получит активное развитие. Цель может быть достигнута путем принятия наиболее оптимальных решений государством и субъектами индустрии туризма, опираясь на продвинутое и инновационные научные исследования.

Узбекистан обладает огромным туристско-рекреационным потенциалом, который насчитывает 7,4 тысячи объектов культурного наследия, 209 из них в составе четырех городов-музеев "Ичан калъа в городе Хиве", "Исторический

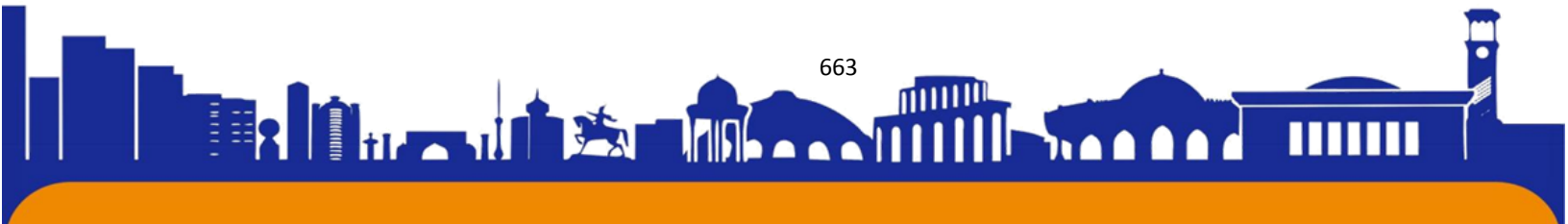



ISSN (E): 2181-4570 ResearchBib Impact Factor: 6,4 / 2023 SJIF 2024 = 5.073/Volume-2, Issue-5

центр города Бухары", "Исторический центр города Шахрисабза" и "Город Самарканд", включены в список объектов всемирного наследия ЮНЕСКО.

В последние годы были реализованы крупные инвестиционные проекты по развитию туристской инфраструктуры, в числе которых открытие брендовых гостиниц "Hyatt Regency Tashkent" и "Lotte City Hotel Tashkent Palace" в городе Ташкенте, создание культурно-развлекательных парков в городах Андижане, Ургенче, Ташкенте, открытие железнодорожной линии "Ангрен-Пап", электрифицированных железнодорожных линий высокоскоростных поездов до городов Бухары, Карши, Шахрисабза и Хивы.

Государственная политика в сфере туризма направлена на преобразование туристской отрасли в перспективе в один из локомотивов ускоренного комплексного развития регионов и их инфраструктуры, решение важнейших социально-экономических задач, увеличение рабочих мест, обеспечение диверсификации и развития регионов, повышение доходов, уровня и качества жизни населения, улучшение имиджа и инвестиционной привлекательности страны.

Важными факторами, повлиявшими на двукратный рост количества прибывающих иностранных туристов в 2018 году, стали упрощение визового режима, правил пребывания в Узбекистане и ведения предпринимательской деятельности, развитие инфраструктуры в сфере туризма и продвижение туристского потенциала, в числе которых:

- дополнительное установление безвизового режима для 9 стран (всего 18), увеличение количества стран, для граждан которых применяется упрощенный режим получения въездных виз, с 12 до 50;

- начало функционирования системы оформления и выдачи электронных въездных виз и введение порядка безвизового въезда, временного пребывания и выезда из Узбекистана через пункты пропуска граждан 101 государства, следующих транзитом через территорию Узбекистана;

- упрощение порядка временной регистрации иностранных граждан на территории республики, который полностью переведен в электронный формат через систему "E-MENMON";

- отмена сертификации для организации гостевых домов;

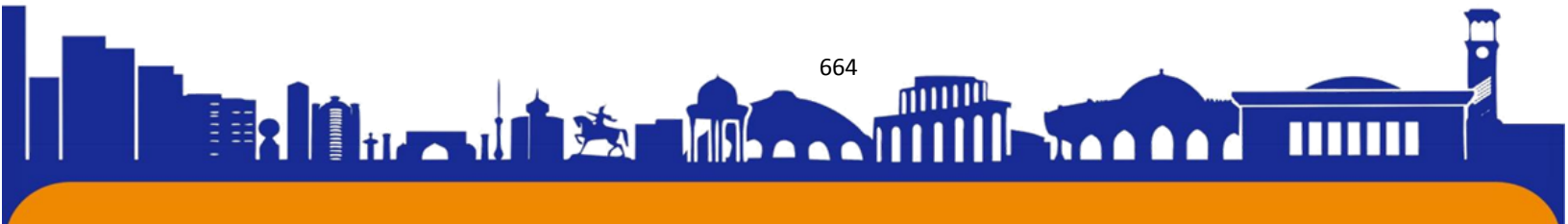



ISSN (E): 2181-4570 ResearchBib Impact Factor: 6,4 / 2023 SJIF 2024 = 5.073/Volume-2, Issue-5

-внедрение нового механизма сертификации ввозимых в республику автотранспортных средств туристского класса, предназначенных для перевозки 8 и более человек, вследствие чего по итогам 2018 года парк автотранспорта туристского класса пополнился 128 единицами (47 автобусов и 81 микроавтобус)⁷².

В последние годы растет интерес к возможности возрождения и использования идеи древнего маршрута в современной переработке. Еще в 1987 г. появился первый предвестник будущих попыток возродить древний Шелковый путь – программа ЮНЕСКО Шелковый путь – путь диалога. Данный проект подразумевал подробное изучение культурно-исторического наследия Великого Шелкового пути, установление тесных контактов между цивилизациями Востока и Запада, улучшение отношений между странами Евразии, а также сохранение культурных и природных памятников на всем протяжении исчезнувшего пути. Самым перспективным и обсуждаемым проектом настоящего времени считается проект, инициированный КНР в 2014 г. и названный «Один пояс – один путь». В рамках этой программы разрабатывается ряд морских и сухопутных путей между Европой и Китаем. Именно этот проект стал частью и основой концепции «Новый Шелковый путь» и «Морской Шелковый путь 21 века». Эта концепция включает в себя формирование не только транспортного коридора, но и широкого экономического пояса, призванного объединить большое количество участников, привести к взаимовыгодному обмену и общему процветанию государств. Одним из самых эффективных механизмов развития солидарности и сотрудничества стран является развитие международного туризма. Сегодня Шелковый путь – это пестрое пространство, богатое туристскими дестинациями и туристскими продуктами, основанными на уникальной истории, разнообразии природных условий и культурных традиций народов этой территории. Кроме того, развитие транспортных коридоров, предполагаемое в проекте «Один пояс – один путь», только поспособствует ускоренному развитию туризма в странах Шелкового пути, а туристская индустрия, в свою очередь, упростит установление культурных контактов участников. В связи с возродившимся интересом к Шелковому пути – ростом культурного обмена, торговли и туризма – в ЮНВТО

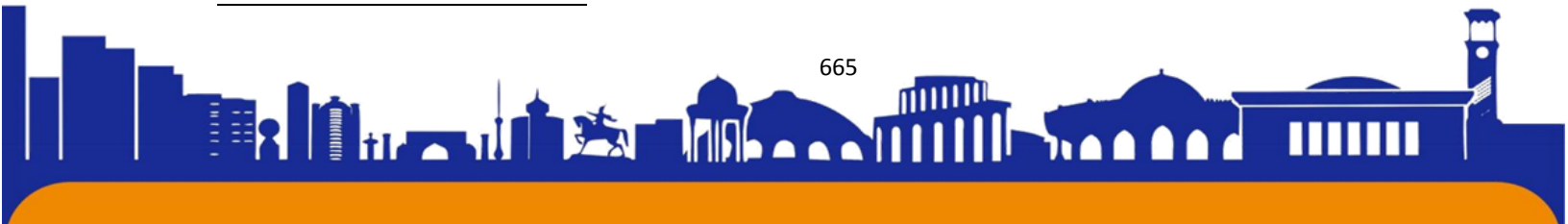



ISSN (E): 2181-4570 ResearchBib Impact Factor: 6,4 / 2023 SJIF 2024 = 5.073/Volume-2, Issue-5

решили поддержать идею восстановления древнего пути, соединявшего Восток и Запад. Работая вместе с ЮНЕСКО, программа ЮНВТО объединила 33 страны, предлагая туристический концепт, сфокусированный на культурном и природном наследии, а также на возможности использования разнообразных транспортных средств (морские и континентальные маршруты). В настоящий момент программа Шелковый путь выработала несколько блоков основных задач, которые включают в себя создание маршрута с максимально «проницаемыми» границами, всеохватывающий статус туризма в регионе, взаимовыгодное сотрудничество участников, видение туризма как агента, укрепляющего мир и культурное взаимопонимание и сохраняющего культурное и природное наследие. Предполагается создание узнаваемого бренда Шелкового пути, формирование высококачественной инфраструктуры, организация поддержки туристского сектора со стороны государств, а также тесное сотрудничество между странами, подготовка современных систем управления культурным наследием, обеспечение заботы об окружающей среде и продвижение межкультурного диалога. Тем не менее, несмотря на высокую привлекательность древних стран Востока для туристов и ореол интригующих древних легенд, связанных с этой местностью, большой проблемой для развития туризма является недостаточно развитая туристская инфраструктура и в целом слабое социально-экономическое развитие некоторых потенциальных стран-участниц запускаемых проектов. Шелковый путь исторически объединяет две великие цивилизации прошлого – Запад и Восток, проходя по территории стран, кардинально отличающихся по уровню социально-экономического развития. Такое положение дел значительно затрудняет процесс принятия соглашений странами-участницами программы ЮНВТО Шелковый путь по вопросам сотрудничества в области туризма и выстраивания единой транспортной сети и единого стандарта в сфере обслуживания. Вместе с этим именно культурное разнообразие стран вдоль Шелкового пути делает этот туристский маршрут столь привлекательным для туристов. Различия между странами-участницами в первую очередь основываются на уровне их социально-экономического развития, который является прямым результатом длительного исторического пути и разнообразия природных и социальных условий в странах Европы, Центральной и Восточной Азии. Шелковый путь объединяет как страны-гиганты

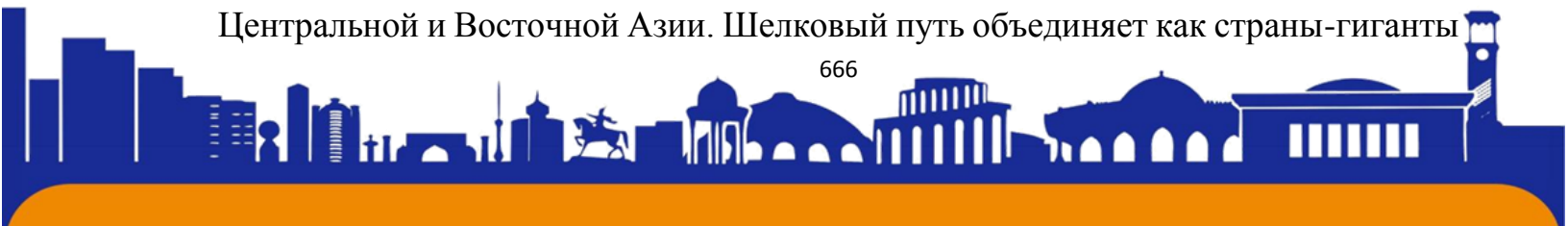



ISSN (E): 2181-4570 ResearchBib Impact Factor: 6,4 / 2023 SJIF 2024 = 5.073/Volume-2, Issue-5

(Россия, Китай), так и страны-карлики (Сан-Марино, Армения), как флагманов экономического развития (Япония, Италия, Израиль), так и отстающих (Таджикистан, Бангладеш), страны с развитым сектором туризма (Италия, Греция, Турция, Хорватия) и политически нестабильные, в некоторых отношениях опасные для туристов страны (КНДР, Сирия, Саудовская Аравия). Кроме того, в таких больших странах, как Россия и Китай, в отношении Шелкового пути целесообразно говорить лишь о некоторых регионах, а не обо всей территории в целом. В России северная ветвь Шелкового пути в основном касалась южной части Западной и Восточной Сибири, Южного Урала, низовий Волги, Кавказа и побережья Черного моря и соответствующих регионов страны. Кроме того, хотя и пути древнего Шелкового пути не затрагивали столичные регионы, в случае туристского развития Москву и Санкт-Петербург также стоит причислить к перспективным в отношении развития туризма, связанного с этим торговым маршрутом. В Китае к Шелковому пути относятся такие провинции, как Шэньси, Ганьсу, Синьцзян-Уйгурский автономный район, Цинхай и Нинся, которые имеют на территории КНР свои особенности экономического развития. Современные глобальные тенденции и характер развития мирового туризма порождает потенциальные возможности для развития туристской отрасли в любой стране. Экономическая отдача от развития этой отрасли во многом зависит от способности государств эффективно воспользоваться предоставленными возможностями и рекреационными ресурсами, которые находятся в их распоряжении.

К основным тенденциям, демонстрирующим высокий потенциал развития туризма в странах Шелкового пути, относятся опережающий темп роста выездного рынка Азиатско-Тихоокеанского региона в 2010–2030 гг., совершенствование транспортной сети на Шелковом пути, растущая доля среднего класса в странах Азии и рост спроса на культурный туризм.

Заметно изменились потребительские привычки туристов. Основным фактором в этих изменениях стало развитие информационных технологий, которые повлияли на весь процесс путешествия, начиная от электронного бронирования билетов и гостиниц, получения электронных виз до исследования туристами новой местности с помощью навигационных сервисов. Социальные сети, информационные порталы, представление страны в Интернете и наличие у

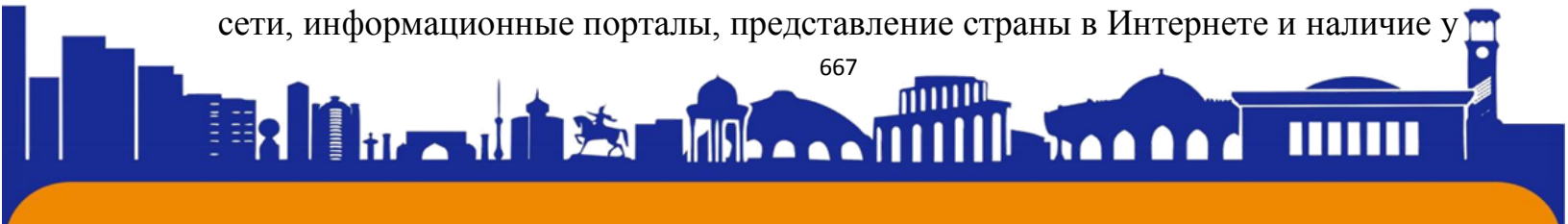



нее собственного бренда в настоящий момент, как никогда раньше, влияют на принятие потребительских решений. При этом важность информационных технологий растет пропорционально тому, как молодеет средний турист. Уже около 20 % всех путешественников приходится на молодых людей, и их доля продолжает расти [План действий..., 2014]. Кроме этого, в современном мире туристы требуют все более необычных впечатлений, неизведанных маршрутов, гастрономических открытий. Именно здесь появляются хорошие перспективы для развития туризма по Шелковому пути, окутанному ореолом восточной мистики и древних легенд, который, при всем этом, остается еще не исследованной массовым туристом дестинацией с неизвестными большей части мира особенностями национальных традиций и кухни.

Заключение. Изучение экономико-географических аспектов туристической отрасли Узбекистана выявило важность стратегического развития туризма в этой стране. С уникальным культурным наследием, богатой историей и разнообразным природным ландшафтом, Узбекистан обладает значительным потенциалом для развития туризма как ключевого сектора экономики. Однако, несмотря на существующие преимущества, требуются дополнительные усилия по развитию инфраструктуры, улучшению качества услуг и маркетинговых усилий для привлечения большего числа туристов. Политика поддержки со стороны правительства, совместные усилия с частным сектором и активное использование современных технологий могут сыграть ключевую роль в достижении целей по развитию туризма в Узбекистане. В целом, развитие туристической отрасли в Узбекистане представляет собой важный стратегический путь для стимулирования экономического роста, создания рабочих мест и укрепления международного престижа страны.



РЕСУРСНЫЙ ПОТЕНЦИАЛ РАЗВИТИЯ ОЗДОРОВИТЕЛЬНОГО ТУРИЗМА РЕСПУБЛИКИ УЗБЕКИСТАН

Автор статьи: студентка Международного Университета КИМЁ в городе
Ташкент, Факультета «Туризм»

Каюмова Рената Ренатовна

Научный руководитель: старший преподаватель кафедры «Туризм»

Усманова Азизахон Фазыловна

АННОТАЦИЯ

В данной статье рассматривается спрос на оздоровительный туризм в современном обществе, а также виды оздоровительных туров. Выдвигается прогноз на 2027 год в сфере оздоровительных поездок.

Описывается международный опыт оздоровительного туризма и на примере ряда стран демонстрируются преимущества оздоровительного туризма в Узбекистане.

Ключевые слова: оздоровительный туризм, ресурсы, цели и воздействие, виды туризма, диетотерапия, бальнеотерапия, климатотерапия, кинезеотерапия, физиотерапия, укрепление здоровья, расслабление и отдых, реабилитация, физическая активность, потенциал развития туризма в Узбекистане.

RESOURCE POTENTIAL FOR THE DEVELOPMENT OF HEALTH TOURISM IN THE REPUBLIC OF UZBEKISTAN ANNOTATION

This article examines the demand for health tourism in modern society, as well as the types of health tours. A forecast is being put forward for 2027 in the field of health travel.

The international experience of health tourism is described and the advantages of health tourism in Uzbekistan are demonstrated using the example of a number of countries.

Key words: health tourism, resources, goals and impacts, types of tourism, diet therapy, balneotherapy, climatotherapy, kinesiotherapy, physiotherapy, health

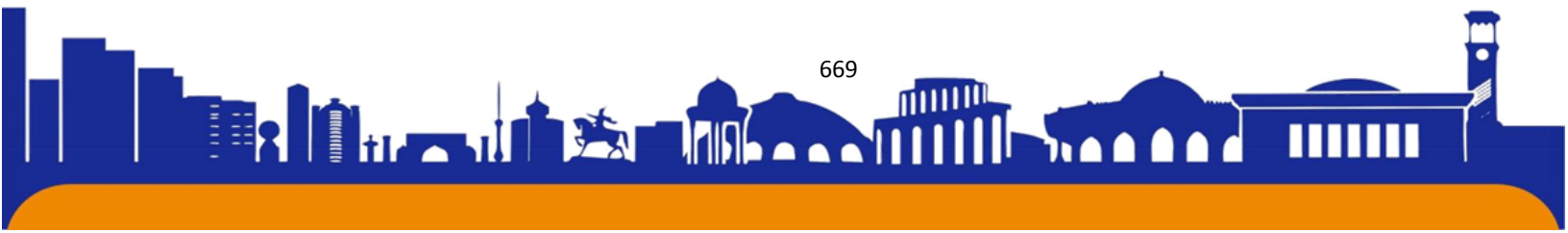



promotion, relaxation and rest, rehabilitation, physical activity, tourism development potential in Uzbekistan.

ВВЕДЕНИЕ

Оздоровительный туризм – это форма медицинского туризма, целью которой является укрепление здоровья и улучшение общего благополучия. Люди путешествуют, для того чтобы отдохнуть, поддерживать свою физическую форму, принимать участие в различных медицинских или фитнес-программах, а также насладиться природой и спокойствием.

Оздоровительный туризм может включать в себя различные виды активного отдыха, такие как пешие и велосипедные прогулки, горные лыжи, йога-туры, а также посещение спа-курортов, горячих источников и термальных курортов. Важно, чтобы эти поездки не только приносили наслаждение, но и помогали улучшению здоровья и физической формы.

Основная часть Оздоровительный туризм пользуется большим спросом в современном мире, где все больше людей стремятся к здоровому и правильному образу жизни и постоянному самосовершенствованию. Данный вид туризма также может быть полезным для личностей, которые страдают стрессом и усталостью от ежедневной рутины, помогая им восстановить баланс и энергию.

На данный момент существуют различные виды этого туризма. Стоит выделить данные популярные виды:

1. **Диетотерапия**-специально разработанное сбалансированное питание с соблюдением определённого режима

2. **Бальнеотерапия**-это метод лечения, при котором используются различные природные ресурсы, такие как минеральные и термальная вода, лечебная грязь, а также ванны с добавлением различных добавок (соль, эфирные масла)

3. **Климатотерапия**-это воздействие на организм совокупными погодными факторами, такими как температура и влажность воздуха, интенсивность солнца, скорость ветра, облачность и количество осадков, высота над уровнем моря и атмосферное давление

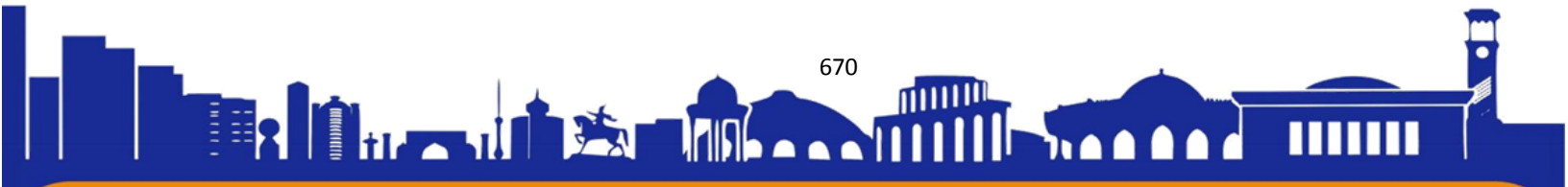



4. **Кинезиотерапия**-направление в медицине, которое помогает восстанавливаться организму с помощью физических упражнений. Также этот метод известен под названием как лечебная физкультура

5. **Физиотерапия**-это раздел медицины, который использует природные физические факторы для лечения и профилактики различного рода заболеваний. В таком лечении используются свет, тепло, ультразвук и электрические импульсы.

Цели оздоровительного туризма могут быть различными и зависят от личных потребностей и задач туристов. Вот некоторые из главных задач, преследуемых в оздоровительных поездках:

1. Укрепление здоровья.

Одной из главных задач оздоровительного туризма является улучшение здоровья и благополучия. Путешественники могут выбирать разные виды программ и активностей, которые были направлены на поддержку физического состояния, понижение стресса, улучшение психологического здоровья и общего состояния.

2. Расслабление и отдых.

Отправляясь в оздоровительное путешествие, люди получают возможность расслабиться и отдохнуть от ежедневной суеты и стресса. Пребывание в тихой природной обстановке либо в спа-салоне содействует улучшению психологического здоровья и восстановлению сил.

3. Физическая активность и спорт.

Большинство оздоровительных программ содержат в себе физические упражнения и активные виды отдыха. К ним относятся: йога, плавание, трекинг, горные лыжи и прочее. Это помогает сделать лучше физическую форму, укрепить мускулы и суставы, а также поддерживать здоровый стиль жизни.

4. Диеты и питание.

Большая часть оздоровительных курортов разрабатывают и предлагают особые диетические программы и продвигают здоровое питание, способствующие очищению организма, урегулированию веса и улучшению пищеварения.

5. Психологическое благополучие.

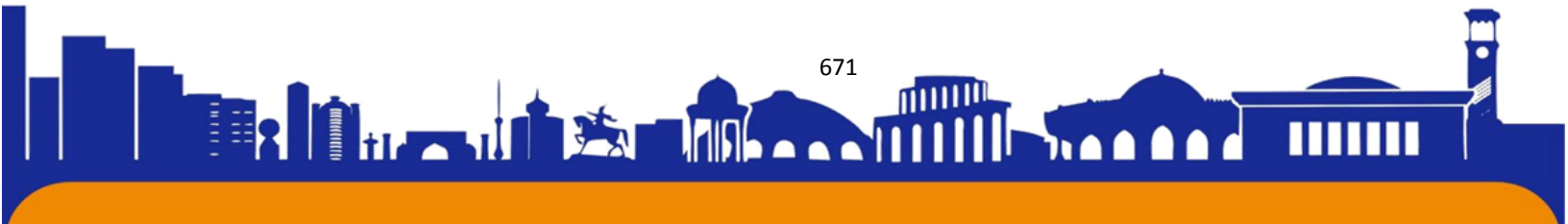



ISSN (E): 2181-4570 ResearchBib Impact Factor: 6,4 / 2023 SJIF 2024 = 5.073/Volume-2, Issue-5

Оздоровительные путешествия помогают наладить психологическое состояние, понизить уровень стресса и волнения, повысить уверенность в себе и самооценку, а также научиться преодолевать отрицательные эмоции.

6. Восстановление после тяжелой болезни или травмы.

Для человека, перенесшего заболевание либо травму, оздоровительные поездки могут стать частью процесса восстановления и реабилитации. Особые программы могут поспособствовать в возвращении к обычной жизни и укреплении здоровья после заболевания.

7. Стремление к новым знаниям.

Этот вид туризма также предоставляет возможность познакомиться с новыми местами, культурами и традициями, что расширяет кругозор и обогащает актуальный опыт.

Оздоровительный туризм один из быстрорастущих секторов экономики. С 2012 года по 2019 год поездки по всему миру увеличивались на 8,6% ежегодно и достигли 936,4 миллиона поездок в мире к концу 2019 года. Также увеличивались и расходы на 7,3% каждый год и достигли предела в 720,4 миллиарда долларов США. После пандемии COVID-19 произошел спад, но оздоровительный туризм снова возобновился в 2021-2022 годах. С 2020 по 2022 поездки выросли на 30,2% ежегодно. Прогнозируется, что до 2027 года оздоровительные путевки вырастут каждый год на 14,7%, а расходы на 16,6%

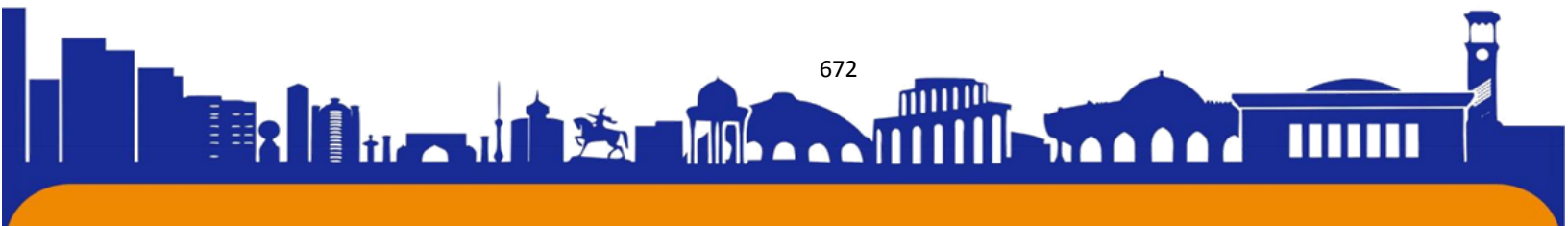



Далее будут представлены страны, которые популярны для посещения туристами:

Швейцария. Швейцария является одним из лучших вариантов для лечебно-оздоровительного туризма: высокий уровень медицины гармонирует с отличным обслуживанием. Система здравоохранения Швейцарии признана одной из наилучших в мире. Их медицинские клиники имеют продуманную инфраструктуру и оборудование высокого качества. Природная красота, чистый воздух и большой выбор спа-услуг играет немаловажную роль. Лечебные курорты такие как Давос и Ленцерхайде специализируются на лечение дыхательных заболеваний, а Вальдштатт и Луцерн занимаются услугами по релаксации. Горные курорты в Альпах концентрируются на активном отдыхе. Тут отдыхающие могут заняться пешими прогулками, прокатиться на лыжах или сноубордах. Также в Швейцарии немало спа-центров с термальными источниками. Они сконцентрированы в таких городах, как Бад Рагац, Лейматтен и Лей Вайсбаден

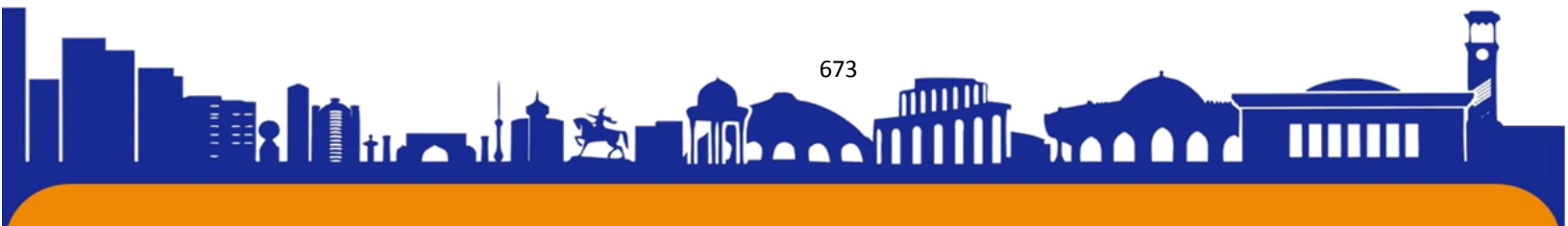



ISSN (E): 2181-4570 ResearchBib Impact Factor: 6,4 / 2023 SJIF 2024 = 5.073/Volume-2, Issue-5

Израиль. В Израиле оздоровительный туризм включает в себя такие направления, как медицинский туризм, спа-процедуры, лечение минеральными водами, и конечно же отдых на Мёртвом море. Популярный курорт Тверия известен своими минеральными источниками, в этом месте можно пройти курсы по лечению многочисленных заболеваний. Первое, что приходит в голову при упоминании Израиля- это Мертвое море. Оно одно из самых низко расположенных мест на Земле, поэтому в его водах и грязи содержится огромное количество минералов

Индия. Индия считается родиной одной из древних медицинских систем Аюверды, здесь используются различные травы, диеты, массажи для восстановления и оздоровления баланса организма. Также тут зародилась йога. Туристы могут погрузиться в атмосферу йоги и понимания этой древней практике на пляже Гоа. Ришикеш и Дхарамсала одни из популярных мест для духовного развития. С каждым годом все больше людей выбирают Индию в целях лечения, так как тут высоко развита медицина, благодаря квалифицированным врачам, новейшим технологиям и доступным ценам.

Китай. В Китае идет сочетание современных технологий и древних традиций. К традиционной медицине относятся: акупунктура и моксибуция. Они предназначены для лечения различных заболеваний, улучшения самочувствия и понижения уровня стресса. Традиционные практики, как Цигун и Тайцзицюань ориентированы на улучшение здоровья через медитацию, плавание и дыхательные упражнения. Также тут туристы могут опробовать обширную фитотерапию, где используются сотни видов лекарственных растений. Китайские клиники и больницы предоставляют свои услуги по доступным ценам, если сравнивать их с западными странами. Здесь очень развиты: кардиологические операции, пластическая хирургия и лечение бесплодия

Оздоровительный туризм в Узбекистане набирает популярность благодаря сочетанию уникальных природных ресурсов, богатой истории и культурного наследия. Люди выбирают Узбекистан в целях оздоровления из-за большого количества лечебных минеральных источников, доступности и качества медицинских услуг, разнообразного климата, большого количества исторических и культурных памятников.

Оздоровительные места по Узбекистану:

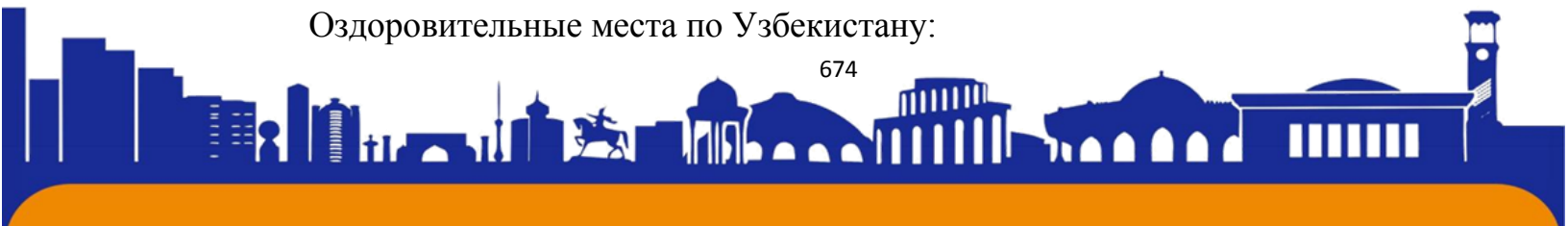



ISSN (E): 2181-4570 ResearchBib Impact Factor: 6,4 / 2023 SJIF 2024 = 5.073/Volume-2, Issue-5

Горный санаторий “Заамин” находится на высоте 2 тысячи метров, окружен большим количеством хвойных деревьев. Тут проводятся процедуры и детям и взрослым, имеющих проблемы и заболевания органов дыхания, таких как астма, поллиноз, ринит, бронхит, болезни нервной системы, невроз и различные аллергии. В санатории используются методы лечения натриево-хлорной солью и новейшие ингаляционные оборудования. Недалеко также находится Зааминский государственный горно-арчовый заповедник, который также можно посетить. Также неповторимая гробница “Перпи ойим”, которую посещают женщины, готовящиеся к материнству.



Санаторий “Чимган” считается популярным оздоровительным курортом по всему Узбекистану, который находится в горах Тянь-Шаня. Это место привлекает туристов своими красотами, чистым воздухом и большим количеством лечебных процедур. Санаторий предоставляет физиотерапевтические услуги, такие как магнитотерапия и ультразвуковая терапия. Также тут доступны различные виды лечебных ванн: минеральные, хвойные и солевые. Помимо массажей, тут можно пройти гидротерапию для улучшения иммунитета и улучшения обмена веществ. На территории санатория

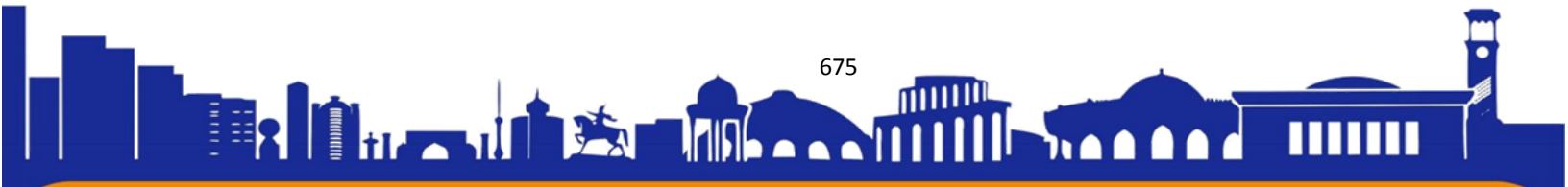



ISSN (E): 2181-4570 ResearchBib Impact Factor: 6,4 / 2023 SJIF 2024 = 5.073/Volume-2, Issue-5

имеются спортивные залы и площадки на открытом воздухе для физических нагрузок, также проводятся прогулки по красивым горным местам.

Соляные пещеры Каракалпакстана образовались в результате отложения солей в этом месте и используются для лечения и профилактики дыхательных заболеваний. Тут предлагаются сеансы гелиотерапии, которая заключается в создании специального микроклимата, которые копируют природные соляные шахты. Воздух в таком месте концентрирован микрочастицами соли, это эффективно при лечении респираторных заболеваний. Длительность сеанса 30-60 минут, в зависимости от рекомендаций врача.

Йодовая пещера в Навоийской области уникальное природное образование, которое образовалось в результате геологических процессов, что привело к накоплению большого количества йода и других немаловажных микроэлементов. Йод благоприятно воздействует на улучшение работы щитовидной железы, нормализацию гормонального фона, а также укреплению иммунной системы. Также йод способствует лечению инфекционных заболеваний и ускорению заживлению ран и воспалений. Сеансы проводятся от 30 до 60 минут под наблюдением специалистов.

Заключение

Подводя итог вышесказанного: оздоровительный туризм представляет собой важную и актуальную сферу в нынешнее время. Данный вид туризма предлагает действенные методы восстановления, как физического, так и ментального здоровья. Целый ряд направлений, таких как диетотерапия, бальнеотерапия, климатотерапия, кинезиотерапия и физиотерапия, позволяет каждому найти соответствующий метод для улучшения здоровья. Статистические данные, собранные со всего мира, доказывают быстрый рост, который благоприятно влияет и на экономику.

Оздоровительный туризм в Узбекистане становится популярнее в связи с уникальными природными ресурсами, приятному климату и богатому культурному наследию. Горные санатории, такие как "Заамин" и "Чимган", предоставляют высококачественные медицинские услуги и процедуры, которые направлены на лечение заболеваний органов дыхания, нервной системы и улучшение общего состояния здоровья. Неповторимые природные образования, такие как соляные пещеры Каракалпакстана и йодовая пещера в Навоийской





ISSN (E): 2181-4570 ResearchBib Impact Factor: 6,4 / 2023 SJIF 2024 = 5.073/Volume-2, Issue-5

области, предлагают эффективные методы лечения и профилактики различных заболеваний, применяя природные микроэлементы.

В дальнейшем, Узбекистан с развитием инфраструктуры и усовершенствованием качества услуг, может стать одним из главных центров при выборе туриста в целях оздоровления.

СПИСОК ИСПОЛЬЗОВАННОЙ ЛИТЕРАТУРЫ:

1. Боголюбова С. А.-Виды и тенденции развития туризма: учебное пособие для вузов, 2020г
2. Зорин И. В, Квартальнов В. А- Энциклопедия туризма, 2014г
3. Губа Д. В, Воронов Ю. С- Лечебно-оздоровительный туризм: курорты и сервис, 2021г
4. <https://med-tourism.uz/ru/>
5. <https://globalwellnessinstitute.org/the-2023-global-wellness-economy-monitor/>

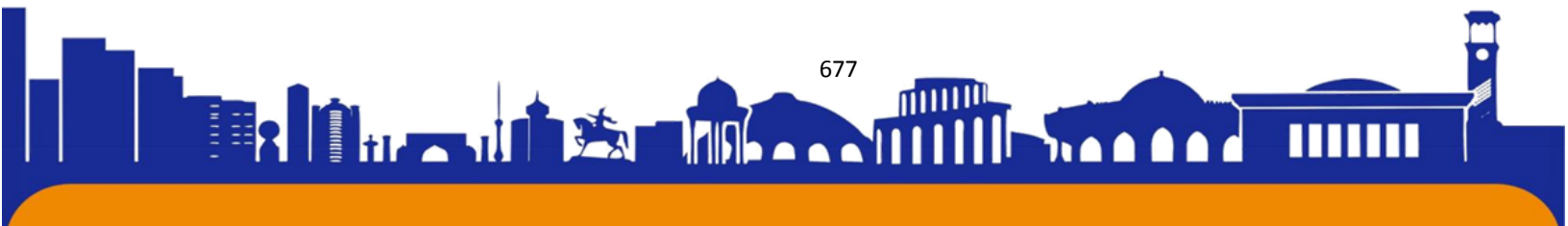

КАК ПОВЫСИТЬ ЭМОЦИОНАЛЬНЫЙ ИНТЕЛЛЕКТ И ПОЛУЧАТЬ ЭФФЕКТИВНОЕ ОБРАЗОВАНИЕ БУДУЩИМ ПЕДАГОГАМ

Научный руководитель: Старший преподаватель кафедры туризм
Усманова Азизахон Фазыловна Ташкентского международного университета
Киме. г. Ташкент Узбекистан.

Автор статьи: **Моллахунова Азиза Ярмаматовна** – студентка
Ташкентского международного университета Киме. г. Ташкент Узбекистан.

*«Искусство преподавания – это искусство содействия
открытиям»*

Аннотация

В этой статье рассматривается важность повышения эмоционального интеллекта для учащихся педагогического направления и даны теоретические рекомендации для повышения эффективности обучения чтобы стать востребованным профессионалом в этой сфере деятельности.

Ключевые слова. Педагог, эмоции, интеллект, навык, эффективность, образование, профессионал.

Введение

Нас приучили думать, что красный диплом и развитые профессиональные навыки, глубокая экспертиза в конкретном виде деятельности позволяет добиться успешной карьеры, однако это далеко не так. Развивать свой эмоциональный интеллект, анализировать свои чувства и эмоции других людей (особенно своих учеников), тратить силы на построение долгосрочных отношений — важнейшие навыки для современных педагогов.

Эмоциональный интеллект — система характеристик, оценивающих вашу способность взаимодействовать с миром вокруг, понимать свои эмоции, управлять ими, а также распознавать эмоции других людей. Учёные в сфере психологии доказали, что эмоциональный интеллект (EQ) как минимум в четыре раза важнее чем коэффициент интеллекта (IQ) для достижения успеха и гармонии во всех областях жизни[1]. Эмоциональный интеллект помогает людям управлять



стрессом, налаживать сотрудничество, успешно управлять сложными ситуациями, мотивировать на свершения, строить карьеру - отношения на основе трех эмоциональных способностей – самоанализ, самоконтроль и сопереживание.

В какой бы сфере педагогики вы ни учились или работали, если у вас высокий эмоциональный интеллект и эмпатия, вы всегда будете востребованным профессионалом. Так как человек - это социальное существо и не зависимо от возраста или пола, он всегда нуждается в сочувствии. Хочет что бы его всегда понимали, прощали ему ошибки. Для того чтобы стать педагогом, который всегда востребован, нужно эффективно и активно получать образование. Это, в свою очередь, обеспечивает высокий эмоциональный интеллект, так как знания очень важный фактор для него. Если человек не приобретает, не передает и не применяет в своей жизни знания с большой вероятностью его эмоциональный интеллект будет низким. Для того чтобы повысить эмоциональный интеллект нам необходимо получать эффективное образование.

Процесс образования:

Как только мы начинаем учиться, активируются огромные ресурсы мозга (кислород, сахар и другие важные вещества), ведь процесс обучения требует концентрации, планирования и анализа. По этой причине мы устаём больше при умственной работе, нежели чем физической. Многие из нас знают как расслабляться при физических нагрузках и истощении ресурсов организма: нужно лечь, спать, проводить медитацию и т.п. Но не многим удаётся знать, что делать при умственной усталости и сохранять эффективность процесса получения знаний. Три пункта, перечисленные выше, то есть концентрация, планирование и анализ, являются частью лобной доли мозга [2].

Как получать эффективное образование?

В нервной системе человека есть окно толерантности, которого называют окном допуска в других источниках. Это окно — диапазон эмоциональной интенсивности, который каждый из нас способен чувствовать. В этом окне люди могут чувствовать себя в безопасности, учиться и наслаждаться жизнью в нём.

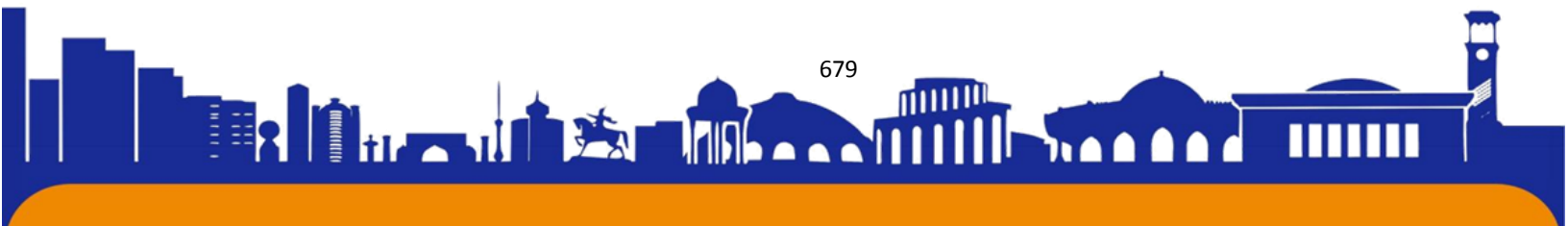



Рисунок “Окно толерантности в нервной системе”

Когда начинается процесс обучения, нервная система внутри рамки окна толерантности начинает двигаться, подниматься или опускаться. В процессе длительного обучения нервная система выходит из рамки за счёт расхода многих ресурсов. Если нервная система поднимается, мы выходим в зону гиперактивации, а если она снижается, то в зону гипоактивации. В первом состоянии мы испытываем повышенную эмоциональную реактивность, мы становимся сверхбдительными, и могут появляться навязчивые воспоминания или образы. В итоге наша способность мыслить рационально уменьшается. Следовательно, это соответствует большей активности симпатической нервной системы, которая действует как «ускоритель» [3]. В таком положении пробуждается аппетит, усиливается желание делать что-то новое, приходит агрессия: «Я лучший, я способен на всё».

Гипоактивация - в этой области возникает своеобразное эмоциональное онемение. Мы отключаемся от наших эмоциональных состояний и теряем мотивацию. Нам сложно мыслить ясно и действовать на опережение. В этом случае происходит усиление активности парасимпатической нервной системы, которая будет нашим «тормозом». Возникает желание спать, быстрая утомляемость, головные боли. Высказывания вроде «Я засыпаю, когда читаю



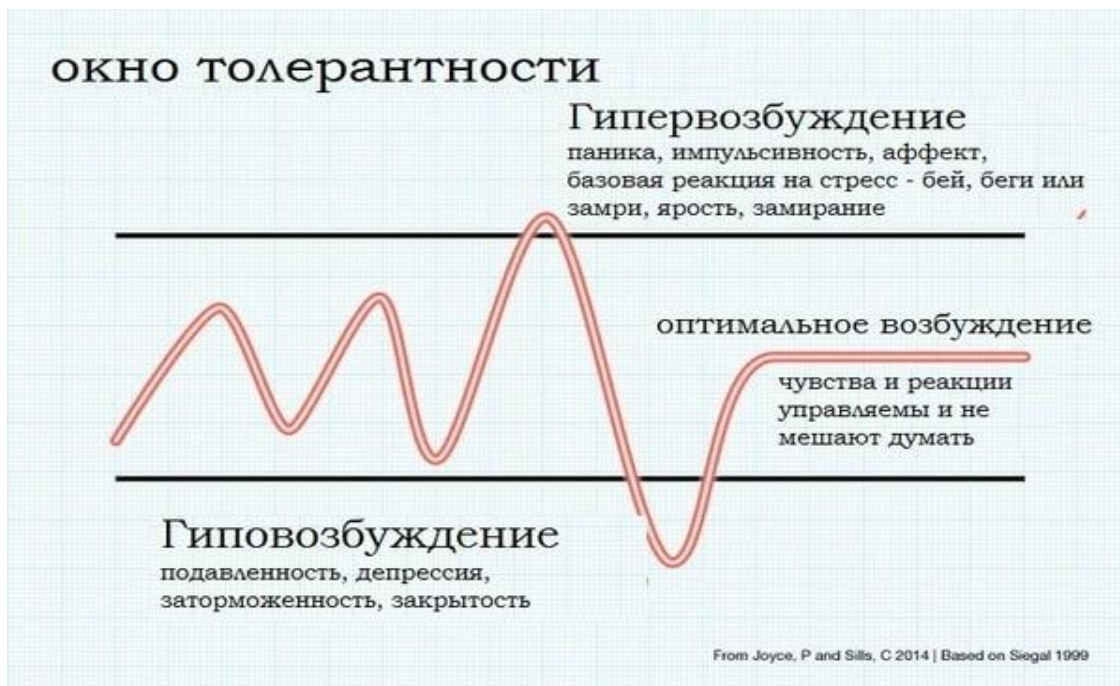
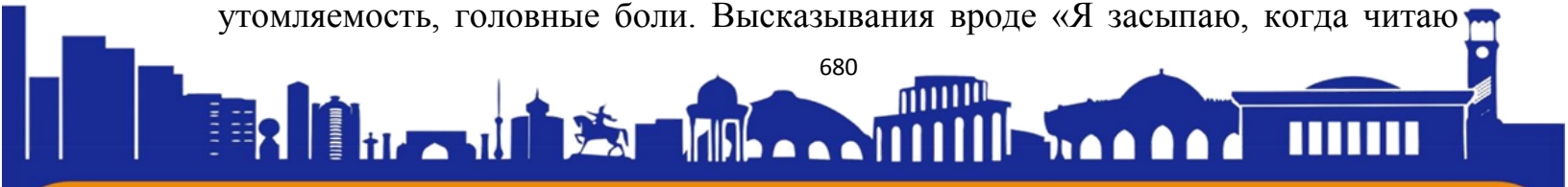

книгу, моя мотивация быстро угасает, мне сразу становится скучно» — результат этого процесса. Чтобы избежать такого состояния и продолжать эффективно учиться, наша цель оставаться в оптимальном положении, не выходить за рамки и расширять окно толерантности, так как чем это окно шире, тем больше оно удерживает движение нервной системы. В свою очередь, расширение окна толерантности положительно влияет не только на процесс обучения, но и на эмоциональный интеллект, то есть на управление эмоциями.

Расширение этого окна толерантности займет некоторое время и оно будет сужаться за счёт различных психических травм. Чем больше интенсивных и глубоких травм, обретенные в молодости, тем и короче окно толерантности. Тревожные, не терпеливые и агрессивные люди в процессе обучения считаются владельцами именно таких травм.

Когда мы находимся в окне толерантности, мы можем эффективно адаптироваться к стрессу и вызывающим тревогу событиям. Если каждый будущий педагог будет работать над этим окном толерантности это приведет к благоприятным результатам.

Как мы можем помочь себе расширить окно толерантности?

Как было сказано выше, это окно сужается в результате психических травм, а для его расширения необходимо обратиться к психотерапевту или использовать специальные практики. К примеру вы можете вспоминать болезненные ситуации и ощущения в прошлом, которое вы испытывали, чтобы их распознать, принять и сделать самоанализ.

Что мы должны сделать, чтобы получить эффективное образование?

В первую очередь необходимо обратить внимание на своё тело. Многие студенты совершают на этом этапе большую ошибку, истязая свое тело слишком большим количеством непрерывных уроков. Телу нужен ресурс, оно не должно страдать от жизни. Даже во время обучения нужно получать удовольствие от процесса. Для этого мы должны обеспечить:

1. Сон мелатонина. Не спать до полуночи из-за гаджетов — одна из самых актуальных проблем нашей времени. Бессонные ночи способствуют выработки высокого уровня кортизола (гормон стресса) на последующий день. Кортизол ухудшает работу мозга, особенно лобной доли, отвечающей на развитие. Постоянный кортизол ослабляет эффективность всех действий. Природа





человека заключается в одном - спать по ночам. Если есть проблемы со сном, вероятно, система или выработка гормонов нарушена. Нельзя относиться к этому легко, надо работать над этой проблемой.

2. Когда начинается понимание, что теряется внимание, возбуждается желание двигаться, способность на концентрацию ухудшается нужно - прыгать. При непрерывных занятиях человек от усталости начинает терять концентрацию и отвлекаться. В таком случае надо просто встать и легко выпрыгнуть. После прыжка лимфоузлы греются, улучшается кровообращение и это помогает держать мозг в оптимальном состоянии.

3. Не жевать во время занятий. Жевать во время занятий способствует активизации базальных ядер и снижению деятельности лобной доли мозга. При этом мозг начинает просто отвлекаться. Регулярное жевание жевательной резинки приводит к ухудшению кратковременной памяти.

4. Не качаться на стуле. Точно также это приводит к включению базальных ядер мозга и ослабевании функций отвечающие на развитие. Если начинается чувство потребности на игру с ручкой или креслом –надо встать и прыгать.

5. Почаще глубоко вдыхать. Это один из важнейших факторов. При столкновении с множественными травмами ослабевает устойчивость к тревоге, и человек принимает как на угрозу даже самую простую ситуацию. В том числе и обучение воспринимается мозгом как давление и угроза. Именно во время этой угрозы дыхание либо замедляется, либо учащается, так как мозг начинает терять кислород и очень нуждаться в нём. Если просто сделать глубокий вдох, уровень беспокойства начнёт снижаться.

6. Эффективный конспект. Многим известно, что когда мы что-то пишем на листе бумаги, нашему мозгу удастся лучше запоминать. Конспект — инструмент для фиксации, систематизации и отслеживания информации. Он учит внимательности, развивает мышление и память. Конспекты позволяют выделить основные моменты из большого потока информации, упрощают процессы обучения. Ведение конспектов стимулирует активную умственную деятельность, помогая лучше усвоить и запомнить материал. Некоторые студенты пренебрегают этим, а другие записывают каждое слово преподавателя. Оба варианта считаются не совсем правильными. Конспект

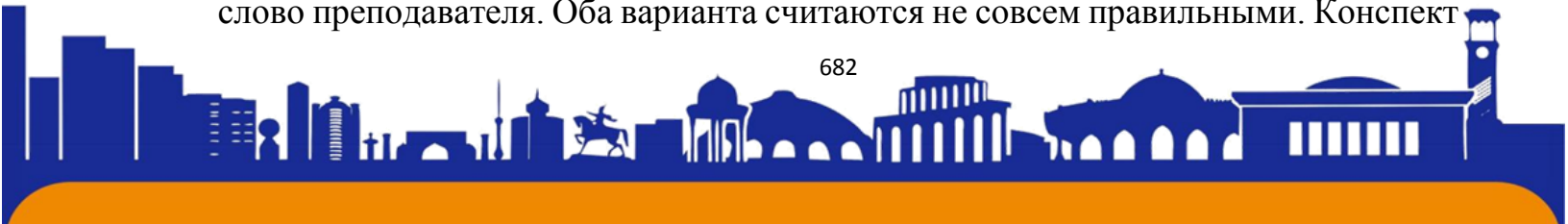



считается эффективным и правильным тогда, когда описывает ваши осознанные мысли и выводы от полученного материала.

7. Метод обучения Ричарда Феймана. Этот метод обеспечивает понимание материала на 90% [4]. Во время обучения нужно представить, как вы сами обучаете других тому, чего вы учите. Это самый эффективный способ максимально запомнить и понять информацию, ведь только поняв можно применить в жизни то, что мы узнали. В том числе и лекции хорошо запоминаются, если слушать их с целью - обучения других этими усвоенными материалами. А если действовать соответственно цели и в реальности обучить кого-то, то это более эффективнее. В действительности глубоко компетентный человек это тот, кто сможет за пять минут объяснить то, что просит даже самому глупому человеку либо же пяти летнему ребёнку. Для будущих педагогов этот навык очень необходим, так как они будут работать с детьми у которых сотни вопросов в уме.

Категория студентов, которые получают очень слабый эффект от обучения:

1. Алхимики. Эти студенты искатели несуществующих знаний, теорий и практик. Желают необыкновенным образом получить чудо-знание и в один миг изменить всю свою жизнь. Но нам известно, что постепенные и мелкие шаги являются ключом больших успешных результатов [5].

2. Безответственные. Они всегда интересуются чем-то новым, совсем как маленькие дети. Постоянно прыгают из одной сферы в другую, который им интересен. Но у них нет достаточной силы воли, чтобы взять на себя ответственность и сосредоточиться на одном.

3. Скептики. Эта категория студентов ведут себя как родители либо начальники. Всегда готовы критиковать и придираются. Ведут себя вроде «Я заплатил тебе, а теперь докажи, что заслуживаешь этого!». Не ведут себя как студенты, постоянно оценивают специалиста и редко чем-то довольствуются, стараясь находить ошибки.

Для этих трех категорий студентов дверь в обучение закрыта, потому что они не переходят на позицию учащегося. Будущие педагоги должны быть крайне внимательными и опасаться стать одним из них. Если будущий педагог ответственный, свободный, грамотный и довольный и при этом он сможет

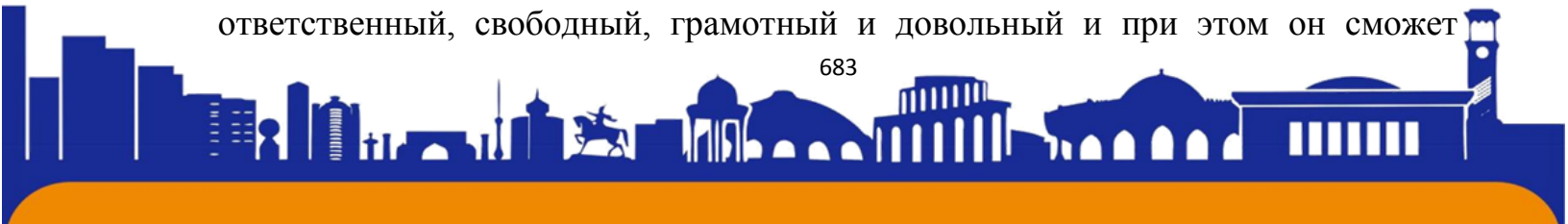



поддерживать и предоставлять ресурсы на свое обучение, не обвиняя себя и окружающих, он сможет плодотворно и непрерывно получать образование. Также это гарантирует высокий эмоциональный интеллект. Каждый студент, который хочет быть всегда востребованным, которому нравится обучать молодежь, у которого есть ресурсы, энергия и который хочет быть настоящим профессиональным педагогом в своей области, должен в первую очередь развивать свой эмоциональный интеллект и получать эффективное образование.

Заключение

Обобщив сказанное, можно сделать выводы, что формирование высокого уровня эмоционального интеллекта будущих специалистов является действенным фактором развития человеческого капитала, повышение конкурентоспособности специалистов и управленцев и в конечном итоге одним из эффективных рычагов, способствующих повышению качества высшего профессионально-педагогического образования.

Список использованной литературы:

1. Дэниел Гоулман, Эмоциональный интеллект. Почему он может значить больше, чем IQ. Издательство "Манн, Иванов и Фербер", 2018. 93 стр.
2. Привес М. Г., Лысенков Н. К., Бушкович В. И. Анатомия человека. Издательство «Гиппократ», 2001, 704 стр.
3. "Наше окно толерантности" статья из сайта psychologyinstructor.com
4. Храмов Ю. А. Фейнман Ричард Филлипс (FeynmanRichardPhillips) Физики : Биографический справочник / Под ред. А. И. Ахиезера. — Изд. 2-е, испр. и доп. — М : Наука, 1983. — С. 274. — 400 стр.
5. Джеймс Клир, "Атомные привычки", Изготовитель: «Прогресс книга». Место нахождения: Россия, г. Санкт-Петербург. 2019, 28 стр.

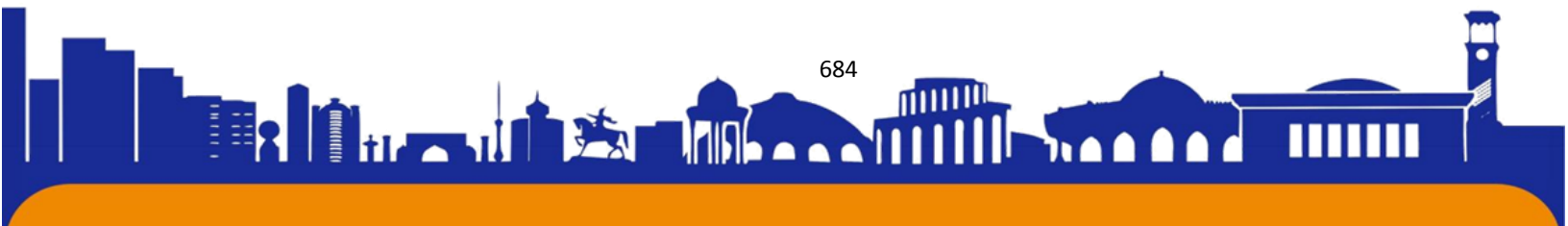

Improving management of enterprises based on corporate governance

Khudayarov Ikram Abdukarimovich

Republic of Uzbekistan

Under the Cabinet of Ministers

Higher School of Business and Entrepreneurship

"Business Management"

graduate student

Abstract: The aim of this research is to inspect whether Corporate Governance (CG) attributes such as Audit Meeting Frequency, Ownership Concentration, Board Meeting Frequency, Foreign Ownership, Institutional Ownership, Board Gender Diversity, Audit Committee Size, Board Size, Audit Reputation and CEO Compensation affect firms' performance in every where. This research employed the pooled least square method to estimate the association among attributed of CG and firm performance measures (Return on Asset and Tobin's Q) by selecting the Cement Sector and Energy sector companies listed in Pakistan Stock Exchange (PSX) during 2009–2022. A substantial result is that the energy sector's CG system does not differ from the cement sector. Tobin's Q is lesser than ROA, suggesting the same condition as companies in the cement sector. On average, firms in the energy sector are older than the firms in the cement sector. It contradicts the result of profitability proxies of the energy sector. Being older firms, the profitability proxies show lower returns as compared to cement sector firms.

Key words: dissemination, sector, profitability, corporate governance, benchmark principles, knowledge.

INTRODUCTION

Good corporate governance underpins market confidence, integrity and efficiency, and hence promotes economic growth and financial stability. Inpromoting better corporate governance, the Organisation for Economic Cooperation and Development (OECD) has since 1999 taken a two-trackapproach, involving the development of benchmark principles and theactive promotion of their use.[1] The OECD Principles of CorporateGovernance were issued in 1999 with the purpose of assisting government in their efforts to evaluate and improve their frameworks for corporategovernance, and providing guidance for regulators and, more



ISSN (E): 2181-4570 ResearchBib Impact Factor: 6,4 / 2023 SJIF 2024 = 5.073/Volume-2, Issue-5

broadly, participants in financial markets[2]. The Principles have in turn formed the framework for the establishment of regional corporate governance roundtables in cooperation with the World Bank in Asia, Latin America, Russia, Southeast Europe and Eurasia. Building on the Principles, these roundtables have now published white papers establishing priorities to improve corporate governance in each region[3;4].

The process of dissemination has also been underpinned by the endorsement of the Principles as one of the Financial Stability Forum's 12 key standards considered essential for financial stability, and which form the basis for the World Bank's Review of Observance of Standards and Codes[5]. These reviews have mainly covered non-OECD countries. Member countries, on the other hand, have introduced a number of corporate governance measures including codes based largely on the Principles. The numerous high-profile cases of corporate governance failure have focused the minds of governments, regulators, companies, investors and the general public on the weaknesses in corporate governance systems and the associated threat posed to the integrity of financial markets. In response, OECD ministers called for an assessment of the OECD Principles by 2004. To support this work, the ministers requested a survey of corporate governance developments in OECD countries with a view to identify lessons to be learned and possible implications for the assessment of the Principles. The review process also covered the experience gained in non-OECD countries, which were included in the consultation process[6]. Corporate governance and its relation with firm performance, keep on to be an essential area of empirical and theoretical study in corporate study. Corporate governance has got attention and developed as an important mechanism over the last decades. The fast growth of privatizations, the recent global financial crises, and financial institutions development have reinforced the improvement of corporate governance practices. Well-managed corporate governance mechanisms play an important role in improving corporate performance[7]. Good corporate governance is fundamental for a firm in different ways; it improves company image, increases shareholders' confidence, and reduces the risk of fraudulent activities. It is put together on a number of consistent mechanisms; internal control systems and external environments that contribute to the business corporations' increase successfully as a complete to bring about good corporate governance. The basic rationale of corporate governance is to increase the performance of firms by structuring and sustaining initiatives that motivate corporate insiders to maximize firm's

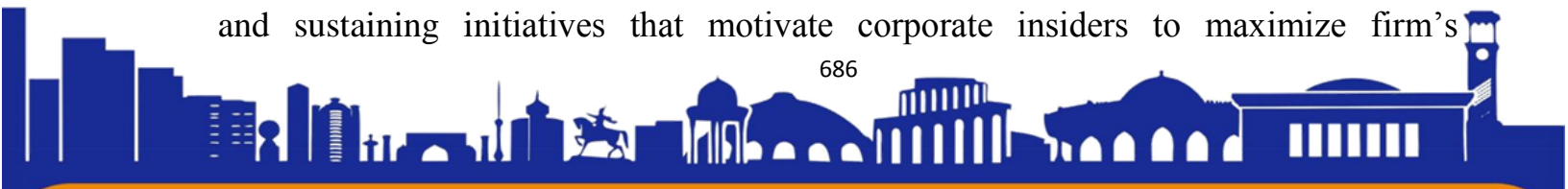



operational and market efficiency, and long-term firm growth through limiting insiders' power that can abuse over corporate resources.

Several studies are contributed to the effect of CG on firm performance using different market developments. However, there is no consensus on the role CG on firm performance, due to different contextual factors. The role of CG mechanisms is affected by different factors[8]. As to the knowledge of the researcher, no study considered the influencing role of managerial overconfidence in between CG mechanisms and firm corporate performance. Thus, this study aims to investigate the influence of managerial overconfidence in the relationship between CG mechanisms and firm performance by using Chinese listed firms[9].

Managers (CEOs) were able to valuable contributions to the monitoring of strategic decision making Overconfidence may create more agency conflict than normal managers. It may lead internal and external CG mechanisms to decisions which damage firm value. The role of CG mechanisms mitigating corporate governance results from agency costs, information asymmetry, and their impact on corporate decisions[10]. This means the behavior of overconfident executives may affect controlling and monitoring role of internal/external CG mechanisms. According to Baccar et al. These discussions lead to the conclusion that CEO overconfidence will negatively or positively influence the relationships of CG on firm performance. The majority of studies in the corporate governance field deal with internal problems associated with managerial opportunism, misalignment of objectives of managers and stakeholders. To deal with these problems, the firm may organize internal governance mechanisms, and in this section, the study provides a review of research focused on this specific aspect of corporate governance.[11]

Internal CG includes the controlling mechanism between various actors inside the firm: that is, the company management, its board, and shareholders. The shareholders delegate the controlling function to internal mechanisms such as the board or supervisory board.

CONCLUSION

The main objectives of the study were to examine the impact of basic corporate governance mechanisms on firm performance and to explore the influence of managerial overconfidence on the relationship of CGMs and firm performance using Chinese listed firms. The study incorporated different important internal and external





corporate governance control mechanisms that can affect firm performance, based on different theoretical assumptions and literature. To address these objectives, many hypotheses were developed and explained by a proposing multi-theoretical approach.

REFERENCES

1. Abdullah SN (2004) Board Composition, CEO duality and performance among Malaysian listed companies. *Corp Gov* 4:47–61
2. Aggarwal R, Erel I, Ferreira M, Matos P (2011) Does governance travel around the world? Evidence from Institutional Investors. *J Financ Econ* 100(1):154–18)
3. Allen F, Gale D (2000) Corporate governance and competition. In: Vives X (ed) *Corporate Governance: theoretical and Empirical Perspectives*. Cambridge University Press, Cambridge, U.K.
4. Arellano M, Bond S (1991) Some tests of specification for panel data: Monte Carlo evidence and an application to employment equations. *Rev Econ Stud* 58:277
5. Baccar A, Ben-Mohamed E, Bouri A (2013) Managerial optimism, overconfidence and board characteristics: toward a new role of corporate governance. *Aust J Basic Appl Sci* 7(7):287–301
6. Ben Barka H, Legendre F (2017) Effect of the board of directors and the audit committee on firm performance: a panel data analysis. *J Manage Governance* 21(3):737–755
7. Ben Mahamed E, Baccat A, Bouri A (2013) Managerial optimism, overconfidence and board characteristics: towards a new role of corporate governance. *Aust J Basic Appl Sci* 7(7):287–301
8. Boone AL, Casares Foedld L, Karpoff JM, Raheja CG (2007) The determinants of corporate board size and composition: An empirical analysis. *J Financ Econ* 85(2007):66–101
9. Boyd BK (1995) CEO duality and firm performance: a contingency model. *Strateg Manag J* 16(4):301–312
10. Bozec R (2005) Boards of directors, market discipline and firm performance. *J Bus Finance Account* 32(9–10):1921–1960
11. Brown R, Sarma N (2007) CEO overconfidence, CEO dominance and corporate acquisitions. *J Econ Bus* 59(5):358–379

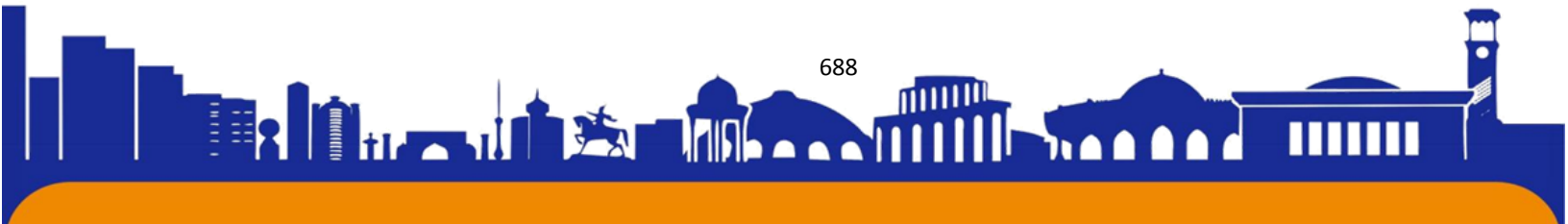



Сказочные уголки Узбекистана: открытие малоизвестных локаций

Рустамов Амирхон

студент Международного

Университета КИМЁ в городе Ташкент,

факультета «Туризм»

Аннотация. Эта статья представляет собой исследование нескольких малоизвестных, но удивительных локаций в Узбекистане, раскрывая их историю, значимость и уникальные особенности. Читатели узнают о Ферганской долине, известной своими оазисами и традиционными обычаями, а также о Зааминском национальном парке, где сочетаются богатая флора и фауна с красивыми горными пейзажами, а также вместе с тем с другими сказочными уголками Узбекистана. Статья призывает читателей отправиться в путешествие и исследовать эти уникальные места, чтобы увидеть их красоту и разнообразие.

Ключевые слова: Узбекистан, локации, Ферганская долина, Зааминский национальный парк, история, природа, культура, туризм, эксплорация, уникальность, путешествие.

Abstract. This article is a study of several little-known but amazing locations in Uzbekistan, revealing their history, significance and unique features. Readers will learn about the Ferghana Valley, famous for its oases and traditional customs, as well as about the Zaamin National Park, where rich flora and fauna combine with beautiful mountain landscapes, as well as at the same time with other fabulous corners of Uzbekistan. The article encourages readers to travel and explore these unique places to see their beauty and diversity.

Keywords: Uzbekistan, locations, Ferghana Valley, Zaamin National Park, history, nature, culture, tourism, exploration, uniqueness, travel.

Введение

Узбекистан — это страна, расположенная на перекрестке Великого Шёлкового пути, которая собрала на своей территории множество памятников архитектуры, древних крепостей и замков, загадочных и уникальных памятников природы, элементов фольклора. Многие из этих памятников сегодня находятся под охраной Всемирного наследия ЮНЕСКО.

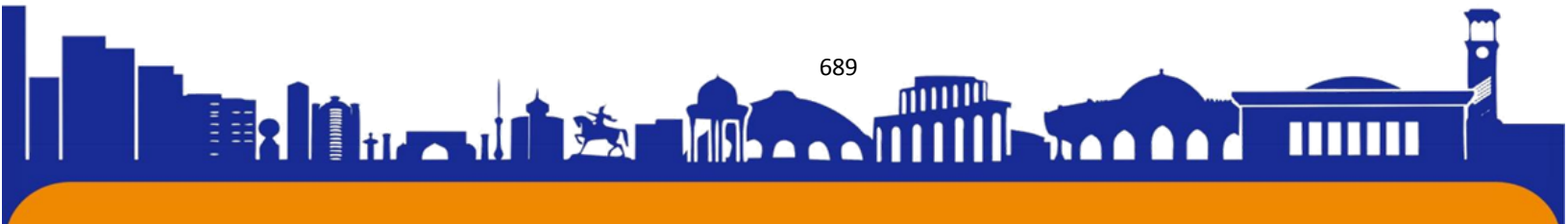



ISSN (E): 2181-4570 ResearchBib Impact Factor: 6,4 / 2023 SJIF 2024 = 5.073/Volume-2, Issue-5

Цель этой статьи - расширить знание читателей о малоизвестных, но удивительных локациях в Узбекистане, представив им историю, значимость и уникальные особенности этих мест. Через исследование Ферганской долины и Зааминского национального парка, а также ряда других малоизвестных туристических направлений статья ставит перед собой задачу вдохновить читателей на путешествие, чтобы они сами могли увидеть и оценить богатство природы, культуры и истории Узбекистана.

Важной частью культурного наследия Узбекистана является его материальное наследие, включающее ансамбли, достопримечательности и памятники, представляющие историческую, научную, архитектурную, художественную и мемориальную ценность.

Существует также международный проект «Культурное наследие Узбекистана», который занимается каталогизацией культурного наследия Узбекистана, хранящегося за рубежом. Этот проект собирает материалы и публикует их в виде иллюстрированных книг-альбомов, создает фильмы и телепередачи, разрабатывает и реализует новые направления исследовательской работы [1].

Лучшее время для поездки — апрель и октябрь. С середины июня до середины августа стоит жаркая погода: днём выше +40 °С в тени и не ниже +30 °С ночью. Местные называют это время «чилля» — 40 дней тяжёлой погоды, когда практически невозможно заниматься работой или привычными делами [2].

Причём за пределами городов температура может быть ещё выше — так что приезжать лучше в другие месяцы, тогда точно получится увидеть максимум достопримечательностей.

В целом, культурное наследие Узбекистана является богатым и разнообразным, отражая его долгую историю и уникальное географическое положение. Это делает его интересным местом для исследования и открытия.

Узбекистан известен не только своими древними городами Самарканд, Бухара и Хива, но и совершенно неизведанными направлениями, которые открывают для себя туристы. Это не только исторические достопримечательности, но и уникальные природные, а также культурные объекты нового времени, привлекающие внимание путешественников со всего

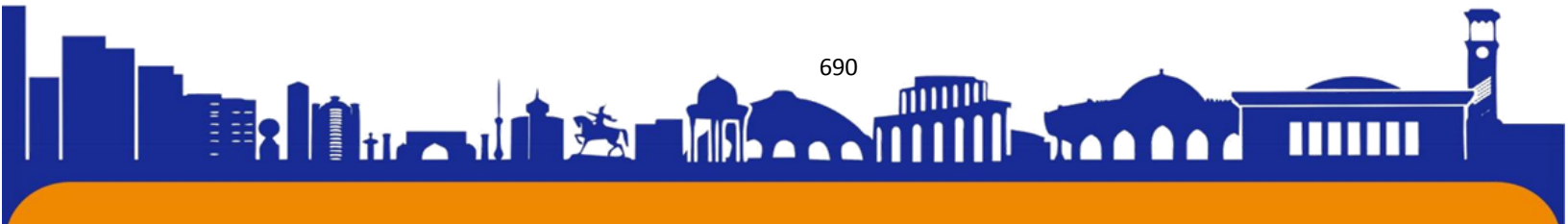



ISSN (E): 2181-4570 ResearchBib Impact Factor: 6,4 / 2023 SJIF 2024 = 5.073/Volume-2, Issue-5

мира. В этом контексте данная статья представляет некоторые сказочные, но малоизвестные туристические направления Узбекистана.

Каракалпакстан

Каракалпакстан, занимающий почти треть всей территории Узбекистана, обладает очень привлекательным предложением для большого числа туристов. Одним из главных центров притяжения путешественников в регионе является Государственный художественный музей имени И.В. Савицкого в Нукусе, где представлена крупнейшая коллекция туркестанского и русского модернизма первой половины XX века.

Рисунок 1. Аральское море в Каракалпакстане [3]



Высохшее Аральское море, ставшее символом экологической катастрофы мирового масштаба, также стало достопримечательностью для туристов. Кладбище кораблей в бывшем рыбацком порту Муйнак с его апокалиптическим пейзажем привлекает фотографов со всего мира. Наконец, вот уже несколько лет здесь проводится фестиваль электронной музыки Element. Предложение действительно богатое и разнообразное.

Национальный природный парк Заамин

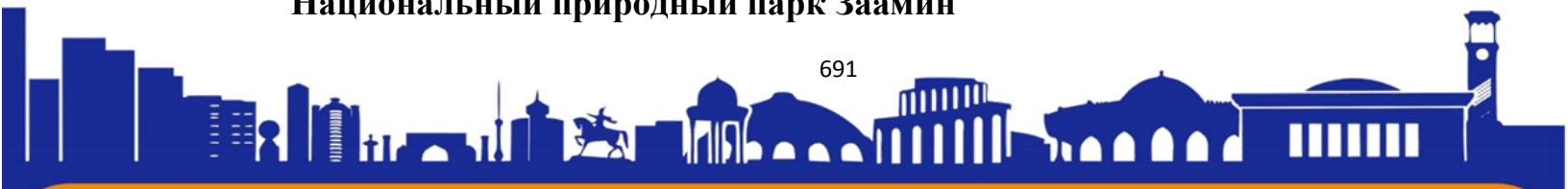



ISSN (E): 2181-4570 ResearchBib Impact Factor: 6,4 / 2023 SJIF 2024 = 5.073/Volume-2, Issue-5

Другим менее известным местом в Узбекистане является Национальный природный парк Заамин в Джизакской области. Общая площадь парка, расположенного в двух-трех часах езды от Ташкента, составляет 26 840 гектаров. Из них 8 770 гектаров — это территория Зааминского государственного заповедника, созданного еще в 1968 году на горном хребте Туркестана с целью сохранения уникальных можжевеловых лесов и дикой природы.

Рисунок 2. Зааминский национальный парк [3]

Особого внимания заслуживает растительность Заамина, за что он и получил название “Узбекской Швейцарии”. На территории заповедника произрастает



около 700 видов уникальных растений, 13 из которых занесены в Красную книгу. Фауна заповедника также разнообразна - от медведей до снежных барсов [3].

Наконец, на высоте 2000 метров над уровнем моря расположен санаторий, где созданы все необходимые условия для проведения климатопрофилактических и климатолечебных процедур для людей с заболеваниями органов дыхания и нервной системы.

Шахрисабз

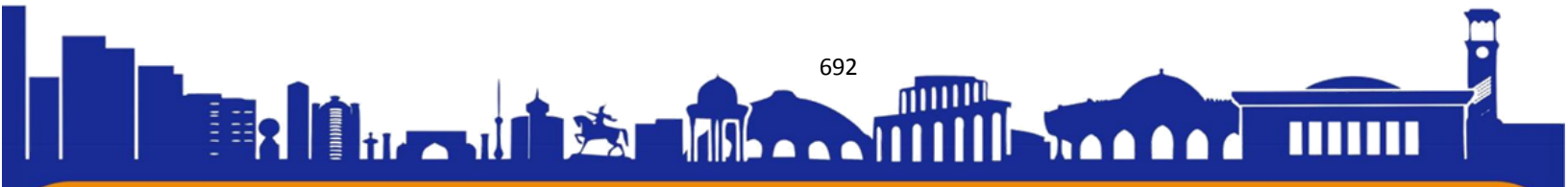



ISSN (E): 2181-4570 ResearchBib Impact Factor: 6,4 / 2023 SJIF 2024 = 5.073/Volume-2, Issue-5

Знаменитый полководец Амир Тимур родился в небольшом селе Ходжа-Ильгар близ Шахрисабза в Кашкадарьинской области. История города восходит к 3 веку до нашей эры, и в древнекитайских хрониках упоминается, что на этом месте располагался древний город Сузе, правитель которого первым установил торговые отношения с Китаем. Позже Шахрисабз стал первой столицей империи Тимуридов.

Рисунок 3. Мечеть Кок-Гумбаз в Шахрисабзе [4]



Сегодня исторический центр города включен в список Всемирного наследия ЮНЕСКО. Здесь сохранилось множество объектов эпохи Тимуридов. Это остатки крепостной стены, построенной при Амире Тимуре, руины древнего дворца Аксарай. Неподалеку находятся соборная мечеть Кок-Гумбаз, мемориальный комплекс Дорут-Тиловат, мавзолеи Дорус-Саодат, Шамсад-Дин Кулял, Гумбази-Сейидан и многие другие.

Сармишсай

Следующее малоизвестное место в Узбекистане находится в Навоийской области - урочище Сармишсай с петроглифами каменного века. По данным Академии наук Узбекистана, в эпоху неолита здесь поселились племена

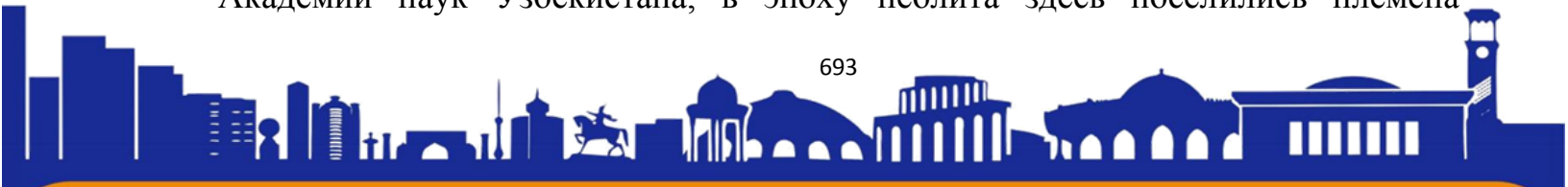



ISSN (E): 2181-4570 ResearchBib Impact Factor: 6,4 / 2023 SJIF 2024 = 5.073/Volume-2, Issue-5

охотников и рыболовов кельтаминарской культуры. Удобное расположение урочища, наличие пресной воды и множества животных сделали Сармишсай



местом для проведения различных ритуалов.

Рисунок 4. Петроглифы Сармишсая

Петроглифы Сармишсая различаются по возрасту, стилю и сюжету. В основном это изображения быков-турсов, которые относятся к каменному и бронзовому векам, а также изображения оленей, коз в зверином стиле, характерном для искусства скифских племен. Площадь территории Сармишсайской “галереи петроглифов” поистине огромна - 20 квадратных километров. По приблизительным оценкам, здесь расположено более 10 тысяч петроглифов.

Маргилан

Если вы спросите любого узбека, где можно купить изделие из чистого шелка, он ответит, что в Маргилане. Согласно легенде, название этого узбекского места связано с именем Александра Македонского, который назвал его в честь блюда Мургенон, которым его встретили местные жители. История Маргилана, расположенного в центре Великого Шелкового пути, восходит ко 2-1 векам до нашей эры.

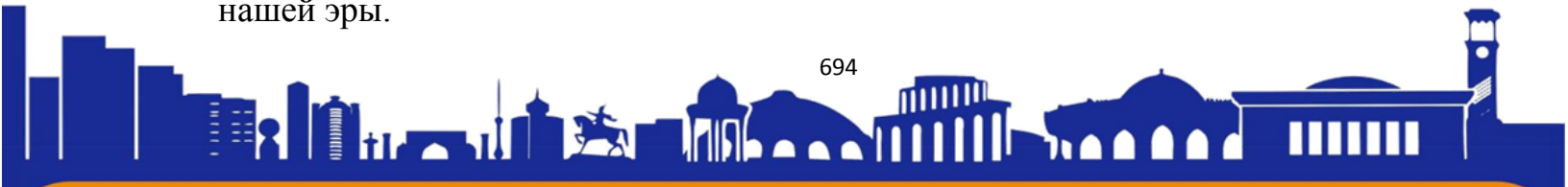



ISSN (E): 2181-4570 ResearchBib Impact Factor: 6,4 / 2023 SJIF 2024 = 5.073/Volume-2, Issue-5

Маргилан славится своими древними традициями изготовления уникальных видов шелковых тканей, созданных на основе древней техники “абрбанди”.

Сейчас в Маргилане действуют три шелковые фабрики - "Едгорлик", "Файзулодин" и "Атлас". Особой популярностью у туристов пользуется фабрика "Едгорлик". На протяжении многих десятилетий здесь бережно хранился ручной способ производства древних тканей на старинных деревянных ручных прядильных станках. В Маргилане также ежегодно проводится международный фестиваль шелка "Атлас Байрами", на котором демонстрируется более 300 видов атласа и адраса, ковров, одежды и других изделий.

Коканд

Коканд, один из старейших городов Центральной Азии, является еще одним менее известным местом в Узбекистане. В прошлом это был важный пункт на Великом Шелковом пути, где развивались торговля, различные виды искусства и ремесел (гончарное дело, резьба по дереву и т.д.). Сегодня это крупный центр народных промыслов.



Рисунок 5. Дворец Худаярхана [4]

Некоторые из самых красивых достопримечательностей здесь включают великолепный дворец последнего правителя Ферганской долины, Худоярхан, мечеть Джами, медресе Норбут-Бия, мавзолеей Мадарихана, медресе Эмира и





ISSN (E): 2181-4570 ResearchBib Impact Factor: 6,4 / 2023 SJIF 2024 = 5.073/Volume-2, Issue-5

гробницу Дахма-и-Шахон. Дворцовый комплекс Худоярхан был построен в 1871 году в традиционном стиле среднеазиатской архитектуры и отличается богатым внешним и внутренним убранством, резными и расписными узорами в восточном стиле.

Карши

Карши - столица Кашкадарьинской области и последнее менее известное место в Узбекистане в нашем списке. Самой интересной достопримечательностью города можно считать мост Карши, построенный в 1583 году в персидском стиле. Строительство было начато по инициативе Абдуллы-хана II, который старался сделать поселение привлекательным для торговых караванов. С тех пор мост стал одним из символов города.



Рисунок 6. Каршинский мост [4]

В Карши есть много других исторических памятников. К ним относятся мемориальный комплекс знаменитого пророка Мухаммеда Абу Убайда ибн аль-Джарроха, единственное в Центральной Азии медресе и мечеть для женщин, соборная мечеть Кок-Гумбаз, медресе Киличбой, медресе Хужа Абдулазиз и многие другие.

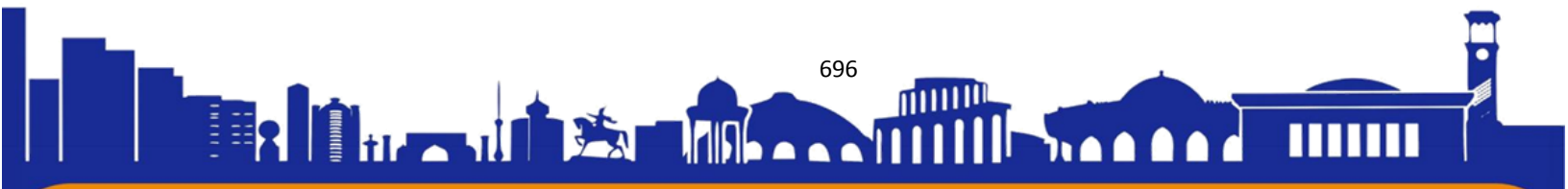



Заклучение

В заключении, Узбекистан является уникальным местом с богатым культурным наследием и историей, которые привлекают внимание миллионов людей со всего мира. Его древние города, шелковые дороги, традиционные ремесла, кухня и музыкальные традиции представляют собой непревзойденное богатство, которое следует исследовать и оценить.

Приглашаем вас отправиться в увлекательное путешествие в Узбекистан, чтобы собственными глазами увидеть его величественные архитектурные памятники, насладиться вкусами его кухни, погрузиться в атмосферу его улиц и знакомиться с его гостеприимным народом. Путешествие в Узбекистан станет незабываемым опытом, который откроет перед вами новые горизонты и оставит незабываемые впечатления.

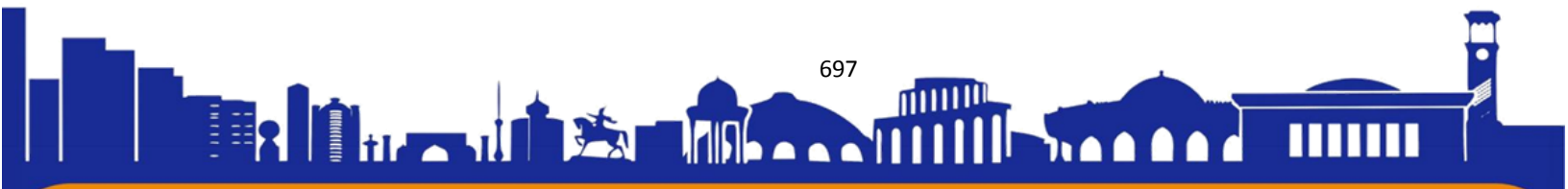

**Список использованных источников**

1. Убайдуллаев С. и др. Туризм в Узбекистане //Central Asian Journal of Innovations on Tourism Management and Finance. – 2021. – Т. 2. – №. 4. – С. 6-10
2. Ахмедов Ж. Д., Абдурашидова Ж. Ф. Развитие экстремального туризма в Узбекистане //Universum: экономика и юриспруденция. – 2021. – №. 12 (87). – С. 4-7.
3. Джураева Н. Б. Обзор оздоровительного туризма в контексте туристической стратегии Узбекистана //Образование наука и инновационные идеи в мире. – 2023. – Т. 16. – №. 4. – С. 13-17.
4. Рахимова Д. Актуальные направления развития паломнического туризма в Узбекистане //Engineering problems and innovations. – 2023.

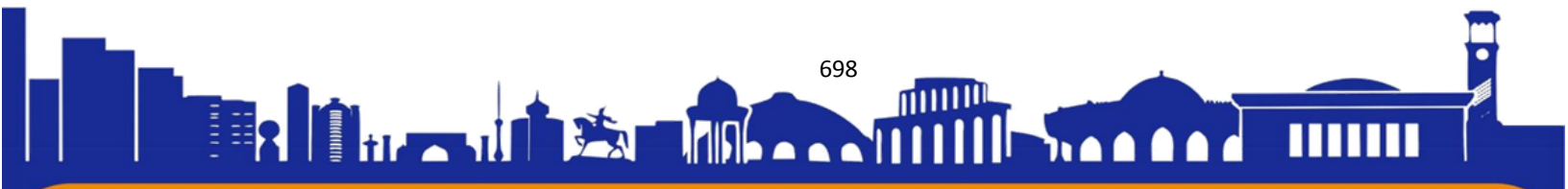



ПЕРСПЕКТИВЫ РАЗВИТИЯ ТУРИЗМА ПО ВЕЛИКОМУ ШЁЛКОВОМУ ПУТИ

Ишпулатова Вазира Фарход кизи

студентка 3 курса направления «Туризм»,
Международного университета Кимё в Ташкенте

Annotation: The article discusses the prospects for the restoration of economic cooperation in order to preserve historical and cultural ties between the countries of the Great Silk Road in Central Asia. It analyzes the implementation of large-scale reforms of tourist trips, for the population or tourists, including familiarization of historical sites between certain cities. The main role is assigned to the improvement of the economy and the scientific study of historical places and its traditions.

Key words: The Great Silk Road, historical heritage, economic development, cultural ties.

На сегодняшний день развитие экономики в условиях пандемии немного уменьшился в процентных долях. Однако туристические поездки не отменяются, учитывая санитарно-эпидемиологические меры.

Как нам известно, Великий шёлковый путь – система караванных дорог, пересекавших Евразию от Китая до Средиземноморья и служивших в эпоху древности и средневековья важным началом осуществления торговых связей и культурных взаимоотношений Востока и Запада. Историко-культурные связи признаны одним из важнейших направлений современного развития общества. В условиях ускоренного развития глобализации и интернационализации человечество стало терять своеобразие и аутентичность культур, что способствовало возникновению острой потребности в их сохранении и развитии духовно-просветительской деятельности. Использовать этот уникальный комплекс исторических, экономических, культурных и коммуникационных качеств Великого шелкового пути в новом веке в качестве пути политико-экономического прогресса является историческим долгом современной цивилизации.

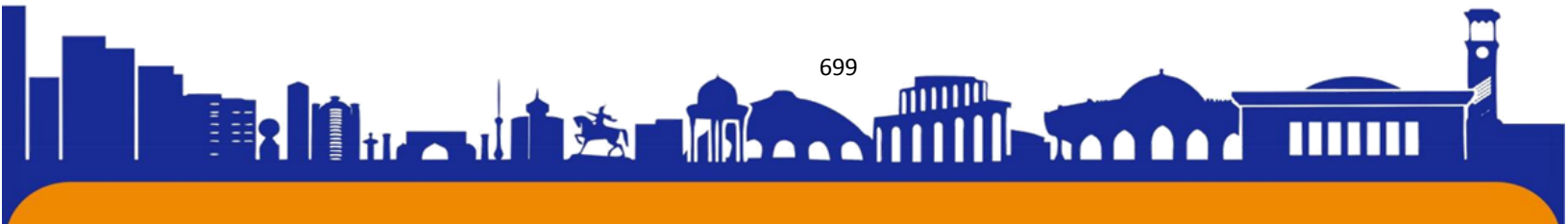



ISSN (E): 2181-4570 ResearchBib Impact Factor: 6,4 / 2023 SJIF 2024 = 5.073/Volume-2, Issue-5

Основной целью данного исследования является восстановление и широкое внедрение историко-культурного наследия Великого Шёлкового пути, во все отрасли экономики и сферу жизни людей, а также развитие историко-культурных взаимоотношений между народами, проживающими по маршруту Великого шёлкового пути.

Сегодня разработаны и действуют сотни маршрутов на всех континентах. Однако один из самых привлекательных и самых длинных в мире, имеющий протяженность 12 800 км является Великий Шелковый Путь. Это дорога, которая тысячи лет связывала Восток и Запад как двухсторонняя река цивилизации. К экспедициям торговцев, миссионеров и географов прошлых веков присоединились и туристы. Во многом благодаря организации маршрутов по Великому Шелковому Пути большая часть человечества ныне получила прямой доступ к глобальному наследию, не ограничиваясь географическими пределами. В 1998 г. ЮНЕСКО объявила о начале десятилетнего проекта, названного «Интегральное изучение Шелкового пути - пути диалога». Он предусматривает широкое и всеобъемлющее изучение истории цивилизаций, установление тесных культурных контактов между Востоком и Западом, улучшение взаимоотношений между многочисленными народами, населяющими Евразийский континент. Возрождение Великого Шелкового Пути - это возобновление тысячелетнего диалога цивилизаций.

Уникальный проект, являющийся частью Декады мирового культурного развития ЮНЕСКО, стимулировал интерес к Шелковому пути во всем мире. Он был рассчитан на несколько лет и включал разные виды деятельности. Кроме того, отличался междисциплинарным подходом, дающим возможность в полном объеме изучить научные, технологические и культурные связи, которые существовали между Западом и Востоком, с целью поощрения дальнейших исследований на международном и национальном уровнях в рамках концепции мирового наследия [1]. Мы считаем, что хотя Шелковый путь годами изучался археологами, историками, географами, этнологами, социологами и лингвистами, до этого времени никогда не было всестороннего, систематического исследования данного маршрута историко-культурного взаимоотношения. Кроме того, это будет способствовать развитию туризма по маршруту Великого шелкового пути, обладающего уникальным разнообразием культурного

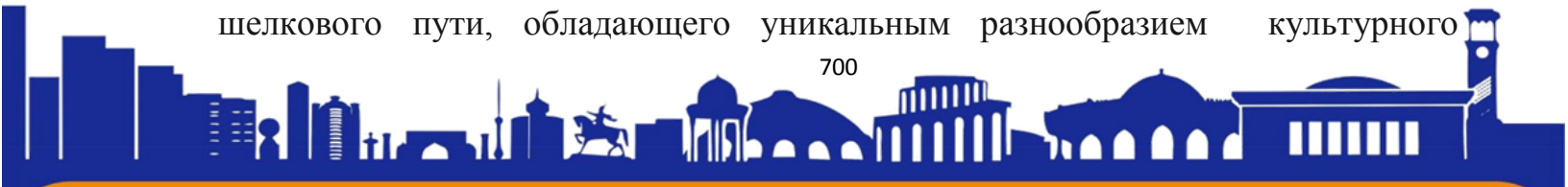



наследия и традиций. Именно в рамках туризма по шёлковому пути можно наиболее эффективно использовать имеющиеся ресурсы и достичь устойчивого развития туризма в странах Центральной Азии. Нам известно, что трансконтинентальные контакты развивали замкнутые системы сельских общин, расширяли кругозор людей, способствовали более интенсивному развитию интеллектуальной сферы. Разумеется, древние торговцы, которых больше всего интересовала прибыль, но именно в этом и заключается феномен Великого Шелкового Пути, внесшего уникальный вклад в мировую цивилизацию.

Мы предлагаем развивать между странами, пролегающими по шёлковому пути культурный туризм, который также будет способствовать сокращению бедности населения в этих странах, за счет самозанятости и обслуживания туристов. Международная ассоциация АТЛАС (ATLAS – Association for Tourism and Leisure Education), ведущая с 1991 г. исследования культурного туризма, рассматривает его как все перемещения человека к культурным достопримечательностям, отличные от места их постоянного проживания, мотивированные полностью или частично интересом посещения разных видов культурных достопримечательностей, с целью получения новой информации, опыта и впечатлений для удовлетворения своих культурных потребностей.

В соответствии с используемыми культурными ресурсами и учитывая рост интереса к многообразному культурному опыту и интеграцию с другими видами деятельности, исследователи выделяют разные виды культурного туризма.

Мы рекомендуем восстанавливать и развивать историко-культурные взаимоотношения и культурный туризм по следующим сегментам: образовательный туризм, религиозный туризм, посещение родственников и друзей или ностальгический туризм, гастрономический туризм, креативный туризм, туризм с целью волонтерства, лечебно-оздоровительный, туризм с целью обучения языку, духовный и холистический туризм. Как видно, понятие «культурный туризм» является чрезвычайно многогранным и может нести в себе признаки практически всех существующих видов туризма, если акцент ставится именно на его культурологической стороне. Однако здесь важным аспектом выступает именно расстановка приоритетов самого путешествующего лица, поэтому необходимо уделять особое внимание изучению мотивации туристов.

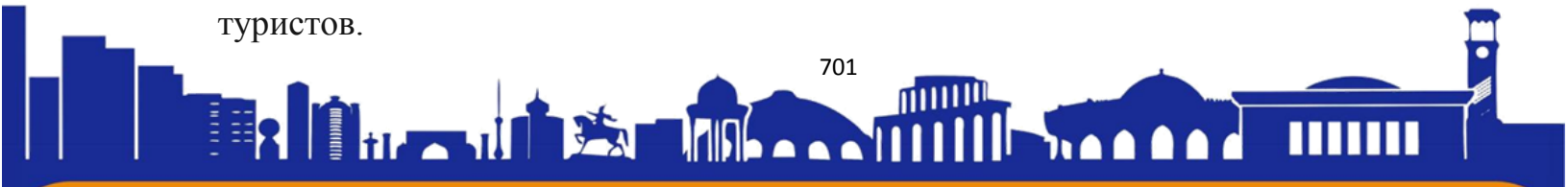



В культурном туризме, как и в других видах туризма, отмечается разная степень заинтересованности и мотивации туристов в содержании поездок. Например, Гейл Лорд (1999), американский эксперт по культурному наследию, считает, что всех туристов, посещающих объекты культурного наследия, можно разделить на следующие группы:

1) сильно мотивированные туристы – активные любители наследия, которые составляют наименьшую часть потребителей такого туристского продукта, по ее оценкам, около 15 %. Это люди, которые целенаправленно едут в конкретное место, чтобы испытать на себе влияние его культуры и познакомиться с культурным наследием;

2) частично мотивированные туристы, которые путешествуют не только из-за привлекательности объектов культурного наследия, но и по другим причинам, например, с целью посещения родственников или отдыха. Эта группа представляет собой самый крупный сегмент рынка – примерно 30 %;

3) третья группа, включающая в себя около 20 %, является посетителями, которые мотивированы такими факторами, как отдых на морском курорте или посещение спортивного события, а также дополнительно планируют посещение объектов культуры, раз они находятся рядом;

4) случайные посетители, которые составляют также около 20 %. Эти люди не планируют посещение исторических мест и культурных мероприятий, но могут это сделать, если их уговорят интересующиеся культурой друзья или родственники;

5) около 15 % от общей численности туристов не интересуются культурными объектами вообще, и не будут посещать культурные объекты ни при каких обстоятельствах [3].

Мы предлагаем разделить туристов на следующие типы, исходя из этих факторов:

1) целенаправленные культурные туристы, для которых посещение объектов культурного туризма является главной целью поездки, при этом они ориентированы на максимально полное знакомство с посещаемыми объектами;

2) ориентированные на посещение культурных объектов туристы, которые не стремятся получить максимально полный культурный опыт, а нацелены скорее на культурное развлечение;

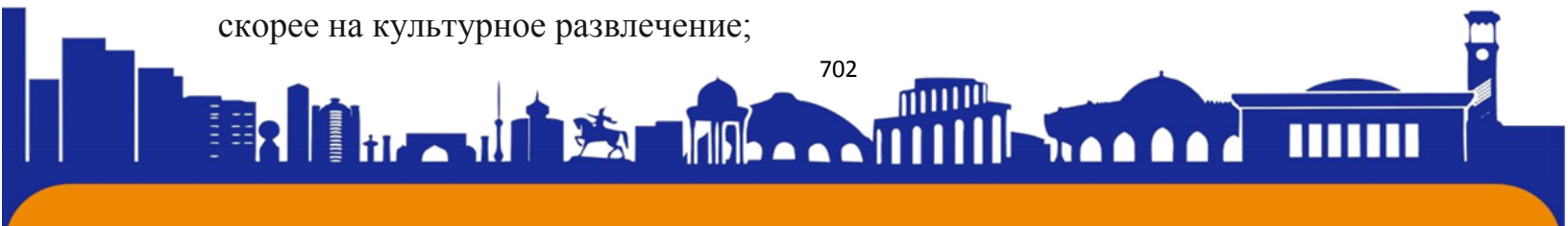



ISSN (E): 2181-4570 ResearchBib Impact Factor: 6,4 / 2023 SJIF 2024 = 5.073/Volume-2, Issue-5

3) обычные культурные туристы, для которых возможности культурного туризма имеют умеренное значение и воспринимаются обзорно;

4) случайные культурные туристы, для которых культурные объекты практически не имеют значения при принятии решения о поездке, и знакомство с ними происходит поверхностно;

5) культурные туристы, которым случайно повезло – не планировавшие посещение культурных объектов, но получившие счастливую возможность подробно с ними ознакомиться.

Приведенные примеры показывают, что степень заинтересованности туристов должна обязательно учитываться при формировании широкого спектра разнообразных туристских продуктов в рамках культурного туризма. Каждой из выделяемых групп может соответствовать отдельный туристский продукт, наиболее полно отвечающий их потребностям и мотивации. Это тем более важно учитывать в связи с тем, что часто именно узкоспециализированный туризм привлекает более опытных туристов с более высоким уровнем доходов, для которых в первую очередь важна аутентичность ресурсов, получение индивидуального опыта в путешествии и уход от массовых направлений; туристов, которых в современном глобальном мире отличает стремление к самоидентификации, поиску нового, неизведанного, что является важнейшим фактором развития современного туризма.

Историко - культурный туризм развивается уже достаточно долго, но в последние годы в нем происходят достаточно быстрые изменения и преобразования. Эти изменения связаны с новыми формами культурного туризма, которые могут более активно развиваться в будущем. К ним относят формы культурного потребления, обусловленные новыми технологиями, а также рост независимости культурного туриста, которая дает возможность исследовать новые направления, только отдаленные и экзотические, но и повторно открывать уже известные. Культурный туризм, вероятно, будет развиваться не как узкая туристическая ниша, а станет более общим средством потребления элементов повседневной жизни, нового опыта, интегрированного в местные социальные, экономические и культурные системы.

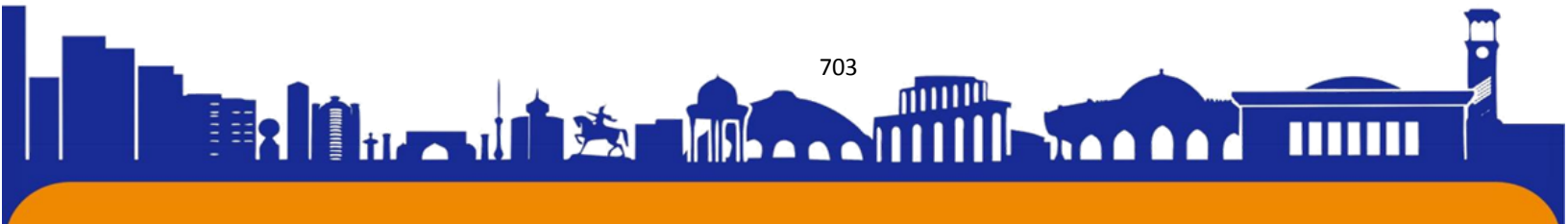



Список использованной литературы

1. Очилова Х.Ф. Перспективы этнопарков в Узбекистане // Туризм и гостеприимство № 1 / 2020. С.69-75.
2. https://www.researchgate.net/publication/340262271_Vozmoznosti_razvitiya_k_ulturnogo_turizma_v_zone_velikogo_selkovogo_puti
3. <https://scienceforum.ru/2018/article/2018001615>
4. <https://cyberleninka.ru/article/n/velikiy-shepkovyuy-put-geopoliticheskie-geograficheskie-i-ekonomicheskie-aspekty-proektirovaniya-transgranichnogo-turistskogo/viewer>
5. Очилова Х. Ф., Умирова Д. С. Гастрономический туризм: теория и практика. – ООО Директ Медиа, 2021.
6. Рассохина Т. В., Жираткова Ж. В., Очилова Х. Ф. Основы экскурсионной деятельности. изд. ЮРАЙТ – 2020.

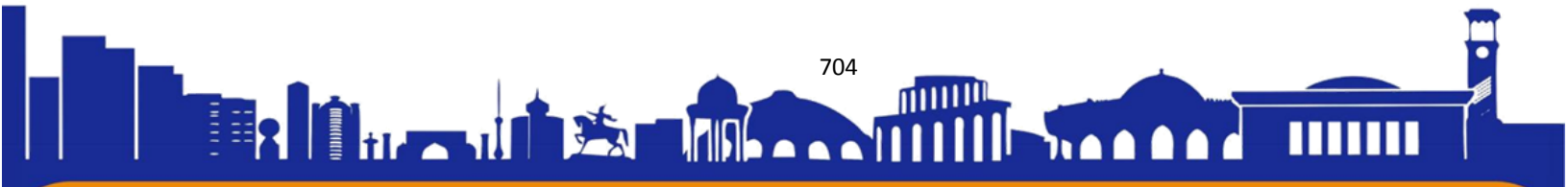

СОЦИАЛЬНО-ЭКОНОМИЧЕСКИЕ ПРЕОБРАЗОВАНИЯ УЗБЕКИСТАНА ПОД ВЛИЯНИЕМ ТУРИЗМА

Палуаниязов Азамат

Студент факультета Туризм 3-курс Ташкентского Международного
Университета Кимё г. Ташкент, Узбекистан

Научный руководитель: Усманова Азизахон Фазыловна

azizahonusmanova71@gmail.com

Аннотация

В данной статье исследуется влияние туризма на социально-экономическое развитие Узбекистана. Автор рассматривает различные аспекты этого влияния, включая:

- **Экономические:** рост ВВП, создание рабочих мест, развитие инфраструктуры, диверсификация экономики.
- **Социальные:** повышение уровня жизни, улучшение образования и здравоохранения, сохранение культурного наследия, изменение социальной структуры.
- **Экологические:** влияние на окружающую среду, использование природных ресурсов, загрязнение.

Ключевые слова: туризм, региональное развитие, социально-экономические преобразования, устойчивое развитие.

Abstract

This article investigates the impact of tourism on the socio-economic development of the region. The author considers various aspects of this influence, including:

- **Economic:** GDP growth, job creation, infrastructure development, economic diversification.



ISSN (E): 2181-4570 ResearchBib Impact Factor: 6,4 / 2023 SJIF 2024 = 5.073/Volume-2, Issue-5

- Social: raising living standards, improving education and health care, preserving cultural heritage, changing the social structure.
- Environmental: environmental impact, use of natural resources, pollution.

Keywords: tourism, regional development, socio-economic transformation, sustainable development.

Введение:

В современном мире туризм играет все более значимую роль в развитии стран, выступая драйвером экономического роста и социальных преобразований. Узбекистан, обладающий богатым историческим и культурным наследием, уникальными природными ландшафтами, в последние годы демонстрирует активное развитие туристической отрасли. Это обуславливает актуальность исследования **социально-экономических преобразований Узбекистана под влиянием туризма**. Рост туризма в Узбекистане стимулирует не только экономическое развитие, но и социально-культурные изменения. Внедрение современных туристических инфраструктур и сервисов способствует улучшению жизни местного населения и созданию новых рабочих мест. Кроме того, увеличение потока иностранных посетителей способствует культурному обмену и повышению международного престижа страны. Однако, важно учитывать не только позитивные стороны развития туризма, но и его возможные негативные последствия, такие как экологические проблемы и культурная деградация. Поэтому важно разрабатывать устойчивые стратегии развития туризма, с учетом сохранения природных ресурсов и культурного наследия страны.

Туризм в Узбекистане: исторические предпосылки и текущее состояние:

Узбекистан обладает богатым историческим и культурным наследием, уходящим корнями вглубь веков. Великий Шелковый путь, проходивший по территории страны, оставил свой след в виде многочисленных архитектурных памятников, караван-сараяв и ремесленных центров.

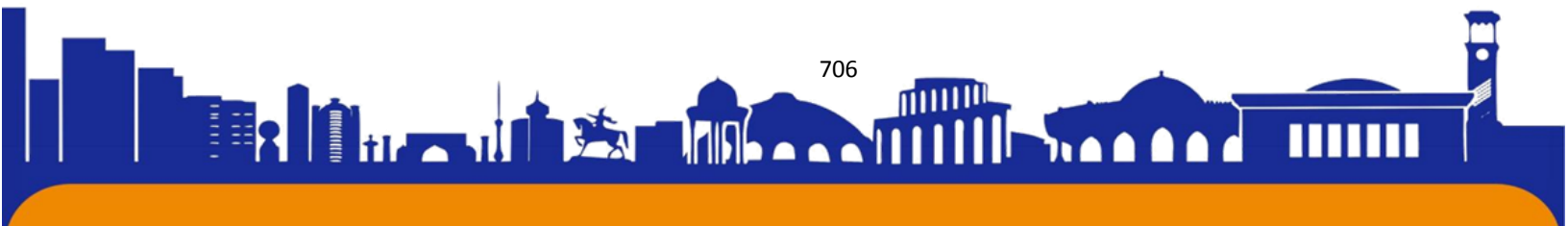



ISSN (E): 2181-4570 ResearchBib Impact Factor: 6,4 / 2023 SJIF 2024 = 5.073/Volume-2, Issue-5

В советский период туризм в Узбекистане был преимущественно ориентирован на внутренний рынок. Однако с обретением независимости в 1991 году страна начала активно развивать туризм как одну из перспективных отраслей экономики.

Узбекистан, являясь культурным центром Средней Азии, так же входит в десятку самых стабильных и безопасных стран в мире. Комфорт и защищенность в стране, дает возможность туристам не переживать о своей безопасности при путешествии по ней. Также Узбекистан имеет отличное географическое расположение: страна находится в самом сердце Средней Азии, это значит, что добраться до нашей страны не составит труда иностранным туристам, особенно жителям соседних стран и СНГ. Стоит отметить, что для граждан 91 стран мира открыт безвизовый режим для въезда в страну⁷³. Это упрощает путешествие иностранных туристов, и укрепляет взаимоотношение стран в сфере туризма и культуры. Внедрение устойчивых стратегий развития туризма в Узбекистане предполагает не только создание инфраструктуры, способствующей привлечению туристов, но и активное участие общественности, местных сообществ и организаций в процессе планирования и реализации туристических проектов. Это включает в себя меры по защите природных ландшафтов, разработку программ по сохранению культурного наследия и проведение образовательных кампаний, направленных на осознание и вовлечение населения в устойчивый туризм. Только такой подход позволит сохранить уникальные черты Узбекистана и обеспечить его устойчивое развитие в долгосрочной перспективе.

Устойчивое развитие туризма в Узбекистане — это не только стратегически важная задача для экономики страны, но и ключевой фактор в сохранении её культурного наследия и природных богатств. В этом контексте, существует несколько направлений, которые следует учитывать при разработке и реализации устойчивых стратегий.

⁷³ <https://daryo.uz/ru/2024/03/31/v-2023-godu-v-uzbekistan-posetili-66-mln-turistov>





Во-первых, создание и поддержание инфраструктуры играет важную роль в привлечении туристов и обеспечении их комфортного пребывания. Это включает в себя не только отели и транспортные средства, но и развитие гидовых услуг, туристических маршрутов и информационных центров.

Во-вторых, защита природных ландшафтов и биоразнообразия является неотъемлемой частью устойчивого туризма. Это может быть достигнуто через создание национальных парков, заповедников и проведение экологических кампаний, направленных на осознание значимости сохранения окружающей среды.

Третьим важным аспектом является сохранение и продвижение культурного наследия. Это включает в себя не только реставрацию и сохранение исторических памятников, но и поддержку народных ремесел, фестивалей и мероприятий, позволяющих туристам погрузиться в уникальную культуру Узбекистана.

Наконец, образовательные программы играют ключевую роль в повышении осведомленности местного населения о важности туризма и его влиянии на развитие страны. Это включает в себя обучение местных жителей туристическому сервису, а также проведение кампаний по экологическому освоению и культурной образованности.

Влияние туризма на экономику

Туризм положительно влияет на многие сферы деятельности в стране, особенно на экономику. Благодаря развитию туризму в последние годы, объем доходов от туризма за 2023 год составил 1,72 млрд долларов. Как сообщает саудовская газета «Садо» средняя продолжительность пребывания туристов в Узбекистане составляет 4-5 дней. Это в 1,5 раза больше, чем в 2019 году (2-3 дня). «Узбекистан занял четвертое место в списке 20 самых быстрорастущих стран, опубликованным Всемирной туристской Организацией», -сообщает «Садо»⁷⁴.

⁷⁴ <https://kun.uz/ru/69098953>

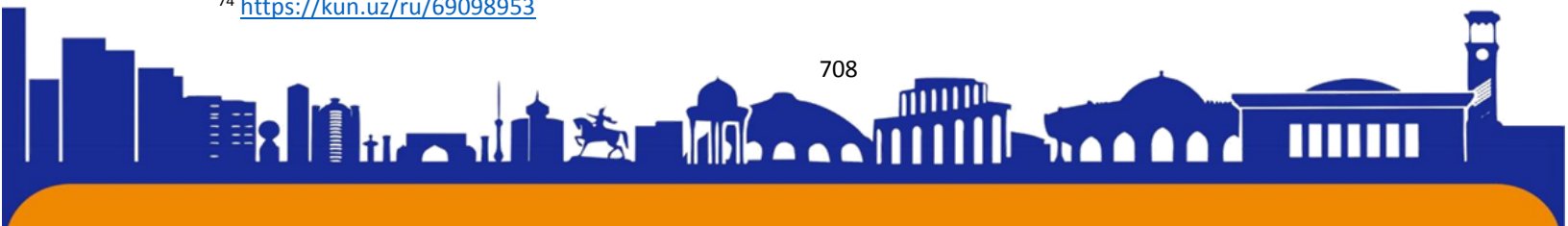



ISSN (E): 2181-4570 ResearchBib Impact Factor: 6,4 / 2023 SJIF 2024 = 5.073/Volume-2, Issue-5

Это говорит о том, что, интерес к нашей стране растет с каждым годом. В 2023 году туризм в Узбекистане продемонстрировал **динамичный рост**, что **положительно** сказалось на **создании рабочих мест** в этой сфере. В 2023 году в сфере туризма Узбекистана было занято **2,1 миллиона человек**, что на **10,5%** больше, чем в 2022 году. Это **6,5%** от общего числа занятых в стране. Этот рост отражает не только усилия правительства в развитии туризма, но также и растущий интерес со стороны иностранных туристов к богатству культурного наследия и природных достопримечательностей Узбекистана.

Внедрение устойчивых стратегий развития туризма в Узбекистане предполагает не только создание инфраструктуры, способствующей привлечению туристов, но и активное участие общественности, местных сообществ и организаций в процессе планирования и реализации туристических проектов. Это включает в себя меры по защите природных ландшафтов, разработку программ по сохранению культурного наследия и проведение образовательных кампаний, направленных на осознание и вовлечение населения в устойчивый туризм.

В Узбекистане, туризм оказывает значительное воздействие на экологическую обстановку и управление природными ресурсами в контексте социально-экономического развития. Оценка этого влияния является важным аспектом разработки устойчивых стратегий развития туризма.

Прежде всего, необходимо изучить воздействие туристической деятельности на окружающую среду. Увеличенный поток туристов может привести к ухудшению природных экосистем, особенно в уязвимых районах, таких как горные местности или заповедники. Это может привести к уменьшению биоразнообразия, истощению водных ресурсов и потере уникальных природных особенностей.

Кроме того, туристическая инфраструктура, включая отели, рестораны и транспортные средства, часто потребляет большие объемы энергии и воды, что может привести к перегрузке местных ресурсов и увеличению загрязнения

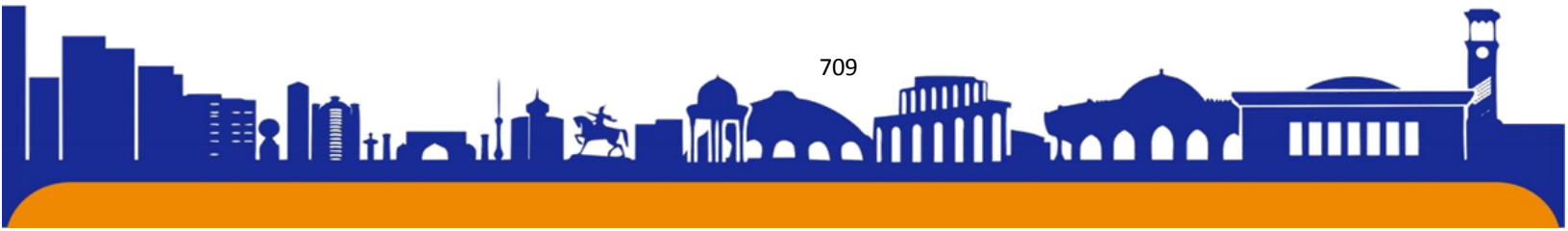



окружающей среды. Накопление отходов также является серьезной проблемой, требующей эффективного управления и обработки.

Для снижения негативного влияния туризма на экологическую среду необходимо разработать и внедрить строгие экологические стандарты для туристических объектов и предприятий. Также важно проводить образовательные кампании среди туристов о необходимости сохранения природы и разумного использования ресурсов. Только так Узбекистан сможет обеспечить устойчивое развитие своего туристического сектора, сохраняя природные богатства и биоразнообразие страны для будущих поколений

Проблемы экологии в туризме и их решения:

В Узбекистане, туризм оказывает значительное воздействие на экологическую обстановку и управление природными ресурсами в контексте социально-экономического развития. Оценка этого влияния является важным аспектом разработки устойчивых стратегий развития туризма.

Прежде всего, необходимо изучить воздействие туристической деятельности на окружающую среду. Увеличенный поток туристов может привести к ухудшению природных экосистем, особенно в уязвимых районах, таких как горные местности или заповедники. Это может привести к уменьшению биоразнообразия, истощению водных ресурсов и потере уникальных природных особенностей.

Кроме того, туристическая инфраструктура, включая отели, рестораны и транспортные средства, часто потребляет большие объемы энергии и воды, что может привести к перегрузке местных ресурсов и увеличению загрязнения окружающей среды. Накопление отходов также является серьезной проблемой, требующей эффективного управления и обработки.

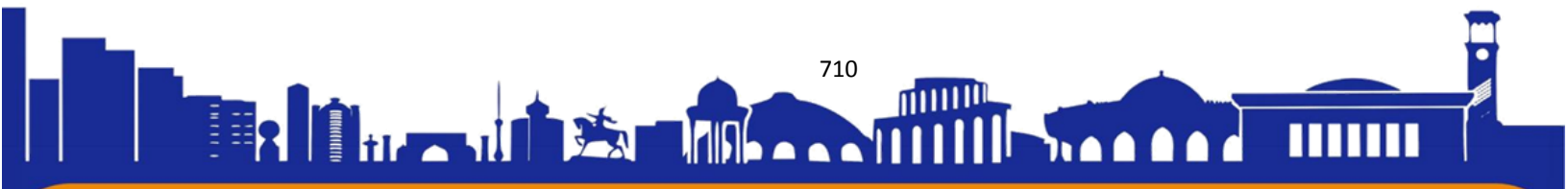

Для снижения негативного влияния туризма на экологическую среду необходимо разработать и внедрить строгие экологические стандарты для туристических объектов и предприятий. Также важно проводить образовательные кампании среди туристов о необходимости сохранения природы и разумного использования ресурсов. Только так Узбекистан сможет обеспечить устойчивое развитие своего туристического сектора, сохраняя природные богатства и биоразнообразие страны для будущих поколений.

Для развития экологии в стране в программе “ Узбекистан-2030” правительство предпринимает шаги по поддержанию окружающей среде. Принятое в 12.01.2024 постановление о “ О мерах по ускоренному развитию экологического туризма в республике Узбекистан”⁷⁵ служит отличным решением для создания более благоприятных условий для развития экологического туризма за счет рационального использования имеющихся природных ресурсов нашей страны и привлечения прямых иностранных инвестиций в данную сферу

Заключение:

Исследование социально-экономических преобразований в Узбекистане под влиянием туризма выявило значительное воздействие развития туристической индустрии на различные аспекты общественной и экономической жизни страны. Путешествия и туризм стали ключевым фактором в формировании нового облика узбекской экономики, способствуя росту ВВП, снижению уровня безработицы и стимулируя развитие инфраструктуры.

Однако, наряду с положительными изменениями, существуют и вызовы, которые необходимо учитывать при разработке стратегии развития туризма. Среди них - сохранение культурного наследия, баланс между туристическим спросом и экологической устойчивостью, обеспечение равного доступа к выгодам развития сферы для всех слоев населения.

⁷⁵ <https://lex.uz/ru/docs/6759748>

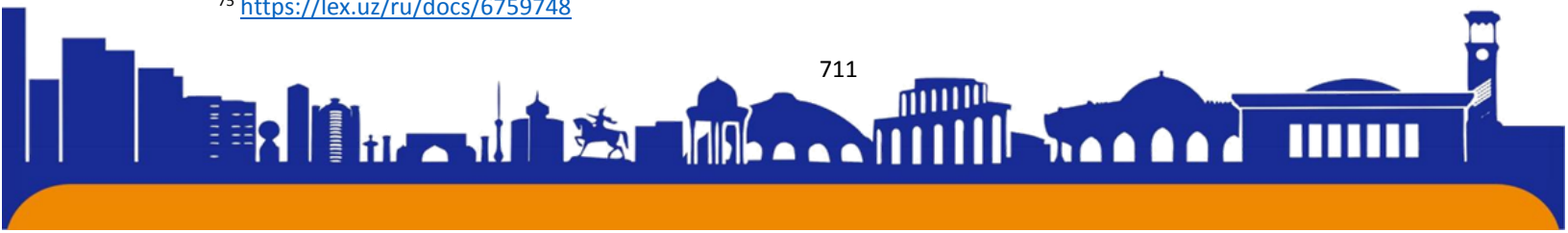



ISSN (E): 2181-4570 ResearchBib Impact Factor: 6,4 / 2023 SJIF 2024 = 5.073/Volume-2, Issue-5

Таким образом, туризм играет ключевую роль в модернизации социально-экономической сферы Узбекистана, однако для максимизации его пользы необходимо проводить балансировку между экономическими выгодами и социокультурными аспектами, а также активно участвовать в создании устойчивой инфраструктуры и охране природы.

Список использованной литературы:

1. Убайдуллаев С. и др. Туризм в Узбекистане //Central Asian Journal of Innovations on Tourism Management and Finance. – 2021. – Т.
2. Джураева Н. Б. Обзор оздоровительного туризма в контексте туристической стратегии Узбекистана //Образование наука и инновационные идеи в мире. – 2023. – Т. 16. – №. 4. – С. 13-17.
3. <https://cyberleninka.ru/article/n/factory-vliayuschie-na-razvitie-turizma-vuzbekistane/viewer>
4. <https://uz.sputniknews.ru/tourism>

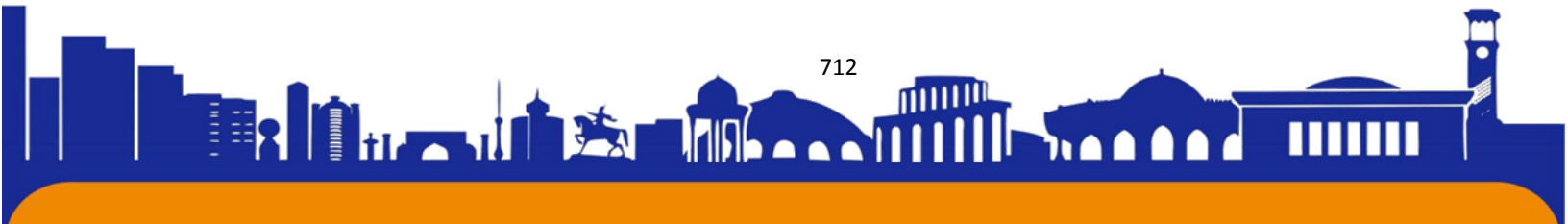



**PROFESSIONAL TA'LIMDA DUAL TA'LIM TIZIMINI JORIY ETISHNING
DOLZARBLIGI VA XALQARO TAJRIBA
(SHVEYTSARIYA MISOLIDA)**

Ustababayeva Xafiza Artikovna

Toshkent turizm va mehmonxona menejmenti texnikumi, bo'lim boshlig'i

Annotatsiya. Maqolada Professional ta'lim tizimida dual ta'lim shaklining joriy etishning ahamiyati va bunda e'tibor berish kerak bo'lgan muhim jihatlar. Dual ta'lim shakli rivojlangan davlatlar xususan Shveysariyaning mazkur sohadagi yutuqlari, o'rganilishi lozim bo'lgan jihatlari haqida o'rganish va tahlillar natijasi berilgan.

Kalit so'zlar: *dual ta'lim, tizim, professional ta'lim, Shveysariya, xalqaro tajriba, o'quvchi, korxonalar, ish beruvchi, ta'lim dasturlari*

**COSTABILITY AND INTERNATIONAL EXPERIENCE OF
IMPLEMENTATION OF DUAL EDUCATION SYSTEM IN PROFESSIONAL
EDUCATION
(IN THE EXAMPLE OF SWITZERLAND)**

Annotation. In the article, the importance of introducing the form of dual education in the professional education system and the important aspects that should be paid attention to. The results of studies and analyzes of the achievements of countries with developed dual education, especially Switzerland in this field, aspects that need to be studied, are given.

Key words: *dual education, system, professional education, Switzerland, international experience, student, enterprise, employer, educational programs*

Professional ta'limning umume'tirof etilgan muammolaridan biri professional ta'lim muassasalari bitiruvchilarini tayyorlash darajasi va mazmuni bilan mehnat bozori ehtiyojlari o'rtasidagi nomuvofiqlikdir. Yuqori sifatli va zamonaviy amaliy bilimlarning etishmasligi o'rta bo'g'in kadrlarning sanoat korxonalari hamda turli tashkilotlarga ishga joylashish imkoniyatlarini cheklaydi va shu bilan birga malakali mutaxassislar uchun mehnat bozori hajmini kamaytiradi. Mazkur muammoni bartaraf





ISSN (E): 2181-4570 ResearchBib Impact Factor: 6,4 / 2023 SJIF 2024 = 5.073/Volume-2, Issue-5

etish maqsadida professional ta'lim tizimida ilg'or standartlarini joriy etish, xususan, o'quv dasturlari nazariy bilim olishga qaratilgan ta'limdan xalqaro tajribaga asoslangan amaliy ko'nikmalarni shakllantirishga qaratilgan ta'lim tizimiga bosqichma-bosqich o'tish dolzarb ahamiyatga ega. Hozirgi kunda ko'plab mamlakatlarda katta e'tibor qaratilayotgan amaliy mashg'ulotlar muammosini hal etishning potensial yo'llaridan biri bu ta'lim va ishlab chiqarish korxonalarini o'rtasida o'zaro manfaatli hamkorlikni yo'lga qo'yish hamda dual ta'lim deb ataladigan tizim, kasbiy tayyorgarlikni tashkil etish va amalga oshirishda professional ta'lim muassasasi bilan korxonaning birgalikdagi ishtirokini nazarda tutuvchi ta'lim shaklidir [1].

Dual ta'lim bilan ta'limning nazariy qismi ta'lim tashkiloti bazasida, amaliy qismi esa ish joyida o'tkaziladi. Dual ta'lim tizimida ish beruvchi va ta'lim muassasasining roli mustahkamlanib, sifat jihatidan o'zgartiriladi. O'quvchilar uchun o'quv xonalari korxonada yaratilgan, amaliy mashg'ulotlar bevosita ish joyida olib boriladi, laboratoriya ishlari esa ushbu korxonaning ilmiy laboratoriyalarida olib borilishi mumkin [2].

Bunda o'rta bo'g'in kadrlari alohida o'rin tutishini hamma biladi korxonalarining muvaffaqiyatli faoliyati. Ishlab chiqarish, sanoat va xizmat ko'rsatish sohalarida yuqori malakali mutaxassislariga ehtiyoj juda katta. An'anaviy o'qitish shaklida o'quvchi kasb-hunar ta'limi muassasasida ko'proq nazariy bilim oladi, bir necha soat ichida korxonada va tashkilotlarda amaliy mashg'ulotlardan o'tadi. Shu bois, bu borada rivojlangan davlatlarning ta'lim tizimi o'rganilib, shundan so'ng O'zbekistonda ta'limning dual shakli joriy etildi, bu esa korxonada va tashkilotlarda amaliyot o'tash, ayni paytda zamonaviy asbob-uskunalar ustida ishlash bo'yicha tegishli ko'nikmalarga ega bo'lish imkonini beradi. Lotin tilidan tarjima qilingan "dual" so'zi "ikki qismdan iborat" degan ma'noni anglatadi. Dual ta'lim - bu talabalarga o'z mutaxassisligi bo'yicha mos tashkilotda ishlash jarayonida ta'lim olish imkonini beruvchi tizim. O'quvchilar 2-3 kun ichida ta'lim muassasasida nazariy bilimlarni, 3-4 kun ichida esa korxonada va tashkilotlarda ishlash jarayonida amaliy ko'nikmalarga ega bo'ladi. Dual ta'lim shaklida tahsil olayotgan o'quvchi korxonada yoki tashkilotga ishga joylashtirilsa, unga ish joyidan rahbar tayinlanadi va unga oylik maosh to'lanadi. Bugungi kunda bu tizim rivojlangan Yevropa davlatlari iqtisodiyotini rivojlantirishda ham muhim ahamiyat kasb etmoqda. Germaniya dual ta'lim tizimining asoschisi hisoblanadi [3].





Shuningdek Avstriya, Shveysariya va boshqa mamlakatlarda ham bu ta'lim shakli yuksak darajada taraqqiy etgan.

Dual tizimning asosiy xususiyat va afzalliklari quyidagilardan iborat:

- mehnat bozorini zamonaviy texnologiyalar va usullarni biladigan malakali mutaxassislar bilan ta'minlash;
- ishchi kuchining yuqori harakatchanligi;
- ta'lim muassasalari o'rtasida yaqin aloqalarni saqlash va professional ta'lim o'quv yurtlari bitiruvchilarining bandligini ta'minlash;
- mutaxassislarning raqobatbardoshligini oshirish;
- ishlab chiqarish muhitiga moslashishni tezlashtirish;
- o'quvchilarning motivatsiyasini oshirish va natijada o'quv samaradorligini oshirish.

Dual ta'lim modelining muvaffaqiyati ikkita asosiy narsaga bog'liq. Bular uning barcha manfaatdor tomonlarning manfaatlariga muvofiqligi va zarur ta'lim resurslarining mavjudligi. Odatda, dual ta'limning manfaatdor tomonlariga, birinchi navbatda ta'lim tashkilotlari va korxonalar kiradi biroq o'z kasbiy faoliyatini boshlayotgan, shaxsiy o'sishga intilayotgan o'quvchilar manfaatlarini hisobga olish ham birdek muhim hisoblanadi [4].

Dual tizim sharoitida ta'lim nafaqat o'quv muassasalari, balki sanoat korxonalari, firmalar, tashkilotlarni o'z ichiga oladi. Dual ta'lim tizimining dasturlari nazariya va amaliyot tomonidan sinovdan o'tgan "nou - xau" ni birlashtiradi. O'zgarishlarning mazmunli mazmuni shundan iboratki, o'quvchilar bir vaqtning o'zida ikkita ta'lim muassasasida: professional ta'lim muassasasida - nazariy qismda, ishlab chiqarishda esa - amaliy ta'lim olishadi. Ikkilik tizim an'anaviy tizimdan ajralib turuvchi xususiyat sifatida butun o'quv davri davomida nazariya va amaliyotning almashinishini nazarda tutadi, bu esa olingan bilim va ko'nikmalarni qo'llash samaradorligi va samaradorligiga olib keladi. Dual ta'lim tizimi kasb-hunar ta'limi tizimidan farqli o'laroq, o'quv haftasining ko'p qismi korxonada amaliyotga, kichik qismi esa (1-2 kun) o'quv muassasasiga bag'ishlangan bo'lib, qoida tariqasida, dual ta'lim tizimi texnik va ijtimoiy-iqtisodiy sohalarida, qurilish, muhandislik sohalarida ham qo'llaniladi. Dual tizim ijtimoiy menejment, turizm menejmentida o'zini foydali jihatlarini yaxshi isbotlagan. Foydali jihatlari potentsial ish beruvchi tomonidan to'g'ridan-to'g'ri

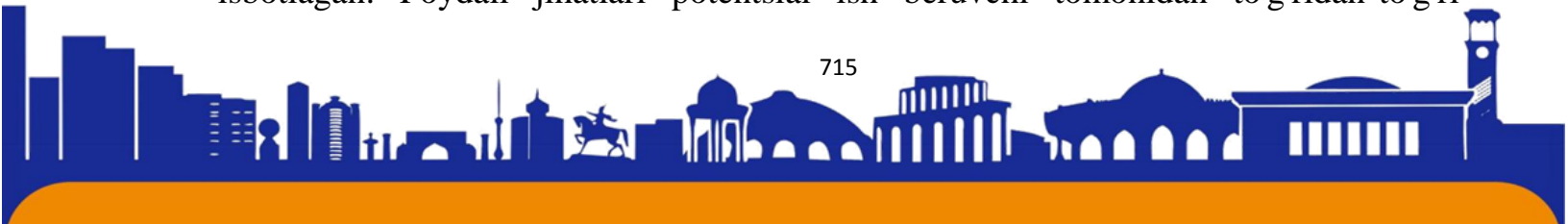



ISSN (E): 2181-4570 ResearchBib Impact Factor: 6,4 / 2023 SJIF 2024 = 5.073/Volume-2, Issue-5

baholash, ish bilan ta'minlanishning katta foizi, ishlab chiqarish talablariga maksimal darajada yaqinlashish, ishlab chiqarish muammolarini hal qilishda amaliy ko'nikmalarning hosil bo'lishidadir. So'nggi o'n yilliklarda yuqori malakali mutaxassislar tayyorlashni doimiy ravishda takomillashtirib borilishi tufayli dual ta'lim tizimi axborot texnologiyalari sohasida maqbul bo'lib qoldi. Shveysariyada dual ta'lim tizimini joriy etishning amaliy tajribasi shuni ko'rsatadiki, bo'lajak mutaxassislarni tayyorlashning ko'p sohalari ijtimoiy sheriklar, mintaqalar va davlat o'rtasidagi kelishuv bilan tartibga solinadi. Shveysariyada ta'lim tizimi, ayniqsa, federalizmning yuqori darajasi bilan ajralib turishi mumkin. Ta'lim uchun asosiy mas'uliyat kantonlar zimmasiga tushadi. Bu, ayniqsa, majburiy ta'limga taalluqlidir, holbuki, majburiy ta'limdan keyingi ta'limga (o'rta-o'rta umumiy ta'lim, kasb-hunar va kasb-hunar ta'limi, universitetlar) kelsak, kantonlar va federal hukumatning har biri o'z mas'uliyat sohasiga ega. EDK (Kantonal ta'lim vazirlarining Shveysariya konferensiyasi) ularning milliy darajadagi muvofiqlashtiruvchi organi bo'lib, yordamchi funksiyaga ega. Biroq, so'nggi 15 yil ichida majburiy ta'limning asosiy xususiyatlari, masalan, samaradorlik standartlarini joriy etish va o'quv dasturini uyg'unlashtirish yanada yaqinroq muvofiqlashtirildi. Bundan tashqari, ko'plab kantonlarda tizimli monitoring va hisobdorlik tizimi joriy qilingan, garchi bu ko'plab boshqa mamlakatlarga nisbatan unchalik katta emas. Federal va kantonal darajadagi ishtirokchilardan tashqari, mintaqaviy va mahalliy darajadagi ishtirokchilar va maktablarning jamiyatda mustahkam bog'langanligi Shveysariyadagi ta'lim tizimining o'ziga xos xususiyatlari hisoblanadi. Muayyan yo'nalishdagi mutaxassislarni tayyorlash yoshlarga professional harakatchanlik va raqobatbardoshlikni ta'minlashga imkon beradigan kadrlar bozorining talablari va talablariga asoslangan. O'qish muddati 3 yilgacha o'zgaradi. Korxonada amaliy mashg'ulotlardan o'tgan stajyorlar (shogirdlar) ish haqi olishadi. Tizim davlat va korxonalar tomonidan moliyalashtiriladi. Davlatning vakolati bu korxonada o'qitish, mintaqaning vakolati esa professional o'quv yurtida o'qishni o'z ichiga oladi. Korxonada o'quv jarayonini texnologiya talablariga javob beradigan zamonaviy uskunalar bilan to'liq ta'minlaydi. Yirik korxonalar va tashkilotlar o'zlarining laboratoriyalarida va ustaxonalarida, kichik joylarda esa ish joylarida o'qitish imkoniyatiga egalar. O'qitishning boshlang'ich bosqichi ishlab chiqarish amaliyotining o'tishi bilan bevosita bog'liq va natijada professional ta'lim muassasasi bitiruvchisi potentsial ish beruvchiga tanlangan kasb yo'nalishi bo'yicha ko'p yillik amaliy tajribani

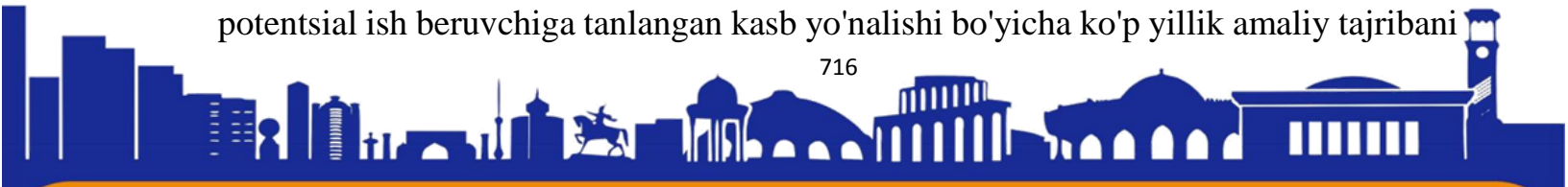



ISSN (E): 2181-4570 ResearchBib Impact Factor: 6,4 / 2023 SJIF 2024 = 5.073/Volume-2, Issue-5

namoyish eta oladi [4]. Dual ta'lim tizimi bo'yicha o'quvchi moliyaviy jihatdan eng mustaqil hisoblanadi, chunki u o'qish davrida kichik bo'lsa ham ma'lum miqdordagi maoshiga ega bo'ladi. Ammo shuni ta'kidlash kerakki, u an'anaviy kasb ta'limi tizimida o'qiganlarga qaraganda nazariyani o'rganishga kamroq vaqt sarflaydi.

Xulosa o'rnida shuni ta'kidlash o'rinliki dual ta'lim tizimi rivojlangan davlatlar xususan Shveytsariya tajribasini o'rganib, uning eng maqbul jihatlarini O'zbekistonda professional ta'lim tizimida dual ta'lim shaklini joriy etishda qo'llash o'zining samarasini bermasdan qolmaydi.

Foydalanilgan adabiyotlar:

1. Постановление Кабинета министров Республики Узбекистан №165 от 29 марта 2021 г. «О мерах по организации дуального образования в системе профессионального образования».
2. Madayev, O., Sobirov, A., Xolmanova, Z., Toshmirzayeva, S., Ziyodullayeva, G., & Shamsiyeva, M. O'zbekiston Respublikasi Oliy Va O'Rta Maxsus Ta'lim Vazirligi.
3. Шелтен А. Введение в профессиональную педагогику. – Екатеринбург: Издательство УГППУ, 1996. – 288 с.
4. Петров Ю.Н. Дуальная система инженерно-педагогического образования – инновационная модель современного профессионального образования. Монография // Петров Юрий Николаевич; Федеральное агентство по образованию, – Нижний Новгород: Изд-во ВГИПУ, 2009. – 280 с. 5. Что представляет собой система дуального образования URL: <https://kknews.uz/125330.html> (дата обращения 17.01.2024 г.).
5. Nurillaev, J. (2024, April). The Role of Cluster Education and Science in The Stable Development of Society. In International Conference of Economics, Finance and Accounting Studies (Vol. 4, pp. 21-23).
6. Терещенкова Е.В., Бернхард М. Дуальное образование как инновационный формат системы высшего профессионального образования // Вестник Московского гуманитарно-экономического института. – Москва, 2014. – № 1. – С. 33-37.

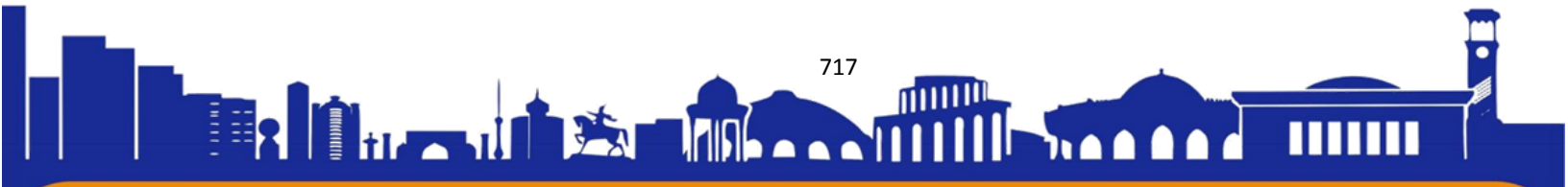



СРАВНИТЕЛЬНАЯ ХАРАКТЕРИСТИКА МОРФОФУНКЦИОНАЛЬНЫХ ИЗМЕНЕНИЙ ЩИТОВИДНОЙ ЖЕЛЕЗЫ ПРИ ЭКСПЕРИМЕНТАЛЬНОМ РЕВМАТОИДНОМ АРТРИТЕ

Ураков Жамшид Рустамович

*Кафедра реабилитации и спортивной медицины
Бухарский государственный медицинский институт*

АННОТАЦИЯ

Ревматоидный артрит (РА) — аутоиммунное заболевание, характеризующееся системным воспалением, персистирующим синовитом и образованием аутоантител (особенно против цитруллинатных пептидов и ревматоидных факторов) (1). При повторяющихся эпизодах воспаления суставов нормальная структура сустава разрушается, что в конечном итоге приводит к снижению подвижности и повышению инвалидности (2). Кроме того, у многих пациентов с РА наблюдаются внесуставные клинические симптомы (3). Недавно метаанализ (4) определил, что глобальная распространенность РА составила примерно 0,46% за последние 40 лет. Более того, было обнаружено, что РА потенциально связан с различными аутоиммунными заболеваниями, включая дисфункцию щитовидной железы. Дисфункция щитовидной железы в основном включает гипертиреоз, гипотиреоз, субклинический гипертиреоз и субклинический гипотиреоз.

Ключевые слова. Ревматоидный артрит, гипертиреоз, гипотиреоз, дисфункция

Входит. Ревматоидный артрит (РА) — аутоиммунное заболевание, характеризующееся системным воспалением, персистирующим синовитом и образованием аутоантител (особенно против цитруллинатных пептидов и ревматоидных факторов) (1). При повторяющихся эпизодах воспаления суставов нормальная структура сустава разрушается, что в конечном итоге приводит к снижению подвижности и повышению инвалидности (2). Кроме того, у многих пациентов с РА наблюдаются внесуставные клинические симптомы (3). Недавно

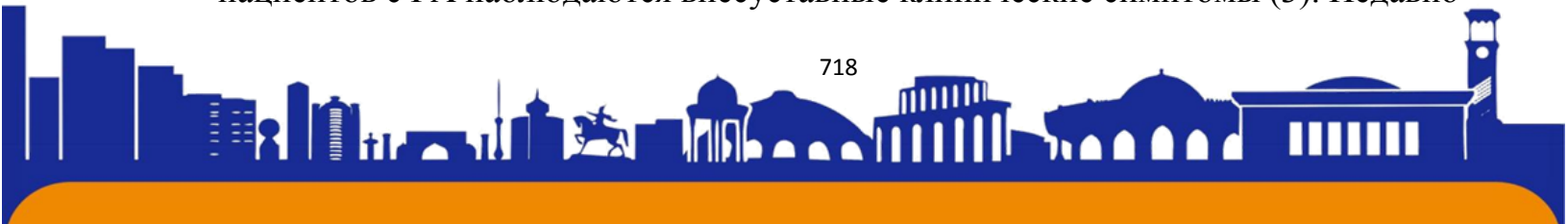



ISSN (E): 2181-4570 ResearchBib Impact Factor: 6,4 / 2023 SJIF 2024 = 5.073/Volume-2, Issue-5

метаанализ (4) определил, что глобальная распространенность РА составила примерно 0,46% за последние 40 лет. Более того, было обнаружено, что РА потенциально связан с различными аутоиммунными заболеваниями, включая дисфункцию щитовидной железы. Дисфункция щитовидной железы в основном включает гипертиреоз, гипотиреоз, субклинический гипертиреоз и субклинический гипотиреоз. Аутоиммунное заболевание щитовидной железы, к которому в основном относятся тиреоидит Хашимото и болезнь Грейвса, является наиболее распространенной причиной различных нарушений функции щитовидной железы и проявляется выработкой антител против аутоантигенов тиреопероксидазы, тиреоглобулина или рецептора тиреотропина (6, 7). Помимо клинических проявлений, в определении ряда заболеваний щитовидной железы большее значение имеют лабораторные исследования. Общие тестовые показатели включают тиреотропный гормон (ТТГ), трийодтиронин (Т3), тироксин (Т4), свободный трийодтиронин, свободный тироксин. Диапазон контрольных значений, даваемых различным экспериментальным оборудованием и наборами для обнаружения, в определенной степени варьируется, но тенденция изменения показателей широко признана. Гипотиреоз и гипертиреоз можно разделить на манифестную и субклиническую стадии. В зависимости от уровня гормонов гипертиреоз и гипотиреоз определяются как избыток и недостаток гормонов щитовидной железы соответственно. Большинство заболеваний щитовидной железы и ревматоидный артрит являются хроническими заболеваниями, и, к сожалению, ранние признаки дисфункции щитовидной железы неспецифичны и часто затмеваются клиническими проявлениями других заболеваний при отсутствии биохимических тестов функции щитовидной железы. Дисфункция щитовидной железы может нанести вред здоровью и, если ее не диагностировать и не лечить, может иметь серьезные неблагоприятные последствия, а в исключительных случаях может привести к летальному исходу.

Результаты исследований риска дисфункции щитовидной железы у пациентов с РА противоречивы. Например, исследование McCooy et al. пришли к выводу, что у пациентов с РА не было значительно повышенного риска гипотиреоза по сравнению с пациентами без РА. Болезнь Грейвса является наиболее распространенной причиной гипертиреоза и имеет высокий уровень





ISSN (E): 2181-4570 ResearchBib Impact Factor: 6,4 / 2023 SJIF 2024 = 5.073/Volume-2, Issue-5

коморбидности с РА . Учитывая накопление доказательств, мы провели систематический обзор и метаанализ, чтобы оценить, подвергаются ли пациенты с РА более высокому риску четырех основных нарушений функции щитовидной железы. Мы также использовали анализ подгрупп, чтобы изучить влияние происхождения контрольной группы, типа исследования, регионов и даты публикации на результаты общего анализа, а также для изучения источников гетерогенности.

Методы и результаты исследования. РА представляет собой аутоиммунное воспалительное заболевание, поражающее симметричные суставы, обычно характеризующееся постоянной болью в суставах, болезненностью и разрушением суставов (7), тогда как дисфункция щитовидной железы является одним из наиболее распространенных хронических эндокринных заболеваний (8, 9). Дисфункция щитовидной железы, в основном обсуждаемая в этом метаанализе, включала гипертиреоз (низкий уровень тиреотропного гормона [ТТГ], высокий уровень свободного тироксина [FT4]), гипотиреоз (высокий ТТГ, низкий FT4), субклинический гипертиреоз (низкий уровень ТТГ, нормальный FT4), субклинический гипотиреоз (высокий ТТГ, нормальный . Поскольку клинические проявления заболеваний щитовидной железы весьма разнообразны и обычно неспецифичны, диагноз дисфункции щитовидной железы основывается в первую очередь на лабораторных биохимических тестах . Хотя во многих исследованиях оценивался риск дисфункции щитовидной железы у пациентов с РА, их выводы были противоречивыми, возможно, из-за различий в популяциях и географических регионах между исследованиями . Например, Назари и др. сравнили функцию щитовидной железы у 400 впервые выявленных пациентов с РА и контрольной группой и обнаружили более высокую распространенность дисфункции щитовидной железы у пациентов с РА (25,25% против 11,5%; значение $P = 0,00001$). Однако Маккой и др. (4) обнаружили, что частота гипотиреоза у пациентов с РА существенно не увеличивается по сравнению с пациентами без РА.

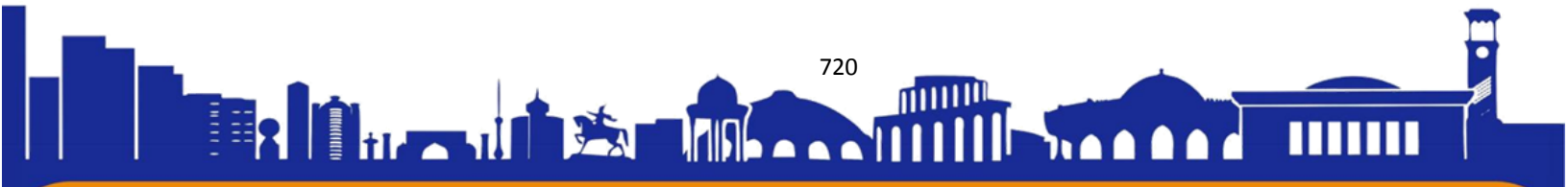



Мы провели метаанализ 29 включенных статей. Используя четыре типа дисфункции щитовидной железы в качестве категориальных переменных, риск дисфункции щитовидной железы у пациентов с РА увеличивался в разной степени, но результаты комплексного анализа также показали высокую гетерогенность. Анализ подгрупп показал, что происхождение контрольных групп было источником гетерогенности риска гипертиреоза, а тип исследования был источником гетерогенности субклинического гипотиреоза в корреляционном анализе.

Когда контрольная группа состояла из здоровых людей, у пациентов с РА был более высокий риск гипертиреоза по сравнению с другими пациентами без РА. Это предполагает необходимость дальнейших исследований связи между дисфункцией щитовидной железы и другими заболеваниями. Например, использование химиотерапевтических препаратов в качестве системного лечения рака молочной железы увеличивает риск дисфункции щитовидной железы (5). В свою очередь, метаанализ, проведенный два года назад, показал, что гипертиреоз связан с раком простаты, щитовидной железы и молочной железы по сравнению с теми, у кого функция щитовидной железы нормальна. Менделевское рандомизированное исследование, проведенное в прошлом году, также предоставило дополнительные доказательства причинной связи между заболеваниями щитовидной железы и риском рака молочной железы. Анализ подгрупп показал, что географический регион и год публикации не были основными источниками неоднородности. Однако анализ подгрупп показал, что только исследования, проведенные в Азии, показали статистически значимые различия между группой РА и контрольной группой с точки зрения распространенности гипертиреоза и субклинического гипотиреоза. Напротив, анализ подгрупп гипертиреоза и субклинического гипертиреоза показал, что разница в распространенности этих нарушений между группами РА и контрольной группой была статистически значимой только за последнее десятилетие по сравнению с более ранними исследованиями. Наш метаанализ подтвердил, что у пациентов с РА высока частота нарушений функции щитовидной железы, и целесообразно проводить рутинное биохимическое тестирование функции щитовидной железы у пациентов с РА. Это не только позволяет своевременно выявлять и лечить потенциальные заболевания

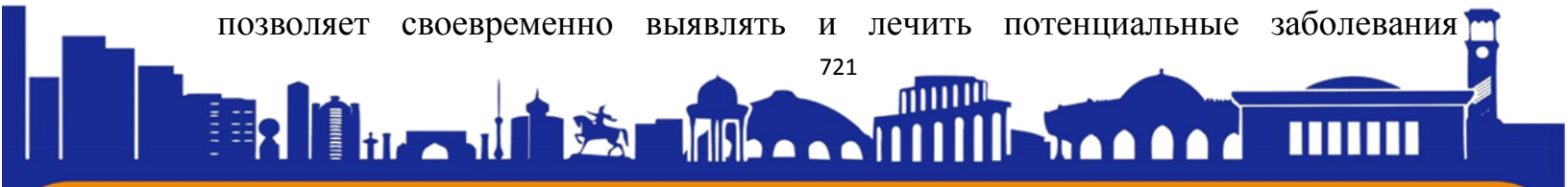



щитовидной железы у пациентов с РА, но, что более важно, терапевтические препараты для лечения РА могут усугублять заболевания щитовидной железы, а выявление функции щитовидной железы помогает клиницистам для рационального использования лекарств. Обычные препараты, используемые для лечения РА, такие как глюкокортикоиды и лефлуномид, влияют на функцию щитовидной железы, тогда как ингибиторы фактора некроза опухоли улучшают функцию щитовидной железы у пациентов с РА с гипотиреозом. Предполагается, что влияние различных препаратов, связанных с лечением РА, на функцию щитовидной железы и влияние дисфункции щитовидной железы на ранний эффект лечения РА следует более тщательно изучить. По сравнению с пациентами с РА с отрицательными аутоантителами к щитовидной железе, пациенты с РА с положительными аутоантителами к щитовидной железе имели более молодой возраст начала заболевания и более высокую активность заболевания. Поэтому функцию щитовидной железы следует регулярно проверять у более молодых пациентов с РА. Тесная связь между дисфункцией щитовидной железы и РА предполагает общий патогенетический механизм и потенциальные терапевтические цели, которые заслуживают дальнейшего изучения.

Заключение: Этот метаанализ показал, что у пациентов с РА чаще встречается дисфункция щитовидной железы, особенно гипотиреоз. Мы пришли к выводу, что целесообразно поощрять рутинное биохимическое тестирование функции щитовидной железы у больных РА независимо от наличия или отсутствия очевидных подозрительных клинических проявлений, и наоборот. Наши результаты показывают, что ревматологи должны проверять пациентов с РА на предмет функции щитовидной железы и направлять их к эндокринологам для определения эффективных стратегий профилактики и лечения дисфункции щитовидной железы. Более того, поскольку РА может иметь общий патогенез с большинством АИТД, вызывающих дисфункцию щитовидной железы, также могут существовать соответствующие варианты лечения. В будущих исследованиях следует изучить больше потенциальных механизмов и вариантов лечения.

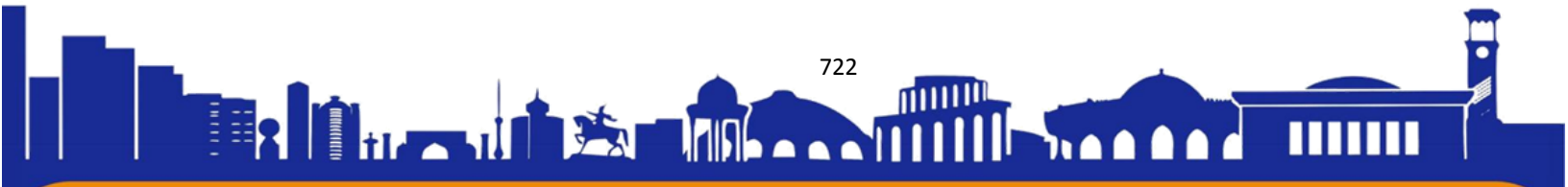

**Список литературы:**

1. Скотт Д.Л., Вульф Ф., Хейзинга Т.В. Ревматоидный артрит. *Ланцет* (2010) 376(9746):1094–108. doi: 10.1016/S0140-6736(10)60826-4
2. Ли Кью, Ломонье Ю, Сыровец Т, Симмет Т. Дрожжевой двухгибридный скрининг белков, взаимодействующих с субъединицей рецептора плазмينا: С-концевой фрагмент аннексина А2. *Acta Pharmacol Sin* (2011) 32(11):1411–8. doi: 10.1038/aps.2011.121 [бесплатная статья РМС]
3. Озджан М., Каракус М.Ф., Гундуз О.Х., Тунджел У., Шахин Х. Потеря слуха и поражение среднего уха при ревматоидном артрите. *Rheumatol Int* (2002) 22(1):16–9. doi: 10.1007/s00296-002-0185-z
4. Альмутаири К., Носсент Дж., Прин Д., Кин Х., Индерджит К. Глобальная распространенность ревматоидного артрита: метаанализ, основанный на систематическом обзоре. *Rheumatol Int* (2021) 41(5):863–77. doi: 10.1007/s00296-020-04731-0
5. Назари К., Хусейн Н., Оджо Р.О., Анвар С., Кадурей Ф., Хафизьяр Ф. и др.. Распространенность дисфункции щитовидной железы у впервые диагностированных пациентов с ревматоидным артритом. *Куреус*. (2021) 13(9):e18204. doi: 10.7759/cureus.18204
6. Коллинз Дж., Гоф С. Аутоиммунитет при заболеваниях щитовидной железы. *Eur J Nucl Med Mol Imaging* (2002) 29 Приложение 2: S417–24. doi: 10.1007/s00259-002-0848-8
7. Конильяро П., Д'Антонио А., Пинто С., Чименти М.С., Триггианезе П., Ротонди М. и др.. Аутоиммунные заболевания щитовидной железы и ревматоидный артрит: двунаправленное взаимодействие. *Аутоиммунная ред.* (2020) 19(6):102529. doi: 10.1016/j.autrev.2020.102529
8. Сапин Р., Шлингер Дж.Л. Определение тироксина (Т4) и трийодтиронина (Т3): методы и значение в оценке функции щитовидной железы. *Анн Биол Клини (Париж)* (2003) 61(4):411–20.

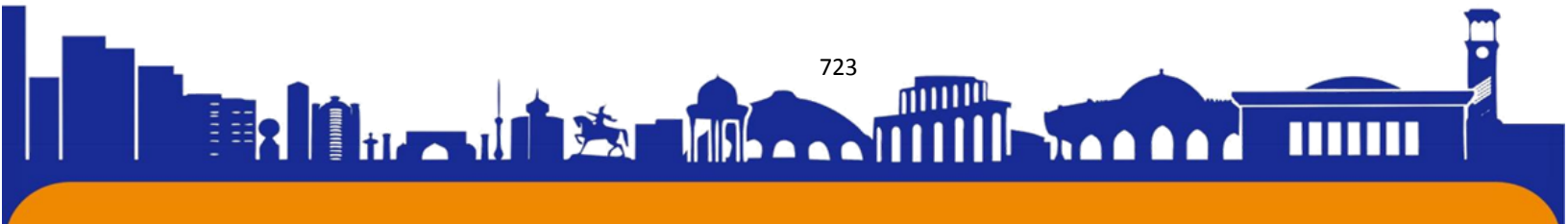

ISSN (E): 2181-4570 ResearchBib Impact Factor: 6,4 / 2023 SJIF 2024 = 5.073/Volume-2, Issue-5

9. Чакер Л., Разви С., Бенсенор И.М., Азизи Ф., Пирс Э.Н., Петерс Р.П.
Гипотиреоз. Nat Rev Dis Primers (2022) 8(1):31. doi: 10.1038/s41572-022-00364-8



OGAHY ASARLARIDA QO‘LLANGAN ZONIMLARNING SEMANTIK-FUNKSIONAL TAHLILI

Xudayberganova Munira Safarboy qizi

Urganch davlat universiteti filologiya fakultetini

lingvistika o‘zbek tili magistr talabasi

Annotatsiya. Ushbu maqolada Muhammad rizo Ogahiy asarlaridagi tuyoqli hayvon nomlari, qush nomini anglatuvchi terminlar yig‘ildi va tahlil qilindi. Ogahiy asarlaridagi zoonimlarni o‘rganish davomida turkiy qatlamga mansub zoonimlardan tashqari arabiy va forsiy qatlamga mansub bo‘lgan zoonimlarni ham uchratishimiz mumkin.

Kalit so‘zlar. zoonim, sema, funksiya, termin, arab, fors.

Har qanday xalqning o‘z tarixi va o‘sha tarixni aks ettiradigan eng noyob boyligi va ulkan merosi bo‘ladi va bunday boylikni biz til deb ataymiz. Til har bir millatning yashash tarizini, urf-odatlarini-yu udumlarini o‘zida aks ettiradigan mukkamal va buyuk meros hisoblanadi. Til lug‘at boyligining shakllanish jarayonini kuzatish uchun qadimiy manbalar tilini, leksikasini o‘rganish va hozirgi tilda aks etgan leksika bilan qiyosiy o‘rganish maqsadga muvofiq bo‘ladi. Qadimiy manbalarni o‘rganish, ularni tahlil qilish bugungi kundagi dolzarb vazifalardan biri hisoblanadi. Shu sababli biz ushbu maqolamizda Ogahiy asarlarini lingvistik jihatdan o‘rganamiz va onomastik jihatdan tahlil qilamiz. Bilamizki, turkiy xalqlar qadimdan chorvachilik bilan shug‘ullanib kelishgan, odamlar va hayvonlar yonma-yon yashashgan.

Ming yillar davomida chorvachilik va ovchilik rivojlanishi shu sohaga doir terminlarning rivojlanishiga turtki bo‘lgan. F.f.d., Professor B. Abdushukurov o‘zining ilmiy tadqiqotida 11-14-asrlar turkiy obidalar tilidagi hayvonlar terminlarini quydagicha mavzuviy guruhlarga ajratib tahlil qilganlar.

1. Sut emizuvchilar hayvonlar nomini bildiruvchi terminlar;
2. Qush nomini anglatuvchi terminlar;
3. Sudralib yuruvchi hayvon nomlari;

Ba’zi ilmiy tadqiqotlarda mavzuviy guruhlarga ajratishni biroz boshqacharoq shaklda ko‘rishimiz mumkin.

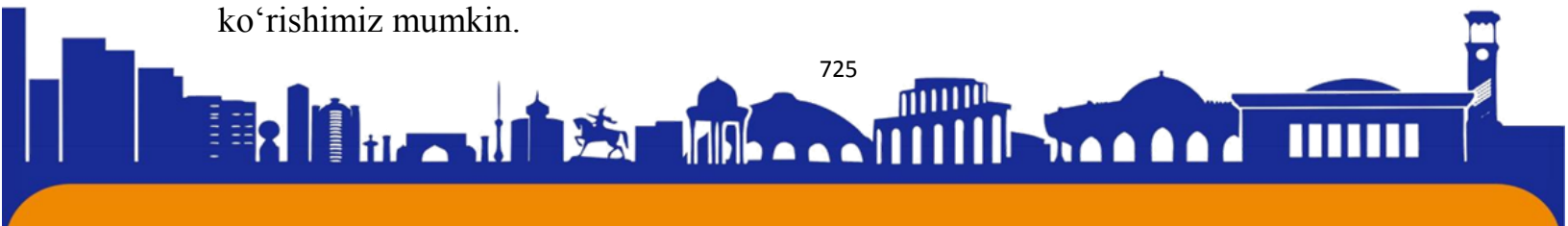



1. Hayvonlarning umumiy nomlari;
2. Uy hayvon nomlari;
3. Yovvoyi hayvon nomlari;

Biz quyida Ogahiy asarlari matnida uchraydigan zoonimlarni yuqoridagi mavzuviy guruhlar asosida tahlil qilamiz.

Hayvonlarning umumiy nomlari

Ogahiy asarlaridagi muayyan hayvon nomini anglatadigan terminalar o'zining qadimiyligi jihatidan ajralib turadi. Hayvon ma'nosini anglatadigan **mol** leksemasi jamiyat taraqqiyoti natijasida boylik, davlat ma'nolarini bildirgan. Ogahiy asarlari matnida ham **mol** so'zi uy hayvonlarining barchasi uchun umumiy nom bo'lishi bilan birga, boylik, mulk, keng iste'mol mollari ma'nosida ham qo'llanilgan.

Olib har xayl barda beshumora,
Mato-u **molg'**a xud ne shumora. (64)

Yuqoridagi bayt orqali **mol** so'zi mulk ma'nosini anglatayotganligini ko'rishimiz mumkin. Quyidagi parchada esa mol so'zi hayvon nomi ma'nosini anglatayapti.

...Va afvoji qohirakim, atrof-u javonibg'a chopovullab borib erdilar, har favj bir tarafdin ko'p asir va **mol-u** mavoshiy va ot va teva va qo'zi va qo'y o'lja qilib, muaskari humoyung'a kelturdilar...(102)

Uy hayvon nomlari

Mavoti, ot, qo'zi, mol, teva, qo'y, yilqi, toy, g'unon, ashxob, raxsh, yakron, it, eshak kabilar uy hayvonlari nomini anglatadigan terminlar hisoblanadi.

Teva yig'naldi hadd-u sondin ortuq,
O'guz ul navkim, imkondin ortuq.
Yig'ilmish **yilqi** andoq beshumora,
Ki atrofig'a etmaydur nazora.(191)

Tuya-tuyasimonlar oilasi, qadoq oyoqlilar turkumiga mansub juft tuyoqli

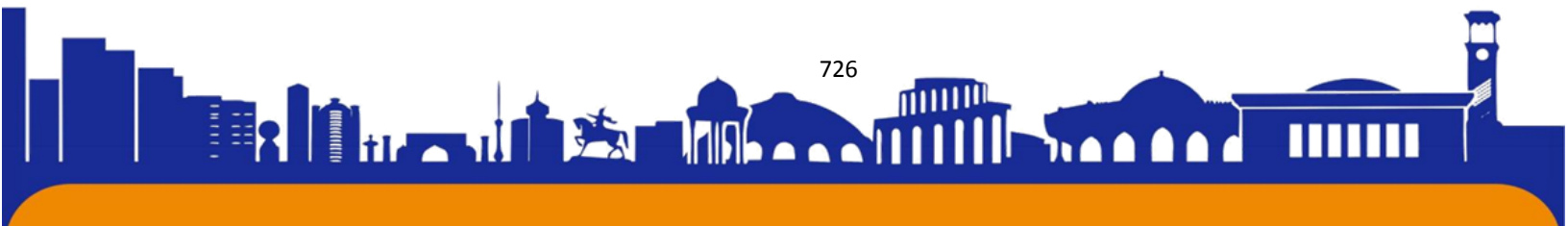



sut emizuvchi hayvon⁷⁶ ; bir yoki ikki o‘rkachli, juft tuyoqli, asosan, yuk tashish uchun xizmat qiladigan, suvsizlikka chidamli sut emizuvchi ish hayvoni (O‘TIL,

4, 222). **Tuya** leksemasi O‘rxun-Enasoy yodgorliklarida teba // teva, eski o‘zbek

tili obidalarida, Alisher Navoiy asarlari leksikasida teva shaklida uchraganligi aniqlangan⁷⁷. Hozirgi o‘zbek adabiy tilida tuya, shevalarda teva shakllari iste’molda ekanligi ma’lum. Yuqoridagi baytda **yilqi** so‘zini ham ko‘rishimiz mumkin, yilqi so‘zi M.Koshg‘ariyning “Devonu lug‘otit turk” asarida bo‘sh, bog‘lanmagan, o‘z holicha yurgan hayvonga nisbatan ishlatilgan bo‘lsa, Ogahiy asarlarida otlar podasi ma’nosida qo‘llanilgan.

Yovvoyi hayvon nomlari

Tovushqon, darranda, qulon, she’r, yo‘lbars, ablaq (ola-bula tusli, yo‘l-yo‘l rangli yovvoyi ot), sibo (yovvoyi, vaxshiy hayvonlar) kiyik kabi yovvoyi hayvonlar ma’nosini anglatadigan terminlar hisoblanadi.

...Bo‘lubon qahqahazan kabki dar ham,

Tovushqon har qadamda jilvagar ham... (285-bet)

Ushbu baytdagi **tovushqon** so‘zi shevaga oid so‘z bo‘lib, quyon ma’nosini anglatadi. Navoiy asarlari tilida ham yovvoyi dala quyoni ma’nosini bildiradi. Ba’zi manbalarda **xargush** variant ham ishlatilgan, **xargush** yovvoyi quyon degan ma’noni beradi.

Ogahiy asarlari tilida turkiy qatlamga oid zoonimlardan tashqari arabiy va forsiy qatlamga mansub zoonimlar ham talaygina qo‘llanilgan.

...juyushi daryoxurushning barcha **mavoshiy** va matoyosin sug‘orib, shodob va serob qildilar. andin so‘ng meshk va mithalarig‘a suv oldurub, yo‘l azimatig‘a mustaid va omoda etdilar... (91)

⁷⁶Xolmonova Z., Tosheva D. Zoonim komponentli paremlarning izohli lug‘ati (o‘zbek, ingliz va rus tili materiallari asosida). Lug‘at. –Toshkent: Turon zamin ziyo, 2016.-260 b.

⁷⁷ Abduvalieva D. Alisher Navoiy tarixiy asarlari leksikasi. – T.: Fan, 2016. B.116.





ISSN (E): 2181-4570 ResearchBib Impact Factor: 6,4 / 2023 SJIF 2024 = 5.073/Volume-2, Issue-5

Yuqoridagi parchada **mavoshiy** soʻz arabiy qatlamga mansub leksema hisoblanib, uy hayvonlari :qoʻy, sigir kabi maʼnolarda keladi. Bundan tashqari forscha hayvon maʼnosini bildiradigan termin ishlatilgan.

...ul hazratgʻa murassa xilʻat kiydurub, bir **raxshi** tozinajod va ashhabi parinihod mindurdikim...(338)

Ushbu parchada raxsh leksemasi forsiy qatlamga mansub boʻlib, olachipor, chopqir, chiroyli ot degan maʼnoda ishlatiladi.

Ogahiy asarlari matnini tahlil qilar ekanmiz muayyan qisminin hayvon nomlarini ifodalovchi soʻzlar, yaʼni zoonimlar tashkil qilishini koʻrib chiqdik va hayvon nomi bilan bogʻliq soʻzlar paradigmasi uslubiy boʻyoqdorligi bilan ajralib turadi.

Foydalanilgan adabiyotlar.

1. Ogahiy. Devon. 2-jild, Toshkent, 1972.
2. Muhammad Rizo Erniyozbek oʻgʻli Ogahiy “Riyozi-d-davla”, Urganch, “Quvonchbek-Mashhura”, 2020.
3. Oʻzbek tilining izohli lugʻati. 1-2 jild, Moskva, 1981.
4. Xolmonova Z., Tosheva D. Zoonim komponentli paremalarning izohli lugʻati (oʻzbek, ingliz va rus tili materiallari asosida). Lugʻat. –Toshkent: Turon zamin ziyo, 2016.
5. Abduvalieva D. Alisher Navoiy tarixiy asarlari leksikasi. – T.: Fan, 2016.
6. Abdushukurov. B., Sindarov I., XI-XIV asr turkiy yozma manbalarda qoʻllanilgan zoonimlar, 2019, Oltin bitiglar.
7. Dadaboyev H., Oʻzbek terminologiyasi. Oʻquv-uslubiy majmua. –T.: 2019.

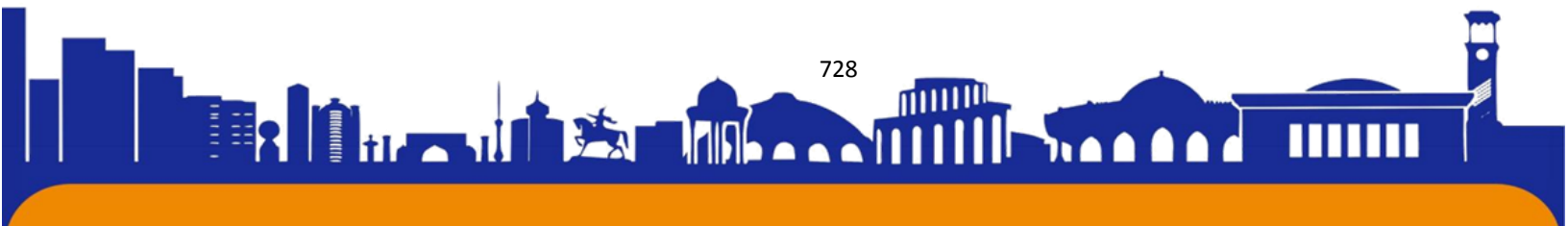



IJTIMOIIY RIVOJLANISHNING GENEZISI SIFATIDA O‘ZBEKISTON RESPUBLIKASI KONSTITUTSIYASINING O‘RNI

Nurullayeva L. X.

TDAU “Huquq va turizm” fakulteti 2-bosqich talabasi

Ilmiy rahbar: Axunov Sh. A.

TDAU “Gumanitar va huquq” kafedrasi assistenti

Annotatsiya: Ushbu maqolada O‘zbekiston Respublikasining Konstitutsiyaning yaratilishi, amaldagi va yangi tahrirdagi o‘rtasidagi farqlari va o‘zgarishlari to‘g‘risida fikr hamda takliflar to‘g‘risida boradi.

Kalit so‘zlar: O‘zbekiston Respublikasining Konstitutsiyasi, konstitutsiyaning yaratilishi, qaror, moddalar, Yangi tahrirdagi Konstitutsiya

Аннотация: В этой статье обсуждается создание конституции, различия и изменения между действующей и новой конституцией Республики Узбекистан, а также мнения и предложения.

Ключевые слова: Конституция Республики Узбекистан, создание конституции, постановление, статьи, новая редакция конституции.

Abstract: This article discusses the creation of the constitution, the differences and changes between the current and the new constitution of the Republic of Uzbekistan, opinions and suggestions.

Key word: Constitution of the Republic of Uzbekistan, creation of the constitution, decision, articles, new version of the constitution.

O‘zbekiston Respublikasi Prezidenti Sh.Mirziyoyevning 2021-yil 6-noyabrdagi inauguratsiya marosimidagi nutqida “Agar dunyo tajribasiga nazar tashlaydigan bo‘lsak, tub burilish davrida ko‘pgina davlatlarda konstitutsiyaviy islohotlar amalga oshirilganini ko‘ramiz. Shu sababli, avvalo, senator va deputatlarimiz, keng jamoatchiligimiz, xalqimiz bilan yana bir bor maslahat qilib, jahon konstitutsiyaviy tajribasini o‘rganib, puxta o‘ylagan holda bugungi va kelgusi taraqqiyotimizni belgilab beradigan Asosiy qonunimizni takomillashtirish masalasini ham ko‘rib chiqishimiz

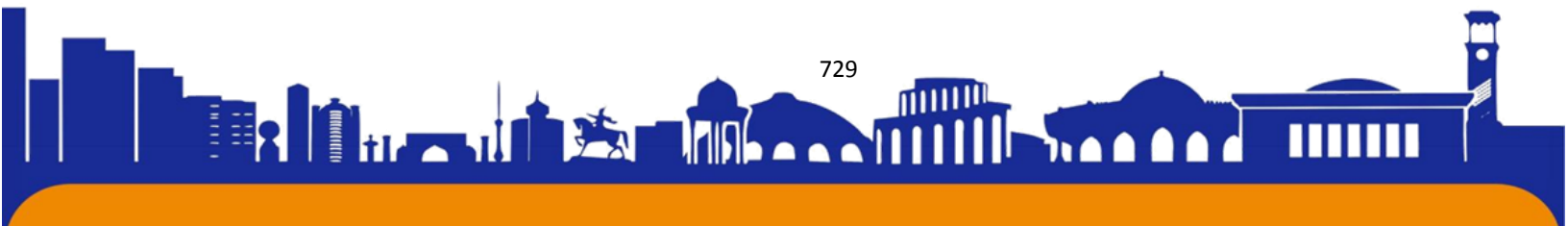



ISSN (E): 2181-4570 ResearchBib Impact Factor: 6,4 / 2023 SJIF 2024 = 5.073/Volume-2, Issue-5

kerak⁷⁸ deb ta'kidlab o'tgandi. Shu nuqtai nazardan kelib chiqqan holda Konstitutsiyani zamonaviy hayotga moslashtirishni davrning o'zi taqozo etar edi.

Yangi tahrirdagi Konstitutsiya "Yangi O'zbekiston strategiyasi"ni amalga oshirishning siyosiy-huquqiy asoslarini yaratib, milliy davlatchilik taraqqiyotining tarixiy muhim bosqichida davlat va jamiyatni yanada rivojlantirishning ustuvor yo'nalishlarini belgilab berdi. Referendum ko'p millatli xalqimizning birdamligi va hamjihatligi, suveren, demokratik, huquqiy, ijtimoiy va dunyoviy davlat qurishga qat'iy qaror qilganligining ishonchli ifodasi bo'ldi.

Xususan, Konstitutsiyada davlat qurilishining yangi strategik maqsadi – ijtimoiy davlat qurish ekanligi belgilab berildi, ijtimoiy adolat va birdamlik prinsiplari joriy etildi, inson huquq va erkinliklarini himoya qilishning mutlaqo yangi mexanizmlarini nazarda tutuvchi konstitutsiyaviy asoslar mustahkamlandi. Hokimiyatlar bo'linishi prinsipi hamda o'zaro tiyib turish va manfaatlar muvozanati tizimining zamonaviy konsepsiyasini hisobga olgan holda, Oliy Majlis, O'zbekiston Respublikasi Prezidenti va Hukumati o'rtasida vakolatlar qayta taqsimlandi. Joylarda hokimlar va xalq deputatlari Kengashlari vakolatlari taqsimlanishiga asoslangan davlat hokimiyatini tashkil etishning yangi modeli nazarda tutildi va O'zbekiston Respublikasi Konstitutsiyasining yangi tahriri 2023-yil 1-maydan e'tiboran kuchga kirdi.

Ta'kidlash lozim, "ijtimoiy axloq" tushunchasi O'zbekiston qonunchiligiga yangi o'zgarishlardan biri bo'lib, ushbu tushunchaniga Konstitutsiyada ko'rsatib o'tilishi ijtimoiy normalarning mustahkamlanganligini belgisi sifatida namoyon bo'ldi⁷⁹.

Shu bilan birgalikda, O'zbekiston Respublikasi Oliy Majlisi Qonunchilik palatasi qonunchilik faoliyati, ularni ishlab chiqish va tasdiqlashda qo'shimcha vakolatlarga ega bo'ldi. Jumladan, O'zbekiston Respublikasi Oliy Majlisi Senat tomonidan qonun loyihasini ma'qullash yoki rad etish to'g'risida 60 kun ichida qaror qabul qilmagan taqdirda, Qonunchilik palatasi tomonidan qonun loyihasini O'zbekiston Respublikasi Prezidentiga yubora oladi. Qonunchilik hujjatlarining O'zbekiston Respublikasi Prezidenti tomonidan imzolanishi va e'lon qilinishi uchun belgilangan muddat 30 kundan 60 kunga uzaytirildi.

⁷⁸Yangi O'zbekiston taraqqiyot strategiyasi asosida demokratik islohotlar yo'lini qat'iy davom ettiramiz // O'zbekiston Respublikasi Prezidentining rasmiy veb-sayti. <https://president.uz/oz/lists/view/4743>

⁷⁹O'zbekiston Respublikasi Konstitutsiyasi. O'zbekiston Respublikasi Qonunchilik ma'lumotlari milliy bazasi: <https://lex.uz/docs/-6445145>

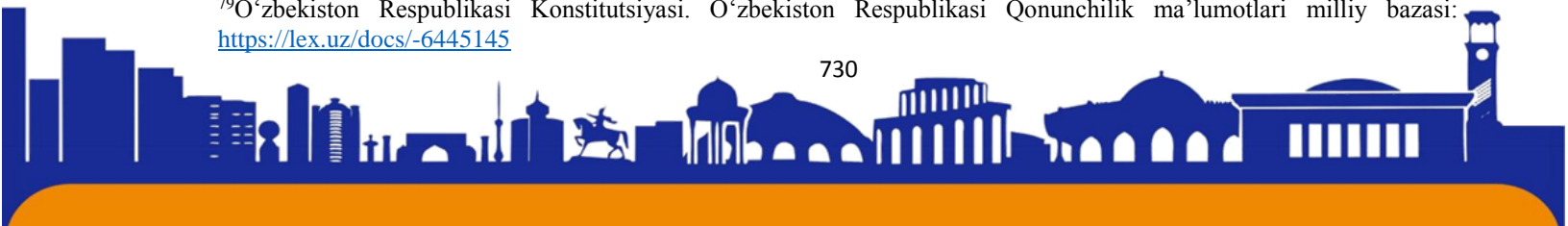



ISSN (E): 2181-4570 ResearchBib Impact Factor: 6,4 / 2023 SJIF 2024 = 5.073/Volume-2, Issue-5

O‘zbekiston Respublikasining amaldagi yangi tahrirdagi Konstitutsiyasi bilan oldingi Konstitutsiyada bo‘lgan asosiy o‘zgarish va farqlar haqida so‘z yuritilsa, jumladan, 1-moddasida O‘zbekiston – boshqaruvning respublika shakliga ega bo‘lgan suveren, demokratik, huquqiy, ijtimoiy va dunyoviy davlat deb o‘zgartirildi.

Shu bilan birgalikda, avvalgi Konstitutsiyaning 15-moddasida “Konstitutsiya va qonunlarining ustunligi so‘zsiz tan olinadi” jumlasini birinchi band yakunlanar edi, yangi tahrirda esa quyidagicha o‘zgartirildi: “O‘zbekiston Respublikasi Konstitutsiyasi mamlakatning butun hududida oliy yuridik kuchga ega, to‘g‘ridan to‘g‘ri amal qiladi va yagona huquqiy makonning asosini tashkil etadi”.

Agar qonunchilikda noaniqlik mavjud bo‘lsa, bu holatda inson manfaatlarini ta‘minlash maqsadida, inson foydasiga hal etilishi ko‘rsatib o‘tildi, ya‘ni, “Inson bilan davlat organlarining o‘zaro munosabatlarida yuzaga keladigan qonunchilikdagi barcha ziddiyatlar va noaniqliklar inson foydasiga talqin etiladi”.

Jumladan, turli hujjatlarni yuritishda davlat organlari tomonidan xato-kamchiliklarga yo‘l qo‘yilgan taqdirda, misol uchun pensiya tayinlashda tegishli hujjatlar bazadan topilmay, noaniqlik yuzaga kelganida ham vaziyat fuqaro foydasiga hal etilishi kerak bo‘ladi.

Bunga qadar 1992-yildan buyon O‘zbekiston Respublikasining Konstitutsiyaga jami 15 marta o‘zgartirish kiritilgan edi. Bu safar esa o‘zgarishlar ko‘lami kattaligi sabab hujjatning yangi tahriri qabul qilindi. Yangilanish natijasida, Bosh qomusdagi moddalar soni 128 tadan 155 taga, undagi normalar esa 275 tadan 434 taga oshdi. Umuman olganda O‘zbekiston Respublikasining Konstitutsiyasi 65 foizga yangilangan⁸⁰.

Xulosa o‘rnida shuni aytish lozimki, amaldagi Konstitutsiyasining yangilanishi rivojlanib borayotgan zamonga moslashish, o‘zgayotgan vaziyatlarga mos kelib qarorlarni ham yangilash deb aytsak bo‘ladi, ushbu o‘zgarilishi demokratik jamiyat va xalq farovonligini oshirish uchun ko‘zlangan maqsadlar o‘zini amalini va tadbiriq qilinishi uchun barchaning burchi hisoblanadi. Yangilangan Konstitutsiyada xalq manfaatlarini yana bir bor birinchi o‘ringa qo‘yildi, kiritilgan o‘zgarishlar esa demokratik islohotlarni chuqurlashtirish yo‘lida qilingan qadam bo‘ladi.

⁸⁰ <https://constitution.uz>





Foydalanilgan adabiyotlar

1. Mamatkulov, D. M., & Abdupattaev, H. A. (2021, October). MODERN REQUIREMENTS FOR TEACHING ACTIVITIES TO INCREASE THE EFFECTIVENESS OF NATIONAL IDEOLOGY. In *International journal of conference series on education and social sciences (Online)* (Vol. 1, No. 1).
2. Mamatkulov, D. M. (2019). THE UNITY OF SPIRITUAL AND EDUCATIONAL EDUCATION IN YOUTH. *Scientific Bulletin of Namangan State University*, 1(9), 211-215.
3. Маматқулов, Д. М. (2018). Малака ошириш жараёнида тингловчиларда шакланган кўникма ва малакаларни баҳолаш механизмларини такомиллаштириш масаласи. *Современное образование (Узбекистан)*, (7), 3-10.
4. Mamatkulov, D. M. (2017). Issues of Improving Teaching Quality in the Institutions Enhancing the Skills of Educational Workers through Modern Requirements. *Eastern European Scientific Journal*, (5).
5. Маматқулов, Д. М. (2016). Семья в качестве идеологического учреждения. *Ученый XXI века*, 30.
6. Маматқулов, Д. М. (2016). Проблема повышения эффективности пропаганды национальной идеологии в учреждениях повышения квалификации и переподготовки работников народного образования. *ГОСУДАРСТВО И ШКОЛА*, 142.
7. Маматқулов, Д. М. (2016). «Миллий истиқлол ғояси ва маънавият асослари» фанини мутахассис ўқитувчилар билан таъминлаш муаммолари. *Современное образование (Узбекистан)*, (11), 65-72.
8. Маматқулов, Д. М. (2015). Мафкура тушунчаси, унда ғоя ва категорияларнинг тутган ўрни. *Современное образование (Узбекистан)*, (11), 3-9.
9. Маматқулов, Д. (2010). Сиёсий онг ва тарихий мафкура. *Жамият ва бошқарув*.
10. Шукуров, Р. Э. (2020). NEGATIVE AND POSITIVE ASPECTS OF PSYCHOLOGICAL DEFENSE MECHANISMS. *Наука и мир*, 2(8), 72-74.
11. Шукуров, Р. Э. (2020). ОНГСИЗЛИК ПСИХОЛОГИЯСИДА ҲИМОЯ МЕХАНИЗМЛАРИНИНГ ЎРГАНИЛИШИ (ОЛИЙ ЎҚУВ





ISSN (E): 2181-4570 ResearchBib Impact Factor: 6,4 / 2023 SJIF 2024 = 5.073/Volume-2, Issue-5

- МУАССАСАЛАРИ ТАЛАБАЛАРИ МИСОЛИДА). *Современное образование (Узбекистан)*, (8 (93)), 38-44.
12. Eshonkulovich, S. R. (2019). TYPES OF RELIGIOUSNESS AS AN OBJECT OF PSYCHOLOGICAL RESEARCH. *European Journal of Research and Reflection in Educational Sciences Vol*, 7(8).
13. ШУКУРОВ, Р. Э. ШАХСНИНГ ИНДИВИДУАЛ ДИНДОРЛИК ТИПЛАРИ ВА ПСИХОЛОГИК ҲИМОЯ МЕХАНИЗМЛАРИНИНГ ЎЗARO БОҒЛИҚЛИГИ. *PSIXOLOGIYA Учредители: Бухарский государственный университет*, (3), 116-124.

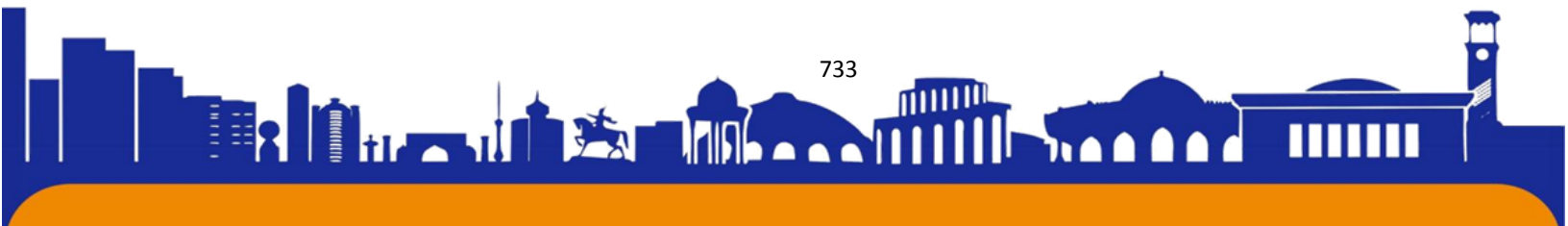



ПЕРСОНАЛ КАК ОСНОВНОЕ ЗВЕНО В ГОСТИНИЧНОМ И ТУРИСТИЧЕСКОМ БИЗНЕСЕ

Автор статьи: Файзиева Азиза

Студентка факультета Туризм 3-курс Ташкентского Международного
Университета Кимё г. Ташкент, Узбекистан

**Научный руководитель: Старший преподаватель кафедры туризма: Усманова
Азизахон Фазыловна**

Аннотация. Данная статья исследует важность роли персонала в туристическом бизнесе и, в том числе, гостиничной индустрии. Анализируются стратегии найма, обучения, мотивации и управления персоналом, а также их влияние на качество обслуживания и удовлетворенность клиентов. Рассматриваются ключевые аспекты, определяющие успех гостиничного бизнеса через призму эффективного управления персоналом.

Ключевые слова: туризм, гостиничный бизнес, персонал, управление персоналом, качество обслуживания, найм, обучение, мотивация, клиентоориентированность.

Abstract. This article explores the importance of the role of staff in the hotel industry. The strategies of recruitment, training, motivation and personal management are analyzed, as well as their impact on the quality of service and customer satisfaction. The key aspects determining the success of the hotel business through the prism of effective personal management are considered.

Keywords: hotel business, personal, personal management, quality of service, hiring, training, motivation, customer orientation.

Введение

Персонал в гостиничном бизнесе представляет собой совокупность сотрудников, занятых в различных сферах деятельности отеля или гостиницы, которые направлены на обеспечение комфортного и качественного





обслуживания гостей. Этот персонал может включать в себя административный персонал (менеджеры, ресепшн, бухгалтерия), обслуживающий персонал (официанты, горничные, консьержи), технический персонал (инженеры, техники по обслуживанию помещений и оборудования), а также специалистов в сферах ресторанного дела, маркетинга, продаж и других. Персонал играет ключевую роль в формировании общего впечатления отеля или гостиницы у посетителей, поэтому его качество и профессионализм имеют прямое влияние на репутацию и успех бизнеса [1].

Персонал в сфере туризма играет ключевую роль, так как он создает первое впечатление, обеспечивает качество услуг, предлагает ценные советы и рекомендации о местных достопримечательностях, обеспечивает безопасность туристов и предлагает индивидуальный подход и человеческое взаимодействие. Профессионализм, дружелюбие и знания персонала могут определить весь опыт туриста, а хорошо обученный и вежливый персонал может обеспечить высокий уровень обслуживания, что способствует повторным визитам и положительным отзывам. Поэтому важно вкладывать в обучение и развитие персонала.

Цель статьи заключается в анализе роли персонала в успешном функционировании гостиничной индустрии, выявлении ключевых факторов, определяющих его значимость, а также исследовании стратегий найма, обучения, мотивации и управления персоналом, направленных на повышение качества обслуживания и удовлетворенности клиентов в гостиничном сегменте.

Персонал играет ключевую роль в гостиничном бизнесе, и его значение трудно переоценить. Вот несколько аспектов, которые подчеркивают его важность:

1. *Первое впечатление:* Персонал гостиницы часто является первым контактом для гостей. Их профессионализм, дружелюбие и готовность помочь могут сформировать первое впечатление гостей о гостинице.

2. *Качество обслуживания:* Персонал гостиницы напрямую влияет на качество обслуживания. От их эффективности, внимания к деталям и способности удовлетворить потребности гостей зависит общее впечатление от пребывания в гостинице.

3. *Лояльность клиентов:* Хороший персонал может способствовать повторным визитам и лояльности клиентов. Если гости чувствуют себя ценными

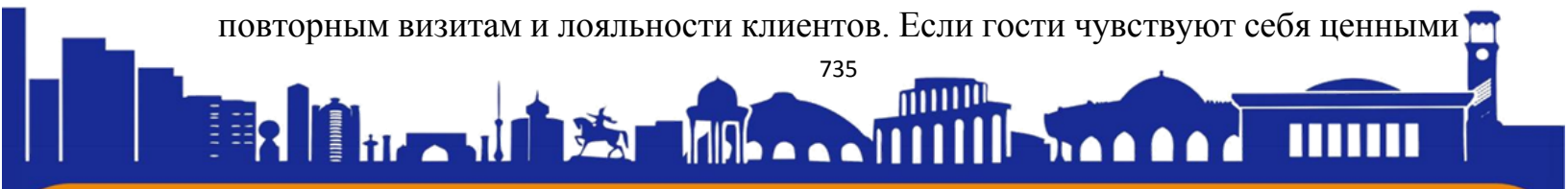



и заботятся о них, они скорее всего вернутся и, возможно, рекомендуют гостиницу друзьям и семье.

4. *Репутация гостиницы:* Персонал играет важную роль в формировании репутации гостиницы. Отзывы и рекомендации, основанные на взаимодействии с персоналом, могут значительно повлиять на общее восприятие бренда гостиницы.

5. *Эффективное управление:* Персонал также важен для эффективного управления гостиницей. От их способности координировать услуги, управлять ресурсами и обеспечивать бесперебойную работу зависит успешность гостиничного бизнеса [2].

Роль персонала в гостиничном бизнесе огромна и охватывает несколько ключевых областей:

1. *Взаимодействие с клиентами:* Персонал гостиницы является лицом компании для гостей. Они встречают гостей при прибытии, помогают им с регистрацией и размещением, отвечают на вопросы и решают проблемы. Взаимодействие с клиентами требует от персонала гостиницы дружелюбия, терпения, профессионализма и готовности помочь.

2. *Обеспечение качественного сервиса:* Персонал гостиницы играет ключевую роль в обеспечении высокого уровня обслуживания. Это включает в себя обеспечение чистоты и порядка в номерах, предоставление информации о услугах гостиницы, обслуживание в ресторанах и барах гостиницы, а также организацию дополнительных услуг, таких как трансферы или экскурсии.

3. *Управление ресурсами гостиницы:* Персонал гостиницы также отвечает за эффективное управление ресурсами гостиницы. Это может включать в себя управление инвентарем (например, постельным бельем, полотенцами, мини-барами), координацию между различными отделами гостиницы, а также управление бронированиями и заселением гостей [3].

В целом, персонал является жизненно важной частью гостиничного бизнеса, и его вклад в успех гостиницы.

С точки зрения квалификационных требований сотрудников гостиниц можно разделить на 3 категории [4]:

— руководители (администрация гостиницы, супервайзеры);

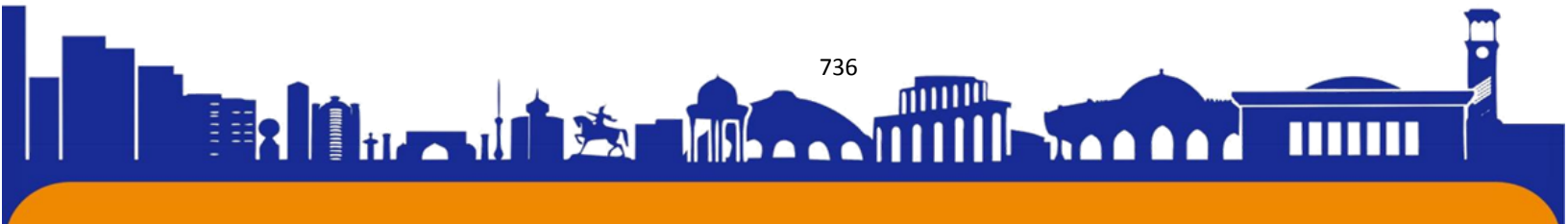



ISSN (E): 2181-4570 ResearchBib Impact Factor: 6,4 / 2023 SJIF 2024 = 5.073/Volume-2, Issue-5

— сотрудники, непосредственно работающие с клиентами (специалисты службы размещения, горничные, официанты и т.п.);

— вспомогательный персонал (инженеры, техники, повара, разнорабочие и т.п.).

Для каждой категории сотрудников гостиницы существует свой набор профессиональных и личных компетенций, которые следует учитывать при найме персонала, формировании программ развития и построении карьеры (табл.) [3].

Категория сотрудников	Профессиональные компетенции	Личные компетенции
Руководители	<ul style="list-style-type: none">– специальные знания и опыт работы в гостиничном бизнесе;– навыки деловой и межличностной коммуникации;– инновационность, стратегическое видение;– организационные навыки, умение планировать свою работу и работу подчиненных;– делегирование полномочий;– способность обучать и развивать сотрудников;	<ul style="list-style-type: none">– лидерские качества;– умение убеждать;– уважительное отношение к подчиненным;– ответственность;– высокая работоспособность;– самообучаемость

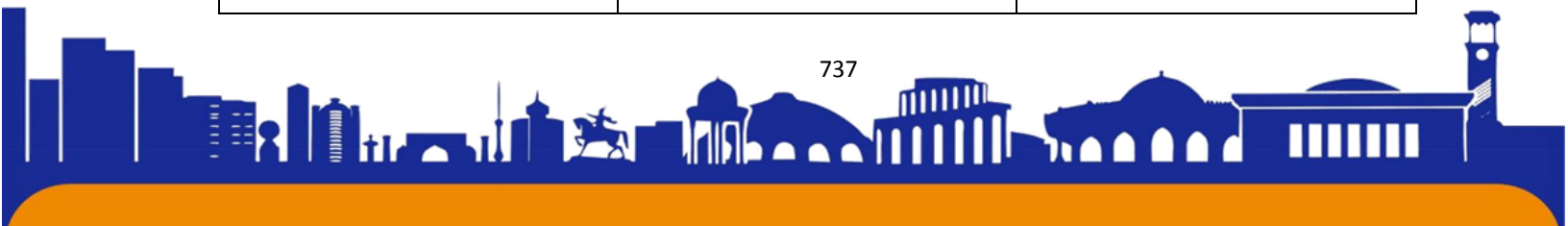



	– умение работать в кризисных ситуациях	
Персонал, работающий с гостями	<ul style="list-style-type: none">– коммуникативные навыки;– умение работать как в команде, так и самостоятельно;– принятие ответственности;– владение иностранными языками;– навыки делового письма; – инициативность;– знание организации гостиничного бизнеса;– умение работать в кризисных ситуациях	<ul style="list-style-type: none">– вежливость, доброжелательность;– стрессоустойчивость;– высокая работоспособность, выносливость;– личная гигиена, опрятность;– дисциплинированность, пунктуальность;
Поддерживающий персонал	<ul style="list-style-type: none">– специальные профессиональные знания и навыки;– умение работать как в команде, так и самостоятельно;	<ul style="list-style-type: none">– вежливость, доброжелательность;– аккуратность;– дисциплинированность, точность

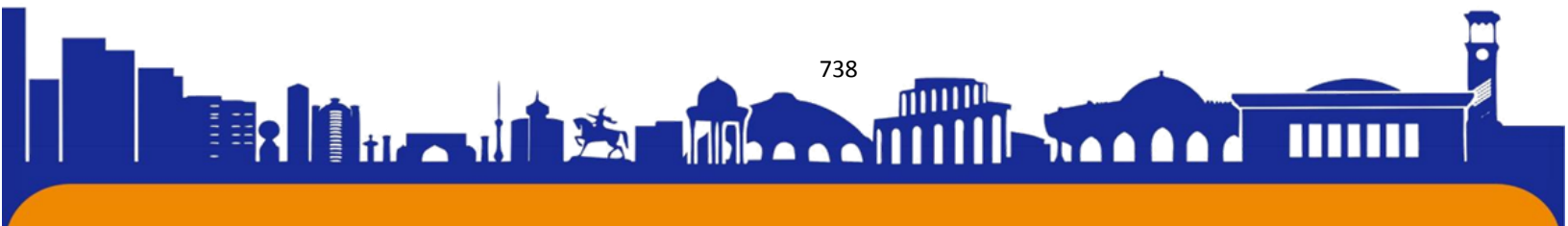



	– ответственность, инициативность	
--	--------------------------------------	--

Большинство людей считают, что работать в индустрии гостеприимства легко. Они думают, что все, что от сотрудников гостиничного бизнеса требуется, — это быть вежливым, соблюдать трудовую этику и уметь справляться с запросами клиентов. Однако на самом деле это гораздо больше, чем кажется на первый взгляд. Для того чтобы сотрудник отеля был успешным, он должен обладать рядом различных навыков и умений. Некоторые из наиболее важных навыков, которые необходимы сотруднику отеля, — это хорошие коммуникативные навыки, навыки межличностного общения, умение решать проблемы и организаторские способности. Это важно для того, чтобы у гостей остались положительные впечатления от пребывания в отеле, и чтобы их запросы и озабоченности решались своевременно и эффективно [5].

Еще одним важным навыком для персонала отеля является коммерческая осведомленность; это включает в себя знание продуктов и услуг, которые предлагает отель, а также понимание того, как работает бизнес с финансовой точки зрения. Это позволяет им предоставлять гостям точную информацию и в то же время давать обоснованные рекомендации, основанные на предпочтениях гостей [6].

Профессиональные навыки персонала в гостиничном бизнесе включают в себя множество различных аспектов, которые помогают обеспечить высококачественное обслуживание гостей:

— *Навыки обслуживания клиентов:* это включает в себя способность общаться с гостями, понимать их потребности, решать проблемы и обеспечивать высокий уровень удовлетворенности клиентов.

— *Организационные навыки:* Персонал гостиницы должен быть способен эффективно управлять своим временем, ресурсами и задачами. Это включает в себя планирование, приоритизацию и выполнение задач в срок.

— *Технические навыки:* В зависимости от роли, персоналу может потребоваться знание и умение использовать различное оборудование, программное обеспечение и системы, используемые в гостинице.

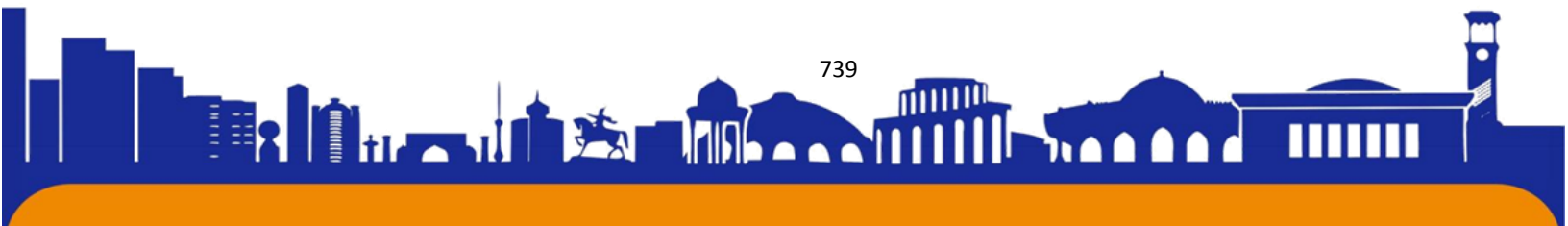



— *Навыки коммуникации:* Эффективное общение является ключевым для обеспечения хорошего обслуживания. Это включает в себя способность ясно и вежливо общаться как устно, так и письменно.

— *Навыки решения проблем:* Персонал гостиницы должен быть способен быстро и эффективно решать проблемы, которые могут возникнуть в процессе работы.

— *Навыки межкультурного общения:* В гостиничном бизнесе часто приходится иметь дело с гостями из разных стран и культур, поэтому важно уметь эффективно общаться и взаимодействовать с людьми из разных культурных контекстов [7].

Межличностные навыки играют важную роль в успехе персонала в гостиничном бизнесе, поскольку эта отрасль тесно связана с обслуживанием клиентов и созданием уютной атмосферы для гостей. Вот несколько ключевых межличностных навыков, которые часто требуются у сотрудников в гостиничном бизнесе:

— *Коммуникация:* Хорошая коммуникация является основой для эффективного обслуживания клиентов. Сотрудники должны быть способны эффективно общаться как устно, так и письменно, быть внимательными к запросам и потребностям гостей, а также уметь четко и ясно выражать свои мысли.

— *Эмпатия:* Понимание и сочувствие к чувствам и потребностям гостей являются важными аспектами обслуживания в гостиничном бизнесе. Сотрудники должны уметь поставить себя на место гостей и проявлять внимание к их индивидуальным требованиям.

— *Терпимость к стрессу:* Гостиничный бизнес может быть очень динамичным и требовательным, особенно в периоды высокого сезона или при возникновении нештатных ситуаций. Способность сохранять спокойствие и профессионализм в стрессовых ситуациях является важным межличностным навыком для сотрудников.

— *Работа в команде:* Гостиничный персонал часто работает в команде, взаимодействуя с коллегами различных отделов. Умение эффективно

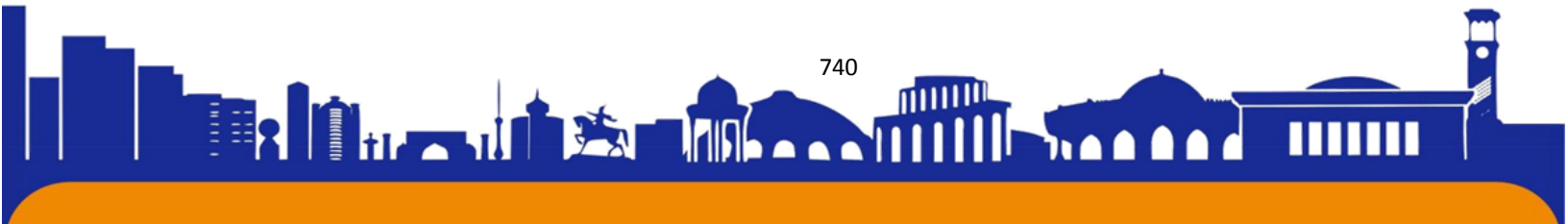



ISSN (E): 2181-4570 ResearchBib Impact Factor: 6,4 / 2023 SJIF 2024 = 5.073/Volume-2, Issue-5

сотрудничать с другими членами команды, выстраивать позитивные отношения и решать конфликты является необходимым для успешной работы в этой сфере.

— *Профессионализм и этика*: В гостиничном бизнесе важно проявлять высокий профессионализм и соблюдать этические стандарты. Это включает в себя уважительное отношение к гостям и коллегам, конфиденциальность информации, а также ответственное выполнение своих обязанностей [8].

Эти навыки являются основой для обеспечения высокого уровня обслуживания в гостиничном бизнесе и могут быть дальше развиты и улучшены через обучение и опыт работы.

Процесс поиска и отбора кандидатов в гостиничном бизнесе начинается с определения потребностей отеля в персонале, включая требуемые навыки и квалификацию для каждой позиции. Затем отель разрабатывает вакансии и размещает объявления на различных платформах поиска работы. После получения заявлений от потенциальных кандидатов проводятся собеседования для оценки соответствия их профессиональных навыков и личностных качеств требованиям вакансии. После успешного прохождения интервью отель проводит проверку референсов и квалификации кандидатов. Завершающим этапом является принятие решения о найме кандидата и предложение работы [9].

Корректный процесс поиска и отбора кандидатов позволяет отелю привлекать высококвалифицированных сотрудников, что в свою очередь способствует повышению качества обслуживания и успешной деятельности в сфере гостиничного бизнеса.

Обучение и развитие персонала в гостиничном бизнесе играют ключевую роль в формировании высокопрофессиональной команды, способной обеспечивать высокий уровень обслуживания для гостей. Этот процесс начинается с ориентации новых сотрудников, которая включает знакомство с политиками и процедурами отеля, а также обучение основам их роли и обязанностей. Затем сотрудники проходят профессиональное обучение, направленное на приобретение необходимых навыков и знаний для выполнения их работы. Это может включать в себя обучение по стандартам обслуживания гостей, процедурам бронирования, использованию систем управления гостиничным бизнесом и другим аспектам, специфичным для их должности.

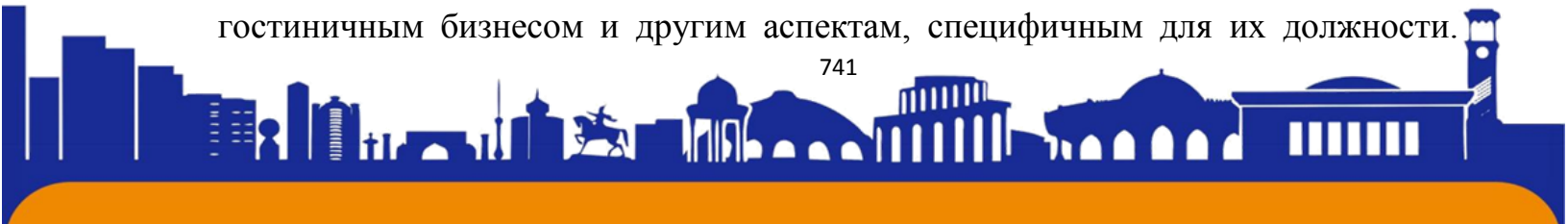



ISSN (E): 2181-4570 ResearchBib Impact Factor: 6,4 / 2023 SJIF 2024 = 5.073/Volume-2, Issue-5

Важной частью обучения является также развитие коммуникационных навыков, эмпатии и умения работать в команде, что помогает сотрудникам эффективно взаимодействовать с коллегами и гостями [10].

Помимо профессионального обучения, гостиничные отели предоставляют сотрудникам возможности для личного и профессионального развития. Это может включать участие в тренингах, семинарах, внутренних программ обучения и менторства, а также возможности для повышения квалификации и получения дополнительных сертификатов или степеней. Развитие карьеры также является важной частью обучения и развития персонала, и отели могут предоставлять сотрудникам возможности для карьерного роста и продвижения внутри компании. Все эти мероприятия по обучению и развитию способствуют повышению профессионализма и мотивации персонала, что в конечном итоге благоприятно сказывается на качестве обслуживания гостей и успехе гостиничного бизнеса.

Оценка производительности и продвижение персонала являются важными аспектами управления в гостиничном бизнесе, поскольку позволяют отелю не только оценить эффективность работы сотрудников, но и стимулировать их развитие и карьерный рост. Процесс оценки производительности обычно включает в себя регулярное и систематическое измерение результатов работы сотрудников, их выполнение задач, достижение целей и соответствие установленным стандартам качества обслуживания. Для этого могут использоваться различные методики, включая оценку руководителями, самооценку сотрудников, 360-градусную обратную связь и другие инструменты [11].

На основе результатов оценки производительности отель принимает решение о продвижении сотрудников. Продвижение может происходить как внутри отеля, в рамках текущего подразделения или отдела, так и между отделами или даже на более высокие позиции в организации. Это может включать повышение по должности, расширение полномочий, перевод на более ответственные проекты или задачи, а также увеличение заработной платы и другие вознаграждения. Важно, чтобы процесс продвижения был прозрачным, справедливым и основывался на заслугах и профессиональных достижениях сотрудников, что способствует их мотивации, лояльности и эффективности





ISSN (E): 2181-4570 ResearchBib Impact Factor: 6,4 / 2023 SJIF 2024 = 5.073/Volume-2, Issue-5

работы. Кроме того, отель должен обеспечить сотрудников необходимой поддержкой, обучением и развитием, чтобы они были готовы к новым задачам и ответственностям, связанным с продвижением.

Удержание персонала и управление конфликтами являются двумя ключевыми аспектами управления персоналом в туристической индустрии

1. *Удержание персонала:* Удержание квалифицированных и опытных сотрудников является важной задачей для любого бизнеса, включая гостиничный. Это включает в себя:

— Компенсация и льготы: Предложение конкурентоспособной заработной платы и пакета льгот может помочь удержать персонал.

— Возможности для развития: Предоставление возможностей для профессионального и карьерного роста также может способствовать удержанию персонала.

— Рабочая среда: Создание здоровой и поддерживающей рабочей среды может помочь улучшить удовлетворенность работой и уменьшить текучесть кадров.

2. *Управление конфликтами:* Конфликты могут возникать в любой организации, и управление ими является важной частью работы менеджера. Это включает в себя:

— Идентификация и принятие мер: Быстрое определение и решение конфликтов может помочь предотвратить их эскалацию.

— Коммуникация: Открытая и честная коммуникация может помочь разрешить многие конфликты на ранней стадии.

— Медиация: в некоторых случаях может потребоваться медиация или вмешательство третьей стороны для разрешения конфликта.

— Обучение и развитие: Обучение персонала навыкам управления конфликтами может помочь предотвратить их возникновение в будущем.

Оба этих аспекта требуют внимания и усилий со стороны менеджмента и могут значительно повлиять на успех гостиничного бизнеса [12].

Заключение

Улучшение управления персоналом в туристическом бизнесе является неотъемлемой частью обеспечения высокого уровня обслуживания и

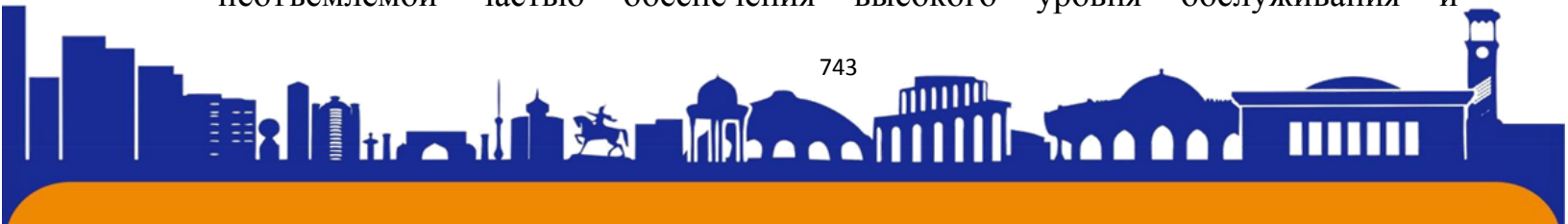



ISSN (E): 2181-4570 ResearchBib Impact Factor: 6,4 / 2023 SJIF 2024 = 5.073/Volume-2, Issue-5

удовлетворенности гостей. Для достижения этой цели отель может воспользоваться несколькими стратегиями. Прежде всего, развитие культуры обслуживания, где каждый сотрудник понимает важность своей роли в обеспечении высокого уровня сервиса и гостеприимства, является основой успешного управления. Важным аспектом также является инвестирование в обучение и развитие персонала через проведение регулярных тренингов, семинаров, внутренних программ обучения и менторства.

Эффективная коммуникация между руководством и персоналом, прозрачная и открытая, также играет важную роль в создании позитивной рабочей атмосферы. Для стимулирования сотрудников к достижению лучших результатов необходимо разработать систему мотивации и вознаграждения, включая премии, бонусы, повышение по должности и создание приятной рабочей атмосферы. Внедрение системы управления производительностью и развитие лидерских качеств у руководителей также необходимы для успешного управления персоналом. Путем реализации этих стратегий и методов отель может значительно повысить качество обслуживания, удовлетворенность клиентов и общий успех в гостиничном бизнесе.

Список использованных источников

1. Лымарева О.А. Кадровая политика предприятий сферы гостеприимства, ее особенности / О.А. Лымарева, Р.И. Перельгина, А.А. Остривная, В.Н. Пальникова // Экономика устойчивого развития: научный журнал. – 2016. – №4 (28). – С. 49-53.
2. Parasuraman A., Zeithaml V.A., Berry L.L. SERVQUAL: a Multiple-Item Scale for Measuring Consumer Perceptions of Service Quality // Journal of Retailing, Spring 2021.
3. Валькович О.Н., Слепцова Е.В. Компетенции как современная парадигма управления персоналом / О.Н. Валькович, Е.В. Слепцова // Экономика устойчивого развития: региональный научный журнал. – №2 (26). – 2016. – С. 309-314.
4. Баумгартен Л. В. Управление качеством в туризме. Практикум: учеб. пособие / Л. В. Баумгартен. — М.: КНОРУС, 2018. — 288 с.
5. Гареев Р. Р. Особенности системы управления качеством в гостиничных предприятиях // Молодой ученый. — 2013. — № 11. — С. 315–319.





ISSN (E): 2181-4570 ResearchBib Impact Factor: 6,4 / 2023 SJIF 2024 = 5.073/Volume-2, Issue-5

6. Грищенко, Д. А. Инновационное развитие гостиничного предприятия // Международный научный журнал «Инновационная наука». – № 1. – 2016. – 53 с.
7. Кормишова, А. В. Подходы к определению содержания понятия «инфраструктура туризма» // Academy. – 2017. – № 2 (17) – С. 124-132.
8. Рогова, И. А. Особенности управления инновационной деятельностью в туристическом бизнесе // Вестник
9. университета. – М.: Изд. дом ГУУ, 2013. – № 9. – С. 82-86.
10. Дурович А. П. Маркетинговые исследования в туризме: учебное пособие — Издательский дом «Питер», 2017. — 384 с.
11. Игнатъева И. Ф. Организация туристской деятельности: учебное пособие. — СПб.: Питер, 2015. — 448 с.
12. Кабушкин Н. И., Бондаренко Г. А. Менеджмент гостиниц и ресторанов: Учеб. пособие — 2-ое изд. — Минск: ООО «Новое знание», 2016. — 180 с.

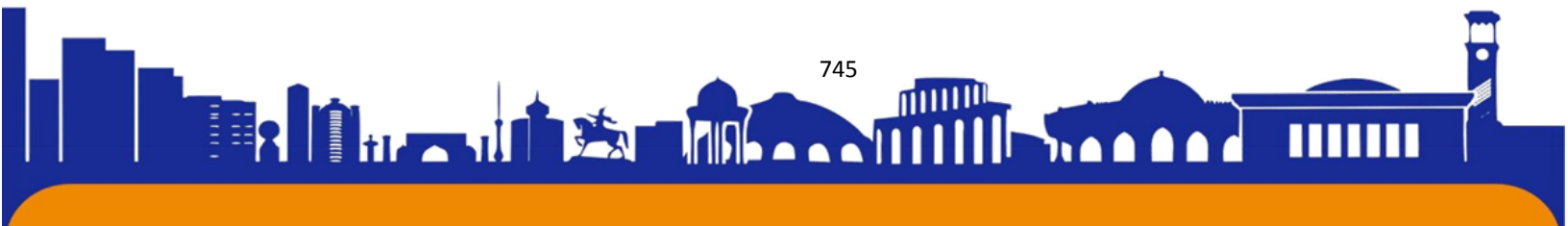

THE MAIN CAUSES OF THE CONTENT AND DEVELOPMENT OF PROFESSIONAL-PEDAGOGICAL DEFORMATION

Saidova Parvina Mirzo kizi <https://orcid.org/0009-0008-7109-4426>

Denau Institute of Entrepreneurship and Pedagogy

Sharof Rashidov Street 360, Denov 190507 Uzbekistan (psaidova@dpi.uz)

Annotation: *This article describes the essence and causes of the pedagogical deformation. Information is given on the manifestations of professional and pedagogical deformation, people who are most prone to professional deformation, initial conditions of deformation, main causes of deformation, positive and negative consequences of professional deformation. Several recommendations are also given about the prevention of occupational deformation.*

Key words: *professional deformation, stereotype, personality deformation, prevention, administrative pleasure monotony, emotional exhaustion, management erosion, "Burn out" syndrome, cognitive fatigue*

Introduction

In the world education system, special attention is paid to improving the professional competence of pedagogues, professional self-development based on creative approaches. In particular, prevention of professional and pedagogical deformation, deeper study of the system of interpersonal differential relations, "self study" (independent work on oneself), "self control" (self control), "self development" (self-development), "self-confidence" (self-confidence) is important.

The reforms implemented in our country show the results of large-scale changes to raise the education system to a new level and increase its efficiency. In the Decree of the President of the Republic of Uzbekistan dated January 28, 2022 No. PF-80 "On the Development Strategy of the New Uzbekistan" for the years 2022-2026 "to bring the knowledge and skills of teaching staff to the international level" Important tasks such as [1] were defined. This requires the improvement of the preventive system of professional deformity that occurs in the work of the teacher.

The main part

The issue of professional deformity has been studied since the 20s and 30s of the 20th century. In this regard, it is possible to see scientific researches in which the problems related to professional aspiration, ensuring the reliability of work, increasing work ability, as well as situations related to unfavorable conditions in professional activity have been studied. However, little attention is paid to improving the preventive system of professional deformity. In order to improve the preventive system of professional pedagogical deformation, first of all, it is necessary to study the essence of professional deformation and the reasons for its development.

Deformation - (Latin "deformation" - "disruption", "change") means a change in the shape and functions of the body as a result of external and internal influences. Professional deformation is a negative change that occurs in the cognitive, behavioral and motivational sphere of a specialist as a result of the influence of external and internal factors in professional activity.

Often, the term "professional deformation of the person" (personal deformation) is widely used in the classification of negative changes in the personality. Taking into account the specific characteristics of pedagogical activity, we propose the term "pedagogical professional deformation", as the basis for this is the existence of specific deformations of the teaching profession, as in every profession. Therefore, we interpret the professional deformation that occurs in the activity of a teacher as a phenomenon that causes changes in personal characteristics, a violation of the content of pedagogical activity, professional qualities and pedagogical abilities under the influence of professional activity [2].

In the 1930s, psychotechnician S.G. Gallerstein wrote that the content of professional activity is not related to the performance of one or another task by employees, but to the adaptation of the organism to certain aspects of the profession. There is a continuous interaction between the organism of the worker and external influences. Due to this, deformation is observed not only in the body, but also in the psyche of the employee. The concept of deformation is usually interpreted as a change that affects an organism and creates an important character trait in it.

Professional deformation was initially associated with the spread of professional stereotypes developed by a person to other areas of life, including. Later, unprofessional behavior (behavior outside the profession) and communication began to appear. Many

researchers emphasize the emergence and formation of professional deformation in "human-human" professions. For the first time, the term "professional deformation" was introduced by Pitirim-Sorokin as a sign of negative influence. Professional deformation was described by scientists such as S. G. Gellerstein (1930), A. K. Markova (1996), E. F. Zeer (1999, 2003), S. P. Beznosov (2004), R. M. Granovskaya (2010), S. A. Druzhilov (2013). Researchers distinguish professional deformation of the person, professional deformation of activity, professional deformation of labor behavior.

Professional deformations are changes in the teacher's personality, which have a negative impact on the person himself, on the activities performed by the teacher, on the spheres of his life and others. Professional deformations have the strongest impact on representatives of social professions, including the teaching profession [3]. Vocational deformation is a period when a person loses interest in work. In people, this phenomenon is very simple - it is called professional burnout.

According to the researches of E.F. Zeer and E.Ye. Somanyuk, professional deformation takes place in 4 different ways (Fig. 1):

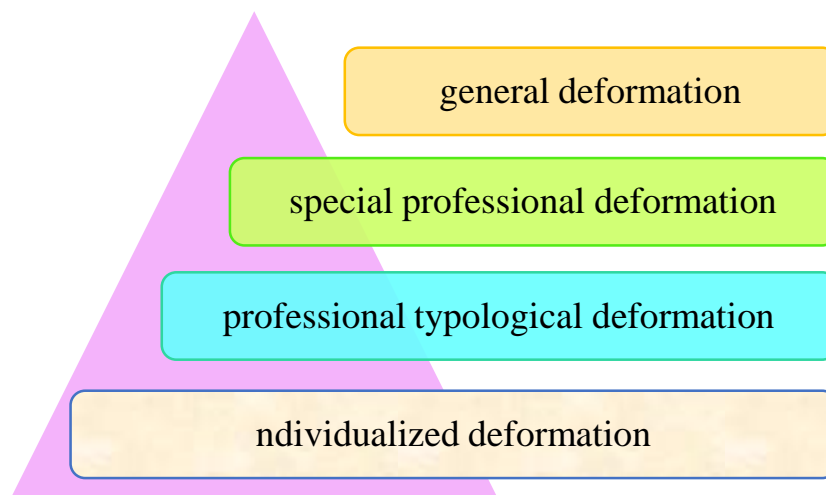

Figure 1. Types of professional deformation

Professional deformation can cause both useful and serious problems. Sometimes deformation is really useful, because some purely professional skills can help a lot in everyday life. For example, someone who holds the position of boss can use their skills

to organize some family event. A doctor always knows how to provide first aid. Most importantly, do not forget about the boundary between work and life.

Suggestions

Everyone should know that his attitude to work further affects his mental state in order to prevent the development of professional deformation of the personality. It is important to understand what tasks are placed on his shoulders and strictly adhere to these principles. At the same time, always be ready for change. To prevent professional pedagogical deformation, we recommend the following:

1. Carry out regular preventive measures - at least 2-4 times a year. That is: do not forget about self-development, visit cultural centers, do not overwork and give yourself the opportunity to relax, be strict and kind at the same time. Understand these and grow as a person.

2. Direct your energy to the areas of life that bring you the least joy. To do this, you can read books, take care of your health, get rid of unnecessary things and improve your skills. Otherwise, professional deformity will be a real problem for you and prevent you from living a full life.

3. Educators (employees) often conduct self-diagnosis to prevent professional deformation: develop the ability to self-criticize;

4. Try to reduce the level of emotional exhaustion in your work. Set aside a certain amount of time for work and personal life;

Summary

In-depth mastering of concrete methods and methods helps to prevent the deformation of a person related to his profession. The syndrome of "burning out" can be included in the deformations of such a person. "Burning out" syndrome occurs in various categories of professionals who use private, personal resources in their work. It is characterized by emotional, physical and cognitive fatigue caused by occupational stress. The reason for the emergence of such a syndrome is: personal unsolved problems of the specialist; making high demands from colleagues with little support; consequences of working with groups with low motivation; low work efficiency;

stagnation; fear of disclosure of professional knowledge; The reason may be that it is not allowed to teach and promote work experience.

Prevention of occupational deformity is a set of preventive measures aimed at reducing the initial conditions and probability of occurrence of occupational deformity. It is based on mastering the methods of controlling the mind, developing the ability to switch from one type of activity to another, strengthening the will, and most importantly, not giving in to stereotypes, standards, patterns and acting in real time depending on the situation.

REFERENCES

1. Decree of the President of the Republic of Uzbekistan dated January 28, 2022 No. PF-60 on the development strategy of New Uzbekistan for 2022-2026.
2. Abdusamiyev Dilmurod Abdunabi ugli "Pedagogical possibilities of preventing professional deformation in the work of a teacher". Doctor of Philosophy in Pedagogical Sciences (PhD) Diss. Author Ref. - Namangan 2023
3. Mynbayeva A.K., Anarbek N., Akhmetova G.K. Diagnosis of pedagogical professional deformations: a view from Kazakhstan. International Conference on Education and Educational Psychology (ICEEPSY 2012) Procedia - Social and Behavioral Sciences. Volume 69, 24 December 2012, Pages 1289-1294. <https://www.sciencedirect.com/science/article/pii/S1877042812055243>

YALPI HUDUDIY MAHSULOT HAJMINI EKONOMETRIK MODELLASHTIRISH

Sh.M. Ortiqov

Termiz davlat universiteti

B.E. Turayev

Termiz davlat universiteti

Annotatsiya: Ushbu maqolada Surxondaryo viloyati yalpi hududiy mahsulot hajmi eksponentsial, chiziqli, polinomli, darajali, logarifmli trend modellari yordamida 2028 yilga qadar prognoz qilingan hamda iqtisodiy jarayonga eng mos model turi aniqlangan.

Kalit so'zlar: eksponentsial, chiziqli, polinomli, darajali, logarifmli trend modellari, regressiya.

Ko'rsatkichlarni yillar oralig'idagi o'zgarishini o'rganish ahamiyati katta. Sababi ular vaqt davomida o'zgarib turadi. Bunday holatlarda trend modellari bilan prognozlashtirish ko'rsatkichlarning nazariy qiymatlarini aniqlash orqali kelgusi holatni tadqiq etish imkonini beradi. Trend modellari tajribalarda keng qo'llaniladigan eng sodda prognozlash modellaridan biri hisoblanadi.

Trend – tasodifiy ta'sirlardan holi holda vaqt bo'yicha harakat qonuniyatidir. Trend vaqt bo'yicha regressiya bo'lib, doimiy omillar ta'sirida yuzaga keladigan rivojlanishning determinik tarkibiy qismidir. Trendlardagi chetlanishlar tasodifiy omillar sababli yuzaga keladi⁸¹. Unda natijaviy belgi sifatida o'rganayotgan

ko'rsatkich, omil belgi sifatida esa kuzatuv davri soni olinadi. Odatda trend modellari umumiy ko'rinishi quyidagicha bo'ladi⁸²:

$$y_t = f(t) + \varepsilon_t \quad (1)$$

bu yerda, $f(t)$ - jarayonlarning vaqt bo'yicha yo'nalishining doimiy tarkibiy qismi; ε_t - tasodifiy tarkibiy qism;

Trend modellarining keng qo'llaniladigan quyidagi turlari mavjud^{83 84 85 86}:

- $y = a + bt$ - chiziqli trend modeli
- $y = ae^{bt}$ - eksponentsial trend modeli
- $y = a + b_1x + b_2x^2$ - 2-darajali polinom
- $y = at^b$ - darajali
- $y = a + blnt$ - logarifmik trend tenglamalari

Odatda, trend parametrlari eng kichik kvadratlar usuli yordamida baholanadi. Egri chiziqli trend modellari logarifmlash yo'li bilan chiziqli trend ko'rinishiga keltiriladi va tegishli hisob-kitoblar amalga oshiriladi.

Eng maqbul modelni tanlash uchun ularning determinatsiya koeffitsienti va xatoliklariga ko'zdan kechiriladi.

Surxondaryov viloyati yalpi hududiy mahsuloti hajmini eksponentsial, chiziqli, darajali va 2-tartibi polinom trend modellari bilan modellashtirish uchun Microsoft

⁸² Фукина С.П. Трендовые модели в экономических исследованиях // Экономический анализ: теория и практика. 2011. №11. URL: <https://cyberleninka.ru/article/n/trendovye-modeli-v-ekonomicheskix-issledovaniyah> (дата обращения: 28.11.2023).

⁸³ Туьчиёва, М. К., & Turayev, B. E. (2024). Trend modellari yordamida elektron tijorat aylanmasi hajmini modellashtirish va prognozlashtirish. Technical science research in Uzbekistan, 2(2), 193-199.

⁸⁴ Mirzohidovna, P. M., & Turayev, B. E. (2024). Surxondaryo viloyati asosiy kapitalga kiritilgan investitsiyalar hajmini trend modellari orqali modellashtirish. Journal of Universal Science Research, 2(2), 296-302.

⁸⁵ Xursanova, S. A., & Turayev, B. E. (2024). Hudud dehqonchilik mahsulotlari ishlab chiqarish hajmini trend modellari yordamida prognozlashtirish. Technical science research in Uzbekistan, 2(2), 200-208.

⁸⁶ Tulaganova, M. H., & Turayev, B. E. (2024). Asosiy kapitalga kiritilgan investitsiyalarni trend modellari yordamida prognozlash (Surxondaryo viloyati misolida). Technical science research in Uzbekistan, 2(2), 223-230.



Excel dasturiy ta'minotining «Анализ данных» paketidan foydalangan holda amalga oshirildi. Dastlab tahlil uchun 1-jadvaldagi ma'lumotlardan foydalanildi.

1-jadval

Surxondaryo viloyati yalpi hududiy mahsulot hajmi (mlrd so'm)⁸⁷

Yillar	y	Yillar	y
2010	3394,7	2017	14404,4
2011	5217,1	2018	18592,5
2012	6436,4	2019	22288,1
2013	7436,4	2020	24625,6
2014	9213,2	2021	29693,2
2015	11114,4	2022	34385,3
2016	12179,6	2023	40909,8

Tajriba uchun ma'lumotlarni MS Excelga yuklab oldik. Ma'lumotlar oraligini belgilab olib, “Вставка – Диаграмма – Точечная – Точечная” diagrammasini, keyin esa, istalgan nuqtani belgilab, sichqonchanning o'ng tugmasini bosish orqali hosil qilinadigan menyudan “Добавить линию тренда...” ni tanladik. Natijada quyidagiga ega bo'ldik

⁸⁷ Surxondaryo viloyati Statistika boshqarmasi rasmiy sayti www.surxonstat.uz ma'lumotlari.





(1-rasm).

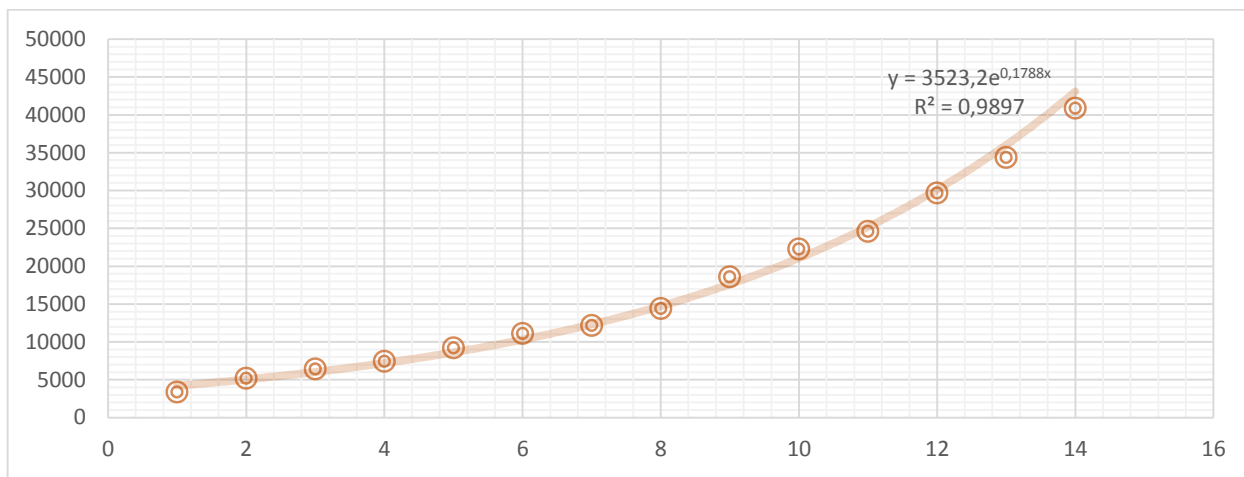

1-rasm. Eksponentsial trend modeli⁸⁸

Boshqa model turlarini tanlab 2-5-rasmlardagi natijalarga ega bo'lamiz.

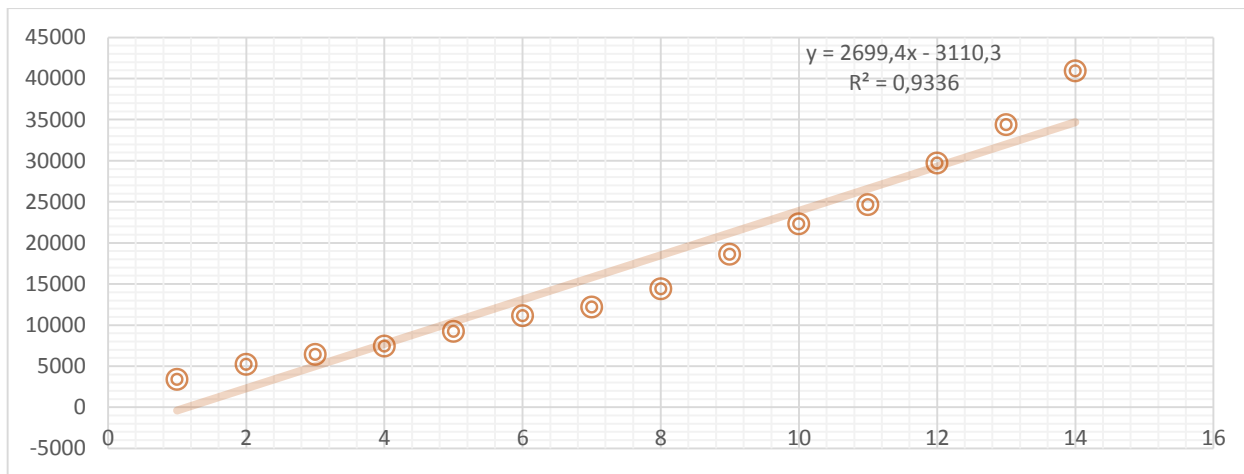

⁸⁸ Muallif ishlanmasi

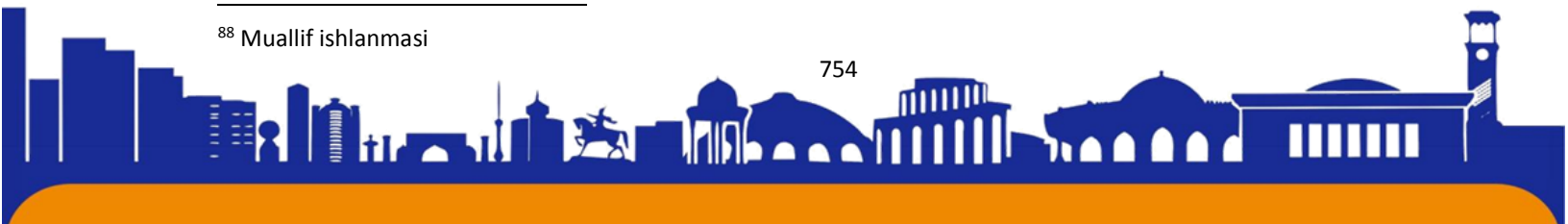



2-rasm. Chiziqli trend modeli

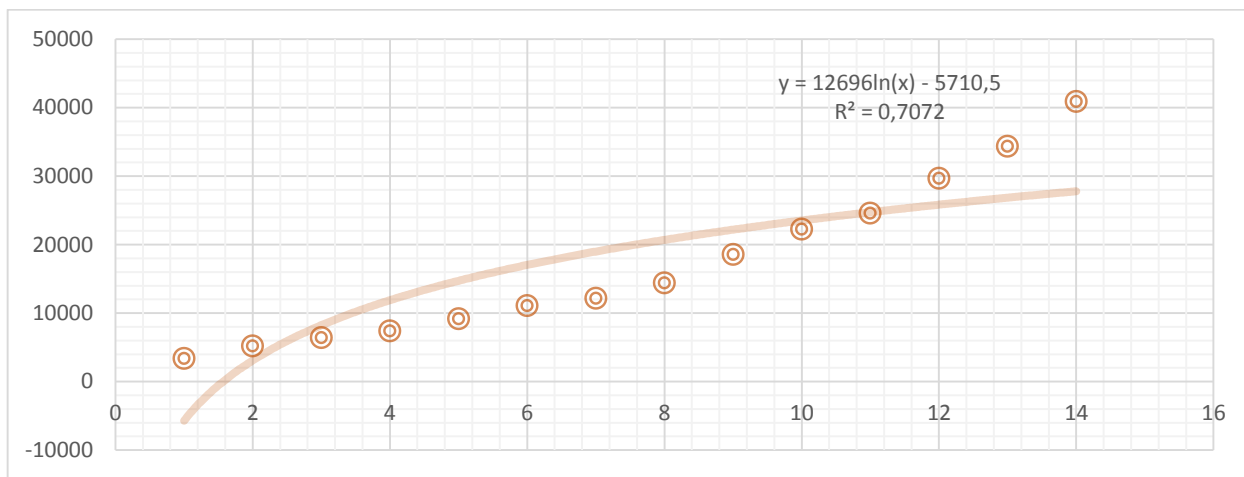

3-rasm. Logarifmik trend modeli

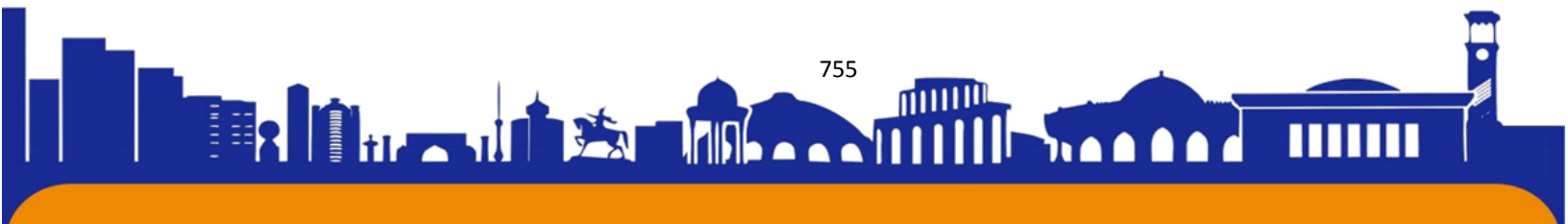
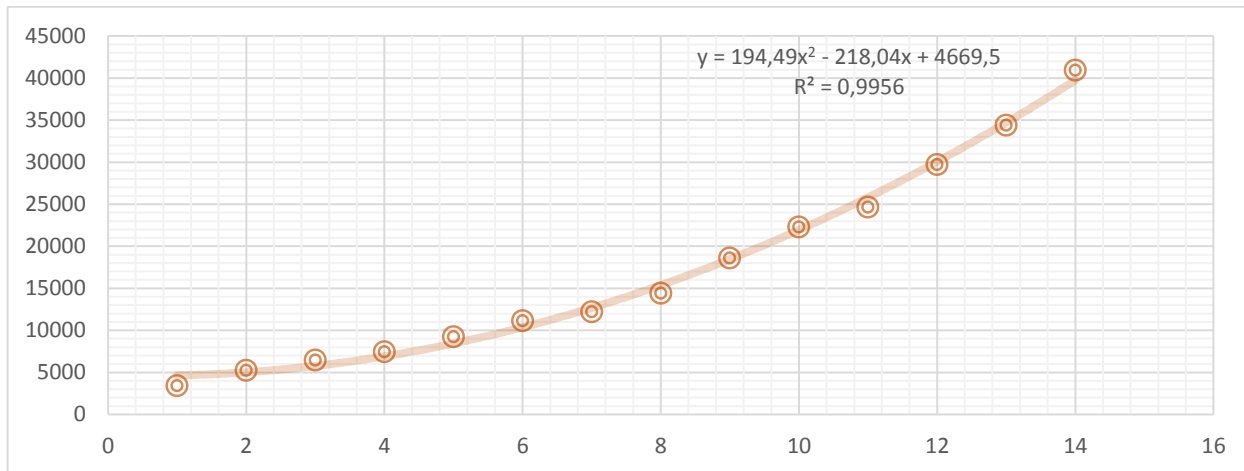



4-rasm. 2-darajali polinom trend modeli

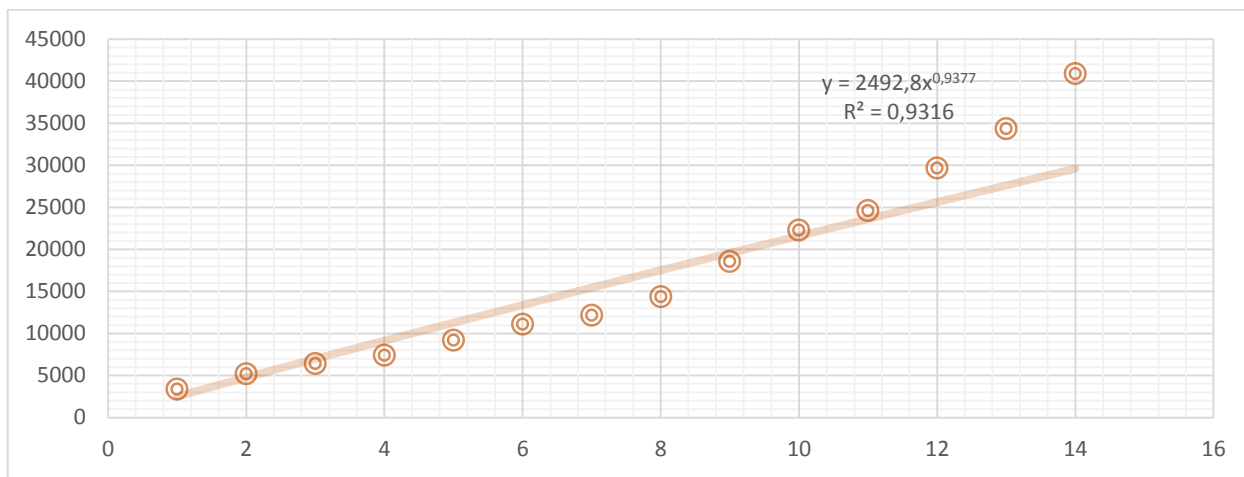

5-rasm. 2-darajali trend modeli.

Shunday qilib, barcha turdagi modellarni tuzib oldik. Endi ularning sifatini va ahamiyatligini tekshirib ko'ramiz (2-jadval).

2-jadval

Regression tahlil natijalari⁸⁹

T/r	Model turi	Model tenglam,asi	Determinatsiya koeffitsienti
1	Ekspontentsial	$y = 3523,2e^{0,1788t}$	0,9897
2	Chiziqli	$y = 2699,4t - 3110,3$	0,9336
3	Logarifmik	$y = 12696 \ln(t) - 5710,5$	0,7072
4	Polinomli	$y = 194,49t^2 - 218,04t + 4669,5$	0,9956
5	Darajali	$y = 2492,8t^{0,9377}$	0,9316

⁸⁹ Muallif ishlanmasi

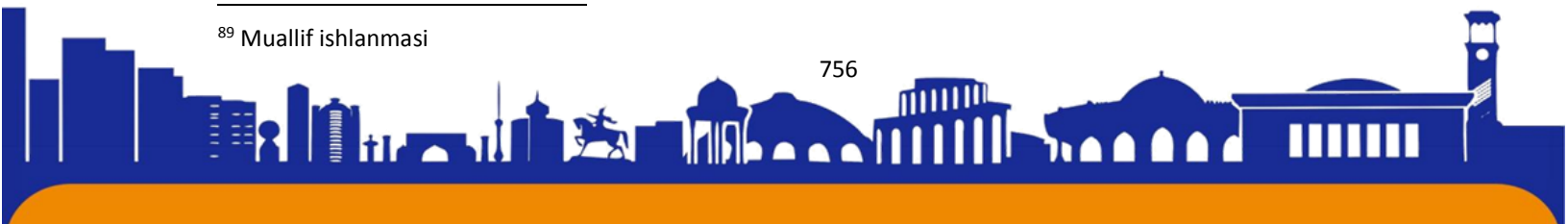



2-jadvaldan 2-darajali polinom trend modeli bo'yicha determinatsiya koeffitsienti eng katta. Demak, model sifati boshqalarga qaraganda yuqori. Modelning ahamiyatini Fisher mezoni bilan va parametrlari statistik ishonchliligini Styudent t mezoni bilan tekirishilganda ba'zi koeffitsiyentlari statistik ahamiyatga ega bo'lmadi. Shu sababli o'zgarmas qatnashmagan 2-darajali polinom model turini tajribadan o'tkazdik (3-jadval).

3-jadval

Regression tahlil natijalari⁹⁰

ВЫВОД

ИТОГОВ

<i>Регрессионная статистика</i>	
Множественный R	0,997
R-квадрат	0,994
Нормированный R-квадрат	0,911
Стандартная ошибка	1656,643
Наблюдения	14

⁹⁰ MS Excelda shakllantirildi.





ISSN (E): 2181-4570 ResearchBib Impact Factor: 6,4 / 2023 SJIF 2024 = 5.073/Volume-2, Issue-5

Дисперсионный анализ

	<i>df</i>	<i>SS</i>	<i>MS</i>	<i>F</i>	<i>Значимость F</i>
Регрессия	2	585328549	292664274,7	1066,379	2,54796E-13
Остаток	12	32933604,4	2744467,03	9	
Итого	14	588621909			

	<i>Коэффициенты</i>	<i>Стандартная ошибка</i>	<i>t-статистика</i>	<i>P-Значение</i>	<i>Нижние 95%</i>
Y-пересечение	0,000	#Н/Д	#Н/Д	#Н/Д	#Н/Д
Переменная X 1	1067,553	208,622	5,117	0,000	613,006
Переменная X 2	120,610	18,600	6,484	0,000	80,083

3-jadvalga ko'ra, Fisher F mezonni qiymati 1066,379. Bu qiymat jadval qiymatidan katta. Sababi, p-qiymat $2,54796 \cdot 10^{-13}$ ga teng. Shuningdek, parametrlarining Styudent t mezonni bo'yicha qiymati esa 208,622 va 18,6 ga teng. Bunda p-qiymat 0,05 ahamiyatlilik darajasidan kichik. Demak, model iqtisodiy jarayonga mos.

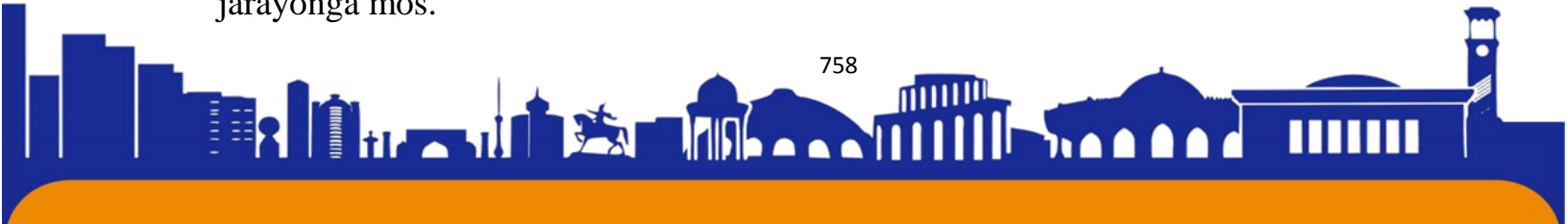



ISSN (E): 2181-4570 ResearchBib Impact Factor: 6,4 / 2023 SJIF 2024 = 5.073/Volume-2, Issue-5

Shunday qilib, Surxondaryo viloyati yalpi hududiy mahsulot hajmi bo'yicha modeli umumiy ko'rinishi quyidagicha bo'ldi:

$$y = 1067,553t + 120,64t^2 \quad (1)$$

Bu modeldan foydalanib, hudud yalpi hududiy mahsulot hajmi prognoz qilindi.

(6-rasm)

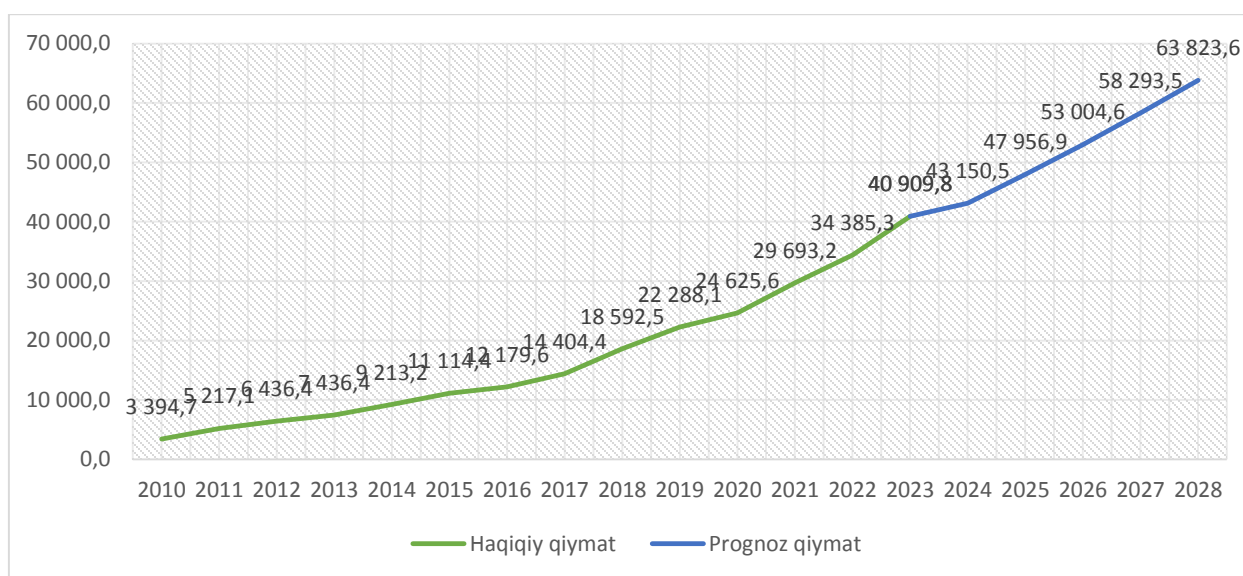

6-rasm. Surxondaryo viloyati yalpi hududiy mahsuloti hajmi prognoz qiymatlari (mlrd so'm).

6-rasmga ko'ra 2028 yilga kelib, hudud yalpi hududiy mahsuloti hajmi 63 823,6 mlrd so'mni, o'sish esa 156% ni tashkil etishi kutilmoqda.

Foydalanilgan adabiyotlar

1. Фукина С.П. (2011). Трендовые модели в экономических исследованиях // *Экономический анализ: теория и практика*. №11.
2. Shodiyev T.Sh., Hakimov T.X., Boltaeva L.R., Ishnazarov A.I., Nurullayeva Sh., Muminova M.A. (2007). *Ekonometrika: o'quv qo'llanma*. – T.: TDIU – 178 b.





3. Тураев, Б. (2021). Корреляционно-регрессионный анализ доли строительных работ в валовом региональном продукте Сурхандарьинской области. *Экономика и инновационные технологии*, (6), 205-214.

4. Tuychiyeva, M. K., & Turayev, B. E. (2024). Trend modellari yordamida elektron tijorat aylanmasi hajmini modellashtirish va prognozlashtirish. *Technical science research in Uzbekistan*, 2(2), 193-199.

5. Xursanova, S. A., & Turayev, B. E. (2024). Hudud dehqonchilik mahsulotlari ishlab chiqarish hajmini trend modellari yordamida prognozlashtirish. *Technical science research in Uzbekistan*, 2(2), 200-208.

6. Mirzohidovna, P. M., & Turayev, B. E. (2024). Surxondaryo viloyati asosiy kapitalga kiritilgan investitsiyalar hajmini trend modellari orqali modellashtirish. *Journal of Universal Science Research*, 2(2), 296-302.

7. Tulaganova, M. H., & Turayev, B. E. (2024). Asosiy kapitalga kiritilgan investitsiyalarni trend modellari yordamida prognozlash (Surxondaryo viloyati misolida). *Technical science research in Uzbekistan*, 2(2), 223-230.

8. Субханова, М. А., & Тураев, Б. Э. (2024). Корреляционно-регрессионный анализ ликвидности коммерческих банков. *Multidisciplinary Journal of Science and Technology*, 4(3), 38-43.

9. Surxondaryo viloyati Statistika boshqarmasi rasmiy sayti www.surxonstat.uz ma'lumotlari.

10. Khurramov, E. X. (2019). Role of innovation in increasing efficiency of production of agricultural products in forestry. *Theoretical & Applied Science*, (10), 518-521.

11. Khidirberdievich, A. E., & Mamadillayevich, Z. S. (2021). Issues of Regulation of Blockchains in the Digital Economy and World Experience in Reducing,

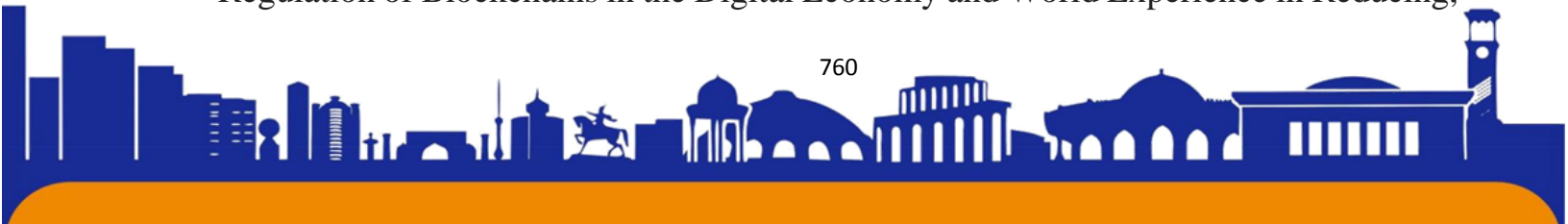



ISSN (E): 2181-4570 ResearchBib Impact Factor: 6,4 / 2023 SJIF 2024 = 5.073/Volume-2, Issue-5

Preventing the "Hidden Economy". *International Journal of Multicultural and Multireligious Understanding*, 8(7), 591-597.

12. Ziyodullaev, S. M. (2023, July). Descriptive indicators of the level of income of banks' assets. In "online-conferences" platform (pp. 229-233).

13. Allayarov, P. (2022). The factors affecting Kyrgyzstan's bilateral trade: a gravity-model approach. *Архив научных исследований*, 4(1).

14. Nurmatov, N. (2022). Mamlakatimiz agrar tarmog'iga "qishloq xo'jaligi-4, 0" konsepsiyasini joriy etish imkoniyatlari. *Архив научных исследований*, 2(1).

15. Muhammadiyevich, O. S. (2023). Main problems of population employment and ways to solve them. *American Journal of Science on Integration and Human Development (2993-2750)*, 1(4), 10-13.

16. Ismatov, S. A., & Ortikov, S. M. (2020). The population bandhini tamines, turmus of regine oshirildi humiliation tagirova and using Uzbekistana characteristic.(foreign experience in providing employment, improving well-being and its specifics for uzbekistan). *Theoretical & Applied Science*, (11), 521-526.

17. Khatamov, O. K., & Ortikov, S. M. (2019). Use from the international experiences in employment the population in uzbekistan. *Theoretical & Applied Science*, (11), 364-371.

18. Хатамов, О., & Ортиков, Ш. (2019). Аҳоли бандлигини таъминлаш моделлари ва ундан Ўзбекистон шароитида фойдаланиш имкониятлари. *Экономика и инновационные технологии*, (4), 48-59.

19. Ortiqov, S. M., & Mamataliyev, X. B. (2024). Econometric assessment of the effect of fixed capital investments on the volume of agricultural production. *Multidisciplinary Journal of Science and Technology*, 4(4), 110-114.

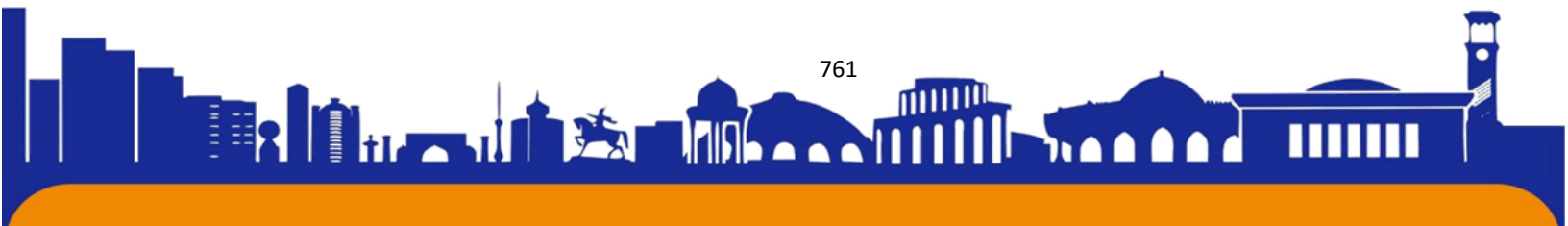



ISSN (E): 2181-4570 ResearchBib Impact Factor: 6,4 / 2023 SJIF 2024 = 5.073/Volume-2, Issue-5

20. Gulnoza, E. (2024). The status of the population's use of the stock market in Uzbekistan. *Western European Journal of Linguistics and Education*, 2(4), 145-149.

21. Khassanov, F. O., Khuzhanazarov, U., Rakhimova, N., Esankulov, A., & Achilova, N. (2013). Two new species of Iris L.(Iridaceae Juss.) from Uzbekistan. *Stapfia*, 99, 1-3.

22. Bozorov, R. K., & Esankulov, A. E. (2019). Practice of analysis of financial stability indicators of major commercial banks in Uzbekistan. *International Journal of Advanced Science and Technology*, 28(20), 873-880.

23. Safarovna, K. S. (2024). Surxondaryo viloyati aholi jon boshining asosiy kapitaliga o'zlashtirilgan investitsiyalar hajmini arima modeli yordamida prognozlashtirish. *Journal of Universal Science Research*, 2(2), 257-266.

24. Feruza, H., & Eshquvvatov, O. A. (2024). Ensuring investment activity in Uzbekistan. *Synergy: Cross-Disciplinary Journal of Digital Investigation (2995-4827)*, 2(4), 26-30.

25. Eshquvvatov, O. A., & Ilkhamovna, B. T. (2024). Corporate economics and investments. *Gospodarka i Innowacje.*, 46, 145-148.

26. Eshquvvatov, O. A. (2024). The role of information in the implementation of foreign economic activity. *Multidisciplinary Journal of Science and Technology*, 4(3), 470-474.

27. Abdugabbarovna, D. L., & Samandarovich, I. E. (2024). Improvement of the organizational and legal basis of microfinancing of small business and private entrepreneurship. *Open Access Repository*, 10(1), 65-68.

28. Abdugabbarovna, D. L., & Abdurashidovich, A. O. (2024). The role of small business and private entrepreneurship in ensuring the employment of the population and increasing their income. *Open Access Repository*, 10(1), 54-57.

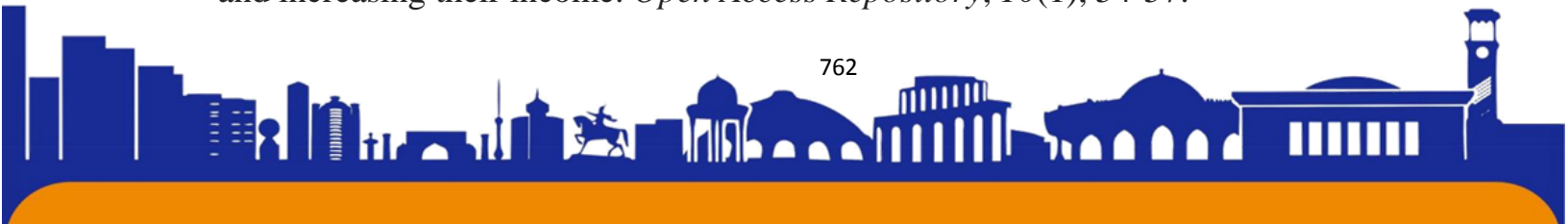



ISSN (E): 2181-4570 ResearchBib Impact Factor: 6,4 / 2023 SJIF 2024 = 5.073/Volume-2, Issue-5

29. Solijonovna, S. R. (2021). Export-oriented localization as a key factor in import substitution. *World Bulletin of Social Sciences*, 5, 36-39.
30. Sobitova, R. N. S. (2020). Scientific and theoretical bases of localization of industrial production. *Theoretical & Applied Science*, (10), 401-406.
31. Sobitova, R. N. S. (2020). Localization of production as a tool of modernization. *Theoretical & Applied Science*, (10), 407-411.
32. Solidjonovna, S. R. (2024). The role of localization of production in the stable and consistent development of the economy. *Web of Scientists and Scholars: Journal of Multidisciplinary Research*, 2(3), 1-4.
33. Turopova, N., & Qudratov, I. (2024). Inflyatsiya: o'zbekiston iqtisodiyotida inflyatsiya darajasi. *Молодые ученые*, 2(9), 91-97.
34. Turopova, N., & Elomonov, H. (2024). O 'zbekistonda hududlar kesimida raqamli iqtisodiyotning rivojlanish holati. *Молодые ученые*, 2(9), 36-42.
35. Sultonov, X. G. (2022). Effectiveness of attracting investments in improving the ecological condition of irrigated lands. *Экономика и социум*, (4-1 (95)), 56-60.
36. Алтиев, А. С., Очилов, И. С., & Султонов, Х. Ф. (2021). Global experiences in improving the economic mechanisms of irrigated land improvement. *Экономика и социум*, (6-1), 418-426.
37. Allayor o'g'li, X. R. (2024). Eksport faoliyatini takomillashtirishning xorijiy mamlakatlar tajribasi. *Technical science research in uzbekistan*, 2(2), 154-160.
38. Allayor o'g'li, X. R. (2024). Eksport va eksport salohiyati tushunchalariga nazariy qarashlar. *Journal of Universal Science Research*, 2(2), 202-210.
39. Allayor o'g'li, X. R. (2023). Globallashuv sharoitida hududning eksport salohiyatini yanada takomillashtirish yo'nalishlari. *Journal of Universal Science Research*, 1(6), 799-803.

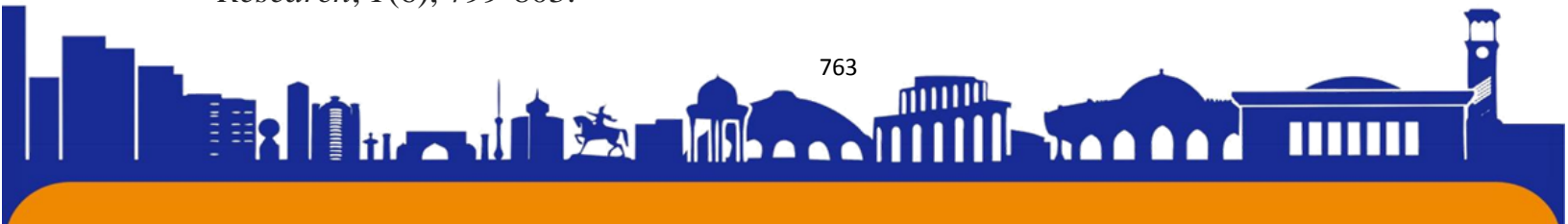



ISSN (E): 2181-4570 ResearchBib Impact Factor: 6,4 / 2023 SJIF 2024 = 5.073/Volume-2, Issue-5

40. Allayor o'g'li, X. R. (2023). Hududning eksport salohiyatini statistik tadqiq qilish va ekonometrik modellashtirish (surxondaryo viloyati misolida). *O'zbekistonda fanlararo innovatsiyalar va ilmiy tadqiqotlar jurnali*, 2(20), 753-755.

41. Norqobilov, N. (2020). The role of foreign investment in the development of the economy of Kashkadarya region. *Business Expert*, 1, 145.

42. Norqobilov, N., & Abdullayev, J. (2023). Specific features of solving the housing problem in our country in the context of economic reforms. *Multidisciplinary Journal of Science and Technology*, 3(2), 21-23.

43. Ashurov, J. (2024). Tizimli ahamiyatga molik banklar faoliyatiga nazariy qarashlar. *Journal of Universal Science Research*, 2(2), 200-201.

44. Ашуров, Ж. (2024). Тизимли аҳамиятга молик банклар фаолиятига назарий қарашлар. *Barqarorlik va yetakchi tadqiqotlar onlayn ilmiy jurnali*, 4(2), 46-47.

45. Ravshanovich, A. S., & Eshpo'latovich, A. J. (2024). O'zbekistonda kambagallik qisqartirish boyicha amalga oshirilgan islohotlar va ozbekistonda kambagallikni holati to'grisida maqola. *Ijtimoiy fanlarda innovasiya onlayn ilmiy jurnali*, 4(4), 52-55.

46. Jumanazar o'g'li, X. M., & Eshpo'latovich, A. J. (2024). Bozor iqtisodiyotining mazmuni va asosiy belgilari. *Ijtimoiy fanlarda innovasiya onlayn ilmiy jurnali*, 4(4), 39-41.

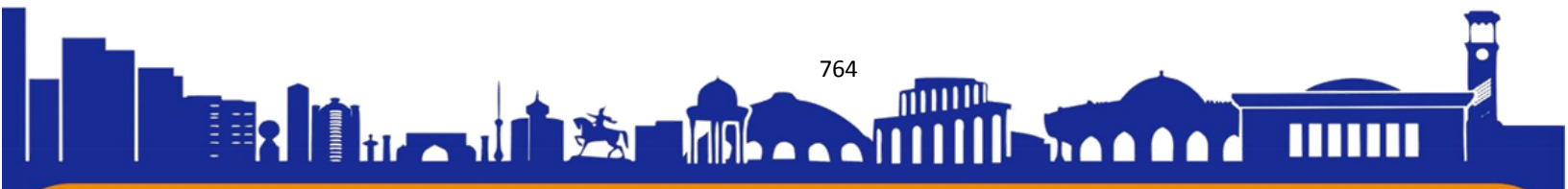

QUANTUM CHEMICAL ANALYSIS OF REACTIVITY OF DITHIZONE (DIPHENYLTHIOCARBAZONE) REAGENT

¹ Yuldashova S.G,

² Jumayeva Z.E.,

³ Muzaffarova N.Sh.

^{1,2} Termez State University, Barkamol Avlod Street 43, Termez, Uzbekistan,

^{1,3} Department of Medical and Biological Chemistry, Termiz branch of the Tashkent
Medical Academy

Corresponding author: Gmail: sarviyuldashova055@gmail.com

Abstract. This paper studies methods of lead and zinc metal ions extraction by dithizone from Khondzha wastewater samples. Inorganic metals or ions can act back with dithizone to produce colourful coordination. The dithizone reagent is highly sensitive to the presence of heavy metals such as lead (Pb) and zinc (Zn) as designated in this study. Inorganic metals or ionic can react with dithizone to produce coloured coordination compounds. As a result of studying the "composition-structure-property" system in chemical compounds, it is possible to theoretically predict the properties, composition and molecular structure of complex compounds during research. Such information helps to synthesize complex compounds with selected properties, composition and structure. Creating the basis of theoretical studies of the formation of complex compounds and the possibility of their practical application is one of the urgent problems of the chemistry of coordination compounds in the advanced period of modern science.

Keywords: dithizone, extraction method, Khondzha, lead and zinc metal ions,

КВАНТОВО-ХИМИЧЕСКИЙ АНАЛИЗ РЕАКЦИОННОЙ СПОСОБНОСТИ РЕАГЕНТА ДИТИЗОНА (ДИФЕНИЛТИОКАРБАЗОНА)

Абстрактный. В статье изучены методы извлечения ионов металлов свинца и цинка дитизоном из проб сточных вод Хонджи. Неорганические металлы или ионы могут действовать в ответ на дитизон, создавая красочную координацию. Реагент дитизон очень чувствителен к присутствию тяжелых металлов, таких как свинец (Pb) и цинк (Zn), как указано в этом исследовании.



Неорганические или ионные металлы могут реагировать с дитизоном с образованием окрашенных координационных соединений. В результате изучения системы «состав-структура-свойство» в химических соединениях можно теоретически прогнозировать свойства, состав и молекулярное строение сложных соединений в ходе исследований. Такая информация помогает синтезировать сложные соединения с выбранными свойствами, составом и структурой. Создание основ теоретических исследований образования комплексных соединений и возможности их практического применения является одной из актуальных задач химии координационных соединений в развитый период современной науки.

Ключевые слова: дитизон, метод экстракции, Хонджа, ионы металлов свинца и цинка,

INTRODUCTION

In addition to the widespread use and economic importance of zinc, lead and related compounds, they are included among the ecotoxicologically dangerous materials. This makes the removal, separation and purification of these metals from various sources an important topic of many fundamental and industrial studies[1].

It is known that liquid-liquid extraction techniques play an important role in the development of processes for the recovery and separation of various metal ions. Undoubtedly, the selectivity and efficiency of these methods are mainly determined by the extracting substances [2]. These heavy metals are non-biodegradable and accumulate in living systems, causing various serious diseases. These metals are widely distributed in the environment and eventually enter the food chain and are released from industrial activities (industrial waste, metal production, incineration plants, electroplating, fuel burning, etc.) and agricultural activities[3]. There are numerous techniques for extracting metals from water, but extracting metals from seawater stands out as particularly challenging due to factors like chloride ions and high salt concentrations. Additionally, this extraction process involves intricate procedures that demand significant manpower, extensive time, and substantial amounts of seawater samples[4]. In this research, the dithizone method was employed for trace metal extraction. Inorganic metals or ions can form colored coordination compounds when they react with dithizone. This dithizone reagent exhibits high sensitivity to heavy





metals such as lead (Pb), cadmium (Cd), and zinc (Zn), as highlighted in this study. The resulting dithizonate can then be extracted using organic solvents like carbon tetrachloride (CCl₄). Furthermore, this study entails pH adjustment measures to facilitate dithizonate production[5].

Experimental part

As a result of studying the "composition-structure-property" system in chemical compounds, it is possible to theoretically predict the properties, composition and molecular structure of complex compounds during research. Such information helps to synthesize complex compounds with selected properties, composition and structure. Creating the basis of theoretical studies of the formation of complex compounds and the possibility of their practical application is one of the urgent problems of the chemistry of coordination compounds in the advanced period of modern science.

Geometric optimization of dithizon was fully optimized using the Popl basis set - RHF/6-311G(d, p) using GaussView 6.0.16 software using the out file generated by the Avogadro software package. Results of GaussView 6.0.16 calculations using the DFT (B3LYP) method The Mulliken method and the frontier molecular orbital (ChegMO) approximation were used to calculate the charges on all atoms[6,7].

Table-1.

Ditison's GaussView 6.0.16 calculated Mulliken charge distribution

No	Belgi _E	Zaryad
1	C	-0.234992
2	C	-0.224964
3	C	0.250322
4	C	-0.248240
5	C	-0.229042
6	C	-0.241491
7	H	0.246930
8	H	0.260547
9	H	0.237291
10	H	0.246845
11	H	0.243390
12	C	-0.195050

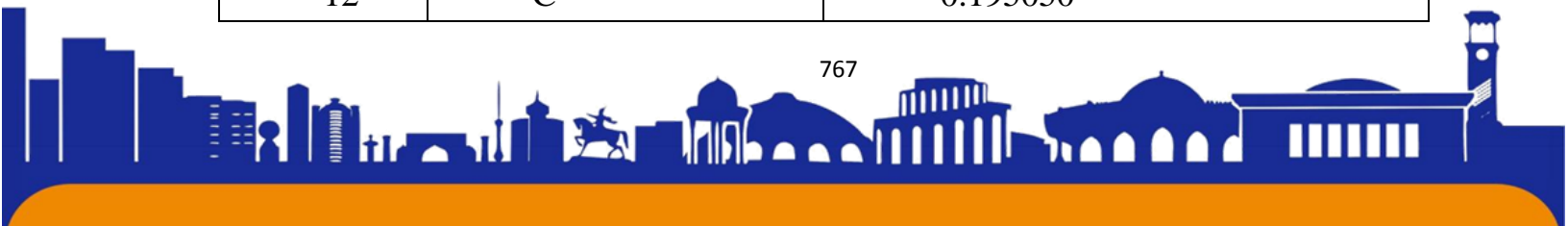



13	C	-0.249194
14	C	-0.221005
15	C	-0.247535
16	C	-0.202237
17	C	0.200322
18	H	0.274424
19	H	0.252153
20	H	0.252118
21	H	0.252268
22	H	0.295461
23	N	-0.598566
24	H	0.325167
25	N	-0.523293
26	H	0.345377
27	N	-0.304051
28	C	0.073523
29	S	0.253329
30	N	-0.289805

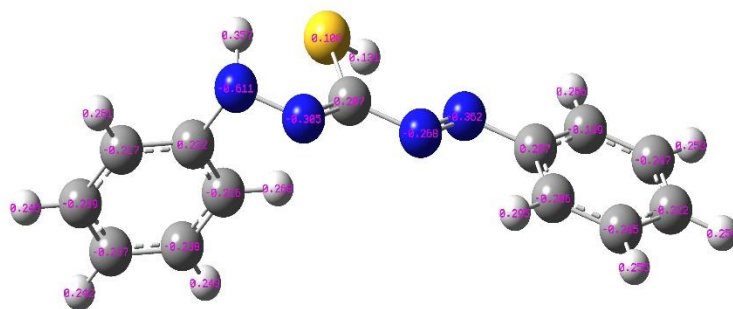
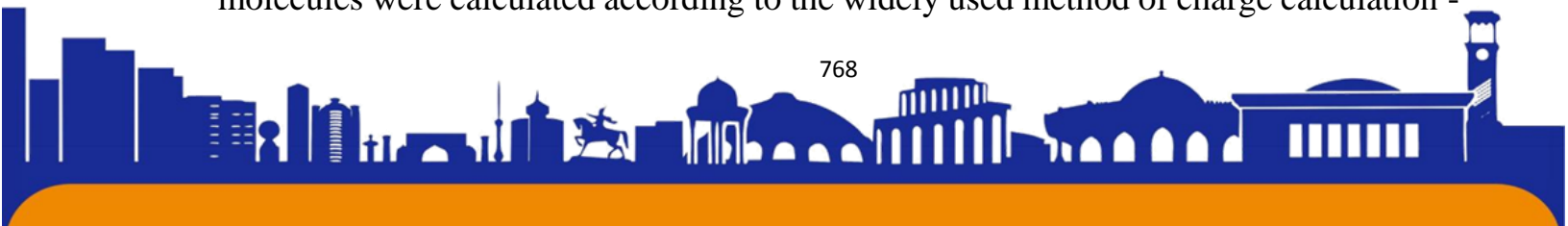

Figure 1. Mulliken charge distribution of dithizone

In reactivity, the distribution of charge on the atoms of the molecule is important, that is, they play an important role in predicting the electrophilic and nucleophilic centers of the molecule. Taking this into account, the total charges of atoms of dithizone molecules were calculated according to the widely used method of charge calculation -





ISSN (E): 2181-4570 ResearchBib Impact Factor: 6,4 / 2023 SJIF 2024 = 5.073/Volume-2, Issue-5

Mulliken's method. The calculation results show the localization of the largest negative charge on the nitrogen atoms of the dithizone molecule. The largest negative charge is on the nitrogen atom of the amino group and the most mobile hydrogen atom is on the S-H group[8,9].

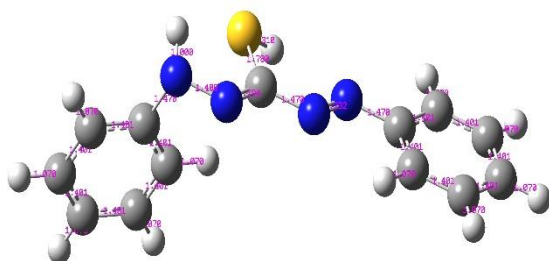

Figure 2. Bond lengths in dithizone molecule

One of the main indices used to evaluate the reactivity of organic compounds is the electron density in marginal MOs (ChegMO). The upper occupied molecular orbital (UMBO) and the lower unoccupied molecular orbital (QBMO) are frontier molecular orbitals. An atom with a high electron density in UBMO is an electron-donating atom and is an electrophilic reaction center. In QBMO, an atom with a high electron density is an electron acceptor atom and a nucleophilic reaction center.

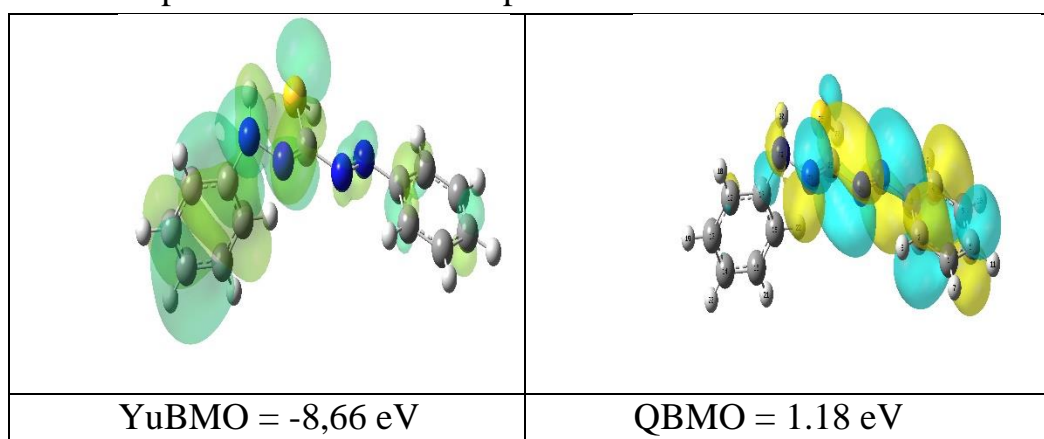
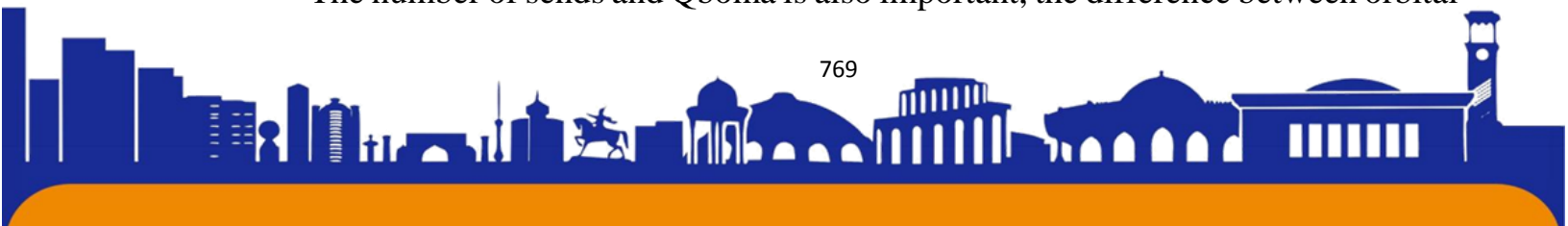

Figure 3. The molecules of the Republic of DIFEN (DIFENILTYOKARTBAZON) Effective charging distribution in donor atoms

The most basic molecular orbital orbital orbital orbital density belongs to the density distribution-band.

The number of sends and Qboma is also important, the difference between orbital





energy and the difference between them ($De = E_{qbomo} - E_{ugamo}$, eV). Among the compounds indicates an increase in the electrical properties of the compound (the elevation of the employed surface direction). Qboma Enterprise sets 90 e-hardy capacity of combustible combination. The hardness (η) and softness of molecules is determined on the basis of CegMo energies. Riddly Ionization Potential (i) and electronic tendencies are equal to 2: $\eta (i-a) / 2$; softness is found as follows: $s = 1 / 2$. Absolut electrical americity is also found on the basis of the CegMO: $(I + A) / 2 = x$

It is known that electrostatic potential is used to determine the parts of the molecule and the electronic factor, and very important. The color scale is listed in valuable (minus) and positive (plus) values, and the blue color represents the minimum (excess electronics area) and indicates atoms act as nucleophilic. Red color indicates an electronic deficiency near atoms. The Ditizon Esp Sata has shown that the group-NAN group exists the maximum at the minimum and -s-h band of the group (Figure 4)[10-13].

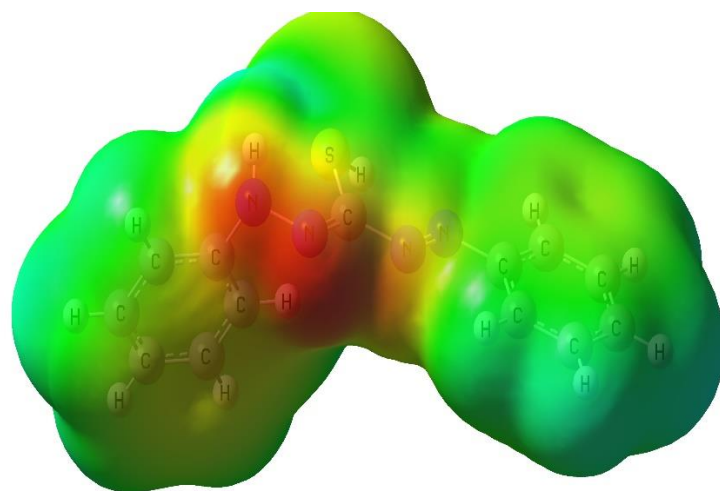
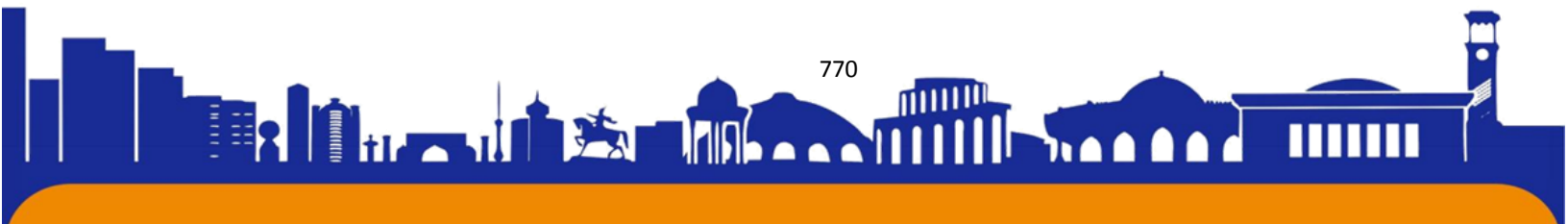

Figure 4. Ditizon (Difeniliokarbazon) electrostatical potential

Table 3.2.

Quant-chemical parameters accrued for DITIZON (DIFENILTYOKARRAZON)

Quantum-chemical parameters	Ditizon
E_{YUBMO} , eV	-8,66
E_{QBMO} , eV	1,18





$ \Delta E = E_{QBMO} - E_{YUBMO}$ (eV)	9,85
Ionization potential, $I = -E_{YUBMO}$, (eV)	8,66
Tendency, $A = -E_{QBMO}$, (eV)	-1,18
Electrophonel, $\chi = (I + A)/2$ (eV)	3,74
Chemical hardness, $\eta = (I - A)/2$ (eV)	4,92
Chemical potential, $\mu_p = -(I + A)/2$ (eV)	-3,74
Chemical softness, $\sigma = 1/(2\eta)$ (eV ⁻¹)	0,10
Electrophication index, $\omega = \mu_p^2/2\eta$ (eV)	1,42
Dipol moment, μ (Debay)	4,25

With the help of the Chemdraw professional program, the dicy element analysis, the ¹³C and ¹³c shows spectrums were studied. The results were given in Figures 4 and 5.

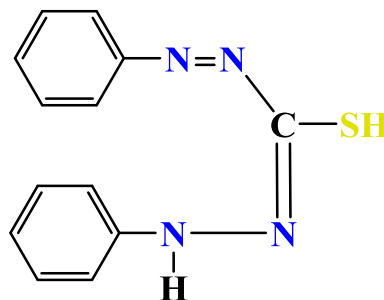

(1E)-N,2-diphenyldiazene-1-carbohydrazonothioic acid

Chemical Formula: C₁₃H₁₂N₄S

Exact Mass: 256,08

Molecular Weight: 256,33

m/z: 256.08 (100.0%), 257.08 (16.4%), 258.07 (4.5%), 258.08 (1.2%)

Elemental Analysis: C, 60.92; H, 4.72; N, 21.86; S, 12.51

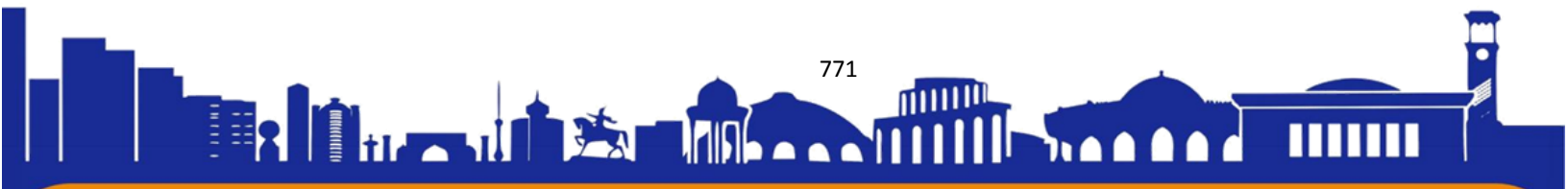

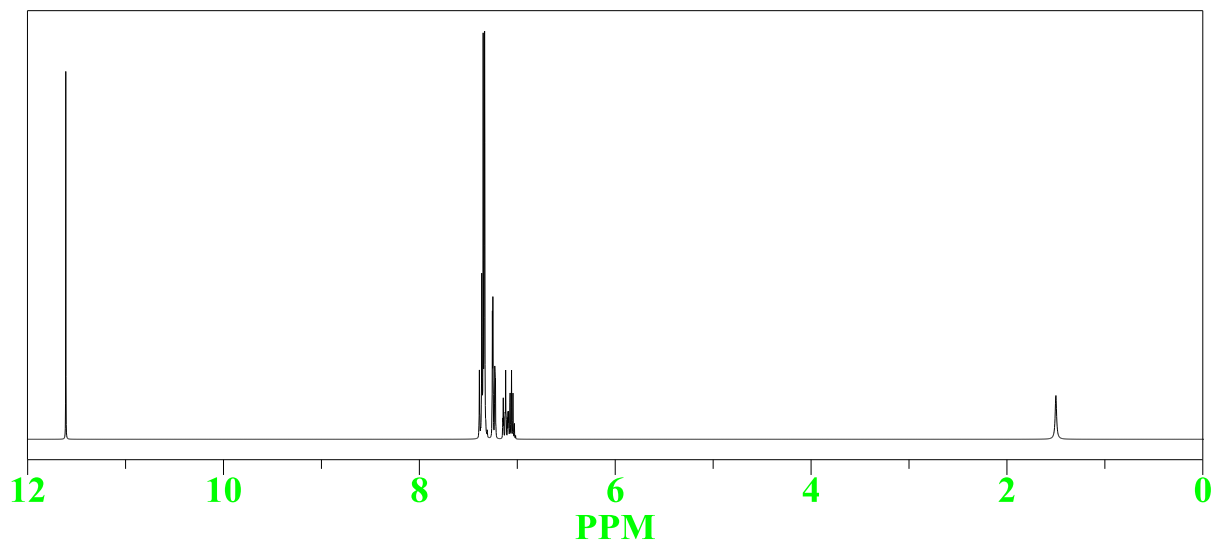
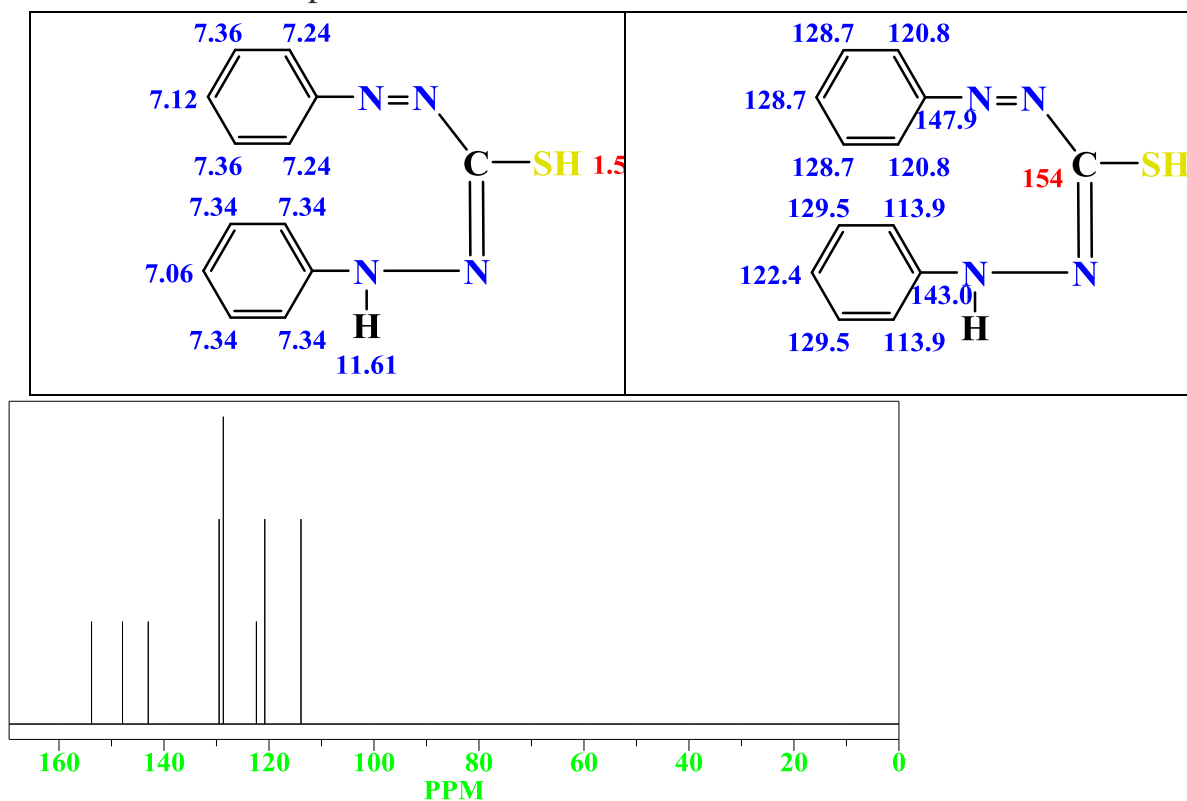
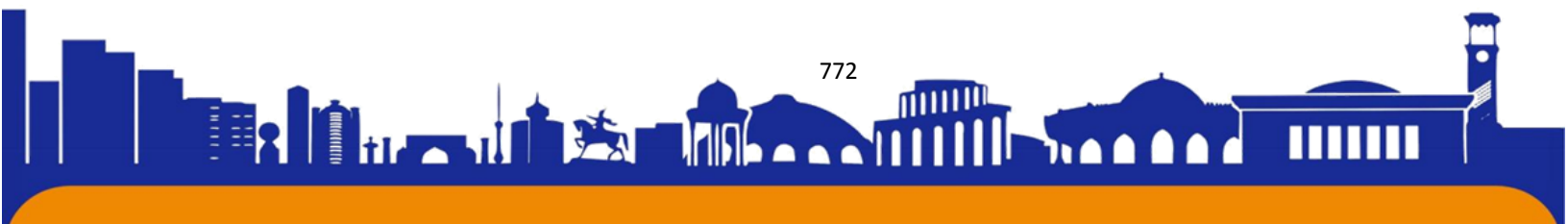

Figure 4. Ditionone the first Spectrui



5-rasm. Ditiononning 13C spektri

CONCLUSION.





This article analyzed the recovery ability to form a complex crease with lead ions of Dietsia. According to the results of the study, the lead was determined that the reaction molecule was named two ions.

REFERENCES

1. Huang, Y., Peng, J. & Huang, X. Allylthiourea functionalized magnetic adsorbent for the extraction of cadmium, copper and lead ions prior to their determination by atomic absorption spectrometry. *Microchim Acta* **186**, 51 (2019).
2. Aliyari, E., Fathi, A.A., Alvand, M. *et al.* β -Cyclodextrin-grafted magnetic graphene oxide nanocomposites in ultrasound-assisted dispersive magnetic solid-phase extraction for simultaneous preconcentration of lead and cadmium ions. *Res Chem Intermed* **47**, 1905–1918 (2021).
3. Sorouraddin, S.M., Farajzadeh, M.A., Pinou, R. *et al.* Development of a reversed-phase dispersive liquid–liquid microextraction method for the extraction and preconcentration of lead and cadmium ions in some cosmetic products. *Chem. Pap.* **76**, 2085–2092 (2022).
4. Nezhadali, A., Mohammadi, R., Akbarpour, M. *et al.* Application of the Taguchi Method and Central Composite Design for the Highly Selective and Efficient Extraction of Cu(II) ions from an Aqueous Solution Containing Mn(II), Co(II), Ni(II), Zn(II), Cu(II), and Pb(II) ions Mixture Using Benzyl Bis(thiosemicarbazone). *Chemistry Africa* **3**, 1001–1008 (2020).
5. Sorouraddin, S.M., Parvizzad, K. & Farajzadeh, M.A. Development of a pH-induced dispersive solid-phase extraction method using folic acid combined with dispersive liquid–liquid microextraction: application in the extraction of Cu(II) and Pb(II) ions from water and fruit juice samples. *ANAL. SCI.* **39**, 23–31 (2023).
6. Nazokat M., Fayzulla N., Abdulahat J. Flame retardant for cotton fabrics based on phosphate acid-urea polymer //Universum: химия и биология. – 2022. – №. 9-2 (99). – С. 53-56.
7. Muzaffarova N. S., Nurqulov F. N., Jalilov A. T. Pentaeritrit va ammosfos asosida antipiren tayyorlash //Kimyo va tibbiyot: nazariyadan amaliyotgacha. 2022. – С. 77-80.
8. Muzaffarova N. S., Nurqulov F. N. Paxta matolari uchun azot va fosfor saqllovchi antipiren sintez qilish //Kimyo va tibbiyot: nazariyadan amaliyotgacha. – 2022. – С. 75-77.





ISSN (E): 2181-4570 ResearchBib Impact Factor: 6,4 / 2023 SJIF 2024 = 5.073/Volume-2, Issue-5

9. Muzaffarova N., Toshtemirova N. Antipirenlar bilan ishlov berilgan tabiiy to‘qimachilik materiallarning termik barqarorligini tadqiq etish //Theoretical and experimental chemistry and modern problems of chemical technology. – 2023. – T. 1. – №. 01.
10. Nazokat M., Faizulla N., Abdulahat J. Synthesis of a new flame retardant, high content of phosphorus and nitrogen and its use in cotton fabrics //Universum: технические науки. – 2022. – №. 8-3 (101). – С. 59-62.
11. Muzaffarova, N., & Toshtemirova, N. Antipirenlar bilan ishlov berilgan tabiiy to‘qimachilik materiallarning termik barqarorligini tadqiq etish. *Theoretical and Experimental Chemistry and Modern Problems of Chemical Technology*, 1(01). Retrieved from <https://ojs.qarshidu.uz/index.php/ch/article/view/36>.
12. Muratov B.A, Turaev Kh. Kh, Umbarov I.A, Kasimov Sh.A, Nomozov A.K, "Studying of Complexes of Zn(II) and Co(II) with Acyclovir (2-amino-9-((2-hydroxyethoxy)methyl)-1,9- dihydro-6H-purine-6-OH)," *Int. J of Eng. Trends and Tech.* 2024; 72(1): 202-208. <https://doi.org/10.14445/22315381/IJETT-V72I1P120>.
13. Durdubaeva R., Beknazarov S., Nomozov A. Synthesis of 2, 4, 6-Triethanolimine-1, 3, 5-Triazine and its application as a corrosion inhibitor of carbon steel in 0.5 M H₂SO₄ solution //Science and Innovation. – 2022. – T. 1. – №. 8. – С. 613-618.

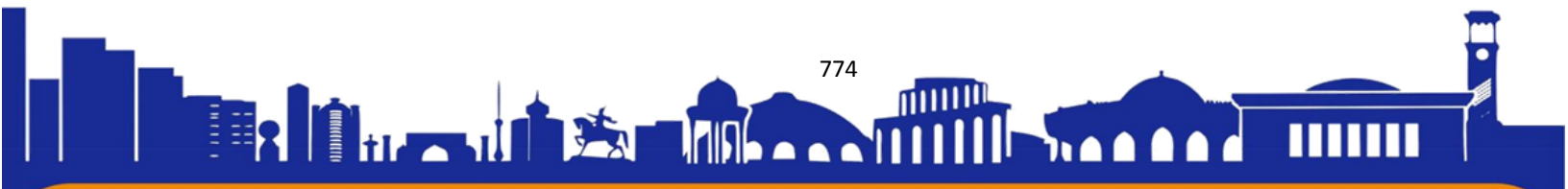



ISSN (E): 2181-4570 ResearchBib Impact Factor: 6,4 / 2023 SJIF 2024 = 5.073/Volume-2, Issue-5

YUQORI TARTIBLI ODDIY DIFFERENSIAL TENGLAMALARNI SONLI YECHIMLARINI HISOBLASHDA PYTHON DASTURLASH TILI MODULLARINING QO'LLANISHI

Davranov Mirziyod Jaloliddin o'g'li

Tatu Samarqand filiali TTKT fakulteti AKT 22-01 guruh talabasi.

Ilmiy rahbar: Tatu Samarqand filiali fizika-matematika fanlar *doktori, professor*

Indiaminov Ravshan Shukurovich

Anotatsiya: Ushbu maqola Yuqori tartibli differensial tenglamalarni yechishda zamonaviy Python kutubxonalaridan foydalanish hamda kollakatsiya usullari orqali samarali ishlashni ishlab chiqish.

ПРИМЕНЕНИЕ МОДУЛЕЙ ЯЗЫКА ПРОГРАММИРОВАНИЯ PYTHON ПРИ РАСЧЕТЕ ЧИСЛЕННЫХ РЕШЕНИЙ ОБЫКНОВЕННЫХ ДИФФЕРЕНЦИАЛЬНЫХ УРАВНЕНИЙ ВЫСОКОГО ПОРЯДКА

Аннотация: В данной статье обсуждается использование современных библиотек Python для решения дифференциальных уравнений высокого порядка и повышение эффективности работы с помощью методов коллокации.

APPLICATION OF PYTHON PROGRAMMING LANGUAGE MODULES IN CALCULATING NUMERICAL SOLUTIONS OF HIGH-ORDER ORDINARY DIFFERENTIAL EQUATIONS

Abstract: This paper discusses the use of modern Python libraries for solving high-order differential equations and the development of efficient performance through collocation methods.

1. $F(x, y^{(n)}) = 0$ ko'rinishdagi tenglamalar. Agar $F(x, u) = 0$ ko'rinishidagi tenglamalarni $u = \varphi(x)$ yoki $x = \psi(u)$ ga nisbatan yechish mumkin bo'lsa, $F(x, y^{(n)}) = 0$ ko'rinishidagi defferensial tenglamani ham integrallash mumkin.

Eng sodda n-tartibli tenglamalar. Quyidagi ko'rinishda bo'ladi. $y^{(n)} = f(x)$



Python dasturlash tilida uchta kutubxona yordamida bu masalalarni grafik ham sonli yechimlarini toppish mumkin.

- ❖ Math -matematik kutubxona (matematik funksiyalarni ishlatish uchun).
- ❖ Networkx – tarmoqdagi mavjud fayllar ichidan saralashga hizmat qiladi,
- ❖ Matplotlib.pyplot- asoson grafika uchun bu chegaralari berilsa istalgan rasm animatsiyalarni hosil qilish uchun ishlatiladi.

Birinch navbatta: **Rasmiy sayt** – www.python.org

Agar siz biror GNU/Linux distributivini ishlatayotgan bo’lsangiz ko’p hollarda sizning tizimingizda **python** o’rnatilgan bo’ladi. Buni tekshirib ko’rish uchun terminalingizdan quyidagi buyruqni ishga tushirib ko’ring.

python -v

Agar sizda **Python 3.4.3** yozuvi yoki shunga o’xshash yozuv xosil bo’lsa unda xammasi joyida.

Windows operatsiyalar tizimigao’rnatish uchun www.python.org/downloads web saxifasiga o’tamiz va u yerdan oxirgi python versiyasini yuklab olamiz. Pythonni o’rnatish odatiy dasturlarni o’rnatish kabi kechadi. Xech qanday qiyin joyi yo’q. Keyingi bosqichda python interpretatorini buyruqlar qatoridan (командной строки) ishga tushira olishimiz uchun biz **python** o’rnatilgan joy manzilini PATH deb nomlanuvchi o’zgaruvchiga qo’shib qo’yishimiz kerak bo’ladi.

Misol uchun python **C:\Python34** manzilida o’rnatilgan bo’lsin.

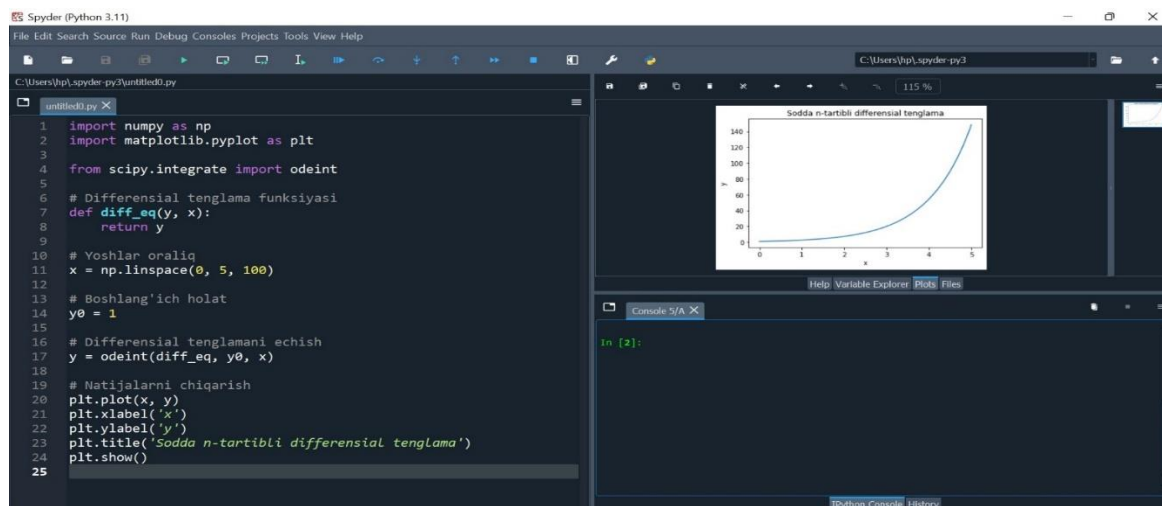

```

import numpy as np
import matplotlib.pyplot as plt

```

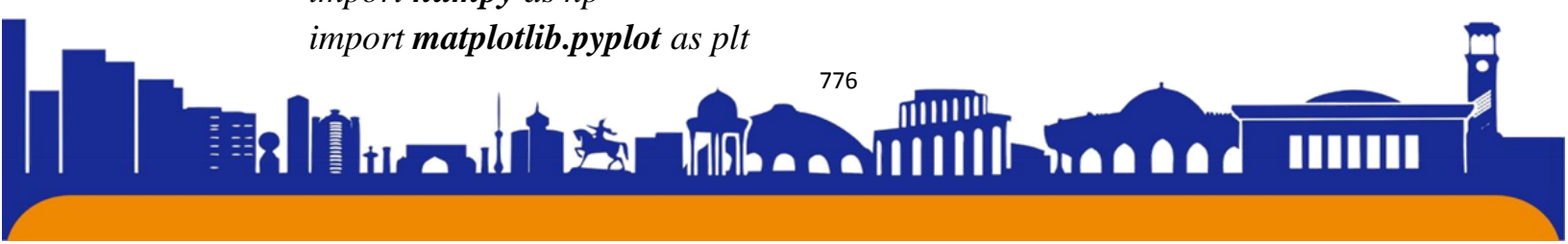



```

from scipy.integrate import odeint
# Differensial tenglama funksiyasi
def diff_eq(y, x):
    return y
# Yoshlar oraliq
x = np.linspace(0, 5, 100)
# Boshlang'ich holat
y0 = 1 # Differensial tenglamani echish
y = odeint(diff_eq, y0, x)
# Natijalarni chiqarish
plt.plot(x, y)
plt.xlabel('x')
plt.ylabel('y')
plt.title('Sodda n-tartibli differensial tenglama')
plt.show()
    
```

Ushbu dastur sodda birinchi tartibli differensial tenglama $dy/dx = y$ yechimini topadi va natijadagi y qiymatlarini x bo'yicha chizishni ko'rsatadi. Dasturni ishga tushirishda, matplotlib va scipy kutubxonalarini o'rnatish yo'qotilmagan bo'lsa, ularni o'rnatishni unutmang.

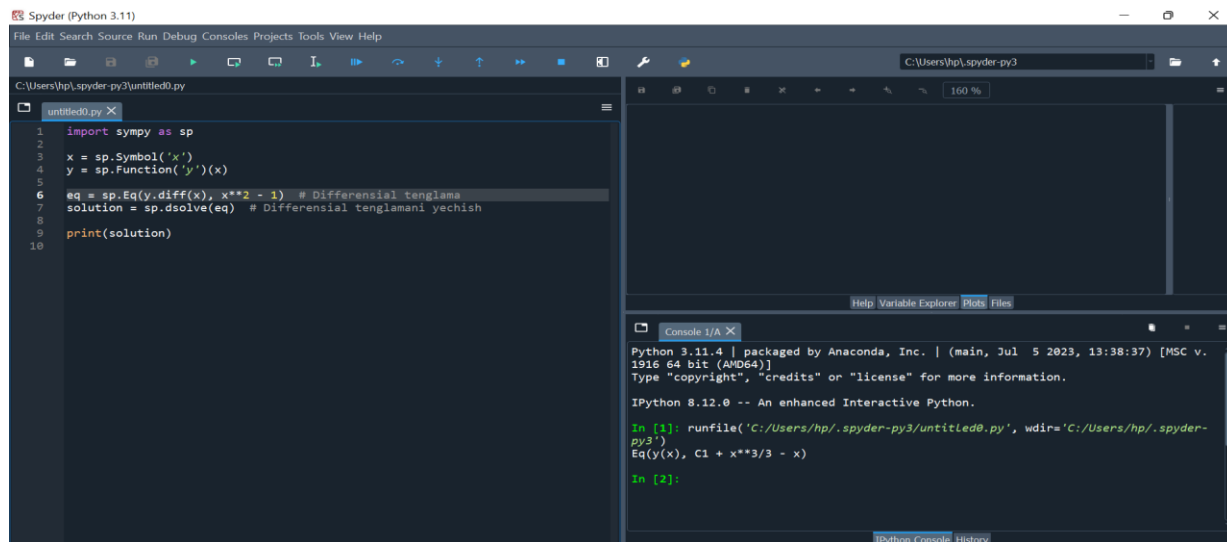
Endi istalgan yuqori tartibli differensial tenglamani yechimini python dasturlash tilidagi kod orqali topishni ko'rib chiqamiz.



import sympy as sp





```

x = sp.Symbol('x')
y = sp.Function('y')(x)
eq = sp.Eq(y.diff(x), x**2 - 1) # Differensial tenglama
solution = sp.dsolve(eq) # Differensial tenglamani yechish
print(solution)

```

`sp.Eq(y.diff(x), x**2 - 1)` `y.diff(x),x**2-1` **const** sifatida elon qilingan buni biz istalgan tenglamani to'g'ri python kodlaridan foydalanib yozish kifoya. Qisqacha qilib aytganda istalgan yuqori tartibli differensial tenglamani yechish uchun Python dasturlash tilida funksiya va modular yetarlicha ulatrdan to'g'ri foydalanib tenglamalarni oson ishlash mumkin.

FOYDALANILGAN ADABIYOTLAR RO'YXATI:

- 1) D.G.Raximov .”Differensial tenglamalar” (o’quv qo’llanma).-T.:”Nihol print” OK,2021.-120b
- 2) Soatov Yo.U . Oliy matematika:Oliy texnika o’quv yurtlari talabalari uchun darslik; 5-Jild / Tahrir hayati:E.M.Xusanboev(ma’sul), A,Omonov, A.Abdukarimov, R.J.Isomov/ -T,; “O’qituvchi”, 1997.-352 b.
- 3) Y.P.Oppog’ov. N.Turg’unov, I.A.Safarov. Oddiy differensial tenglamalardan misol va masalalar to’plami,-T.,2009
- 4) Sh.I.Tojiev, Oliy matematikadan masalarni yechish,-T.,”O’zbekiston”,2002.
- 5) Sh.R. Xurramov Oliy matematika. Oliy ta’lim muassasalari uchun o’quv qo’llanma . 2-jild,-T.,”Fan va texnologiyalar”, 2015, 300-bet





HUDUDLARDA EKSPORTNI RIVOJLANTIRISH HAMDA MAHALLIY TADBIRKORLIK SUBYEKTLARINI JAHON STANDARTLARIGA MOSLASHTIRISH

G'afforov Sardor Abduqodirovich – magistr*

*Biznes va tadbirkorlik oliy maktabi

Anotatsiya. Ushbu maqolada hududlarda eksportni rivojlantirish hamda mahalliy tadbirkorlik subyektlarini jahon standartlariga moslashtirish bu borada yurtimizda olib borayotgan amaliy ishlar ularning tahliliga oid izlanishlar natijalari keltirilgan.

Kalit so'zlar. Hududlar, eksport, rivojlantirish, mahalliy, tadbirkorlik, jahon, standart, iqtisodiyot, kichik biznes.

O'zbekiston iqtisodiy siyosatining ustuvor yo'nalishlaridan biri bu ishbilarmonlik muhitini yaxshilash va kichik biznes hamda xususiy tadbirkorlik subyektlarining eksport salohiyatini kengaytirish uchun qulay sharoit yaratishdir. Buning uchun so'nggi yillarda davlat rahbari tomonidan kichik biznes va xususiy tadbirkorlik subyektlarining eksportini qo'llab-quvvatlovchi milliy institutlar tashkil etish to'g'risida qator huquqiy hujjatlar qabul qilindi. Tashqi savdo va eksport ko'rsatkichlari sur'atining umumiy ijobiy dinamikasidan kelib chiqib, uning hajmlari, shuningdek tarmoqlardagi eksport hajmlarining amalda o'sish sur'atlarini oshishi davom etmoqda. Bundan tashqari, investitsiya faoliyati va eksport subyektlarini qo'llab-quvvatlash sohasida tadbirkorlar biznes rejaları va rivojlanish strategiyasini amalga oshirishi uchun ularga qulay sharoitlar yaratish maqsadida qonunchilik takomillashtirilmoqda. Hududlarda eksportni rivojlantirish hamda mahalliy tadbirkorlik subyektlarini jahon standartlariga moslashtirish bo'yicha ham tizimli sa'y-harakatlar olib borilmoqda. Eksport nazoratini o'tkazishda, ya'ni zarur eksport sertifikatlarini olish va eksport bojxona rasmiylashtiruvi uchun ham muhim o'zgarishlar yuz bermoqda. Sohani rivojlantirish uchun chuqur marketing tadqiqotlari o'tkazish, uzoq muddatli barqaror savdo bozorlarini shakllantirishga, tashqi savdo infratuzilmasini, shu jumladan, chet ellarda yaratishga lozim darajada e'tibor qaratilmoqda [1]. Bozor munosabatlariga asoslangan iqtisodiyotda tadbirkorlik





qobiliyati iqtisodiy resurs hisoblanib, ishlab chiqarish va xizmat ko'rsatishda shaxsiy omilining tarkibiy qismini tashkil etadi. O'zbekistonda amalga oshirilayotgan iqtisodiy islohotlar davomida, ayniqsa, uning hozirgi bosqichida hududlarda tadbirkorlik foyiatini rivojlantirish, ularni eksportga yo'naltirish, uning rivojlanishiga to'siq bo'ladigan har qanday g'ov va cheklovlarni bartaraf qilishga alohida e'tibor qaratilmaqda. Tadbirkorlikni jadal va yanada keng rivojlantirish uchun barcha sharoitlarni yaratish - eng muhim vazifadir. O'zbekiston Respublikasi Prezidenti Shavkat Mirziyoyevning mamlakatimizda tadbirkorlari bilan ochiq muloqot shaklidagi uchrashuvda so'zlagan nutqlarida ham bu haqida alohida to'xtalib o'tganlar. Mamlakatimizda har yili yaratilayotgan ish o'ring 90 foizi xususiy sektor hissasiga to'g'ri kelmoqda. Hozirgi kunda ushbu tarmoqda 5 milliondan ziyod aholi, ayniqsa, yoshlarimiz mehnat qilayotgani uning nafaqat iqtisodiy, balki ijtimoiy hayotimizdagi o'zni ham ortib borayotganini ko'rsatadi. Albatta, keying 3-4 yilda tadbirkor uchun kredit va subsidiya olish, litsenziya, ko'chmas mulk va resuruslarga ega bo'lish, eksport kabi masalalarda qator imtiyozli tizimlar yaratildi. Ortiqcha tekshirishlar nuqd pul, valyuta va xomashyo bo'yicha mavjud cheklovlar, to'siq va g'ovlarning aksariyatiga barham berildi. Hududlar kesimida yakka tartibdagi tadbirkorlar eng ko'p qismi Toshkentda -29 152, Samarqandda - 28 618 hamda Farg'onada 24 272 tani tashkil etilgan. Jami tadbirkorlar 41,6%i ya'ni 99 307 tasi ayollar hissasiga to'g'ri keladi. Mamlakatimizda foyiat uchun yangilik joriy qilinmoqda. Xususan, 2023- yilda boshlab mikro biznes uchun aylanmadan olinadigan soliqning amaldagi 4%dan 25% gacha bo'lgan stavkalari o'rniga yagona 4% soliq stavkasi qo'llaniladi. Mamlakatimiz yalpi ichki mahsulotining qariyb 56,0 foizi, ishlab chiqarilayotgan jami sanoat mahsulotlarining 23 foizi, ko'rsatilayotgan bozor xizmatlarining deyarli barchasi, mahsulot eksportining 18 foizi, iqtisodiyot tarmoqlarida ish bilan band bo'lgan aholining 76 foizi kichik biznes ulushiga to'g'ri kelmoqda. Ana shu raqamlardan ko'rinib turibdiki, kichik biznes shakllari kichik bo'lishiga qaramasdan, iqtisodiyotimizni barqaror rivojlantirish, aholini ish bilan ta'minlash muammosini hal etish va xalqimiz faravonligini yuksaltirishda tobora katta rol o'ynamoqda.

Kichik biznes va xususiy tadbirkorlikni jadal rivojlantirish uchun imtiyozli soliq imkoniyatlari yaratilishini ta'minlash siyosati amalga oshirilishining davom ettirilishi, xususan, kreditlar ajratish orqali qo'llab-quvvatlashning kengaytirilishi tadbirkorlik

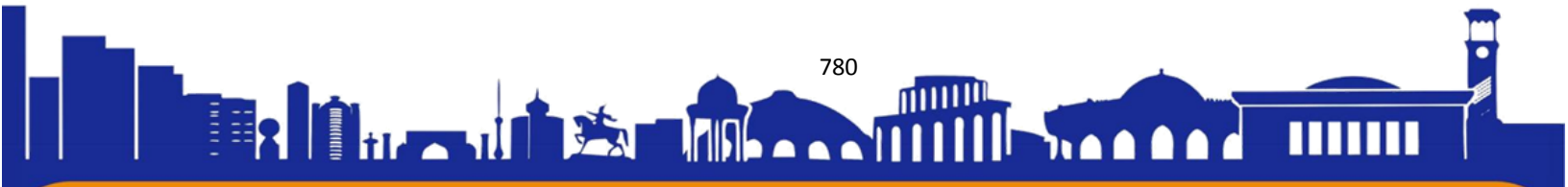



subyektlarining ish o‘rinlari tashkil qilish bo‘yicha moliyaviy imkoniyatlarni sezilarli darajada oshirdi.

Kichik tadbirkorlik subyektlarining mahsulot(ishlar, xizmatlar) eksporti hajmi

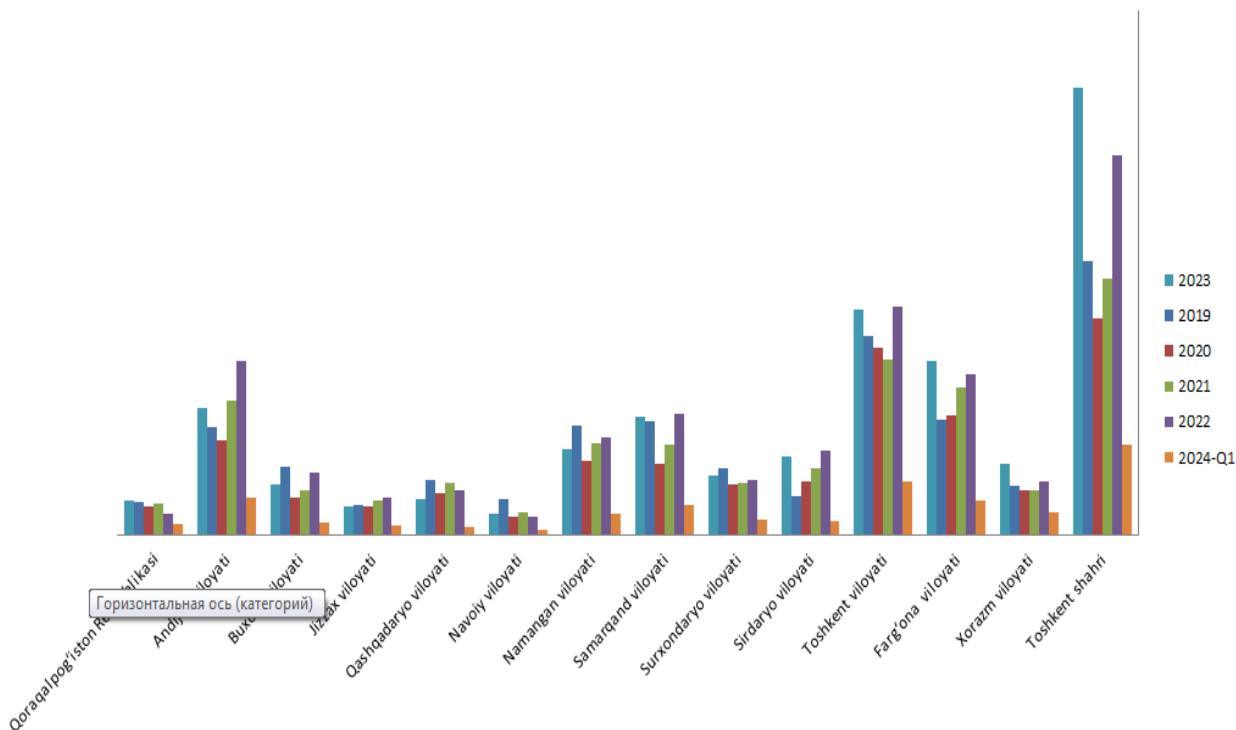

Kichik biznes sohasida yaratilayotgan ish o‘rinlarini salmoqli qismi xizmat ko‘rsatish va servis sohasi ulushiga to‘g‘ri keladi. Ko‘p hollarda aholini ko‘payishi natijasida mehnat bozorida yuzaga kelgan yuqori demografik bosimga qaramasdan kichik biznesning jadal rivolanishi tufayli band bo‘lgan aholi sonining jadal suratlarda oshib borishini ta‘minlashga erishilmoqda. Bunda o‘z navbatida, mamlakatimiz umumiy aholisi soniga nisbatan band bo‘lganlar sonining salmog‘i ham ko‘paymoqda [2]. Kichik biznes sohasida huquqiy va normativ bazaning yaratilishi esa, hududlarda mahalliy kasanachilikning barcha turlarini, avvalambor, korxonalar bilan hamkorlikdagi mehnat shartnomalari asosidagi kasanachilikni, hunarmandchilik, shuningdek, qoramol boqish va uyda turli xizmatlar ko‘rsatishga asoslangan oilaviy tadbirkorlikni rivojlantirish hamda ko‘plab ishsizlarni ishga joylashtirish imkonini berdi. O‘tgan davrda 8 mingdan ortiq sanoat, qurilish, transport, aloqa, xizmat ko‘rsatish korxonalari kasanachilar bilan ishlab chiqarish va mehnat munosabatlariga kirishdi, bu korxonalar kasanachilar bilan mehnat shartnomalari asosida birlashib, 70





ISSN (E): 2181-4570 ResearchBib Impact Factor: 6,4 / 2023 SJIF 2024 = 5.073/Volume-2, Issue-5

mingdan ziyod kishini band bo'lishini ta'minladi. Oilaviy tadbirkorlik va hunarmandchilikning rivojlantirilishini rag'batlantirish va qo'llab-quvvatlashga doir chora-tadbirlar 150 dan ortiq ish o'rni tashkil etish imkonini berdi. Qishloq xo'jaligida ishlab chiqarish samaradorligini sezilarli ravishda oshirish, qishloq xo'jaligi mahsulotlarini ishlab chiqarish va qayta ishlash hajmini ko'paytirish, xususan, so'ngi uch yil ichida hududlarda 540 dan ziyod yangi korxonaning ishga tushurilishi, 152 ta yangi eksportga yo'naltirilgan jahon talablariga mos mahsulot turi ishlab chiqarilishining o'zlashtirilishi va shuning natijasida qishloqda ijtimoiy — iqtisodiy islohotlarning chuqurlashtirilishi, qishloq xo'jaligi va unga kiradigan barcha tarmoqlar va ishlab chiqarish majmuasini modernizatsiya qilish, fermer va dehqon xo'jaliklarining rivojlantirilishi va kengaytirilishi 100 mingdan ziyod ish o'rni tashkil etilishini ta'minladi. Ishlab chiqarish, ijtimoiy bozor infratuzilmasi, transport va kommunikatsiya qurilishining rivojlantirilishi, aholi punktlarini obodonlashtirish ishlarining kengaytirilishi 60 mingga yaqin ish o'rni yaratilishiga olib keldi. Mazkur yo'nalishda ish o'rinlari yaratilishida investitsion loyihalarni amalga oshirayotgan vazirliklar, idora va korxonalariga mamlakatimizda ishlab chiqarilmaydigan, chetdan olib kelinadigan jihozlar, xomashyo va materiallar, ehtiyot qismlar, butlovchi buyumlar, texnologik hujjat va uskunalari uchun bojxona to'lovlaridan ozod bo'lish bo'yicha imtiyozlar berilgani muhim ahamiyatga ega bo'ldi va shu orqali ishlab chiqarish xarajatlari va tannarxini kamaytirish, bo'shagan mablag'larning salmoqli qismini mehnatga haq to'lash fondiga yo'naltirish hamda yirik infratuzilma obyektlarining qurilishi va qayta qurilishida ish o'rinlari yaratishni ta'minlashga imkon berdi.

Bundan tashqari to'xtab qolgan korxonalar, jumladan, tijorat banklari balansiga olingan bankrot korxonalarining ishlab chiqarish faoliyatini tiklash natijasida minglab ish o'rni tashkil etildi.

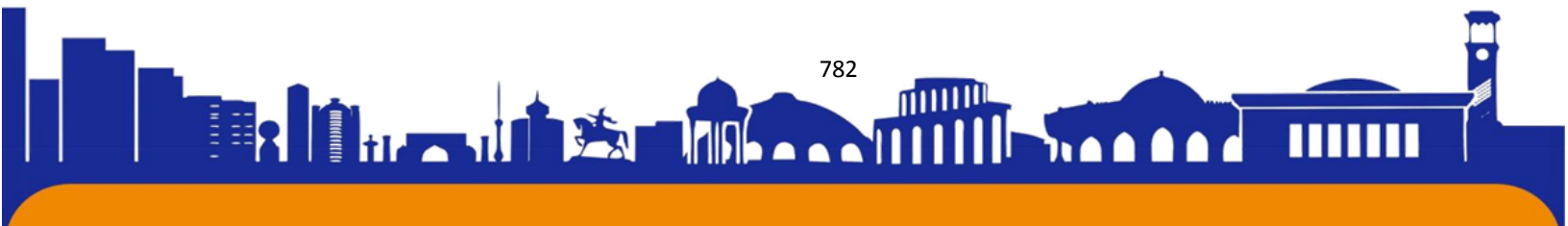

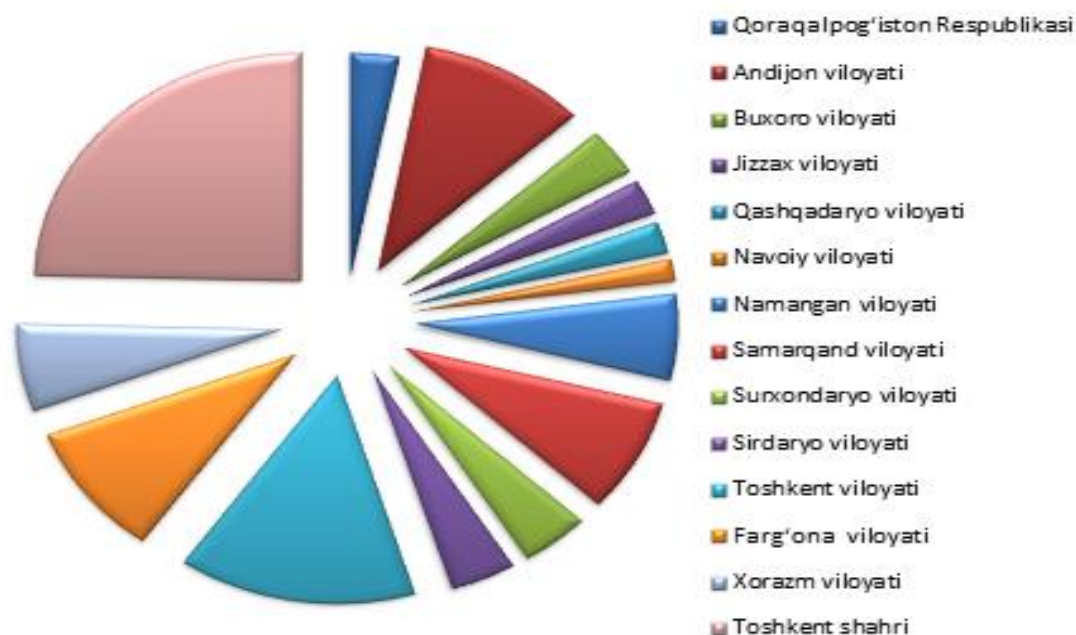

2024-yil 1-choragi holati bo'yicha hududlarning eksport ko'rsatkichlari [3]

O'zbekistonda 2024-yil 1-may holatiga 404 755 ta tadbirkorlik subyektlari (fermer va dehqon xo'jaliklarisiz) faoliyat ko'rsatmoqda. Ular iqtisodiy faoliyat turlari bo'yicha quyidagicha: savdo sohasida – 154 239 ta, sanoat sohasida – 64 244 ta, qishloq, o'rmon va baliqchilik xo'jaligi sohasida – 33 481 ta, qurilish sohasida – 32 677 ta, yashash va ovqatlanish bo'yicha xizmatlar sohasida – 27 880 ta, tashish va saqlash sohasida – 16 994 ta, axborot va aloqa sohasida – 9 994 ta, sog'liqni saqlash va ijtimoiy xizmat ko'rsatish sohasida – 9 482 ta, boshqa sohalarda – 55 764 ta. Agrar-industrial davlat hisoblangan O'zbekistonda hududlardagi qishloq xo'jaligidagi tadbirkorlik subyektlarini rivojlantirish, uni eksportga ko'proq jalb qilish imkoniyatlari yuqori. Statistika agentligining bergan ma'lumotlariga qaraganda 2023 yilda 1.0 mlrd AQSH dollaridan ziyod meva va sabzavotlar eksport qilingan. Bunday ko'rsatkichlarga erishishga albatta eng avvalo eksport qilinayotgan meva-sabzavotlar sifatini jahon talablariga moslashtirish bu borada xalqaro standartlarni joriy qilish, eksport qilinayotgan davlatlarning sanitariya talablarini inobatga olinayotganini e'tirof etish lozim. Agar meva-sabzavotlar eksport qilinish geografiyasiga e'tabor beradigan bo'lsak yaqin Osiyo davlatlari va hatto Yevropa davlatlarini borligini ham ko'rishimiz mumkin. Jumladan: Qozog'iston – 606,6 ming tonna, Rossiya – 512,5 ming tonna, Qirg'iz Respublikasi. – 146 ming tonna, Xitoy – 105,6 ming tonna, Pokiston – 51,5

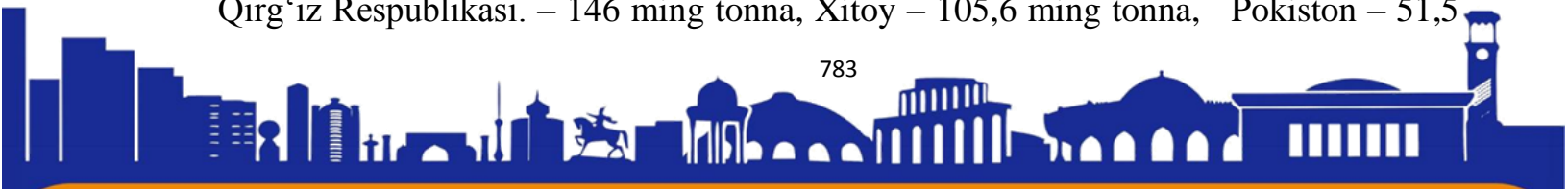



ISSN (E): 2181-4570 ResearchBib Impact Factor: 6,4 / 2023 SJIF 2024 = 5.073/Volume-2, Issue-5

ming tonna, Afg'oniston – 34,8 ming tonna, Belarus Respublikasi – 22,8 ming tonna, Tojikiston – 21,5 ming tonna, Turkiya – 15 ming tonna, Eron – 11 ming tonna, Gruziya – 10,5 ming tonna, Ozarbayjon – 8,5 ming tonna, Ukraina – 7,6 ming tonna, BAA – 6 ming tonna, Germaniya – 3,1 ming tonna meva-sabzavotlar bevosita yurtimizning turli hududlaridagi mahaliy tadbirkorlar tomonidan eksport qilingan.

Xulosa qilib aytganda hududlarda eksportni rivojlantirishda mahaliy tadbirkorlik subyektlarida ishlab chiqarish jarayonidan boshlab toki mahsulot tayyor bo'lguncha bo'lgan jarayonda xalqaro standartlarni joriy qilish, mahsulotning ekologik, xavfsizlik talablariga qat'iy amal qilinganligini e'tiborga olish muhim ahamiyat kasb etadi [4].

FOYDALANILGAN ADABIYOTLAR RO'YXATI:

1. Maxmudov N., Isomjonov O.O. O'zbekistonda eksport faoliyatini rivojlantirishdagi muammolarni bartaraf etish yo'llari. 195-200 b, Journal of new century innovations, Volume-29_Issue-2_May_2023
2. Murodjonova L. O'zbekiston Respublikasida tadbirkorlikni rivojlantirishning ahamiyati, 207-209, Innovation: the journal of social sciences and researches, Volume 1, Issue 6, 2023.
3. Нуриллаев, Р., & Нуриллаев, Ш. (2023). Повышение эффективности депозитной политики в коммерческих банках.
4. Vaxabov A.V., Tadjibaeva D.A., Xajibakiev Sh.X. Jahon iqtisodiyoti va xalqaro iqtisodiy munosabatlar. O'quv qo'llanma. – T.: “Moliya”, 2011.
5. Нуриллаев, Р. (2023). Аспекты здоровья и питания: влияние продукции животноводства на устойчивые и здоровые рационы.

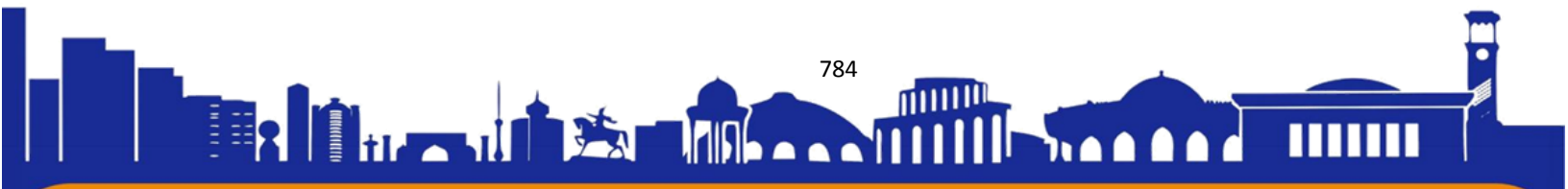



ISSN (E): 2181-4570 ResearchBib Impact Factor: 6,4 / 2023 SJIF 2024 = 5.073/Volume-2, Issue-5

О‘ЗБЕКИСТОН (СУРХОНДАРЫО ВИЛОЯТИ ТО‘QИМАЧИЛИК ВА ТИКУВ-ТРИКОТАЖ САНОАТИ МИСОЛИДА) ТО‘QИМАЧИЛИК ВА ТИКУВ-ТРИКОТАЖ САНОАТИНИНГ РАQОБАТБАРДОШЛИЛИК ТАHLИЛИ.

Mamatqulova S.F. - Temiz Davlat Universiteti magistranti.

Norqobilov.N.N - Termiz Davlat Universiteti iqtisodiyot kafedراسи o‘qituvchisi i.f.f.d.
(Phd).

ANNOTATSIYA

Surxondaryo viloyati O‘zbekiston Respublikasining asosiy qishloq xo‘jaligi hududlaridan biri hisoblanadi. Surxondaryoda boy mahalliy paxta xomashyosiga ega paxta sanoati rivojlangan viloyatlardan biridir. Paxta yetishtirish asosan, viloyatning Surxon-Sherobod vodiysining sug‘orma dehqonchilikka asoslangan yerlarida amalga oshiriladi. Yaqin yillargacha Surxondaryo viloyati iqtisodiyotida qishloq xo‘jaligi yetakchilik qilgan. Hozirgi kunda esa yengil sanoat va oziq-ovqat sanoati ham jadal rivojlanmoqda. Ayniqsa paxta tozalash, uni qayta ishlashda viloyat yetakchi o‘rinlarni egallaydi. Shuningdek, viloyat qishloq xo‘jaligida ipakchilik tarmog‘i ham yaxshi rivojlangan.

Kalit so‘zlar: past ishlab chiqaruvchi, o‘rta ishlab chiqaruvchi, yuqori ishlab chiqaruvchi, klaster, qo‘shma korxonа.

АНАЛИЗ КОНКУРЕНТОСПОСОБНОСТИ ТЕКСТИЛЬНОЙ И ТРИКОТАЖНОЙ ПРОМЫШЛЕННОСТИ УЗБЕКИСТАНА (НА ПРИМЕРЕ ТЕКСТИЛЬНОЙ И ТРИКОТАЖНОЙ ПРОМЫШЛЕННОСТИ СУРХОНДАРЬИНСКОЙ ОБЛАСТИ).

АННОТАЦИЯ

Сурхандарьинская область – один из основных сельскохозяйственных регионов Республики Узбекистан. Сурхандарьинская область – один из развитых регионов хлопковой промышленности с богатым местным хлопковым сырьем. Выращивание хлопка осуществляется преимущественно на землях орошаемого земледелия в Сурханско-Шерабадской долине области. До недавнего времени сельское хозяйство было лидером экономики Сурхандарьинской области. В настоящее время быстрыми темпами развиваются также легкая и пищевая





ISSN (E): 2181-4570 ResearchBib Impact Factor: 6,4 / 2023 SJIF 2024 = 5.073/Volume-2, Issue-5

промышленность. В частности, область занимает лидирующие позиции по очистке и переработке хлопка. Также в сельском хозяйстве региона хорошо развита шелковая промышленность.

Ключевые слова: низко производитель, средний производитель, высоко производитель, кластер, совместное предприятие.

COMPETITIVENESS ANALYSIS OF THE TEXTILE AND KNITTING INDUSTRY OF UZBEKISTAN (THE EXAMPLE OF THE TEXTILE AND KNITTING INDUSTRY OF SURKHONDARYO REGION).

ANNOTATION

Surkhondaryo region is one of the main agricultural regions of the Republic of Uzbekistan. Surkhondaryo is one of the developed regions of cotton industry with rich local cotton raw materials. Cotton cultivation is carried out mainly in the lands based on irrigated agriculture in the Surkhan-Sherabad valley of the region. Until recently, agriculture was the leader in the economy of Surkhondaryo region. Nowadays, the light industry and food industry are also developing rapidly. In particular, the region occupies leading positions in cotton cleaning and processing. Also, the silk industry is well developed in the regional agriculture.

Key words: low producer, medium producer, high producer, cluster, joint venture.

Surxondaryo viloyati – O‘zbekiston Respublikasining janubi-sharqida Surxon-Sherobod vodiysida joylashgan. Surxondaryo janubidan Amudaryo bo‘ylab Afg‘oniston, shimoliy, shimoli-sharq va sharqdan Tojikiston, janubi-g‘arbdan Turkmaniston, shimoli-g‘arbdan Qashqadaryo viloyati bilan chegaradosh. Maydoni – 20,8 ming km.kv, markazi – Termiz shahri, tarkibida 8 ta shahar, 14 ta tuman, 114 ta shaharcha, 865 ta qishloq aholi punktlari mavjud. 2024-yil holatiga ko‘ra, viloyat 2877,0 ming aholisi bilan respublikada 8-o‘rinda turadi.

Surxondaryo viloyatining to‘qimachilik mahsulotlarini ishlab chiqarish ko‘rsatkichlarini O‘zbekiston respublikasining boshqa viloyatlari bilan solishtirib ko‘ramiz. (2.1-jadval)

2.1-jadval.

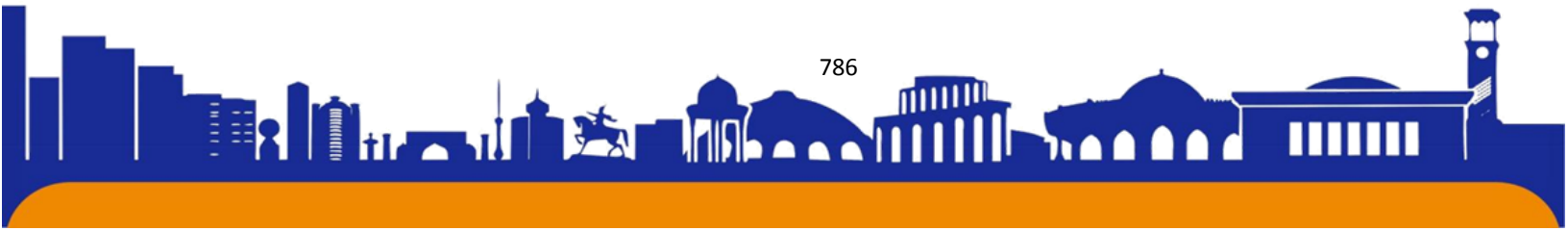

**O'zbekiston Respublikasi viloyatlar kesimida to'qimachilik mahsulotlarini ishlab chiqarish mlrd.so'mda⁹¹**

	2015- y	2016- y	2017- y	2018- y	2019- y	2020- y	2021- y	2022- y	2023- y
Qoraqalpog'iston Respublikasi	304,7	375,9	578,3	751,9	1048,1	1539,4	1953,6	2222,7	3133,7
Andijon	1359,6	967,2	1387,5	2246,9	2490,5	3262,3	5210,4	6516,7	7810,7
Buxoro	1149,0	1073,2	1089,7	1574,9	2458,6	3122,3	4372,2	5234,2	5895,8
Jizzax	502,5	517,0	688,2	989,3	1303,7	1822,5	2621,1	3327,0	3092,2
Qashqadaryo	1303,2	1079,0	1276,9	2191,7	2308,5	2717,4	4206,6	5957,0	6875,3
Navoiy	586,5	336,7	482,0	578,8	875,4	1087,9	1397,0	1564,1	1888,6
Namangan	578,6	713,0	1232,1	2132,0	2465,4	2495,3	4031,0	5324,4	5360,3
Samarqand	1200,0	1465,4	1764,7	2156,5	2166,9	3637,6	4390,0	5132,8	5693,2
Surxondaryo	565,1	522,4	486,0	906,0	1316,6	1949,8	2481,7	2606,8	3788,3
Sirdaryo	619,4	699,7	574,5	850,7	810,3	1039,7	1253,2	2262,5	2625,9
Toshkent	1247,5	1491,0	2057,7	2822,0	3470,7	3529,5	4434,4	4656,6	5906,3
Farg'ona	1768,7	2194,7	2646,0	3674,6	4426,4	5519,8	8035,3	9295,4	9968,2
Xorazm	639,7	699,6	1007,2	1568,5	1677,2	2056,2	3072,3	3782,2	4053,5

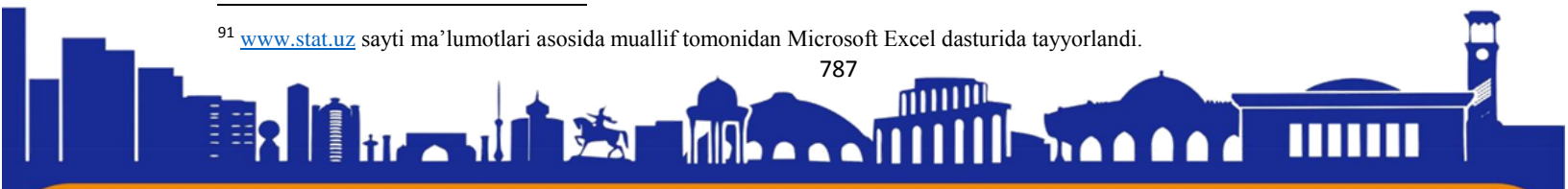
⁹¹ www.stat.uz sayti ma'lumotlari asosida muallif tomonidan Microsoft Excel dasturida tayyorlandi.



Toshkent shahri	1404,1	1137,8	1515,9	2389,5	2906,5	2843,0	4913,3	4968,2	5029,1
-----------------	--------	--------	--------	--------	--------	--------	--------	--------	--------

2.1-jadvaldan ko‘rinib turibdiki, har bir viloyatda to‘qimachilik mahsulotlari ishlab chiqarish yildan-yilgan o‘shib borgan. Andijon, Buxoro, Qashqadaryo, Navoiy viloyatlari va Toshkent shahrida davr boshi 2015-yildan 2016-yilgacha pasayish holati kuzatilgan bo‘lsada 2017-yildan 2023-yilga qadar faqat o‘shish kuzatilgan. Surxondaryo viloyatida esa pasayish holati 2017-yilgacha davom etgan bo‘lib, 2018-yildan davr oxirigacha to‘qimachilik mahsulotlarini ishlab chiqarish miqdori o‘shib borgan.

2015-yilda to‘qimachilik mahsulotlarini ishlab chiqarish bo‘yicha Farg‘ona viloyati 1768,7 mlrd.so‘m bilan eng yuqori ko‘rsatkichni, Qoraqalpog‘iston Respublikasi esa 304,7 mlrd.so‘m bilan eng past ko‘rsatkichni qayd etgan. Suxondaryo viloyati esa 565,1 mlrd.so‘m bilan 12-o‘rinni egallagan (2.1-rasm).

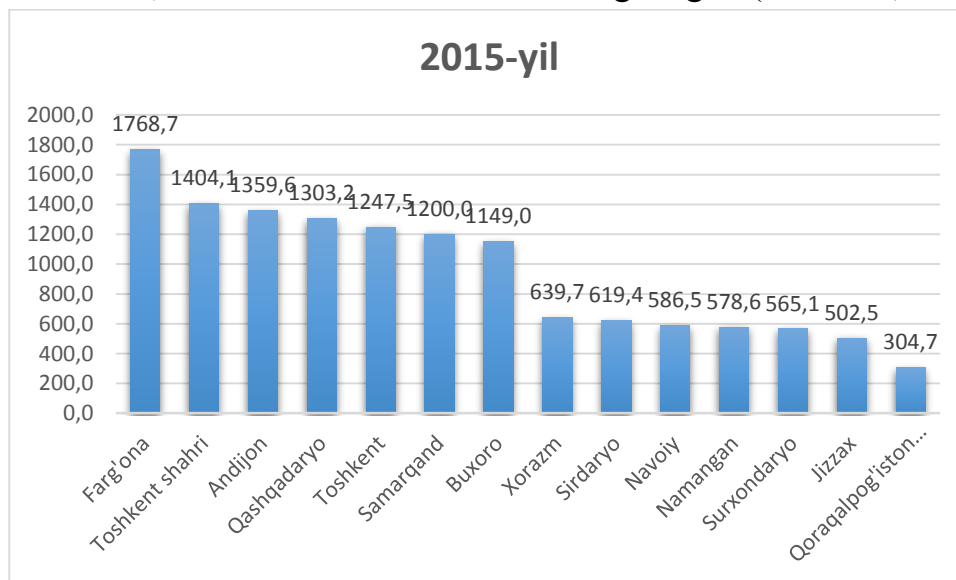

2.1-rasm. O‘zbekiston respublikasining 2015-yil to‘qimachilik mahsulotlarini ishlab chiqarish viloyatlar kesimida.⁹²

2.1-rasmdan ko‘rishimiz mumkinki, Andijon, Qashqadaryo, Toshkent, Samarqand, Buxoro viloyatlari va Toshkent shahri to‘qimachilik mahsulotlarini ishlab chiqarishda Farg‘ona viloyatidan keyingi yuqori ko‘rsatkichlarni qayd etgan. Xorazm, Sirdaryo, Navoiy, Namangan, Surxondaryo, Jizzax viloyatlarining to‘qimachilik

⁹² www.stat.uz sayti ma’lumotlari asosida muallif tomonidan Microsoft Excel dasturida tayyorlandi.

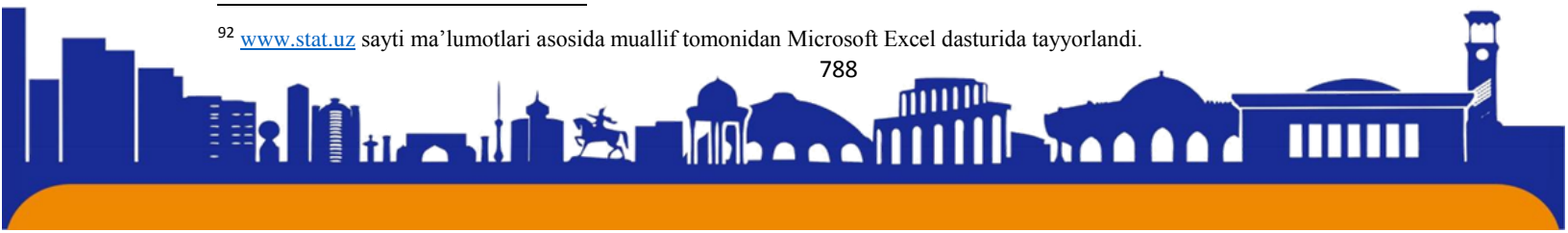



ISSN (E): 2181-4570 ResearchBib Impact Factor: 6,4 / 2023 SJIF 2024 = 5.073/Volume-2, Issue-5

mahsulotlarini ishlab chiqarish ko'rsatkichlari nisbatan bir-biriga yaqin, ya'ni 639,7-502,5 mlrd.so'm oralig'ida bo'lgan.

2023-yilda ham peshqadamlikni Farg'ona viloyati 9968,2 mlrd.so'm bilan egallagan bo'lib, Navoiy viloyati esa 1888,6 mlrd.so'm bilan oxirgi o'rinni yakunlagan. 2.2-rasmdan ko'rinib turibdiki, Surxondaryo viloyati 2015-yilga nisbatan 2 pog'ona ko'tarilib, 10-o'rinni egallagan.

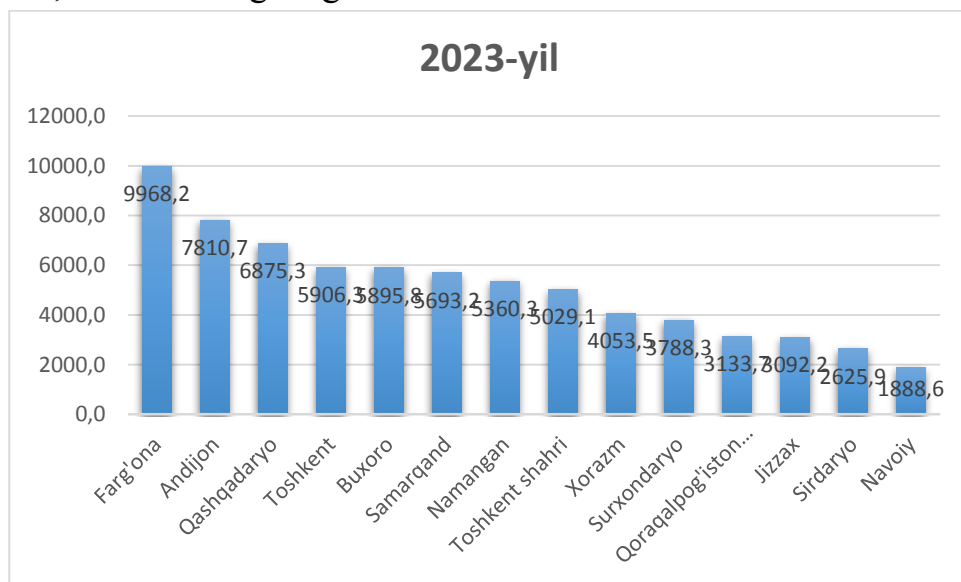

2.2-rasm. O'zbekiston respublikasining 2023-yil to'qimachilik mahsulotlarini ishlab chiqarish viloyatlar kesimida.⁹³

Endi esa, viloyatlarning butun davr mobaynida ishlab chiqargan to'qimachilik mahsulotlari o'rtacha miqdori bo'yicha yuqori, o'rta va past darajadagi ishlab chiqaruvchi viloyat kategoriyalarga ajratamiz (2.2-jadval).

2.2-jadval.

2015-2023-yillarda O'zbekiston Respublikasi viloyatlarida ishlab chiqarilgan to'qimachilik mahsulotlarining o'rtacha miqdori bo'yicha kategoriyalanishi⁹⁴

Yuqori ishlab chiqaruvchi		O'rta ishlab chiqaruvchi		Past ishlab chiqaruvchi	
Farg'ona	5281,0	Andijon	3472,4	Jizzax	1651,5
		Toshkent	3290,6	Surxondaryo	1624,7

⁹³ www.stat.uz sayti ma'lumotlari asosida muallif tomonidan Microsoft Excel dasturida tayyorlandi.

⁹⁴ www.stat.uz sayti ma'lumotlari asosida muallif tomonidan Microsoft Excel dasturida tayyorlandi.

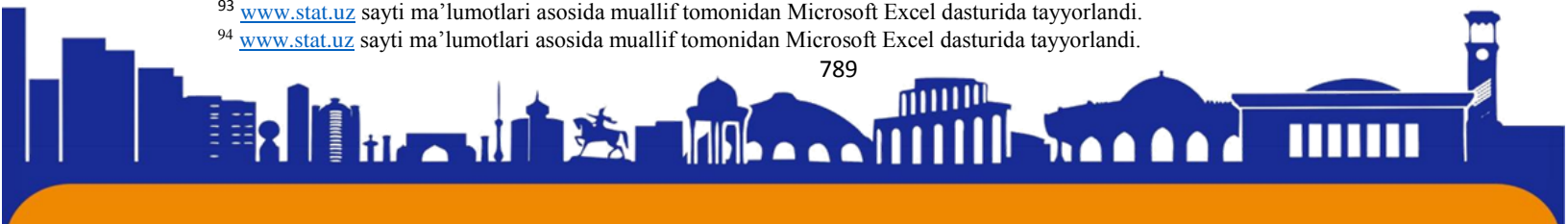



		Qashqadaryo	3101,7	Qoraqalpog'iston Respublikasi	1323,1
		Samarqand	3067,4	Sirdaryo	1192,9
		Toshkent shahri	3012,0	Navoiy	977,4
		Buxoro	2885,5		
		Namangan	2703,6		
		Xorazm	2061,83		

Kategoriya ajratishda viloyatning 9 yil davomida ya'ni 2015-2023-yillar davomida ishlab chiqargan to'qimachilik mahsulotlarining o'rtacha miqdoriga ahamiyat berildi. 9 yil davomida o'rtacha 2000 mlrd.so'mgacha mahsulot ishlab chiqargan viloyatlarni past ishlab chiqaruvchilarga, 2000-4000 mlrd.so'mgacha bo'lganlarni o'rtacha ishlab chiqaruvchilarga, 4000 mlrd.so'mdan yuqorilarni yuqori ishlab chiqaruvchilarga ajratdik. Surxondaryo viloyati 9 yil davomida ishlab chiqargan to'qimachilik mahsulotlari o'rtacha miqdori 1624,7 mlrd.so'mni tashkil etganligi tufayli past ishlab chiqaruvchi kategoriyasiga kiritildi.

O'zbekistonning kiyim ishlab chiqarish sohasini viloyatlar kesimida tahlil qiladigan bo'lsak, har bir viloyatda davr boshidan davr oxiriga qadar o'sish tendensiyalari kuzatilgan. Bazi viloyatlarda davr o'rtalarida pasayish holatlari kuzatishiga qarmasdan, davr oxiri 2023-yilda yuqori ko'rsatkichlarni qayd etishgan.

2.3-jadval.

O'zbekiston Respublikasi viloyatlar kesimida kiyim ishlab chiqarish mlrd.so'mda⁹⁵

	2015-y	2016-y	2017-y	2018-y	2019-y	2020-y	2021-y	2022-y	2023-y
Qoraqalpog'iston Respublikasi	137,8	144,7	89,9	130,2	122,5	146,0	132,9	138,2	193,6
Andijon	216,7	1014,1	1247,5	1603,7	1778,7	2215,0	3726,9	5817,1	7727,0

⁹⁵ www.stat.uz sayti ma'lumotlari asosida muallif tomonidan Microsoft Excel dasturida tayyorlandi.

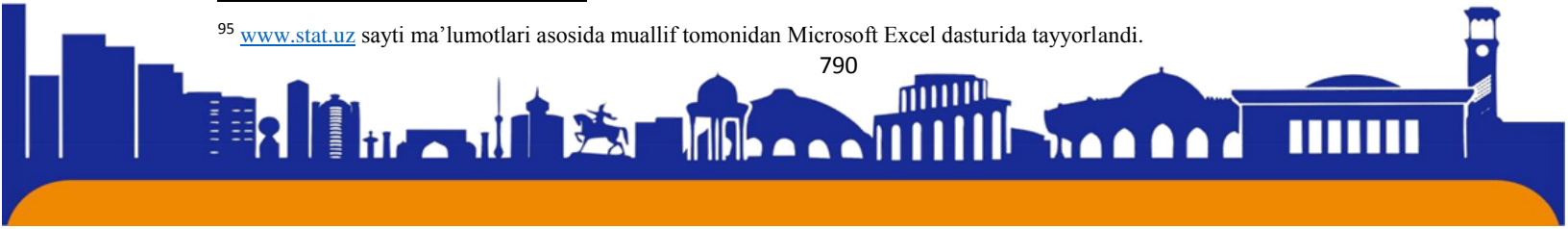



Buxoro	19,6	30,1	344,3	383,8	502,8	603,2	712,2	747,2	740,9
Jizzax	8,7	143,0	143,8	235,9	308,3	334,4	313,8	393,4	518,7
Qashqadaryo	139,9	359,1	326,3	435,2	478,9	505,2	435,0	465,2	743,8
Navoiy	3,5	647,7	589,5	725,0	928,1	777,9	918,3	967,2	1218,9
Namangan	310,5	452,6	580,8	821,8	1104,9	1459,6	1427,5	1688,8	2419,1
Samarqand	179,0	186,0	224,9	341,7	271,3	597,1	657,6	697,1	795,3
Surxondaryo	104,9	145,0	150,7	213,2	227,0	288,8	335,4	259,7	318,8
Sirdaryo	15,5	26,0	486,9	398,7	463,6	240,1	475,5	294,0	297,6
Toshkent	214,7	256,7	441,5	595,8	1099,9	1476,4	1888,6	2635,1	3491,1
Farg'ona	59,0	82,4	481,6	551,7	631,1	782,4	1146,1	1302,8	1986,9
Xorazm	12,6	13,8	36,1	59,1	21,5	63,3	95,0	103,7	141,3
Toshkent shahri	434,4	916,8	984,5	1224,2	1169,0	927,1	1328,1	1755,4	1885,2

2015-yilda kiyim ishlab chiqarishda Toshkent shahri 434,4 mlrd so‘m bilan birinchi o‘rinni egallagan bo‘lsa, Navoiy viloyati 3,5 mlrd.so‘m bilan eng ohirgi o‘rinni band etgan. Surxondaryo viloyati esa, 104,9 mlrd.so‘m miqdorida kiyim ishlab chiqarish bilan 8-o‘rinda turibdi (2.3-rasm).

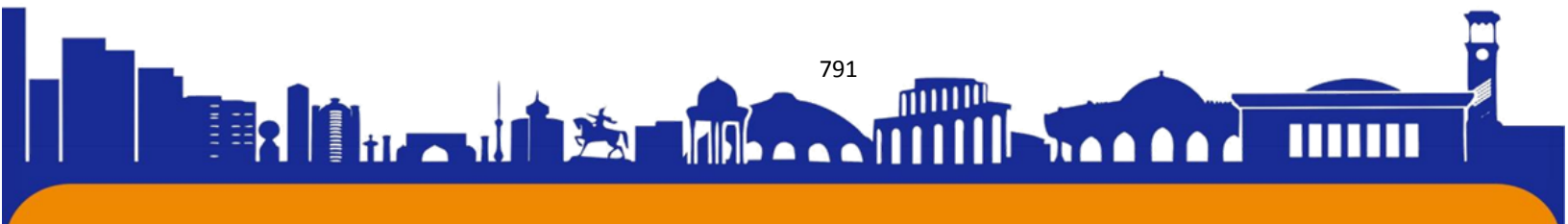

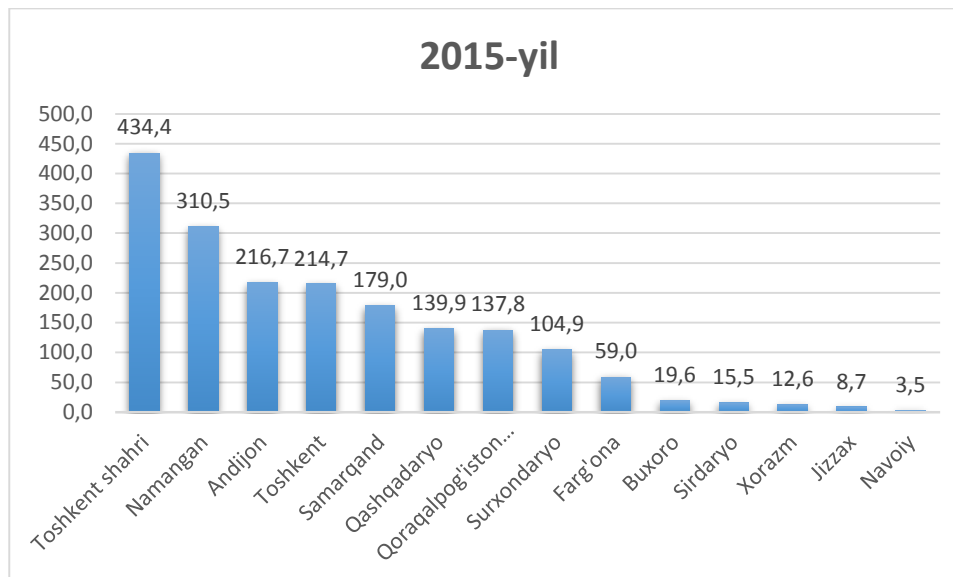

2.3-rasm. O'zbekiston respublikasining 2015-yil kiyim ishlab chiqarish viloyatlar kesimida.⁹⁶

2023-yilga kelib esa, yetakchilikni Andijon viloyati 7727,0 mlrd.so'm kiyim ishlab chiqarish bilan egalladi. Eng past ko'rsatkichni Xorazm viloyati 141,3 mlrd.so'mni qayd etdi. Surxondaryo viloyati esa davr boshiga nisbatan 3 pog'ona pastlab, 318,8 mlrd.so'm bialn 11-o'rinni egalladi (2.4-rasm).

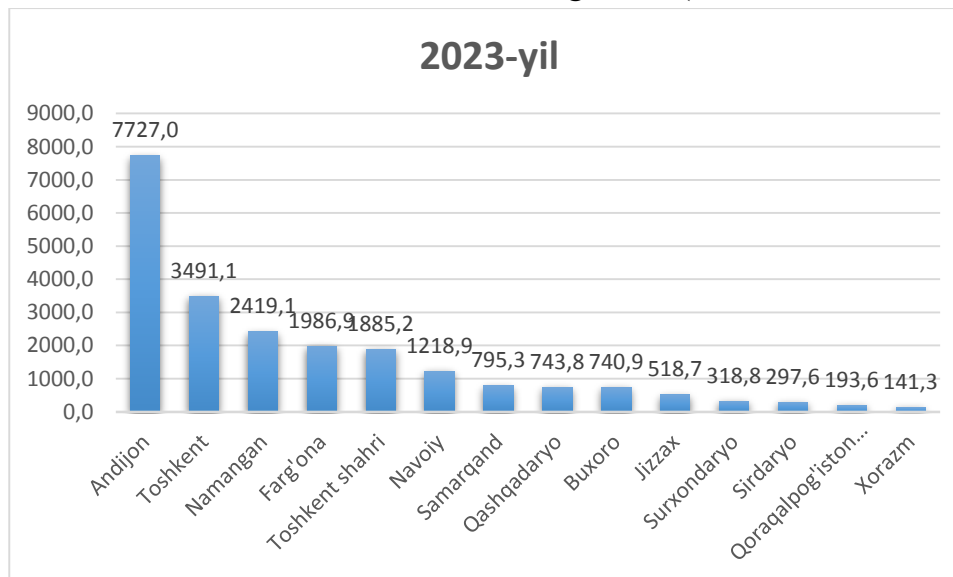

⁹⁶ www.stat.uz sayti ma'lumotlari asosida muallif tomonidan Microsoft Excel dasturida tayyorlandi.

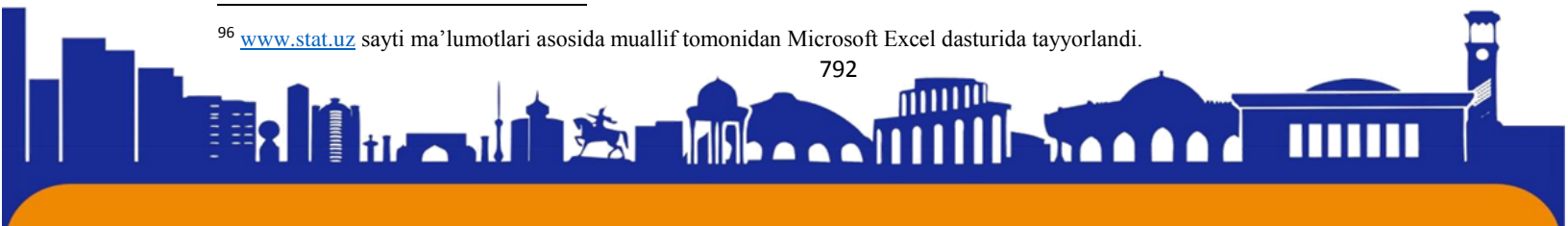



2.4-rasm. O‘zbekiston respublikasining 2023-yil kiyim ishlab chiqarish viloyatlar kesimida.⁹⁷

Endi esa yana viloyatlarning butun davr mobaynida ishlab chiqargan kiyim mahsulotlari o‘rtacha miqdori bo‘yicha yuqori, o‘rta va past darajadagi ishlab chiqaruvchi viloyat kategoriyalarga ajratamiz (2.4-jadval).

2.4-jadval.

2015-2023-yillarda O‘zbekiston Respublikasi viloyatlarida ishlab chiqarilgan kiyim mahsulotlarining o‘rtacha miqdori bo‘yicha kategoriyalanishi⁹⁸

Yuqori ishlab chiqaruvchi		O‘rta ishlab chiqaruvchi		Past ishlab chiqaruvchi	
Andijon	2816,3	Toshkent	1344,4	Farg‘ona	780,4
		Toshkent shahri	1180,5	Navoiy	752,9
		Namangan	1140,6	Buxoro	453,8
				Samarqand	438,9
				Qashqadaryo	432,1
				Sirdaryo	299,8
				Jizzax	277,6
				Surxondaryo	227,0
				Qoraqalpog‘iston Respublikasi	137,3
				Xorazm	60,7

Bu tarmoqni kategoriyaga ajratishda ham viloyatning 9 yil davomida ya’ni 2015-2023-yillar davomida ishlab chiqargan kiyim mahsulotlarining o‘rtacha miqdoriga ahamiyat berildi. 9 yil davomida o‘rtacha 1000 mlrd.so‘mgacha mahsulot ishlab chiqargan viloyatlarni past ishlab chiqaruvchilarga, 1000-2000 mlrd.so‘mgacha bo‘lganlarni o‘rta ishlab chiqaruvchilarga, 2000 mlrd.so‘mdan yuqorilarni yuqori ishlab chiqaruvchilarga ajratdik. Surxondaryo viloyati 9 yil davomida ishlab chiqargan

⁹⁷ www.stat.uz sayti ma’lumotlari asosida muallif tomonidan Microsoft Excel dasturida tayyorlandi.

⁹⁸ www.stat.uz sayti ma’lumotlari asosida muallif tomonidan Microsoft Excel dasturida tayyorlandi.

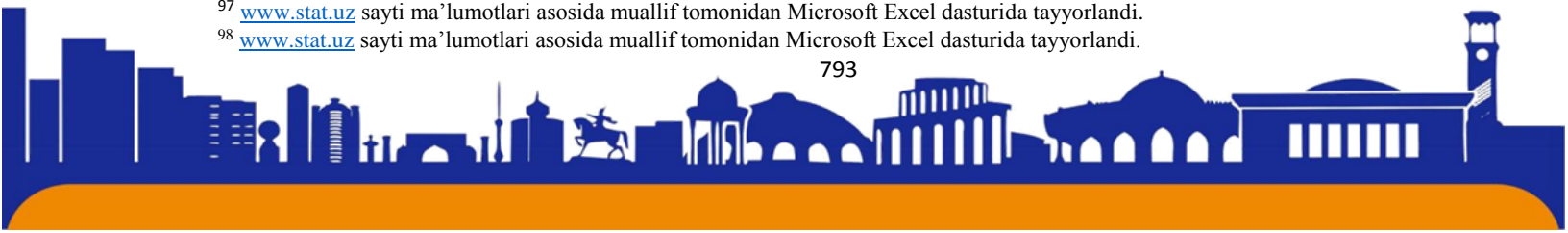



ISSN (E): 2181-4570 ResearchBib Impact Factor: 6,4 / 2023 SJIF 2024 = 5.073/Volume-2, Issue-5

kiyim mahsulotlari o‘rtacha miqdori 227,0 mlrd.so‘mni tashkil etganligi tufayli past ishlab chiqaruvchi kategoriyasiga kiritildi.

Respublikamizning teri ishlab chiqarish tarmog‘ini tahlil qiladigan bo‘lsak, qolgan 2 ta tarmoqqa nisbatan ancha past ko‘rsatkichlarga ega. Deyarli barcha viloyatlarda davr boshi 2015-yildan davr oxiri 2023-yilga qadar o‘shish sur‘atli kuzatilgan. Navoiy viloyatini oladigan bo‘lsak, 2015-yilda juda kichik ko‘rsatkich 0,1 mlrd.so‘m miqdorida teri mahsulotlari ishlab chiqargan bo‘lsa, 2023-yilga kelib, bu summa bir necha 100 barovar ko‘paygan ya‘ni 47,9 mlrd.so‘m bo‘lgan.

2.5-jadval.

O‘zbekiston Respublikasi viloyatlar kesimida teri mahsulotini ishlab chiqarish mlrd.so‘mda⁹⁹

	2015	2016	2017	2018	2019	2020	2021	2022	2023
	-y	-y	-y	-y	-y	-y	-y	-y	-y
Qoraqalpog‘iston Respublikasi	0,2	0,2	0,2	0,3	1,4	1,8	2,1	2,8	3,1
Andijon	245,2	351,3	380,3	406,8	495,5	583,3	570,9	661,6	703,1
Buxoro	4,0	5,0	5,8	7,3	7,7	8,6	28,2	18,5	32,0
Jizzax	3,3	115,1	200,7	72,5	2,1	2,2	1,4	1,8	2,5
Qashqadaryo	27,6	3,1	33,5	68,8	55,6	50,5	41,9	45,3	40,0
Navoiy	0,1	3,0	59,6	17,3	34,1	42,9	43,6	41,3	47,9
Namangan	80,8	122,3	153,8	169,6	200,0	162,9	239,1	225,4	272,9
Samarqand	82,5	87,0	103,7	154,2	149,8	198,1	276,1	263,4	289,6
Surxondaryo	0,6	1,6	1,2	1,0	1,0	0,4	0,9	0,4	1,4
Sirdaryo	67,2	65,6	139,7	268,4	108,0	95,3	249,8	238,1	362,2
Toshkent	29,3	37,8	51,4	58,2	63,2	65,7	63,5	140,1	158,8
Farg‘ona	79,3	101,2	137,3	206,5	242,5	272,1	412,4	393,2	647,4
Xorazm	4,1	4,5	7,4	6,6	5,7	6,0	8,7	17,7	17,1
Toshkent shahri	168,6	107,4	164,6	210,3	227,5	116,8	145,3	170,9	216,7

Andijon viloyati davr boshi 2015-yilda viloyatlar o‘rtasida eng yuqori ko‘rsatkichni 245,2 mlrd.so‘mni tashkil etgan, bo‘lsa, eng past ko‘rsatkichni Navoiy

⁹⁹ www.stat.uz sayti ma’lumotlari asosida muallif tomonidan Microsoft Excel dasturida tayyorlandi.

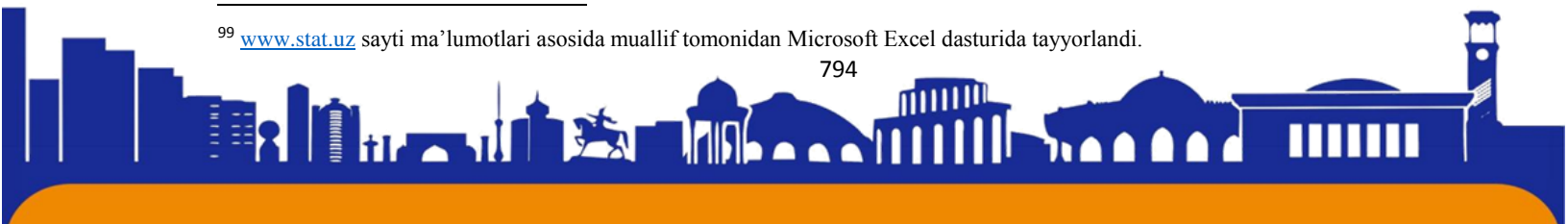



ISSN (E): 2181-4570 ResearchBib Impact Factor: 6,4 / 2023 SJIF 2024 = 5.073/Volume-2, Issue-5

viloyati 0,1mlrd.so‘mni qayd etgan. Surxondaryo viloyati ham eng so‘nggi pog‘onalardan 12-o‘rinda 0,6 mlrd.so‘mni qayd etgan (2.5-rasm).

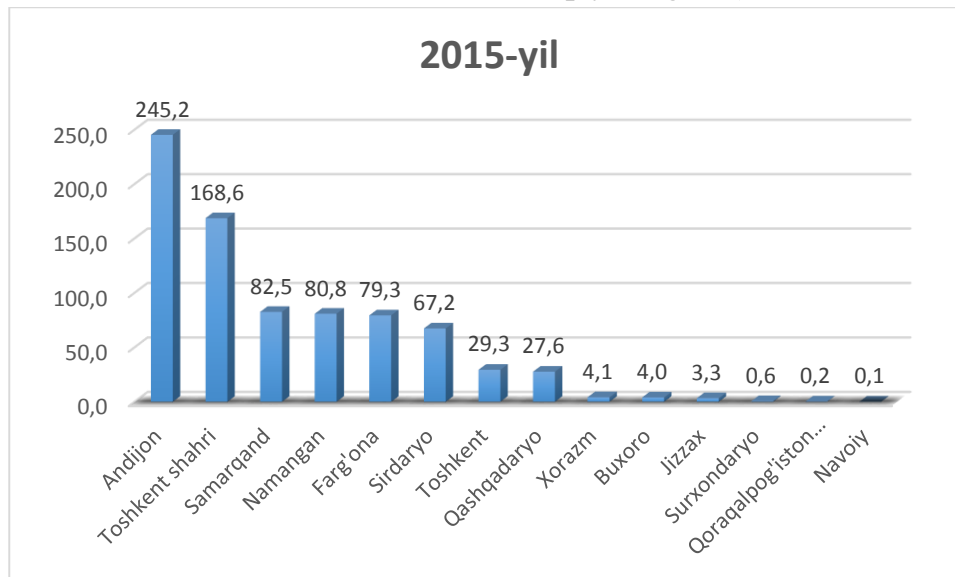

2.5-rasm. O‘zbekiston respublikasining 2015-yil teri mahsulotlari ishlab chiqarish viloyatlar kesimida.¹⁰⁰

2023-yilga kelib, yana eng yuqori natijani Andijon viloyati 703,1 mlrd.so‘m bilan qayd etgan. Eng past natijani viloyatimiz Surxondaryo viloyati 1,4 mlrd.so‘mni tashkil etgan (2.6-rasm).

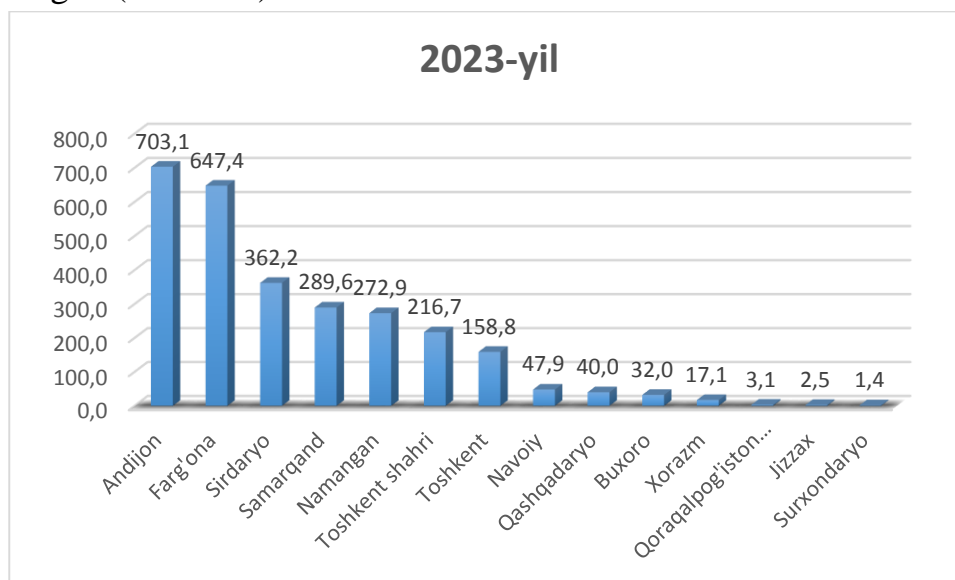

¹⁰⁰ www.stat.uz sayti ma'lumotlari asosida muallif tomonidan Microsoft Excel dasturida tayyorlandi.





ISSN (E): 2181-4570 ResearchBib Impact Factor: 6,4 / 2023 SJIF 2024 = 5.073/Volume-2, Issue-5

2.6-rasm. O'zbekiston respublikasining 2023-yil teri mahsulotlari ishlab chiqarish viloyatlar kesimida.¹⁰¹

Yengil sanoatning ushbu tarmog'ini ham yana viloyatlarning butun davr mobaynida ishlab chiqargan teri mahsulotlari o'rtacha miqdori bo'yicha yuqori, o'rta va past darajadagi ishlab chiqaruvchi viloyat kategoriyalariga ajratamiz (2.6-jadval).

2.6-jadval.

2015-2023-yillarda O'zbekiston Respublikasi viloyatlarida ishlab chiqarilgan teri mahsulotlarining o'rtacha miqdori bo'yicha kategoriyalanishi¹⁰²

Yuqori ishlab chiqaruvchi		O'rta ishlab chiqaruvchi		Past ishlab chiqaruvchi	
Andijon	488,6	Namangan	180,8	Toshkent	74,2
Farg'ona	276,9	Samarqand	178,2	Jizzax	44,6
		Sirdaryo	177,1	Qashqadaryo	40,7
		Toshkent shahri	169,8	Navoiy	32,2
				Buxoro	13,0
				Xorazm	8,6
				Qoraqalpog'iston Respublikasi	1,3
				Surxondaryo	1,0

Bu tarmoqni kategoriyaga ajratishda ham viloyatning 9 yil davomida ya'ni 2015-2023-yillar davomida ishlab chiqargan teri mahsulotlarining o'rtacha miqdoriga ahamiyat berildi. 9 yil davomida o'rtacha 100 mlrd.so'mgacha mahsulot ishlab chiqargan viloyatlarni past ishlab chiqaruvchilarga, 100-200 mlrd.so'mgacha bo'lganlarni o'rta ishlab chiqaruvchilarga, 200 mlrd.so'mdan yuqorilarni yuqori ishlab chiqaruvchilarga ajratdik. Surxondaryo viloyati 9 yil davomida ishlab chiqargan to'qimachilik mahsulotlari o'rtacha miqdori 1,0 mlrd.so'mni tashkil etganligi tufayli past ishlab chiqaruvchi kategoriyasiga kiritildi.

Yuqoridagi tahlillardan ko'rinib turibdiki, Surxondaryo viloyati to'qimachilik, kiyim va teri mahsulotlarini ishlab chiqarishda respublikaning boshqa viloyatlariga

¹⁰¹ www.stat.uz sayti ma'lumotlari asosida muallif tomonidan Microsoft Excel dasturida tayyorlandi.

¹⁰² www.stat.uz sayti ma'lumotlari asosida muallif tomonidan Microsoft Excel dasturida tayyorlandi.





ISSN (E): 2181-4570 ResearchBib Impact Factor: 6,4 / 2023 SJIF 2024 = 5.073/Volume-2, Issue-5

qaraganda past ishlab chiqaruvchi toifasiga kirdi. Bu esa viloyatda ushbu sanoat sohasining yetarli darajada rivojlanmaganigidan darak beradi. Ammo 2.1-2.3-2.5-jadvallarga nazar tashlaydigan bo'lsak, Surxondaryoda to'qimachilik, kiyim va teri mahsulotlari ishlab chiqarish yildan-yilga o'sish tendensiyasini qayd etgan. Bunga so'nngi yillarda yangi ochilgan korxonalarining samarali faoliyati sabab bo'lyabdi. Xususan, 2018-yilda Surxondaryo viloyati Termiz tumanida O'zbekiston-Angliya qo'shma korxonasi "AMUDAR TEXTILE" MCHJ ishga tushirildi. Korxonada 13 million 500 ming AQSH.dollari qiymatidagi zamonaviy uskunlar bilan jihozlangan bo'lib, paxta xomashyosidan ip-kalava ishlab chiqarishga mo'ljallangan. Korxonada 700 kishi mehnat qilib, yiliga 7 ming tonna ip-kalava ishlab chiqarishga rejalashtirilgan.

2019-yilda esa, Surxondaryo viloyati Sherobod tumanida "Sherobod Textile Invest" MCHJ faoliyatini boshladi. Ushbu korxonada 700 kishi mehnat qilib, yiliga 15 ming tonna ip-kalava ishlab chiqaradi.

Shuningdek, Surxondaryo viloyatimizda hozirgi kunda quyidagi paxta to'qimachilik ishlab chiqarish klasterlari ish faoliyatini olib bormoqda: "Angor Surxon g'ururi" MCHJ, "Surxondaryo Agroxizmat" MCHJ, "Termiz Jayxun Cluster" MCHJ, "Surxon Sifat Tekstil" MCHJ, "Shoshmaxkashshob" MCHJ. Ushbu klsterlar paxta xomshyosidan to to'qimachilik mahsulotlarini ishlab chiqarishgacha bo'lgan jarayonlarni o'z ichiga oladi. Vohamizdagi "Suhonteks" MCHJ QK, "Amudar textile" MCHJ QK, "Mo'min tekstil" MCHJ, "Nortex style" MCHJ XK, "Zamin angor cluster" MCHJ, "Dream cotton textile" MCHJ kabi kalava ip ishlab chiqarish korxonalari faoliyat yuritmoqda. Surxondaryo viloyatimizda ishlab chiqarilayotgan kalava iplar Rossiya, Belorussiya, Turkiya kabi davlatlarga eksport qilinmoqda. Tayyor trikotaj mahsulotlari ishlab chiqarib, uni eksport qilyotgan quyidagi korxonalar faoliyat olib bormoqda: "Angor Surxon g'ururi" MCHJ, "Shoshmaxkashshob" MCHJ, "Dream silk" MCHJ, "Sewberry" MCHJ.¹⁰³

2.6-rasmdan ma'lumki, Surxondaryo viloyati 2023-yilda teri ishlab chiqarishda viloyatlar o'rtasida eng past ko'rsatkichni qayd etga. Shuningdek, 2.6-jadvalda ham ko'rishimiz mumkinki, Surxondaryo viloyati past ishlab chiqaruvchi kategoriyada ham eng oxirgi o'rinni egallagan. Buning sababi, viloyatda terini qayta ishlash korxonalarining mavjud emasligida edi.

¹⁰³ Nurali Safarov "Vohamizda to'qimachilik" www.surxontongi.uz



Ammo 2023-yil noyabr oyida Surxondaryo viloyatining Angor tumanida chorva mollari terisini qayta ishlovchi “Top Quality Brand” MCHJ klaster korxonasi ishga tushirildi. Korxonaning umumiy qiymati 23 mln.AQSH.dollariga teng bo‘lib, Italiya va Turkiya texnologiyasi bilan jihozlangan va 450 ta ish o‘rniga ega. Korxonaga to‘liq ishga tushgach, yiliga 450 ming juft har xil turdagi erkaklar, bolalar va sport poyabzallari, 250 ming dona charm-attorlik mahsulotlari, 5 ming tonna jelatin va kollagen ishlab chiqaradi. Korxonaga “LWG” – “Charm-ishchi guruhi”ning (atrof-muhit va insoniyatga zararsiz ishlab chiqarish) “Gold” xalqaro sertifikatiga ega. Bu esa korxonaning Yevropa bozoriga mahsulotlarini bevosita eksport qilish va xorijiy brend zanjirlariga qo‘shilish imkoniyatini beradi. Korxonaga Ozarbayjon, Turkiya, Rossiya, Italiya, Hindiston, Germaniya, Portugaliya kabi davlatlarga 45 mln.AQSH dollari miqdorida mahsulot eksport qilinishi kutilmoqda. Bu yerda “Mercedes-Bens”, “DEU”, “Audi” va “Toyota” avtomobillari o‘rindiqlari uchun tayyor charm yetkazib berish ham rejalashtirilgan.¹⁰⁴

Viloyatda bu kabi forxonalarning faoliyat yuritishi bevosita to‘qimachilik va kiyim mahsulotlari ishlab chiqarilishiga ijobiy ta’sir ko‘rsatadi va ularning sonini oshishi viloyatimizning kelajakda “yuqori ishlab chiqaruvchi” kategoriyasidan o‘rin olishiga yordam beradi.

FOYDALANILGAN ADABIYOTLAR:

1. www.stat.uz
2. Nurali Safarov “Vohamizda to‘qimachilik” www.surxontongi.uz
3. www.axborot.com

¹⁰⁴ www.axborot.com

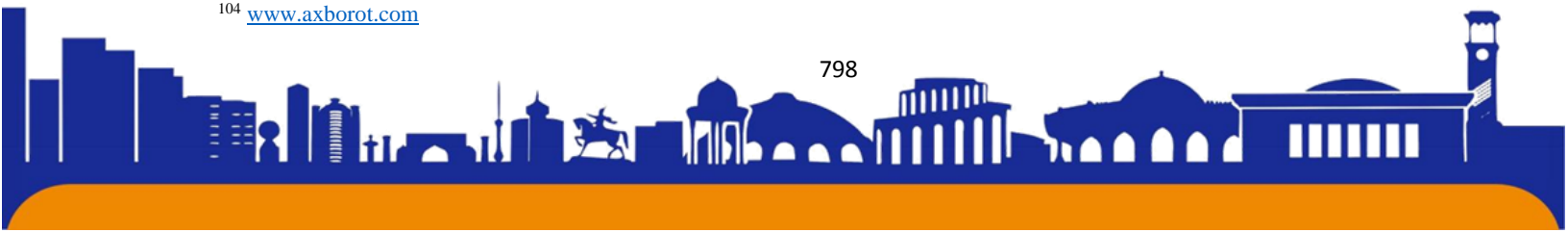

YANGI O'ZBEKISTON IQTISODIYOTINI RIVOJLANTIRISH JARAYONIDA YOSHLAR ISHTIROKINI KENGAYTIRISHNING AMALIY NATIJALARI VA ISTIQBOLLARI

Umurzaqova Shahzoda Azamatovna

Mirzo Ulug'bek nomidagi O'zbekiston Milliy universiteti Jizzax filiali talabasi

shahzodaumurzaqova@gmail.com

Annotatsiya: Ushbu maqolada Yangi O'zbekiston iqtisodiyotini rivojlantirish jarayonida yoshlar ishtirokini kengaytirishning amaliy natijalari va salohiyatli istiqbollari o'rganiladi. Yoshlarni qarorlar qabul qilishga jalb qilish, tadbirkorlikni rivojlantirish, innovatsiyalarni rag'batlantirish va malaka oshirish imkoniyatlarini taqdim etish orqali mamlakat o'z yoshlarining ijodkorligi, kuchi va iste'dodini iqtisodiy o'sish va taraqqiyotga yo'naltirishi mumkin. Yoshlarning iqtisodga faol hissa qo'shuvchi shaxslar bo'lish imkoniyatlarini kengaytirish orqali O'zbekiston butun jamiyatga foyda keltiradigan dinamik va inklyuziv iqtisodiy ekotizimni barpo etishi mumkin.

Kalit so'zlar: yoshlar ishtiroki, iqtisodiy rivojlanish, O'zbekiston, barqaror kelajak, tadbirkorlik, innovatsiyalar.

PRACTICAL RESULTS AND PROSPECTS OF EXPANDING YOUTH PARTICIPATION IN THE PROCESS OF DEVELOPING THE NEW UZBEKISTAN ECONOMY

Annotation: this article will study the practical results and potential prospects for expanding youth participation in the process of developing the economy of New Uzbekistan. By engaging young people in decision-making, developing entrepreneurship, encouraging innovation and providing opportunities for professional development, the country can direct the creativity, strength and talent of its young people towards economic growth and progress. By expanding the opportunities of young people to become individuals who actively contribute to the economy, Uzbekistan can build a dynamic and inclusive economic ecosystem that will benefit society as a whole.

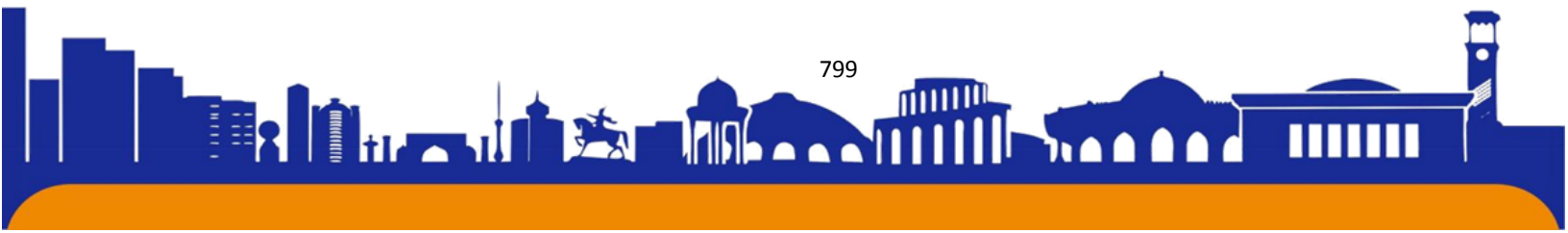



ISSN (E): 2181-4570 ResearchBib Impact Factor: 6,4 / 2023 SJIF 2024 = 5.073/Volume-2, Issue-5

Keywords: youth participation, economic development, Uzbekistan, sustainable future, entrepreneurship, innovation.

ПРАКТИЧЕСКИЕ РЕЗУЛЬТАТЫ И ПЕРСПЕКТИВЫ РАСШИРЕНИЯ УЧАСТИЯ МОЛОДЕЖИ В ПРОЦЕССЕ РАЗВИТИЯ НОВОЙ ЭКОНОМИКИ УЗБЕКИСТАНА

Аннотация: в данной статье будут рассмотрены практические результаты и потенциальные перспективы расширения участия молодежи в процессе развития экономики Нового Узбекистана. Вовлекая молодежь в процесс принятия решений, развивая предпринимательство, поощряя инновации и предоставляя возможности для профессионального роста, страна может направить творческие способности, силу и талант своей молодежи на экономический рост и прогресс. Расширяя возможности молодых людей стать личностями, которые вносят активный вклад в экономику, Узбекистан может создать динамичную и инклюзивную экономическую экосистему, которая принесет пользу обществу в целом.

Ключевые слова: участие молодежи, экономическое развитие, Узбекистан, устойчивое будущее, предпринимательство, инновации.

Global landshaft jadal rivojlanmoqda va O'zbekiston o'z tarixida iqtisodiy farovonlik va barqarorlik sari yangi yo'l ochishga intilayotgan muhim pallaga kirdi. Texnologiyaning jadal rivojlanishi va bozor dinamikasi davrida mamlakatning iqtisodiy kelajagini shakllantirishda yoshlarning roli hech qachon bu qadar muhim bo'lmagan. O'zbekiston yoshlari umumiy demografik ko'rsatkichning salmoqli qismini tashkil etadi, ularning g'ayrati, bunyodkorligi va yangi istiqbollari iqtisodiyotning barcha tarmoqlarida innovatsiyalar va taraqqiyotga turtki beradigan qimmatli boylik bo'lib xizmat qiladi. O'zbekiston zamonaviy va ko'p tarmoqli iqtisodiyotga oid qarashlarini ro'yobga chiqarish yo'lida o'zgarishlar sari qadam qo'yayotgan bir paytda bu sa'y-harakatlarning muvaffaqiyati va barqarorligini ta'minlashda yoshlarning faol ishtiroki muhim ahamiyatga ega. Hukumatning turli sohalarni isloh qilish va modernizatsiya qilishga intilishi, o'zbek yoshlari o'rtasida o'sib borayotgan tadbirkorlik ruhi bilan birgalikda ushbu demografik dividend salohiyatidan mamlakat iqtisodiyoti rivoji uchun foydalanish uchun noyob imkoniyatdir. Yoshlarni

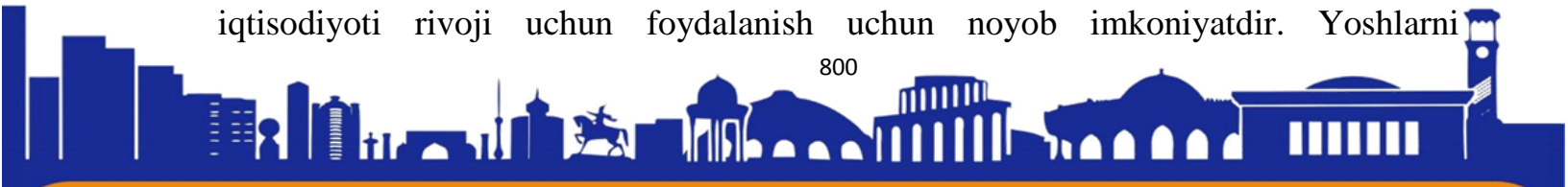



ISSN (E): 2181-4570 ResearchBib Impact Factor: 6,4 / 2023 SJIF 2024 = 5.073/Volume-2, Issue-5

iqtisodiyotga jalb etishning amaliy samarasini yosh tadbirkorlar, innovatorlar va mutaxassislarining imkoniyatlarini kengaytirishga qaratilgan turli tashabbus va dasturlarda ham ko‘rish mumkin. Boshlang‘ich inkubatorlardan tortib, malaka oshirish seminarlarigacha bo‘lgan davrda yoshlarning iqtisodiy faoliyatda ishtirok etishi uchun ekotizim asta-sekin shakllanib, yanada inklyuziv va dinamik iqtisodiyotga asos solmoqda. Ushbu tashabbuslarning muvaffaqiyatli amalga oshirilishi yoshlarning o‘z iqtidor va salohiyatini kashf etishi uchun yangi imkoniyatlar yaratibgina qolmay, balki yangi ish o‘rinlari yaratish, mehnat unumdorligini oshirish va umumiy iqtisodiy o‘shishga ham xizmat qilmoqda. Ochiq va raqobatbardosh ishbilarmonlik muhitini yaratish borasida dadil islohotlar va siyosat olib borilayotgan Yangi O‘zbekiston sharoitida yoshlarning roli yanada kuchaydi. Yoshlarni qarorlar qabul qilish jarayonlariga jalb qilish, innovatsiyalar va tadbirkorlik madaniyatini oshirish hamda ularni zarur ko‘nikma va resurslar bilan jihozlash orqali O‘zbekiston barqaror rivojlanish va farovonlikni ta‘minlash uchun ushbu demografik dividenddan foydalanishi mumkin.

So‘nggi yillarda O‘zbekistonda o‘z yoshlarini iqtisodiy sohaga jalb etish va ularning imkoniyatlarini kengaytirish borasidagi sa‘y-harakatlar jadal sur‘atlarda kuzatilmoqda. Hukumatning tadbirkorlik va innovatsiyalar uchun qulay muhit yaratishga qaratayotgan e‘tibori yosh tadbirkorlar turli sohalarda o‘zgarishlar va buzilishlarni keltirib chiqaradigan jonli startap ekotizimining paydo bo‘lishiga olib keldi. O‘zbekiston yoshlari o‘zgarib borayotgan iqtisodiy manzara taqdim etayotgan imkoniyatlarni tobora ko‘proq anglab, o‘z tadbirkorlik orzularini g‘ayrat va qat‘iyat bilan faol amalga oshirmoqda. Yoshlarning iqtisodiyotdagi ishtirokining asosiy omillaridan biri mamlakat bo‘ylab startap akseleratorlari va inkubatorlarini tashkil etish bo‘ldi. Ushbu platformalar intiluvchan yosh tadbirkorlarga o‘z g‘oyalarini hayotiy biznesga aylantirish uchun zarur murabbiylik, tarmoq imkoniyatlari va resurslarni taqdim etadi. Ushbu dasturlar orqali yosh innovatorlar nafaqat moliyalashtirish va bozor imkoniyatlaridan foydalanish imkoniyatiga ega bo‘libgina qolmay, balki tajribali soha mutaxassislarining yo‘l-yo‘riqlaridan ham foydalana oladilar, bu ularga biznes olamining murakkabliklarida ishonch bilan harakat qilish imkonini beradi.

Qolaversa, hukumatning innovatsiyalar va tadbirkorlik madaniyatini yuksaltirishga intilayotgani texnoparklar va innovatsion markazlar tashkil etish kabi tashabbuslarda ham o‘z ifodasini topmoqda. Bu markazlar ijodkorlik va hamkorlik

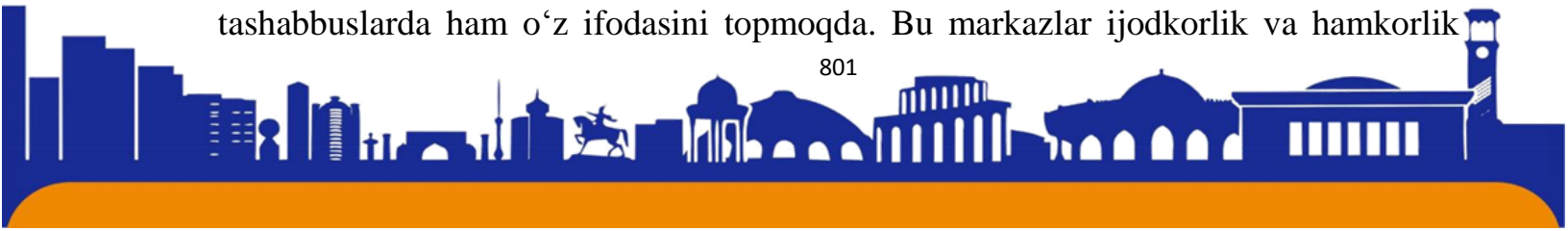



ISSN (E): 2181-4570 ResearchBib Impact Factor: 6,4 / 2023 SJIF 2024 = 5.073/Volume-2, Issue-5

markazlari bo‘lib xizmat qiladi, ular fikr almashish, yechimlarni birgalikda yaratish va texnologik taraqqiyotga erishish uchun yosh iste‘dodlar, soha mutaxassisleri va investorlarni birlashtiradi. Bu markazlar zamonaviy infratuzilma, ilmiy-tadqiqot muassasalariga kirish va qo‘llab-quvvatlash xizmatlarini taqdim etish orqali O‘zbekistonni raqamli kelajakka olib borishga tayyor bo‘lgan texnologiyani yaxshi biladigan tadbirkorlarning yangi avlodini tarbiyalamoqda. O‘zbekiston tadbirkorlikni qo‘llab-quvvatlashdan tashqari, o‘z yoshlarini zamonaviy iqtisodiyotda ravnaq topishi uchun zarur ko‘nikma va bilimlar bilan qurollantirishga ham sarmoya kiritmoqda. Hukumat yoshlarning bandligini oshirish va texnologiya, moliya va qishloq xo‘jaligi kabi muhim tarmoqlardagi malakalar bo‘yicha tafovutni bartaraf etishga qaratilgan turli o‘quv dasturlari va ta‘lim tashabbuslarini boshladi. O‘zbekiston yoshlarga tegishli ko‘nikma va malakalarni oshirish orqali ularni nafaqat ertangi ish joylariga tayyorlamoqda, balki innovatsiyalar va bunyodkorlik asosidagi bilimga asoslangan iqtisodiyotga zamin yaratmoqda.

Ish bilan ta‘minlash: Yoshlarni iqtisodiyotning turli sohalarida band qilish darajasi oshdi. Oliy o‘quv yurtlari bitiruvchilari uchun yangi ish o‘rinlari yaratildi, kasb-hunar markazlari orqali malaka oshirish kurslari tashkil etildi.

Texnologik innovatsiyalar: Yoshlar IT sohasida faol ishtirok etib, startaplar va texnoparklar orqali yangi texnologik loyihalarni amalga oshirdilar. Bu esa iqtisodiyotni raqamlashtirish jarayoniga katta hissa qo‘shdi.

Qishloq xo‘jaligida yoshlar ishtiroki: Qishloq xo‘jaligi sohasida yoshlarni jalb etish orqali agrobiznesning modernizatsiyalashuvi va raqobatbardoshligi oshadi. Yosh fermerlarni qo‘llab-quvvatlash dasturlari kengaytiriladi.

Yoshlar siyosati va davlat dasturlari: Yoshlar siyosati doirasida qabul qilinadigan yangi davlat dasturlari yoshlarning jamiyatdagi faolligini oshirishga qaratiladi. Yoshlarning davlat boshqaruvi va ijtimoiy hayotdagi ishtiroki mustahkamlanadi.

Hulosa qilib aytganda, Yangi O‘zbekiston iqtisodiyotini rivojlantirish jarayonida yoshlar ishtirokini kengaytirish muhim amaliy natijalar va yuksak istiqbollarga ega ekanligini ko‘rsatmoqda. Yoshlar uchun yangi ish o‘rinlari yaratilib, tadbirkorlik faoliyatiga keng yo‘l ochildi. Innovatsion texnologiyalar va startaplar orqali yoshlar iqtisodiyotning raqamlashtirilishiga katta hissa qo‘shmoqda. Ta‘lim tizimidagi islohotlar esa malakali kadrlar tayyorlashda muhim rol o‘ynamoqda.

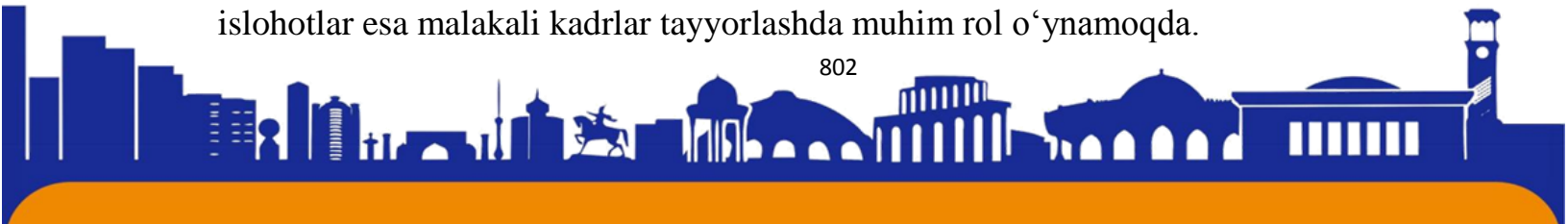

**FOYDALANILGAN ADABIYOTLAR:**

1. Ashurova, N. X. (2023). BADIY ADABIYOTDA GENDER TENGLIK MASALALARI. O‘ZBEKISTON RESPUBLIKASI IQTISODIYOT VA MOLIYA VAZIRLIGI, 80.
2. Mavlonova, R. A., Normurodova, B., & Rahmonqulova, N. (2007). Tarbiyaviy ishlar metodikasi. T.: Fan.
3. Otamurodova, Z. (2022). O‘ZBEKISTONDA INVESTITSION MUHITNI RIVOJLANTIRISH ORQALI MAMLAKAT IMIJIGA IJOBIY TA‘SIRINI KUCHAYTIRISH MASALALARI. BARQARORLIK VA YETAKCHI TADQIQOTLAR ONLAYN ILMIY JURNALI, 294-298.

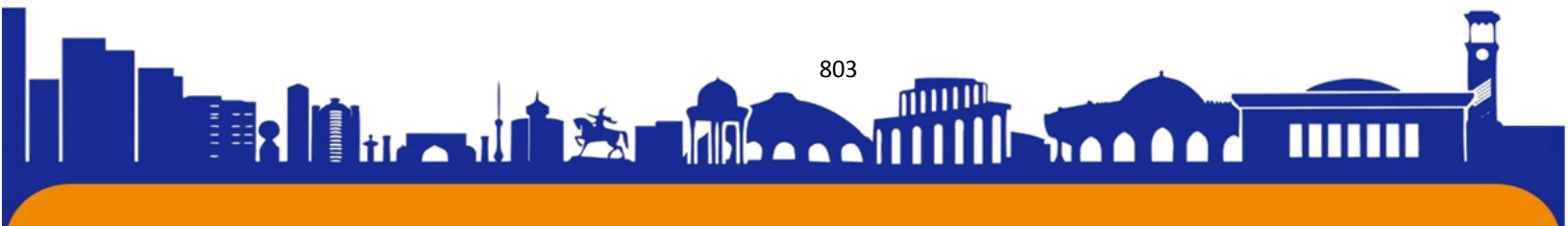

SUDDEN HEART DEATH COMORBIDITY, FEATURES, DANGERS AND CONSEQUENCES

Bobojanov Godoybergan

3 stages of therapy Urgench branch of Tashkent Medical Academy undergraduate student

Phone number:+998(91)-433-87-62

Email: khudoybergan555@gmail.com

Anotation: Sudden heart death (SCD) - a natural, nonviolent death from heart causes, which occurred within an hour after the onset of sudden acute symptoms, most often from ventricle taxiaritis (ventricle fibrillation).As material for scientific work, 247 patients were taken from the Khmer Rouge Regional Emergency Medical Center with nostalgia stenosis, heart ischemic disease, and abdominal fibrillation in the department of emergency cardiology at the Khmer Rouge Regional Emergency Medical Center.

Sudden cardiac death (SCD) is mainly a common death in people with chronic cardiovascular and respiratory diseases. Patients with acute miocardial infarction, It is considered to be a sudden death, approved, heart attack death, especially in the first hours of infarction development (in the early (acute) stage of miocardial infarction. According to its mechanisms, clinical appearance and a set of necessary rehabilitation measures, this is fully consistent with sudden heart death that develops in other forms of cardiovascular disease

Keywords: Sudden heart death (SCD), abdominal fibrillation, heart ischemic disease, acute miocardial infarction, heart attack, arterial hypertension, aorta stenosis, cardiogenic shock, left abdominal hypertrophy.

КОМОРБИДНОСТЬ ВНЕЗАПНОЙ СЕРДЕЧНОЙ СМЕРТИ, ОСОБЕННОСТИ, ОПАСНОСТИ И ПОСЛЕДСТВИЯ

Аннотация: Внезапная сердечная смерть (ВСС) – естественная, ненасильственная смерть от сердечных причин, наступившая в течение часа после появления внезапных острых симптомов, чаще всего от желудочкового таксирита (мерцательной аритмии). Материалом для научной работы послужили

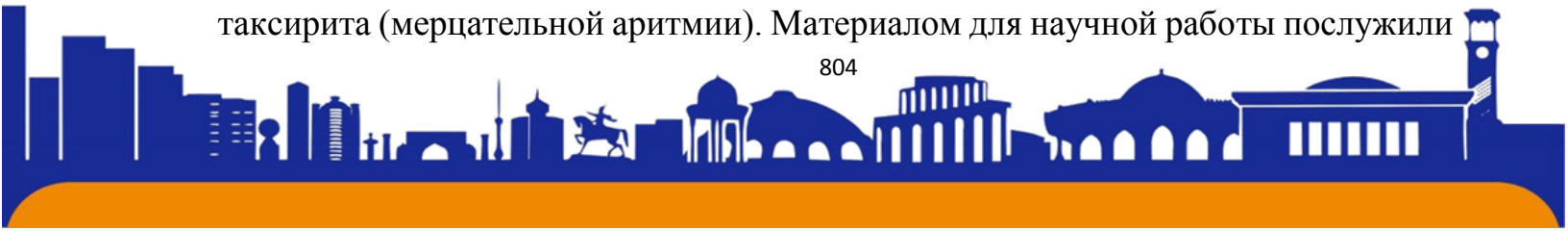



ISSN (E): 2181-4570 ResearchBib Impact Factor: 6,4 / 2023 SJIF 2024 = 5.073/Volume-2, Issue-5

247 больных. взят из Регионального центра неотложной медицинской помощи «красных кхмеров» с ностальбическим стенозом, ишемической болезнью сердца и мерцательной аритмией в отделении неотложной кардиологии Регионального центра неотложной медицинской помощи «красных кхмеров».

Внезапная сердечная смерть (ВСС) в основном является распространенной смертью у людей с хроническими сердечно-сосудистыми и респираторными заболеваниями. У больных острым инфарктом миокарда внезапной смертью считается смерть от сердечного приступа, особенно в первые часы развития инфаркта (в ранней (острой) стадии инфаркта миокарда). По ее механизмам, клинической картине и комплекс необходимых реабилитационных мероприятий, что полностью соответствует внезапной сердечной смерти, развивающейся при других формах сердечно-сосудистых заболеваний

Ключевые слова: внезапная сердечная смерть (ВСС), фибрилляция брюшной полости, ишемическая болезнь сердца, острый инфаркт миокарда, инфаркт, артериальная гипертензия, стеноз аорты, кардиогенный шок, гипертрофия левой части живота.

YURAK KO'RINIY O'LIMI XUSUSIYATLARI, XUSUSIYATLARI, XAVFLARI VA OQIBATLARI

Annotatsiya: To'satdan yurak o'limi (SCD) - to'satdan o'tkir simptomlar boshlanganidan keyin bir soat ichida sodir bo'lgan yurak sabablaridan tabiiy, zo'ravonliksiz o'lim, ko'pincha qorincha taksiariti (qorincha fibrilatsiyasi). Ilmiy ish uchun material sifatida 247 bemor olindi. Khmer Rouge mintaqaviy shoshilinch tibbiy yordam markazidan nostalbiya stenozi, yurak ishemik kasalligi va qorin fibrilatsiyasi bilan Khmer Rouge mintaqaviy shoshilinch tibbiy yordam markazining shoshilinch kardiologiya bo'limida olingan.

To'satdan yurak o'limi (SCD) asosan surunkali yurak-qon tomir va nafas olish kasalliklari bilan og'rigan odamlarda keng tarqalgan o'limdir. O'tkir miokard infarkti bo'lgan bemorlar, Bu to'satdan o'lim hisoblanadi, tasdiqlangan, yurak xuruji o'lim, ayniqsa, infarkt rivojlanishining birinchi soatlarida (miokard infarktining erta (o'tkir) bosqichida. Uning mexanizmlariga ko'ra, klinik ko'rinish va a. zarur reabilitatsiya choralari majmuasi, bu yurak-qon tomir kasalliklarining boshqa shakllarida rivojlanadigan to'satdan yurak o'limiga to'liq mos keladi.





Kalit so'zlar: To'satdan yurak o'limi (KKD), qorin fibrilatsiyasi, yurak ishemik kasalligi, o'tkir miokard infarkti, yurak xuruji, arterial gipertenziya, aorta stenoz, kardiogen shok, chap qorin bo'shlig'i gipertrofiyasi.

Research materials and methods: Nostalgable abuse stenosis, heart ischemic disease, abdominal fibrillysis in the Department of Emergency Cardiology of the Khmer Rouge Regional Emergency Medical Center from 17.08.2022 to 12.04.2024 as material of scientific work 247 patients who applied for diagnosis were taken. The age figure for patients was between 48 and 87 years old in men, their average age was 71.25, in women it was between 52 and 74 years old, and the average age figure was $66.18 \pm 1.1 \pm 1.4$. Since then, 169 (68.42%) of the patients were men and 78 (31.57%) were women. The diagnosis was based on patients' complaints when they arrived at the hospital, objective examination, anemia of the disease, as well as paraclinic information.

Sudden cardiac death (SCD)

1. Patients with Miocard's infarction anemia, especially those with cardiomedomedia and chronic heart failure.
 2. Patients with coronial heart disease with high levels of abdominal arrhythmia
 3. Patients with corniary heart disease who have several main risk factors: arterial hypertension, left ventricle hypertrophy, smoking, carbohydrate and fat metabolism, etc.
 4. Patients with any heart disease who have severe miocardial hypertrophy (e.g. aorta stenosis, etc.).
 5. Patients with cardiogenic shock of any origin (except for acute miocardial infarction).
 6. Patients with heart buffers of any origin (e.g. exudative pericarditis, etc.).
 7. Patients with lung embolism.
 8. Had long QT syndrome and other canopathies
1. is a common death in patients and, moreover, in people with chronic cardiovascular and respiratory diseases.

Sudden cardiac death (SCD)

1. severe weakness;
2. dizziness;

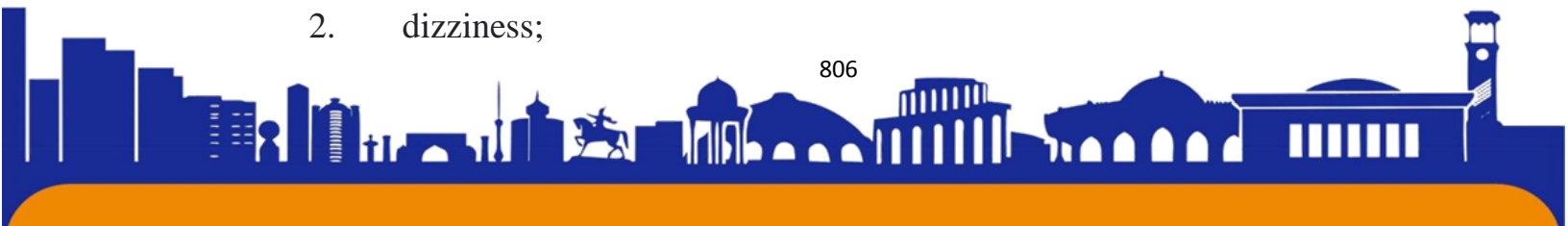



3. loss of consciousness,
4. the possible appearance of tonic contraction of skeletal muscles,
5. begins sharply with noisy breathing.

After 2.5-3 minutes, breathing stops altogether. It is important to remember that about three minutes after the onset of ventricle fibrillation or acidosis, irreversible changes occur in the cells of the brain's half cortex. In connection with such drastic changes in sudden heart death, timely diagnosis and a number of preventive measures (prescribing pharmacological drugs, endovascular treatment, interventional treatment within cardiovascular implantation) should be carried out. defibrillator). In such cases, the patient may first have cardiovascular or respiratory diseases, but death always occurs unexpectedly. The World Health Organization (WHO) considers the death in the presence of witnesses from 30 minutes to 5 hours into the middle after the onset of initial heart attacks to sudden heart death. One of the main causes of sudden heart death is divisions as well as abdominal fibrillation. We conditionally divided the frequency of patients' encounters by age and gender into 2 groups, according to the sudden heart death of the patients who complained, or the primary heart stop (Table 1). Patients between the ages of 48 and 68 in the first group, including 6 times more often among men than women, and patients between the ages of 69 and 87, had sudden cardiac death in the ratio of men and women to 4:1.

Clinical signs of the onset of sudden cardiac death.

1. Sudden loss of consciousness (75.2-96.8%)
2. Dizziness and nausea (73.8-98%)
3. Failure to detect pulse in major arteries (67.3-90.2%)
4. Changes in the color of the skin covers (66.7-74.8%)
5. Respiratory interruption or agonal type of respiration (60.8-75.7%)
6. Cessation of heart activity (64.9-83.7%)

Table 1



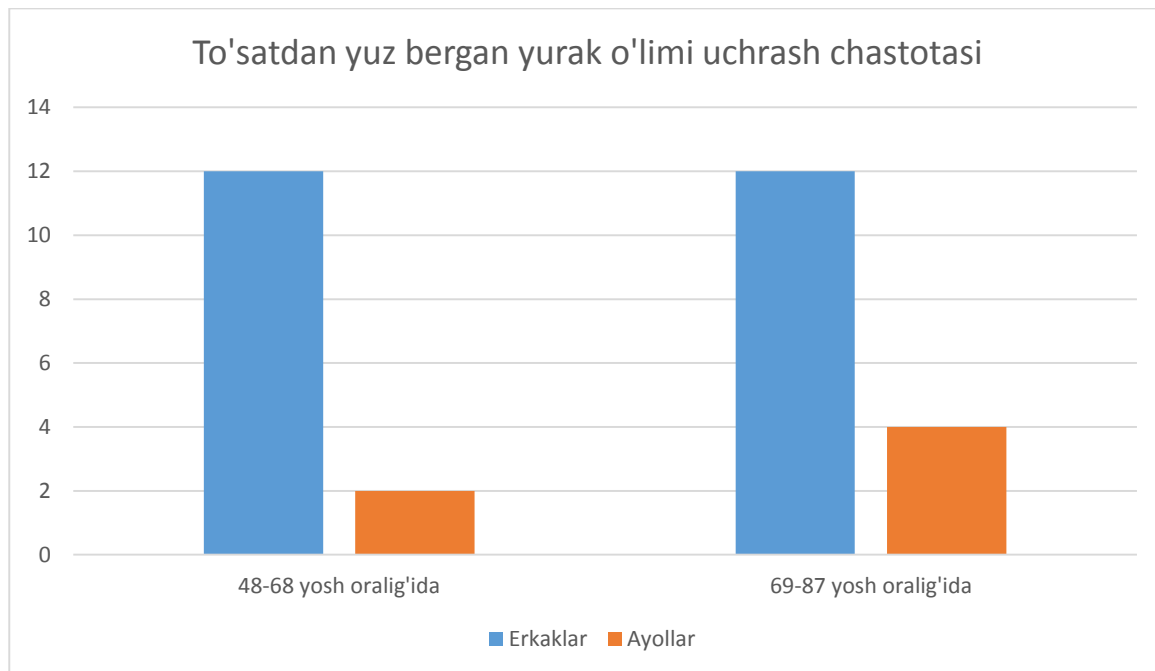

1. Despaation (57.8-67.0%)
2. Once tonic contraction of the body muscles (51.3-69.8%) was observed in patients.

Primary heart stoppage was observed mainly in the early morning hours and in the first half of the day. Patients did not experience clinical symptoms that were the basis for a diagnosis other than myocardial infarction, heart ischemic disease and nostalgic stenosis while mostly with a complaint. Mainly sudden heart death in the early hours of myocardial infarction, nostalgic stenosis, chronic heart it occurs in patients with deficiency and previously miocardial infarction and severe arthmetics, as well as people with cardiomegalia, Brugada syndrome and several HIV. Brugada's syndrome belongs to a group of autosom-dominant pedigree diseases that suddenly occur with fatal polymorphic abdominal tachycardia. At the age of 39-52, during sleep, syncope state and arrhythmia occur suddenly. The resulting embryo was ted to develop in nutrients and then inserted into her womb, where it implanted. Symptoms of biological death in sudden cardiac death:

1. Enlargement of drafts and lack of exposure to light
2. Wheezing of a circular parchment
3. Bruises of the skin and mucous membranes
4. Inactivity of the nipples

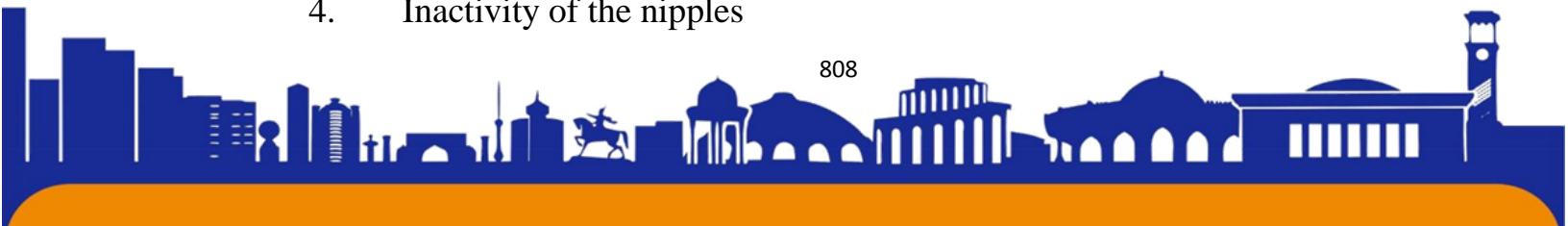



5. The appearance of spots in the hand catalogue
6. Muscle loss

Conclusion: As a material of the scientific work, from 17.08.2022 to 12.04.2024, 247 patients were taken from the Khmer Rouge Regional Branch of the Regional Emergency Medical Center with nostalgic abuse stenosis, heart ischemic disease, abdominal fibrillation. The age figure for patients was between 48 and 87 years old in men, their average age was 71.25, in women it was between 52 and 74 years old, and the average age figure was $66.18 \pm 1.1 \pm 1.4$. Since then, 169 (68.42%) of the patients were men and 78 (31.57%) were women. The diagnosis was based on patients' complaints when they arrived at the hospital, objective examination, anemia of the disease, as well as paraclinic information. We conditionally divided the frequency of patients' encounters by age and gender into 2 groups, according to the sudden heart death of the patients who complained, or the primary heart stop (Table 1). Patients between the ages of 48 and 68 in the first group, including 6 times more often among men than women, and patients between the ages of 69 and 87, had sudden cardiac death in the ratio of men and women to 4:1.

USEFUL LITERATURE:

1. History of diseases of the Department of Emergency Cardiology at the Khmer Rouge Regional Emergency Medical Center
2. Internal diseases. Selected lectures : textbook / . Konchalovsky [etc.] ; under the general editorship of P. Konchalovsky. — Moscow : Yurayt Publishing House, 2023. 497 p
3. Internal Diseases: Medical and Scientific Publication/ A.Gadayev.- Tashkent: Editor's Journal, 2022.
4. Shishkova V.N. Neuroprotection in patients with arterial hypertension: minimization of an unfavorable prognosis. Arch. – 2014; 8: 113–8.
5. Marshalko O. V., Karpovich A. I. Therapy: textbook : in 3 parts : [16+] / O. V. Marshalko, A. I. Karpovich. – 2nd ed., ster. – Minsk : RIPO, 2019. – Part 2. Cardiology. – 369 p
6. Internal Diseases: A Textbook for Cadets and Students of Higher Institutions. education in special." General Medicine". V 2 ch. Ch. 2 / Bova, Aleksandr Andreevich [i dr.] ; ed. by A. A. Bova. - Minsk: New Knowledge, 2020. - 816 p.

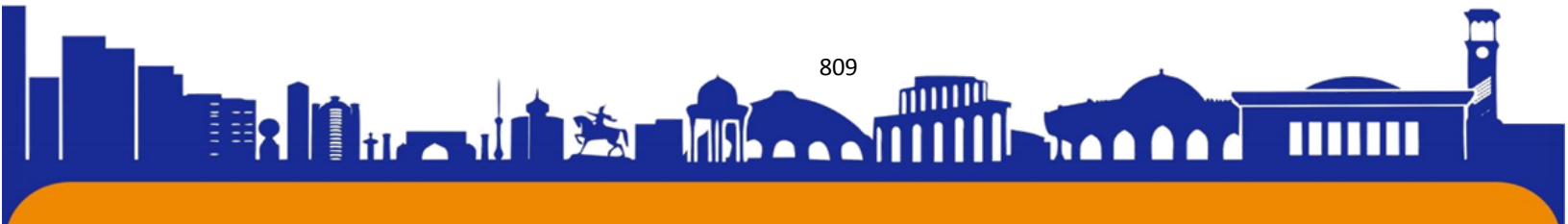



ISSN (E): 2181-4570 ResearchBib Impact Factor: 6,4 / 2023 SJIF 2024 = 5.073/Volume-2, Issue-5

7. Moiseev Valentin Sergeevich Editor: Moiseev Valentin Sergeevich, Martynov Anatoly Ivanovich, Mukhin Nikolay Alekseevich Publisher: GEOTAR-Media, 2019

8. Marshalko O. V., Karpovich A. I. Therapy: textbook : in 3 parts : [16+] / O. V. Marshalko, A. I. Karpovich. – 2nd ed., ster. – Minsk : RIPO, 2019. – Part 1. Pulmonology. – 205 p.

9. Internal diseases: a textbook for medical universities: in 2 volumes / ed. by S. I. Ryabov. – 5th ed., ispr. St. Petersburg: SpetsLit, 2015. – Volume 1. – 785 p.

10. Astvatsatryan A. V. Ostraya ischemiya myocarda i sokobylennye patologii [Acute myocardial ischemia and concomitant pathologies] : [16+] / A. V. Astvatsatryan. –Moscow; Berlin: Direct-Media, 2019. – 419 p.

11. Internal diseases in outpatient practice: a textbook for middle medical personnel / A. N. Smirnov, A. M. Granovskaya-Tsvetkova, E. V. Doskina [i dr.] ; ed. by A. N. Smirnov. – St. Petersburg : SpetsLit, 2014. – 368 p.

1 [https://www.ziyouz.com/books/kollej_va_otm_darsliklari/tibbiyot/Ichki%20kasalliklar%20\(Y.Arslonov,%20T.Nazarov\).pdf](https://www.ziyouz.com/books/kollej_va_otm_darsliklari/tibbiyot/Ichki%20kasalliklar%20(Y.Arslonov,%20T.Nazarov).pdf)

2 <https://fnkc-fmba.ru/zabolevaniya/vnezapnaya-serdechnaya-smert-vss/>

3 http://interdis.medped.tma.uz/wp-content/uploads/2021/02/Ichki-kasalliklar_1-%D0%BA%D0%BE%D0%BD%D0%B2%D0%B5%D1%80%D1%82%D0%B8%D1%80%D0%BE%D0%B2%D0%B0%D0%BD.pdf

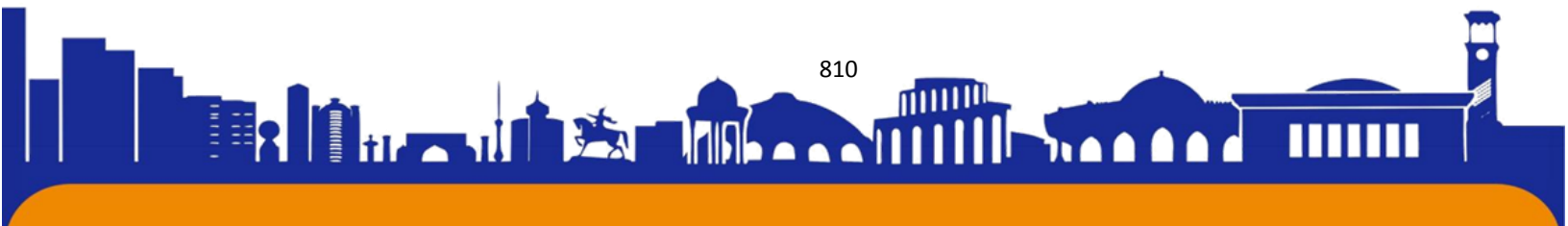



TIJORAT BANKLARI DEPOZIT SIYOSATINI AMALGA OSHIRISH BILAN BOG'LIQ MUAMMOLAR VA ULARNING YECHIMLARI

Iqtisodiyot va servis instituti
i.f.d. **Otajanov U**
Iqtisodiyot va servis institute magistranti
Abduraxmonov X

Annotatsiya: Maqolada tijorat banklari depozit siyosatini amalga oshirish bilan bog'liq muammolar va ularning yechimlari ta'hlil qilingan. Banklararo raqobat sharoitida tijorat banklarining kredit operatsiyalari samaradorligini oshirish ularning jalb qilingan mablag'larining barqarorligini ta'minlash b'uyicha xulosa, tavsia va takliflar berilgan.

ПРОБЛЕМЫ, СВЯЗАННЫЕ С РЕАЛИЗАЦИЕЙ ДЕПОЗИТНОЙ ПОЛИТИКИ КОММЕРЧЕСКИХ БАНКОВ И ИХ РЕШЕНИЯ

Аннотация (рус) В статье анализируются проблемы, связанные с реализацией депозитной политики коммерческих банков и пути их решения. В условиях межбанковской конкуренции даются выводы, рекомендации и предложения по повышению эффективности кредитных операций коммерческих банков и обеспечению устойчивости их заемных средств.

PROBLEMS RELATED TO THE IMPLEMENTATION OF THE DEPOSIT POLICY OF COMMERCIAL BANKS AND THEIR SOLUTIONS

Abstrakt The article analyzes the problems related to the implementation of the deposit policy of commercial banks and their solutions. In the conditions of interbank competition, conclusions, recommendations and suggestions are given to improve the efficiency of credit operations of commercial banks and ensure the stability of their borrowed funds.

Key words: Deposits, mandatory reserves, amount of liquidity in banks, reserve rates, risk taking of bank assets.

Ключевы слова: Депозиты, обязательные резервы, объем ликвидности в банках, резервные ставки, принятие риска банковскими активами.

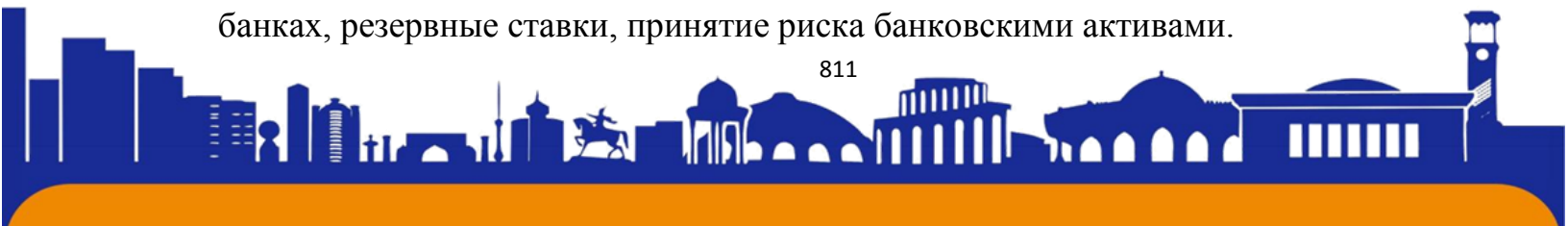



Kalit soʻzlar: depozitlar, majburiy zaxira, banklarda likvidlik miqdori, zaxira stavkalari, banklari aktivlarini riskka tortish.

KIRISH

Banklararo raqobat sharoitida tijorat banklarining kredit operatsiyalari samaradorligini oshirish ularning jalb qilingan mablagʻlarining barqarorligini taʼminlash orqali yuzaga keladi. Iqtisodiyotni modernizatsiyalash sharoitida tijorat banklarining uzoq muddatli kreditlash jarayonidagi ishtirokini kuchaytirish ularning uzoq muddatli resurs bazasini mustahkamlashni taqozo etadi. Oʻz navbatida, banklar resurs bazasining mustahkamligi yuridik shaxslarning depozitlari va aholi omonatlari miqdorining oʻsib borishiga, ularning miqdor va muddat jihatdan barqarorligini taʼminlashga bogʻliq.

Tijorat banklari tomonidan aholi va xoʻjalik subʼektlari talablarini hisobga olgan holda depozit va omonatlarning yangi turlarini muntazam ravishda joriy qilish, shu jumladan, uzoq muddatli obligatsiyalar va depozit sertifikatlarni chiqarish, subordinar qarzlarni faol jalb qilish bankning depozit siyosatini boshqarish amaliyotga bevosita bogʻliqdir.

Tijorat banklari depozit strategiyasini ishlab chiqish va uni amaliyotga qoʻllashda tijorat banklari depozit bazasining barqarorligini tavsiflovchi koʻrsatkichlarga rioya qilish muhim ahamiyat kasb etadi.

Buning sababi shundaki, tijorat banklarining depozit siyosatida qoʻllanilayotgan taktik vositalarning qay darajada depozit strategiyasiga mos kelayotganligini aniqlash imkoniyati tijorat banki depozit bazasining barqarorligini tavsiflovchi koʻrsatkichlarni tahlil qilish asosida yuzaga keladi.

Respublikamiz banklararo raqobat sharoitida tijorat banklari depozit siyosatini takomillashtirish borasida qator muammolar majud boʻlib, ulardan quyidagilarni misol qilib keltirish mumkin:

1. Tijorat banklarining depozit bazasining zaifligi muammosi. Respublikamizning bir qator yirik tijorat banklarining depozit bazasining umumiy hajmida talab qilib olinguncha depozitlarning salmogʻi yuqoriligicha qolmoqda.

Bu holat tijorat banklarining depozit bazasining zaif ekanligidan dalolat beradi oʻz navbatida, tijorat banklarining depozit bazasining zaif ekanligi ularga aktiv operatsiyalar hajmini sezilarli darajada oshirish imkonini bermaydi. Bundan tashqari,

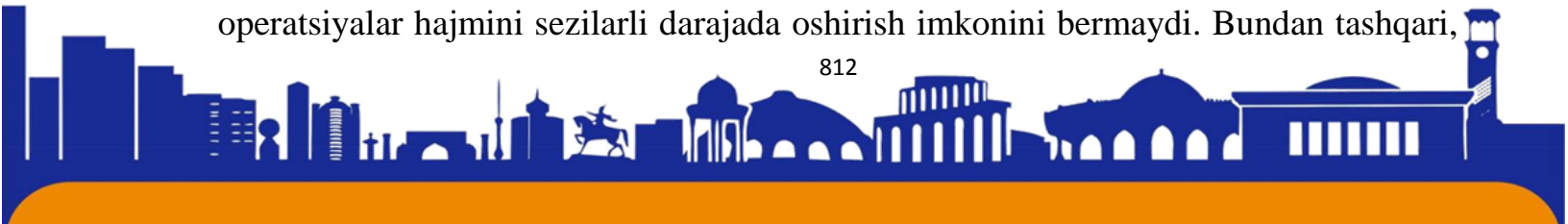



transaksion depozitlarning yirik salmoqqa ega ekanligi tijorat banklarining likvidliligiga salbiy ta'sir qiladi.

2. Respublikamiz banklarida mijozlarning vaqtinchalik bo'sh pul mablag'larini muddatli va jamg'arma depozit hisobraqamlariga jalb etish borasidagi tadbirlarning samaradorlik darajasining pastligi. Ushbu muammo banklarning foydasini taqsimlash jarayonida yaqqol namoyon bo'ladi. Buning boisi shundaki, mijozlarni o'z pul mablag'larini banklarning muddatli va jamg'arma depozit hisobraqamlariga qo'yishga undaydigan, rag'batlantiradigan asosiy omil bu depozitlarga to'lanadigan foiz stavkasi hisoblanadi. Shuning uchun ham rivojlangan xorijiy davlatlar bank amaliyotida depozitlarga to'lanadigan foizlar jami foizli xarajatlarning mutlaq asosiy qismini tashkil etadi.

Respublikamizning bir qator yirik tijorat banklarida, xususan, "Asaka" AJ bankda foizli xarajatlarning asosiy qismi banklararo kreditlar uchun to'langan foizlarga to'g'ri keladi. Banklararo kreditlar esa, moliyalashtirishning nisbatan qimmat bo'lgan shakli hisoblanadi. Demak, bu holat bankning xarajatlarini o'sishiga olib keladi.

3. O'zbekiston Respublikasi Markaziy banki tomonidan tijorat banklarining faoliyatiga nisbatan qo'llanilayotgan joriy likvidlilik koeffitsienti tijorat banklarining likvidli aktivlarini transaksion depozitlar va bank to'lovlarning umumiy summasiga bo'lish yo'li bilan aniqlanadi. Bankda transaksion depozitning summasi qanchalik katta bo'lsa, u shunchalik katta miqdorda likvidli aktivlarni saqlab turishga majbur bo'ladi.

4. Respublikamiz bank amaliyotida tijorat banklarining resurs bazasiga salbiy ta'sir ko'rsatadigan majburiy zahira talabnomalarining yuqoriligi.

Respublikamizda tijorat banklarining depozit sertifikatlarini chiqarish yo'li bilan jalb qilingan mablag'lariga nisbatan O'zbekiston Respublikasi Markaziy banki tomonidan majburiy zahira talabnomasi qo'llanilmaydi. Bu esa, tijorat banklarining likvidliligiga ijobiy ta'sir ko'rsatadigan omil hisoblanadi. Taraqqiy etgan mamlakatlarning bank amaliyotida tijorat banklarining depozit bazasini shakllantirishda jamg'arma sertifikatlaridan keng foydalaniladi. Jamg'arma sertifikatlar depozitlarga to'lanadigan foiz stavkalarining darajasi va muddatiga ko'ra depozit sertifikatlariga nisbatan o'ziga xos qulayliklarni yuzaga keltiradigan instrument hisoblanadi. Lekin jamg'arma sertifikatlarining ham, depozit sertifikatlarining ham mijozlar uchun iqtisodiy va investitsion jozibadorligi tijorat bankining moliyaviy





ISSN (E): 2181-4570 ResearchBib Impact Factor: 6,4 / 2023 SJIF 2024 = 5.073/Volume-2, Issue-5

holatiga, bozordagi reputatsiyasiga, xalqaro reyting tashkilotlari tomonidan beriladigan reyting darajasiga bog'liq. Tijorat banklarining depozit bazasini shakllantirish instrumentlaridan foydalanishda inflyatsiya darajasi va uni tartibga solinganligi muhim ahamiyat kasb etadi. Chunki mijozlarni depozitlarga belgilangan nominal foiz stavkalariga ko'ra, real foiz stavkalari ko'proq qiziqtiradi. O'zbekiston Respublikasida inflyatsiyani yuqori ekanligi va depozitlar bo'yicha foiz stavkalarining nobarqarorligi depozit instrumentlaridan foydalanish amaliyotiga salbiy ta'sir ko'rsatmoqda.

Tijorat banklarining jalb qilingan mablag'lari tarkibida talab qilib olinguncha depozitlar, Markaziy bankdan olingan kreditlar va bankka jalb qilinadigan mablag'lar qiymati jihatidan arzon, lekin muddati jihatidan nobarqaror moliyaviy resurslar hisoblanadi.

Qimmat mablag'lar guruhiga tijorat banklarining regulyativ kapitali tarkibidagi ustav kapitali, muddatli depozitlar, jamg'arma va deposit sertifikatlar, banklararo kreditlar va boshqa mablag'larni kiritish mumkin. Ushbu mablag'lar tijorat banklari uchun qiymati jihatidan qimmat mablag'lar bo'lsa-da, ular muddati jihatidan nisbatan moliyaviy barqaror hisoblanadi. Xalqaro bank tajribalari va amaliyotdagi mavjud holatlarning natijasi shuni ko'rsatmodaki, tijorat banklari deposit siyosati mahsuloti bo'lmish depozit portfeli likvidligini ta'minlashda moliyaviy barqaror mablag'larning ulushi qanchalik yuqori bo'lsa, ularda moliyaviy iniroz davrida likvidlikni ta'minlash yuzasidan muammolar shunchalik kam bo'ladi.

Respublikamiz tijorat banklarida depozitlar bararorligini ta'minlashga qaratilgan strategiyani ishlab chiqish zarur. Buning uchun esa:

- birinchidan, mijozlarga depozit hisobraqamlarining jozibadorligini oshirish imkoniyatini beradigan marketingni rivojlantirish lozim;
- ikkinchidan, depozitlarning bararorlik darajasini tavsiflovchi ko'rsatkichlar tizimi ishlab chiqilishi lozim;
- uchinchidan, bank uchun depozit bazasining asosini tashkil qiluvchi mijozlar guruhini aniqlab olish va ularga kompleks depozit-kredit xizmatini taklif qilish lozim.

O'zbekiston Respublikasi tijorat banklarining jamg'arma depozitlari miqdorini oshirish yo'li bilan ularning resurs bazasini mustahkamlash masadida:

- birinchidan, yuridik shaxslarning jamg'arma depozitlariga





to'lanadigan foiz stavkalarining ijobiy darajasini ta'minlash lozim;
- ikkinchidan, aholining jamg'arma depozitlarini tijorat banklari tomonidan naqd pulda to'lashi va o'z vaqtida berilishini ta'minlash lozim. Banklararo raqobat sharoitida tijorat banklari depozit siyosatini amalga oshirishning bosh maqsadi birinchi navbatda foyda olish maqsadida aktiv operatsiyalarni amalga oshirish uchun barqaror resurs bilan ta'minlashdan iboratdir.

Har bir tijorat banki o'zining depozit siyosatiga asoslangan holda yuridik va jismoniy shaxslarning bo'sh pul mablag'larini jalb etishda depozit bozorini o'rganib borishi va mijozlarni ko'proq jalb qiladigan jozibador depozit turlarini joriy qilib borishlari maqsadga muvofiqdir.

REFERENCES:

1. O'zbekiston Respublikasining Konstitutsiyasi. – T.: O'zbekiston, 2018.
2. O'zbekiston Respublikasining "O'zbekiston Respublikasi Markaziy banki to'g'risida"gi qonun, T.: "O'zbekiston", 2019.
3. O'zbekiston Respublikasining "Banklar va bank faoliyati to'g'risida"gi qonun, T.: "O'zbekiston", 2019.
4. O'zbekiston Respublikasi Prezidentining 2015 yil 24 apreldagi "Aksiyadorlik jamiyatlarida zamonaviy korporativ boshqaruv uslublarini joriy etish chora-tadbirlari to'g'risida"gi PF-4720-raqamli Farmoni.
5. O'zbekiston Respublikasi Prezidentining 2022-yil 28-yanvardagi "2022-2026 Yillarda mo'ljallangan yangi O'zbekistonning taraqqiyot strategiyasi taraqqiyot" gi 60 PF-sonli Farmoni.
6. O'zbekiston Respublikasi Prezidenti Shavkat Mirziyoyevning Oliy Majlisga Murojaatnomasi.// Xalq so'zi. 25 yanvar 2020 yil.
7. Mirziyoyev Sh.M. Erkin va farovon, demokratik O'zbekiston davlatini birgalikda barpo etamiz. O'zbekiston Respublikasi Prezidenti lavozimiga kirishish tantanali marosimiga bag'ishlangan Oliy Majlis palatalarining qo'shma majlisidagi nutqi / Sh.M.Mirziyoyev.-Toshkent: O'zbekiston, 2016. - 56 b.
8. Tijorat banklari tomonidan kredit portfeli tarkibida uzoq muddatli investitsiyaviy moliyalashning ulushiga qarab yuridik shaxslardan olinadigan foyda solig'i bo'yicha soliq imtiyozlarini qo'llash tartibi to'g'risidagi nizom. 2015 yil 29 sentyabr. № 2716

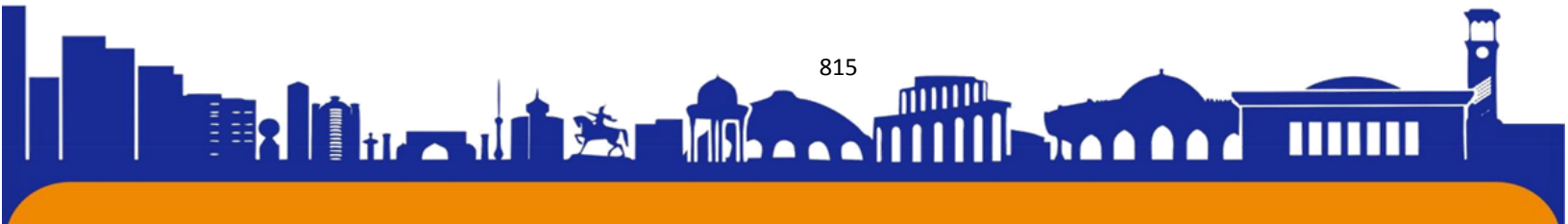



ТРИКОТАЖ ИПЛАРИ ЙИГИРИШНИНГ ЎЗИГА ХОС ЖИХАТЛАРИНИНГ ТАХЛИЛИ

Эркинов Зокиржон,
Тохиров Нурбек,
Йигиталиев Ахрор,
Махсудов Мохиржон

Наманган тўқимачилик саноати институти,
Термиз муҳандислик-технология институти

Аннотация. Ушбу мақолада ип йигириш жараёнларида технологик қисмлар ва уларнинг ҳаракатини ип ҳосса кўрсаткичларига таъсири бўйича бўйича олимларнинг тадқиқотлари таҳлил этилган. Тадқиқотларда олимлар томонидан олиб борилган амалий тадқиқотлар натижасида ипнинг шаклланишида иштирок этувчи омиллар ип сифати билан бирга унумдорликка ҳам таъсири ўрганилган.

Калит сўзлар. Тола, ип, бурам, сифат, нотекислик, пишиқлик, урчуқ, чўзиш, унумдорлик.

Аннотация. В данной статье проанализированы исследования ученых о влиянии технологических компонентов и их поведении на свойства пряжи в процессах прядения. В результате практических исследований, проведенных учеными, были также изучены факторы, участвующие в формировании пряжи, а также качество пряжи.

Ключевые слова. волокно, нить, крутка, качество, неровнота, прочность, веретено, растяжение, производительность

ANALYSIS OF SPECIFIC ASPECTS OF KNITTING YARN SPINNING

Abstract. This article analyzes the research of scientists on the influence of technological components and their behavior on yarn properties in yarn spinning processes. As a result of practical studies conducted by scientists, the factors involved in the formation of the yarn, along with the quality of the yarn, have also been studied.

Keywords. Fiber, thread, twist, quality, roughness, roughness, stretch, stretch, productivity.





Республика тўқимачилик ва тикув-трикотаж саноатида юқори ва барқарор ўсиш суръатларини таъминлаш, тўғридан-тўғри хорижий инвестицияларни жалб қилиш ва ўзлаштириш, рақобатбардош маҳсулотларни ишлаб чиқариш ва экспорт қилиш, модернизация қилишнинг стратегик муҳим аҳамиятга эга бўлган лойиҳаларини амалга ошириш ҳисобига юқори технологияли янги иш ўринларини яратиш, корхоналарни техник ва технологик янгилаш, илғор «кластер модели»ни жорий этишга қаратилган таркибий қайта ташкил этишни янада чуқурлаштириш бўйича тизимли ишлар амалга оширилмоқда.

Шу билан бирга, тўқимачилик ва тикув-трикотаж саноати ривожланишининг ҳар томонлама таҳлили, рақобатнинг кучайиши шароитида жаҳон бозорининг ўзгарувчан конъюнктураси соҳани давлат томонидан қўллаб-қувватлаш, шунингдек, янада барқарор ва жадал ривожланиши механизмларини ишлаб чиқиш ҳамда амалга оширишни тақозо этмоқда.

Йигириш корхоналари томонидан ишлаб чиқарилаётган ип қандай маҳсулот тайёрланишига, тола турига ва ишлаб чиқариш усулларига нисбатан бир-биридан фарқланади. Ип тайёрлашда унинг сифат кўрсаткичларини меъёрлар асосида ҳамда истеъмолчи талабини инобатга олган ҳолда ишлаб чиқарилади. Шунингдек, истеъмолчи талаблари асосида ипнинг сифати баҳоланади. Истеъмолчи талабини қондириш мақсадида турли кўшимча ишлар бажарилади. Ип хоссалари хомашё хоссаларидан ташқари технологик ускуналар ишининг муқобиллашганига ҳам боғлиқдир. Шунини таъкидлаш лозимки, турли йигириш усулларда бир хил хомашёдан турлича хоссаларга эга бўлган ип олиниши мумкин [1].

Ипларнинг хоссаларини башоратлаш ва лойиҳалашда объектив ёндашув технологик жараёнлар натижаларини илмий таҳлил қилиш ва баҳолашга, шунингдек, ипнинг тузилиши ва хусусиятига боғлиқ қонуниятини ўрнатишга имкон беради. Таҳлил этилган адабиётлар ва кўриб чиқилган тадқиқотларда охириги кўрсаткич, яъни толаларни сони бўйича ипда тақсимланиши эътиборга олинмайди ва асосан юқоридаги учтасига диққат қаратилади [2].

Тадқиқотчиларнинг изланишларида ҳалқали йигириш машинаси чўзиш асбобидан чиқаётган толали қатламни бурам олиш жараёнида турли деформацияларга қаршилиги ҳамда бурам учбурчагининг геометриясини ип сифатига таъсири тадқиқ этилиб, тегишли ҳулосалар берилган [3, 4].

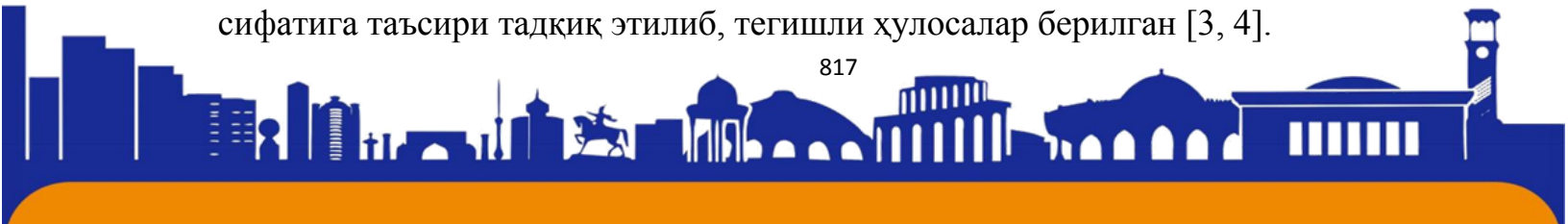



Трикотаж мато ва маҳсулотлари ўрилиш турларидаги билан бирга толали таркиби билан ҳам турли хил бўлади. Шу сабабли, трикотаж мато ва маҳсулотлари қўлланилиши билан бир қаторда якуний маҳсулотларидаги хилма-хилликга эга бўлади. Бунда фойдаланиладиган иплар ассортиментни ҳам муҳим аҳамиятга эга. Трикотаж ипларини ишлаб чиқариш технологиясидаги ўзига ҳослик, улардан кенг қамровда фойдаланиш учун олдиндан якуний маҳсулотни кўзлаб тайёрланишидадир [5].

Трикотаж маҳсулотлари ишлаб чиқариш учун иплар турли хил кўриниши, шунингдек, таркибий, геометрик, физик-механик, кимёвий ва бошқа хусусиятлари билан ажралиб туради. Бироқ, ип хусусиятлари ҳақида бир қатор маълумот мавжудлиги ҳали ундан самарали фойдаланиш, маҳсулот сифати ва ассортиментини таъминлаш учун ҳал қилувчи омил бўла олмайди [6].

Бугунги кунга келиб, маҳаллий трикотаж маҳсулотлари ассортиментни таркибида асосий улушни (тахминан 80%) пахта ипидан тайёрланган маҳсулотлар ва асосан ички кийимлар (65-70%) эгаллайди [7].

Трикотаж маҳсулоти юқори эгилувчанлиги билан ажралиб туради, бу эса енгиллик ва қулайлик туйғусига эришишга имкон беради. Трикотаж ассортиментни жуда хилма-хилдир. Барча трикотаж буюмларни уй-рўзғор буюмлари ва техник трикотаж буюмларга бўлиш мумкин. Уй-рўзғор буюмларининг асосий турлари: ички кийим трикотаж кийимлари (эркаклар, аёллар, болалар, спорт ички кийимлари); енгил ташқи кийим (блузкалар, юбкалар, аёллар костюмлари, пижамалар, халатлар); иссиқ ва спорт устки кийимлари (свитерлар, курткалар, аёллар, болалар, спорт костюмлари); пайпоқ; қўлқоплар; шарфлар; сунъий трикотаж мўйна. Техник трикотажга каучук, поябзал ва саноатнинг бошқа тармоқларида ишлатиладиган трикотаж матолар киради.

Трикотаж маҳсулотлари ишлаб чиқариш учун олинадиган ипларнинг структуравий тузилиши жиҳатидан, ишлатиладиган маҳсулот ҳоссаларига кўра турлича бурам бериб олинади. Трикотаж маҳсулотларига одатда камроқ бурам бериш (маҳсулотни пахмоқроқ, юмшоқроқ ва турли деформацияларга мойил бўлиши учун) талаб этилади. Шунга қарамасдан айрим трикотаж матолари қаттиқроқ иплардан бўлиши ҳам мумкин. Кам бурам бериладиган ипларни ишлаб чиқаришда йигириш машинасининг унумдорлиги ошгандек (бурам кам

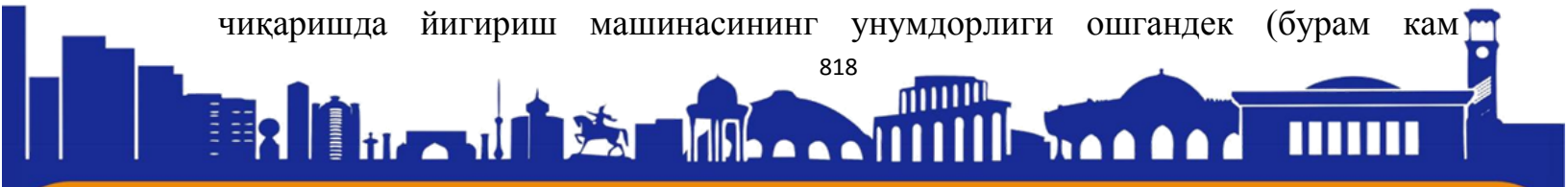



берилиши натижасида маҳсулот миқдорини ошириш) кўринсада кам бурамли иплар олиш учун машина тезлигини ҳам камайтириш талаб этилади. Бу ўз ўрнида машина унумдорлигини пасайтиради.

Ипларнинг хусусиятларини лойиҳалаштиришда объектив ёндашув технологик жараёнлар натижаларини илмий таҳлил қилиш ва баҳолашга, шунингдек ипнинг тузилиши ва хусусиятига боғлиқ қонуниятини ўрнатишга имкон беради. Натижада, у технологик жараённи назорат қилиш ва юқори сифатли ипни чиқаришга туртки берилади. Бу саноатдаги хом ашёлардан оқилона фойдаланишга ва маҳсулотларнинг рақобатбардошлигини оширишга ёрдам беради. Якуний маҳсулот сифатига таъсир кўрсатадиган физик-механик кўрсаткичлари катта миқдорда ипларнинг структуравий тузилишига боғлиқ.

Ипларнинг хоссаларини башоратлаш ва лойиҳалашда объектив ёндашув технологик жараёнлар натижаларини илмий таҳлил қилиш ва баҳолашга, шунингдек, ипнинг тузилиши ва хусусиятига боғлиқ қонуниятини ўрнатишга имкон беради. Натижада, технологик жараённи назорат қилиш ва юқори сифатли ипни ишлаб чиқаришга туртки беради. Бу мавжуд хом ашёлардан оқилона фойдаланишга ва маҳсулотларнинг рақобатбардошлигини оширишга ёрдам беради. Якуний маҳсулот сифатига таъсир кўрсатадиган физик-механик кўрсаткичлари катта миқдорда ипларнинг структуравий тузилишига боғлиқ бўлиб, у қуйидаги кўрсаткичлар билан ифодаланади:

- а) бурам бериш даражаси;
- б) ипларнинг узунлиги бўйича жойлашувига;
- с) ипнинг кўндаланг кесимидаги толалар сони ва зичлиги;
- д) сифат ва сони бўйича толаларни ипда тақсимланиши.

Таҳлил этилган адабиётлар ва кўриб чиқилган тадқиқотларда охириги кўрсаткич, яъни толаларни сони бўйича ипда тақсимланиши эътиборга олинмайди ва асосан юқоридаги учтасига диққат қаратилади.

Трикотаж матосидан устки кийимлар ишлаб чиқариш учун қуйидаги толали таркибдаги ва ассортиментдаги иплардан фойдаланилади:

- пахта толали якка ва пишитилган иплар;
- юқори чизиқий зичликдаги турли рангдаги ва бўялмаган эффектли жундан тайёрланган иплар;

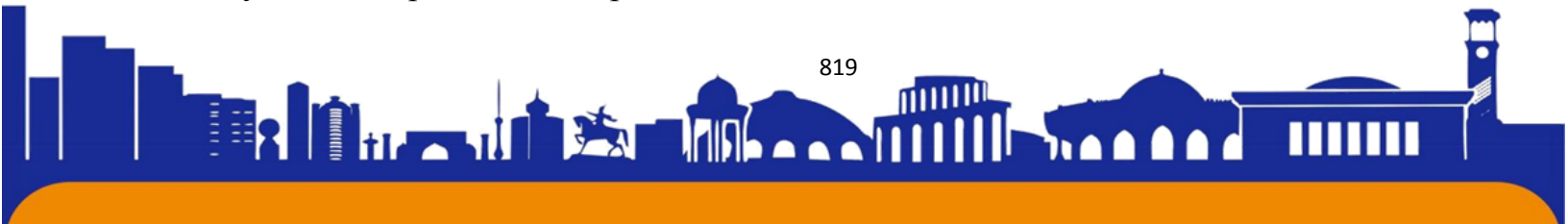



ISSN (E): 2181-4570 ResearchBib Impact Factor: 6,4 / 2023 SJIF 2024 = 5.073/Volume-2, Issue-5

- чизиқий зичлиги 25-110текс бўлган фасон иплар;
- 10-40% жун толаси чиқиндилари аралаштирилган меланж аралашма иплар;
- ангор жуни аралаштирилган, чизиқий зичлиги 64 тексгача бўлган меланж жун иплари;
- турли хил кимёвий ипли таркибга эга бўлган пишитилган иплар;
- текстурланган иплар ва ҳк.

Трикотаж матоларидан ички кийимлар ишлаб чиқариш мақсадида қуйидаги иплардан фойдаланилади:

- пахта толали иплар;
- табиий ва кимёвий толалар аралашмасидан тайёрланган иплар;
- сунъий ва синтетик толаларни аралаштириб турли бурам берилган иплар;
- текстурланган иплар;
- турли таркибли фасон иплари ва ҳк.

Юқоридагилардан келиб чиқиб айтиш мумкин-ки, трикотаж ишлаб чиқариш учун фойдаланиладиган иплар нафақат структуравий тузилиши, шу билан бирга ташқи кўриниши, физик-механик, геометрик, кимёвий тузилиши билан ҳам тавсифланади.

Бугунги кунда стандартларда ипларнинг сифат кўрсаткичлари умумий (барча турдаги иплар учун мажбурий) ва қўшимча (фойдаланиш кўламига қараб алоҳида турдаги иплар учун мажбурий) турларга бўлинади. Кўрсаткичлар қуйидаги асосий гуруҳларда жамланади: фойдаланиш кўрсаткичлари, бир хиллик кўрсаткичлари, технологик кўрсаткичлар ва эстетик кўрсаткичлар.

Юқоридагилардан кўринадики, бугунги кунда трикотаж мато ва маҳсулотлари ишлаб чиқаришда истеъмол ҳамда стандарт талаблардан келиб чиққан ҳолда трикотаж ипларини лойиҳалаш, ишлаб чиқариш технологиясини танлаш лозим.

Фойдаланилган адабиётлар

1. Бобожанов Ҳ.Т. «ZINSER» Ҳалқали йигириш машинаси параметрларини муқобиллаб ип хоссаларини яхшилаш. Номзодлик диссертацияси, Тошкент 2011; 129 б.

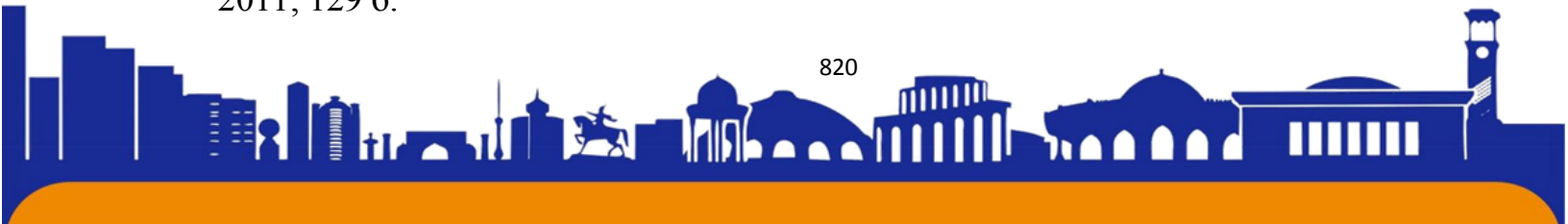



ISSN (E): 2181-4570 ResearchBib Impact Factor: 6,4 / 2023 SJIF 2024 = 5.073/Volume-2, Issue-5

2. Soliyev A. K., Jumaniyazov Q.J., Erkinov Z.E. Study of a torsion triangle based on the improvement of a ring-chain-beater. Journal of Advanced Scientific Research (ISSN: 0976-9595). Vol.3. Issue 3 page 137-144
3. Erkinov Z.E., Soliyev A. K., Yigitaliyev A., Maxsudov M. Halqali yigirish mashinasi texnologik jarayonlarini ipning strukturaviy tuzilishiga ta'sirini tadqiqi. Eurasian journal of technology and innovation. Volume 1, Issue 11, November 2023. P. 193-199
4. Erkinov Z.E., Soliyev A. K., Yigitaliyev A., Maxsudov M. Halqali yigirish mashinasida sifatli trikotaj iplari ishlab chiqarish bo'yicha amaliy tadqiqotlar. Central asian journal of education and innovation. Volume 2, Issue 11, Part 3 November 2023. P. 195-201
5. Soliyev A., Jumaniyazov Q., Axmedova D. Trikotaj mato va iplarining xossalarini tadqiqi. Paxta, to'qimachilik va yengil sanoat mahsulotlari sifatini ta'minlashning zamonaviy konsepsiyalari: halqaro ilmiy-amaliy konferensiyasi maqolalari to'plami. 1-Tom. – Namangan: NamMTI, 2021. – 458 bet
6. Soliyev A. va boshq. Trikotaj iplari ishlab chiqarish texnologiyasining tahlili // “Yengil sanoat tarmoqlari, muammolari, tahlil va yechimlari” ma'ruzalar to'plami. Farg'ona, FarPI, 2022.194 b.
7. Солиев А. и др. Трикотаж и пряжа используемая для его выработки. “Фан ва ишлаб чиқариш интеграциялашуви шароитида тўқимачилик ва енгил саноатдаги муаммолар ва уларни бартараф этиш йўллари” халқаро илмий-амалий конференцияси мақолалари тўплами. 2-Том. – Наманган: НамМТИ, 2022. – 99 бет

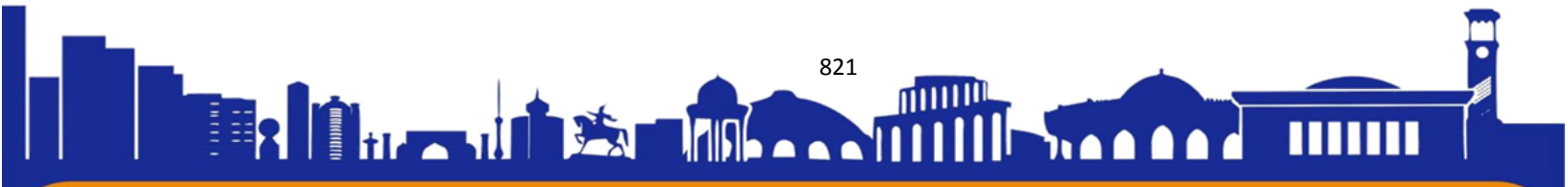

NAVOIYNING EPIK ASARLARIGA OID FIKRLAR...

Isayeva Shoira Boltabayevna

Teacher of the department of Applied philology. Doctor of Sciences (PhD)
Tashkent State University of the Uzbek language and literature named after Alishera Navai

shoiraisayeva1960@gmail.com

Annotatsiya: Mazkur maqolada xalqimiz ma'naviy merosining ajralmas qismi bo'lgan ulug' shoir va mutafakkir Alisher Navoiy ijodini o'rganish asosida shoir ijodining o'ziga xos xususiyatlari, lirikasining badiiyati, epik asarlarining tarbiyaviy masalalarini yoritishga harakat qilingan. Mazkur maqolada adabiyot darslarida Alisher Navoi ijodini o'rganishning metodik xususiyatlari ochib berilgan.

Kalit so'zlar: Doston, Navoiy, "Xamsa", "Hayrat ul- abror" dostoni, epic asarlar, badiiyat, O'zbek xalqi ma'naviy madaniyati. Lirik asarlar va epik asarlar.

THOUGHTS ON NAVOI'S EPIC WORKS...

Annotation: In this article, based on the study of the work of the great poet and thinker Alisher Navoi, who is an integral part of the spiritual heritage of our nation, an attempt was made to clarify the specific features of the poet's work, the artistry of his lyrics, and the educational issues of his epic works. This article reveals the methodical features of studying the works of Alisher Navoi in literature classes.

Key words: Doston, Navoi, "Khamsa", "Hayrat ul-Abror" epic, epic works, art, spiritual culture of the Uzbek people. Lyrical works and epic works.

МЫСЛИ ОБ ЭПИЧНЫХ ПРОИЗВЕДЕНИЯХ НАВОЯ...

Аннотация: В данной статье на основе изучения творчества великого поэта и мыслителя Алишера Навои, являющегося неотъемлемой частью духовного наследия нашего народа, предпринята попытка выяснить специфические особенности творчества поэта, художественность его лирики и просветительская проблематика его эпических произведений. В данной статье раскрываются методические особенности изучения творчества Алишера Навои на уроках литературы.





Ключевые слова: Достон, Навои, «Хамса», эпос «Хайрат уль-Аброр», эпические произведения, искусство, духовная культура узбекского народа. Лирические произведения и эпические произведения.

INTRODUCTION.

Jamiyatimizda tobora kelajak avlodni ma`nan yetuk insonlar etib tarbiyalash ishlari davlat miqyosidagi barqaror vazifalardan biriga aylanib bormoqda. Darhaqiqat, ma`naviyati, ichki dunyosi, ruhiyati rivojlangan mamlakat siyosiy, iqtisodiy jihatdan ham ko`proq yuksaladi. Ushbu o`rinda milliy adabiyotning yetuk namunalarini yosh avlodni ma`naviy jihatdan tarbiyalashda o`z o`rnida risoladagidek foydalanish muhim ahamiyatga ega. Ta`kidlash joizki, bugungi kunda ta`lim-tarbiya tizimiga har qachongidan ham ko`proq e`tibor qaratilib, ta`limni sifat jihatdan yangilash talab etilmoqda. Bu o`rinda respublika prezidentining farmonlari, o`quv fanlar bo`yicha davlat ta`lim standartlari, o`quv dasturlari va boshqa o`quv metodik vositalarni yanada takomillashtirishni taqozo etib, ta`limni sifat jihatdan yangilashni talab qilmoqda. Ayni paytda, xususan, adabiyot darslarini to`g`ri tashkil etish muammosiga alohida ahamiyat beriladi. Chunki adabiyot predmetining badiiy-tashkiliy ko`rinishi mutlaqo o`ziga xosdir. Adabiyot darslarida, albatta, ruhiyat talqinlari o`quvchining qalbini to`lqinlantirishi shart. Bunda o`qituvchi sinf o`quvchilarining fikr va tuyg`ularini boshqara olishi shart. Badiiy asar avvalo o`qituvchui tomonidan chuqur o`rganilgan bo`lsagina, o`quvchilarga badiiy matnning poetikasini va adibning mahoratini to`liq yetkaza oladi. Mumtoz adabiyot namunalarini berishda qator murakkabliklar mavjud. Aynan mana shu murakkablik asarning to`liq tushunilishi uchun to`siq bo`ladi. Adabiyot muallimi mumtoz matnlarda ko`p ishlatiladigan qo`shimcha, qo`shimcha-xarakteridagi morfemalarni o`quvchilarga to`liq tushuntira olishi kerak. Mumtoz matnlarning obrazlar tizimi ularning tabiati, xarakteri to`g`ri yoritilmasligi tushunmovchiliklarga olib kelishi tabiiy.

Ushbu o`rinda vazn va qofiya ilmlarining bir oz murakkabligi o`quvchilar uchun asarlarni o`rganishda qiyinchiliklar tug`diradi. Bu xususda adabiyotshunos olim To`xta Boboyev shunday degan edi: "... o`zbek she`riyati poetikasi asoslaridan: Yusuf Hos Hojib, Atoiy, Alisher Navoiy va Zahiriddin Muhammad ijodlarini o`rganish jarayonida aruz ilmi haqida umumiy tarzda bo`lsada nazariy tushuncha berishni ko`zda tutadi – bu durust... O`zbek she`riyatida 300 dan ortiq badiiy (she`r) san`atlar





ISSN (E): 2181-4570 ResearchBib Impact Factor: 6,4 / 2023 SJIF 2024 = 5.073/Volume-2, Issue-5

qo'llanilgani holda dasturda faqat tazot, husni ta'lil, radd ul-matla' eslatilgan xolos..."¹⁰⁵ [Boboyev, 1997: 32]

Takidlash joizki, maktablarda mumtoz adabiyotni o'rgatishdagi kamchiliklar haqida qator tatqiqotlar mavjud. BUgungi kunda ham, ushbu muammolar haqida jiddiy ishlar olib borilmoqda. Ushbu o'rinda biz Alisher Navoiy asarlarini o'rganish haqidagi fikrlarimizni bayon qilamiz.

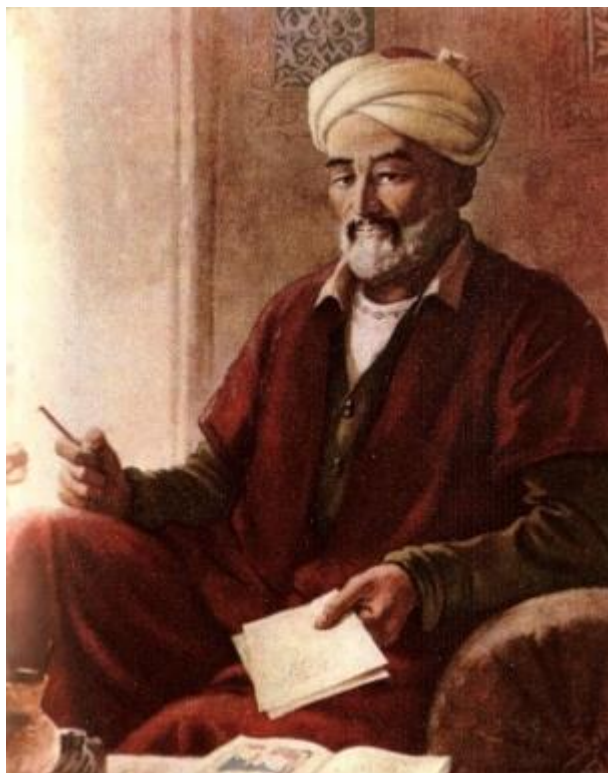

Darsda quyidagi muammolar qo'yiladi va hal etiladi:

o Epik asar yaratish yo'lidagi tamoyillar va ularni Alisher Navoiy ijodidagi o'ziga xosliklarni ko'rsatish. Bu hodisani shoir ijodida muvaffaqiyatli amalga oshirilganligi sabablarini izohlash.

o Sharq adabiyotida "Xamsa" yaratish an'analari. Xamsanavislar to'g'risida to'g'ri tasavvur tug'dirish va shoirning ulardan olgan adabiy mahoratini izohlash.

o "Xamsa" yozishda Navoiy qanday ijodiy tamoyillarga tayanganligini misollar vositasida tushuntirish.

Mavzuda qo'llaniladigan tayanch so'z va iboralar

Madaniy-ma'rifiy maskanlar. Ko'cha va xiyobonlar. Navoiyxonlik kechalari. Mutafakkir hayoti. Alloma. Sajiya. Hozirjavoblik. Yomon odat. Ilm olishga ishtiyoq. Hofiza. Zahmat va chidam.

DARSNING REJASI:

1. Xamsachilik an'analari.
2. Xamsanavislar.
3. XV asrda turkiy tilda "Xamsa" yozish jasorati.
4. "Xamsa" yozishda Navoiy tayangan tamoyillar.

¹⁰⁵ Boboyev T. O'liy o'quv yurtlarida o'zbek she'riyati poetikasi asoslarini o'rganish. DDQ.-T.: 1997., 32-bet.

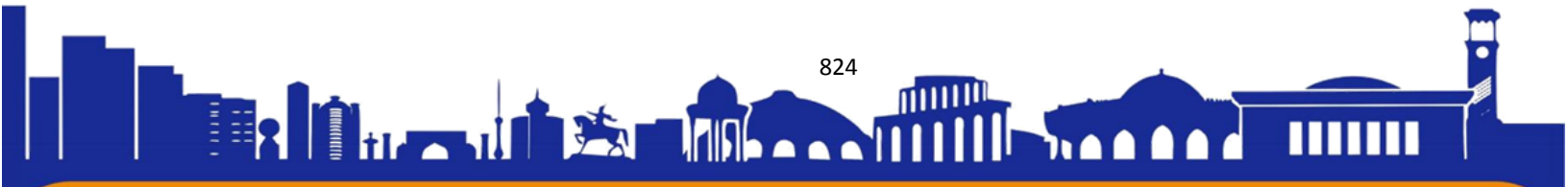



ISSN (E): 2181-4570 ResearchBib Impact Factor: 6,4 / 2023 SJIF 2024 = 5.073/Volume-2, Issue-5

Alisher Navoiy ijodi bo'yicha dars mashg'ulotlarini tashkil etishda o'rinli o'rinsiz ravishda turli-tuman usullarni qalashtirib tashlash kutilgan natijani bermasligi mumkin. Bundan tashqari majmuadagi asar jozibasi, badiiyatini xiralashtiradi, adabiyot o'qitishdan kutilgan pedagogik samarani yo'qqa chiqarishi mumkin. Darslarda, asosan, so'z sehri, uning qudratiga tayanish, ko'proq badiiy matn bilan ishlash, o'quvchining o'z kamoloti uchun o'zini mehnat qildirish, izlantirish, ularning har biriga o'z darajasiga mustaqil xulosaga kelish imkoniyatini berish kerak.

O'quvchilar "Xamsa" olamiga kiritib olingach, uning yaratilish an'analari haqida ma'lumot beriladi.

Adabiyotlarning mashhur siymolari buyuk o'tmishdoshlarining ijod bobidagi muvaffaqiyatlarini chuqur o'rgangan, ijodiy o'zlashtirgan holda, ularga tanqidiy yondoshib, yangilik yo'lidan borganlar. Bunday faktlar adabiyotimiz tarixida oz emas. Bunda Navoiyning o'tmish adabiy an'alariga bo'lgan munosabatini ko'rsatib, uning izdoshlarini esa doimo olg'a qarab harakat qilganliklarini eslash kifoyadir.

Navoiy ustozlari – Firdavsiy, Nizomiy, Dehlaviy, Jomiy singari nuroniy siymolarning asarlarini ipidan ignasigacha o'rganadi va ularning ijodini maktab deb biladi.

Ustoz shoirlarning hurmatini tavoze bilan o'rinlatgan Alisher Navoiy ijodida, uning ko'p asarlarida, "Xamsa"sida salaflar maqtoviga keng o'rin bergan. Tafakkur borasida u Nizomiy, Dehlaviy va Jomiy bilan ijodiy raqobatga kirishuvini yaxshi biladi:

*Bu maydonda Firdavsiy ul gurd erur,
Ki gar kelsa Rustam, javobin berur.
Raqam qildi farxunda "Shohnoma"ye,
Ki sindi javobida har nomaye.*

Navoiy tafakkur jangohiga jasorat bilan kirar ekan, bunda eng qiyin maydon – xamsachilik maydonida ot suradi. Sharq she'riyatida xamsachilik an'anasiga Ganjaviy asos soldi. Uning vujudga kelishi adabiyotlar tarixida yangi davrni boshlab berdi. Xamsachilik davrning dolzarb muammolarini kichik lirik janrda emas, balki katta epik dostonlarda tasvirlash imkonini berdi. Bu esa mukammal obrazlar, umumlashma qahramonlar xarakteri va ma'naviy dunyosini tasvirlash uchun katta yo'l ochdi. Natijada inson haqidagi badiiy mushohadalar g'azal, ruboiy kabi janrlar qobig'idan chiqib keng qanot yoydi.

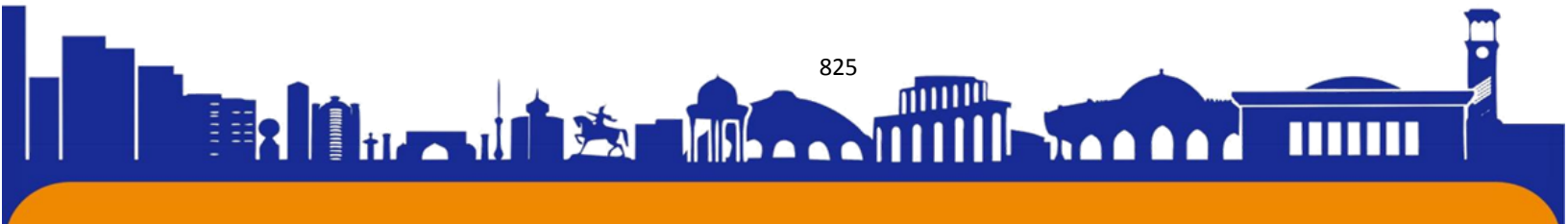



Nizomiydan soʻng xamsachilikda birinchi ajoyib javobni aytgan shoir Dehlaviy boʻldi. Dehlaviy “Xamsa”sidan soʻng bu adabiy hodisa butun Sharq adabiyotida koʻp asrlik anʼanaga aylanib qoldi. Mavlono Ali Ohiy, Fosih Rumi, Xoja Lohuriy, Shayxun Suhayliy, Abdulla Xotifiy, Kotibi Turshiziy, Mavlono Orifiy, Muhammad Ahli Sheroziy, Badriddin Hiloliy singari koʻplab shoirlar Nizomiy va Dehlaviy yoʻlida “Xamsa” yaratish uchun urindilar. Biroq ular bu yoʻlda muvaffaqiyat qozona olmadilar.

Alisher Navoiy “Xamsa” yaratishdek qiyin ishga qoʻl urar ekan, turkigoʻy ommaning ehtiyojini koʻzda tutadi. Sharqshunos olim G.E.Bertels aytganidek Navoiy xamsachilikning “Nizomiy uygʻunlashtirgan qonuniyatini sinchkovlik bilan, gʻoyat teran oʻrgandi”. Yuqoridagi xamsanavislarning muvaffaqiyatsizligiga sabab ham xamsachilikning oʻziga xos qonuniyatlarini, Nizomiy va Dehlaviy asarlarini yaxshi oʻzlashtirmasliklarida boʻlsa kerak.

“Xamsa”ni yaratishda Navoiy oʻz salafлари Nizomiy va Dehlaviylarning shakl bobidagi anʼanasiga sodiq qoldi, ammo mazmunda batamom oʻziga xos yoʻl tutdi:

Bir deganni ikki demak xush emas,

Soʻz chu takror topdi dilkash emas.

“Xamsa”ga kiritilgan barcha dostonlarda izchillik bilan ana shu ijodiy tamoyilga rioya qilingan. Deyarli har bir dostonning yo avvalida, yo oxirida “Xamsa”navislarga munosabat bildiriladi, ularning yutuqlari, baʼzan nuqsonlari ham tilga olinadi.

Navoiy “Hayrat ul -abror”da Jomiy bilan “Xamsa” xususida qurgan suhbatini tasvirlab, Dehlaviy haqida gʻoyat iliq fikrlarni bayon etadi:

Bazmda bir kun yuzida nur edi,

Har soridin Nodira mazkur edi.

Tushti chu raxrav bila payravga soʻz,

Yetti Nizomiy bila Xusravga soʻz...

Navoiyda ham “Gavhar sochuvchi”, “Nur taratuvchi” bu ikki shoirga katta havas uygʻonadi, u ham “Xamsa” yozish ishtiyoqi bilan yonadi:

Menki talab yoʻlgʻa qoʻydum qadam,

Bordur unidimki, chu tutsam qalam.

Yoʻllasa bu yoʻlda Nizomiy qoʻlim,

Qoʻllasa Xusrav bila Jomiy qoʻlim.

Navoiyning fikricha Nizomiydan soʻng sheʼriyat maydonidagi yana bir fil bu – Xusrav Dehlaviy:

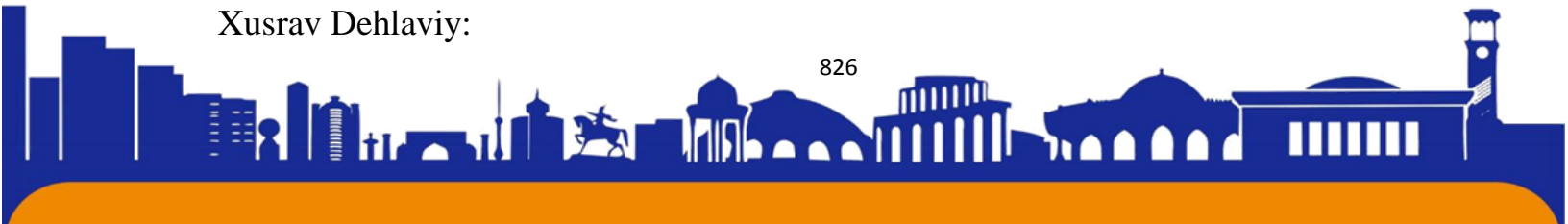



*Bu kun ul pil, bu hindu erur bil,
Kichikroq bo 'lsa ham lekin erur pil.*

U Dehlaviy ijodidan g'oyaviy va badiiy jihatdan oziqlanar ekan, undan "quvvat" kutar ekan, ayni chog'da ijodiy o'ziga xoslikka og'ishmay amal qiladi.

Shu boisdan ham, Navoiy "Xamsa"sida Dehlaviy ijodiga xolisona baho berib boriladi:

*Dema Xusravki, hindui jodu,
Aylabon elni nazmig'a hindu.
Dema hindi, qaro balo de oni,
Ne balo, ofati xudo de oni.
Har qachon xoma ilkiga oliybon
Nazmidin olam ichra o't solibon...*

Navoiy va Dehlaviy "Xamsa"larini qiyoslash shuni ko'rsatadiki, shakl masalasida Navoiy Dehlaviydan o'rganadi. Masalan, Shirinning arman malikasi ekanligi (Nizomiyda Berda malikasi, ya'ni Ozarbayjonlik), "Sab'ai Sayyor"da asosiy qahramonlardan birini nomi Dilorom sifatida tanlannishi singari o'rinlarda bunga ishonch hosil qilishi mumkin.

Nizomiy ham, Dehlaviy ham Xusrav obrazini boshdan-oyoq ijobiy qahramon sifatida tasvirlaydi. Alisher Navoiy uni aksincha ifodalab, "Farhod va Shirin" dostonida, o'z salaflarining talqinida yetishmayotgan haqiqiy dard – ishq dardini Farhod obrazida mujassam etadi.

Navoiy ustozlari ruhini aslo kamsitmagan holda o'zini ularning oldida shogird deb his qiladi:

*Menki shogird bebzoatman,
Ul ikovvga mute toatman*

Navoiy "Xamsa"sining so'nggi dostoni "Saddi Iskandariy"da tasvir etilgan uchrashuvi, ayniqsa, maroqlidir. Navoiy xayolan bog'da kezadi. Shunda uni shoir Dehlaviy bir guruh ijodkorlar huzuriga boshlab boradi. Bular Sa'diy, Firdavsiy, Unsuriy, Sanoiy, Xoqoniy, Anvariylar edilar. Navoiyni Jomiy va Xusrav Dehlaviy boshlashib Nizomiy oldiga olib boradilar:

*Tutib Jomiyu Xusrav ikki qo'lum,
Nizomiy sari boshladilar yo'lim...*

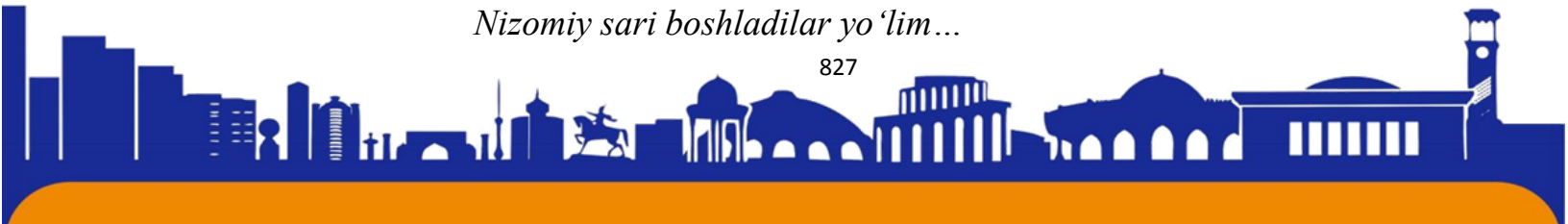



ISSN (E): 2181-4570 ResearchBib Impact Factor: 6,4 / 2023 SJIF 2024 = 5.073/Volume-2, Issue-5

Navoiy shoirlarning bu xayoliy musobaqasi vositasida o‘z “Xamsa”siga ajoyib faxriya yo‘li bilan baho beradi, xamsachilik ustodlari Navoiy dostonlarining go‘zal va san’atkorona yozilganligini taqdirlashi o‘rinli ekanligini xayolan faraz etadi. Shu tariqa shoirning 54 ming misradan iborat “Xamsa” asari dunyoga kelgan.



“HAYRAT UL - ABROR” DOSTONI

Darsda quyidagi muammolar qo‘yiladi va hal etiladi:

1. Xamsachilik an‘anasiga ko‘ra, uning birinchi dostoniga qo‘yiladigan talablar va uni Alisher Navoiy ijodidagi talqini.

1. “Hayrat ul-abror” – falsafiy, axloqiy-ta’limiy asar ekanligini ochib berish va bu

mavzuda Alisher Navoiyning mahorati masalalari.

2. Dostondagi maqolatlarning o‘ziga xos tomonlari va unda berilgan hikoyatlarning falsafiy talqini masalalari.

Mavzuda qo‘llaniladigan tayanch so‘z va iboralar

Maqolat. Iymon haqida. Olam va odam. Hikoya va masal. Mashhur din va davlat arboblari. Karam va saxovat. Mukammal ta’rif. Tahlil. Badiiyat. Havola qilmoq.

DARSNING REJASI:

- Dostonning yaratilishi.
- Dostonning mavzusi.
- “Hayrat ul -abror”ni varaqlaganda.
- Dostonda yoritilgan masalalar.
- Dostonning tarbiyaviy ahamiyati.

Rejada “Hayrat ul-abror” dostonini o‘rganish uchun ikki soat vaqt ajratilgan. Darslik majmuada “Hayrat ul abror” dostonidan olingan “o‘ninchi maqolat” berilgan bo‘lib, unda to‘g‘rilik, rostgo‘ylik vasf etiladi va yolg‘onchilikning kasofati ko‘rsatib beriladi. O‘qituvchi mazkur maqolatni o‘rganish uchun darsni uch qismga bo‘lsa,





maqsadga muvofiq bo'ladi. Buning uchun ajratilgan birinchi va ikkinchi qismda matn o'qiladi, tushunilishi qiyin va lug'ati berilgan so'zlar ustida ishlanadi. O'quvchilar anglamay qolgan boshqa so'zlarning ma'nosi ularga tushuntiriladi. Agar darsning o'zida bu so'zning ma'nosini anglatish mumkin bo'lmasa, uyda lug'atlardan ko'rib kelish lozimligi tayinlanadi. O'qituvchi bundan aslo xijolat bo'lmasligi kerak. Shuning uchun ham darsga "Navoiy asarlari lug'ati" olib kirilsa va o'quvchilar oldida shu xildagi tushunarsiz so'zlarga izoh topilsa, yana ham yaxshi bo'ladi.

O'quvchilar lug'at bilan ishlashni o'rganishadi. Ayrim o'qituvchilar, dostonda tushunarsiz so'zlar ko'p, shuning uchun asarning mazmunini aytib bergan ma'qul deb hisoblaydilar. O'quvchining badiiy matn jozibasi o'rniga uning soyasi bilan yuzlashtirishga qaratilgan bu yondashuv adabiy ta'limdan kutilgan ma'naviy-estetik samarani yo'qqa chiqaradi. Darhaqiqat, hazrat Navoiy asarlarining tili o'quvchilarga og'irdek tuyuladi, lekin, bu asarlar shunday sehrli, shunday jozibaliki, ular o'quvchi tuyg'ularini egallab, ma'nolarini chaqish sari boshlaydi. Buning uchun esa asarlarni ifodali, ta'sirli va qayta-qayta o'qish zarur.

Parcha ifodali o'qilgandan so'ng tushunilishi qiyin bo'lgan har bir so'zga izoh beriladi. O'qituvchi o'quvchilarni doston ohangini, uning o'gitlari zamiridagi chuqur ma'nolarni angelaydigan holatga solishi lozim. Agar o'qituvchi darsning boshidayoq shunga kirishsa, pedagogik niyatga osonroq erishadi.

Navoiy davr an'anasiga rioya qilgan holda boshqa asarlari singari dostonlariga ham arabcha nom berdi. Bu o'zbek tilida "Yaxshi kishilarning hayratlanishi" degan ma'noni anglatadi. Doston 3988 baytdan iborat bo'lib, 64 bob, 29 maqolatdan tashkil topgan. U aruzning sari' bahrida yozilgan. Asar an'anaviy muqaddima - "hamd va na't" bilan boshlanadi. Nomidan kelib chiqqan holda "hamd"da Allohning maqtovi, sifatleri, "na't"da payg'ambarimiz madhi beriladi. Navoiyning dunyo haqidagi qarashlari mana shu muqaddimada o'z aksini topgan. Uningcha, dunyoning boshi ham, oxiri ham, yaratuvchi ham, kuzatuvchi ham Allohdir:

*Avval o'zing, oxir-u mobayn o'zing,
Barchag'a xoliq, borig'a ayn o'zing.*

Yigirma ikkinchi bobdan maqolalar boshlanadi. Birinchi maqolat iymon haqida. Ikkinchi maqolat islom haqida. Uchinchi maqolat shohlar haqida. Shu tariqa har bir maqolat bir mavzuga bag'ishlangan. Muallif dastlab mavzu bilan tanishtiradi. Unga munosabat bildiradi, ya'ni tasdiq yo inkor etadi va unga munosib biror ibratli hikoya





ISSN (E): 2181-4570 ResearchBib Impact Factor: 6,4 / 2023 SJIF 2024 = 5.073/Volume-2, Issue-5

keltiradi. Shoir uchinchi maqolatda bevosita shohga murojaat qiladi: "Ey, dabdabasi olamni tutgan sulton, senga haq (Xudo) hukmfarmonlik berdi, qo'lingni baland qilib, ne-ne buyuklarni qoshingda past etdi. Xizmatingga elni majburlab, oldingda qomatlarini egdi. Lekin shuni bilki, sen ham ularning ko'pidan ojizroq bir bandasan. Ular tufrog' -u sen nur emassan, shakl-u shamoyiling ham, a'zo-yu tanalaring ham teng. Tangri seni saltanat osmoniga chiqarib qo'ygan ekan, o'z qudratini namoyish qilyapti. U senga vazifa topshirgan. Birinchi vazifa - bergan ne'matiga shukur qilmoq, ikkinchisi - xalqni xurram tutmoq, haqini haqlab bermoq, asramoq. U senga omonat berilgan. Agar sen elning bir siniq ignasini tortib olsang, oxiratda olmos xanjar bo'lib bag'ringga qadaladi. Ingichka bir ip kabi zarar yetkazgan bo'lsang, uni seni halok qiluvchi ilon deb bilaver... Sen-chi, ishratga, maishatga botgansan, zulmga zo'r bermoqdasan... Beayb parvardigor, lekin ayb qildingmi, tavba ham qil. Adolatsizlik qildingmi, adolat ham qil".

Navoiyning bu fikrlari zamonasining aysh-ishratga berilgan, o'zaro taxt talashib, qanchadan qancha qirg'in-barotlarga sabab bo'lgan temuriy shahzodalarga achchiq tanbehi edi. Dostondagi bir qator maqolalar odob-axloq haqida. Chunonchi, beshinchi maqolat karam haqida. Karamning ma'nosi keng. U mehr-marhamat ko'rsatish, saxiylik, ehson qilish kabilarni anglatadi. Saxiylik insondagi xislatlarning eng ulug'i. Baxillik eng tubanidir. Biroq, har narsaning ham me'yori bor. Ortiqcha saxiylik isrofdir. Isrof esa baxillik bilan teng. Qolaversa, har qanday saxiylikda ham ma'lum tartib bor. Chunonchi, birinchidan, faqat dovrug' qozonmoq uchungina mol-dunyo sovrurmoq saxiylik emas, hatto aqldan emas. Bunday ishni yo mast, yo telba qiladi. Mast va telbani odam deb bo'ladimi? Ikkinchidan, shunday odamlar borki: "Yoyar anga supraki, ul och emas, Berur anga to'nki, yalang'och emas". Bunday kishini ham saxiy deb bo'lmaydi. U quyoshga yordam beray deb kunduzi sham yoqadigan odamga o'xshaydi. Uchinchidan, birovlardan olgan narsani tarqatgan kishini ham saxiy deb bo'lmaydi. Shunday kishilar borki, xalqning moliga ko'z olaytirib, ta'ma qilaveradilar. So'ng ularning bir qismini ulashib, o'zlarini saxovatli ko'rsatmoqchi bo'ladilar. Ularning sochgani ham tashlandiq narsalar, olgani ham. Chunki olmog'idan ziyondan boshqa narsa kelmaydi, bermog'idan esa hech bir foyda yo'q:

Olmog'idin g'ayri ziyon bud yo'q,

Turfa bukim bermog'idin sud yo'q.

To'rtinchidan, so'ramasa bermaydigan kishini ham saxiy deb bo'lmaydi:





ISSN (E): 2181-4570 ResearchBib Impact Factor: 6,4 / 2023 SJIF 2024 = 5.073/Volume-2, Issue-5

Oni dog‘i dema saxiykim, kishi

To tilamay bermak emasdur ishi.

Xo‘sh, unda saxiy kim? Shoir so‘fiyona axloq o‘lchovlaridan kelib chiqib saxiy kishining sifatini bayon etadi:

Oni saxiy onglagil, ey xushmand,

Kim ani davlat qilibon sarbaland.

Bunday odam Yaratgan nima bersa, qanoat etadi, nimani buyursa, bo‘ysunadi. Qo‘lida bor narsa bilan qo‘li qisqa odamni xursand qiladi. Dengizning oldida tursa ham undan bir tomchi suv so‘ramaydi, birovning yarasini ko‘rsa, malhamini ayamaydi. Muhtoj odam bir narsa so‘rasa, qo‘lidan kelganicha unga xayr qiladi...

Maqolatlardan biri Vatan haqida. Shoir vatani Xuroson va Hirotni ulkan mehr bilan suyadi, ularni baland pardalarda vasf etadi:

Ziynat aro ravzayi rizvondur ul,

Ravzani qo‘y, mulki Xurosondur ul,

- deb yozadi shoir. Xuroson shaharlarini latofatda jannatga qiyos etadi. Xuroson jahonning ko‘ksidir, Hirot esa shu siynadagi yurakdir, deya davom etadi shoir va o‘quvchini shahar tomon boshlaydi. Arki to‘qqiz osmondagi buyuk, devorlarining kunguralari quyoshday tovlanadi, atrofidagi xandaqlar yer qa‘riga kirib ketganday. Shaharga kirish bilan to‘rt tomonga

ketgan ulkan yo‘llar bozorlarga olib boradi. Bazzozlar oldida osmon atlaslari kabi rang-barang kiyim-kechaklar, qutichalarda osmondagi yulduzlar qadar sonsiz-sanoqsiz javohirlar. Har qanday odamning aqli shoshadi. Navoiy o‘zining mehnati singgan binolar, jumladan, Masjidi Jome‘ ta‘rifiga o‘tadi. Uning o‘zini bir olam deb ataydi. Masjid toqining o‘zi bir katta osmon. Minbari osmonga zina bo‘la oladi. Oy – unga

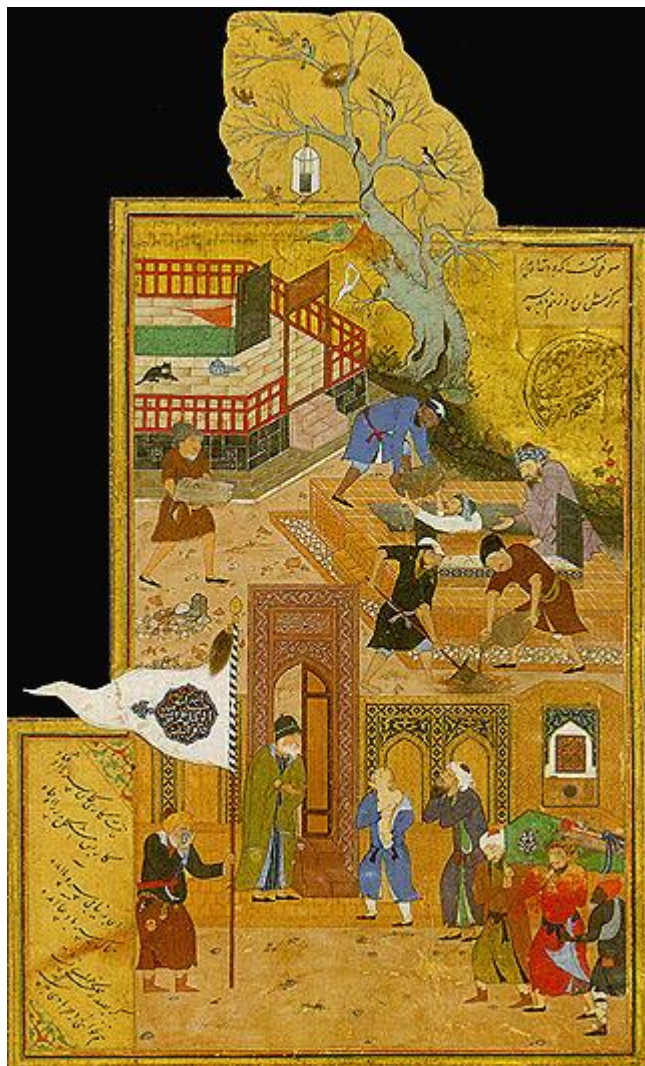



ISSN (E): 2181-4570 ResearchBib Impact Factor: 6,4 / 2023 SJIF 2024 = 5.073/Volume-2, Issue-5

qandil, osmon kamalagi (qavsi kuzah) mehrob. Madrasalarchi? Ularning har biri ulug'vorlikda ko'k madrasasi (osmon gumbazi)dan ham baland, gumbazlari osmon gumbazini eslatadi. Har koshinida quyosh aksi tovlanib, ko'k gumbazi ichida quyosh yurgandek bo'ladi. Bu maqolat XV asrdagi Hirotning tasvirini, manzaralarini beradi. Biz shaharning geografik joylashishidan qurilishigacha, tabiatidan madaniyatigacha bo'lgan qimmatli ma'lumotlar bilan tanishamiz. To'g'ri, ular oshiribroq tasvirlangan. Bu Sharq adabiyotidagi ustuvor ijodiy serbo'yoq uslub bilan izohlanadi. Uzoq davr mobaynida mubolag'a she'rning ziynati sifatida qaralgan. Ajdodlarimiz "Ahsanahu akzabahu" (eng yaxshi she'r – eng yolg'on she'r) degan naqlga amal qilganlar.

Xullas, Navoiy badiiy ijodning barcha sohalarida hayratomuz meros qoldirgan. Uning falsafiy-didaktik doston janri taraqqiyoti sohasida qoldirgan "Hayrat ul- abror" dostoni umumbashariy adabiy meros qatorida saqlanadi.

Xulosa sifatida aytish mumkinki, Alisher Navoiy asarlari yosh avlod ma'naviyatini yuksaltirishda hamda milliy va umuminsoniy qadriyatlar asosida tarbiyalashda katta imkoniyatlarga ega bo'lgan ma'naviy meros hisoblanadi. Bugungi kunda mamlakatimizda olib borilayotgan ta'lim tizimidagi islohotlarning bosh maqsadi bo'lmish barkamol shaxsni tarbiyalash ishida aynan mumtoz adabiyotni, xususan Alisher Navoiy asarlarini bosh omillardan biri ekanligi ma'lum bo'lmoqda.

References:

1. Boboyev T. Oliy o'quv yurtlarida o'zbek she'riyati poetikasi asoslarini o'rganish. DDQ.-T.: 1997., 32-bet.
2. Hamidov Z. Navoiy badiiy san'atlari. — T. Universitet. 2001
3. Fitrat. Navoyining forsiy shoirligi va fors tilidagi asarlari to'g'risida. Tanlangan asarlar. 2-jild. -T. 2000
4. Hojiahmedov A. Xamsa. To'plam. – T. Yangi asr avlodi.2010
5. Alisher Navoiy. Mukammal asarlar to'plami: 20 tomlik. T. Fan. 2003
6. Alisher Navoiyning adabiy mahorati masalalari. T. Fan.2000
7. Navoiyga armug'on. Tuzuvchilar: B.Qodirov, G.To'xliev, B.Amirboev va boshq. T.2003
8. Komilov N. Navoiyga armug'on. 4-kitob. – Toshkent, 2004
9. Fitrat. Navoyining forsiy shoirlig'i va fors tilidagi asarlari to'g'risida. Tanlangan asarlar. 2-jild. -T. 2000

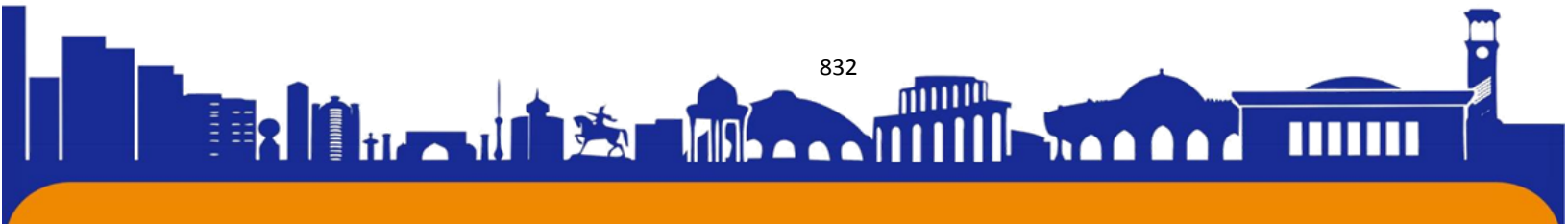



10. Jamolxonov H. Navoiyning fonostilistikaga oid fikrlari .O‘zbek tilshunosligining dolzarb masalalari 3. – Toshkent. 2008

Familiya,	Turakulova
Ism	Oqila
Otasining ismi	Amirkulovna
Davlat, shahar	O‘zbekiston, Toshkent
Ilmiy daraja	Ped.f.d.,(PhD)
Ilmiy unvon	
Ish joyi	ToshDO‘TAU
Lavozimi	dotsent
Ishtirok etish shakli: SCOPUSda indekslanuvchi (250 AQSH dollari)	onlayn
Alohida to‘plam shaklida nashr (bepul)	
Maqola nomi	NAVOIYNING EPIK ASARLARIGA OID FIKRLAR...
E-mail:	Shahrizodf@mail.ru
Aloqa uchun telefon raqami	90 9187528

Familiya,	Isayeva
Ism	Shoira
Otasining ismi	Boltabayevna
Davlat, shahar	O‘zbekiston, Toshkent
Ilmiy daraja	f.f.n.
Ilmiy unvon	dotsent
Ish joyi	ToshDO‘TAU
Lavozimi	dotsent
Ishtirok etish shakli: SCOPUSda indekslanuvchi (250 AQSH dollari)	onlayn
Alohida to‘plam shaklida nashr (bepul)	

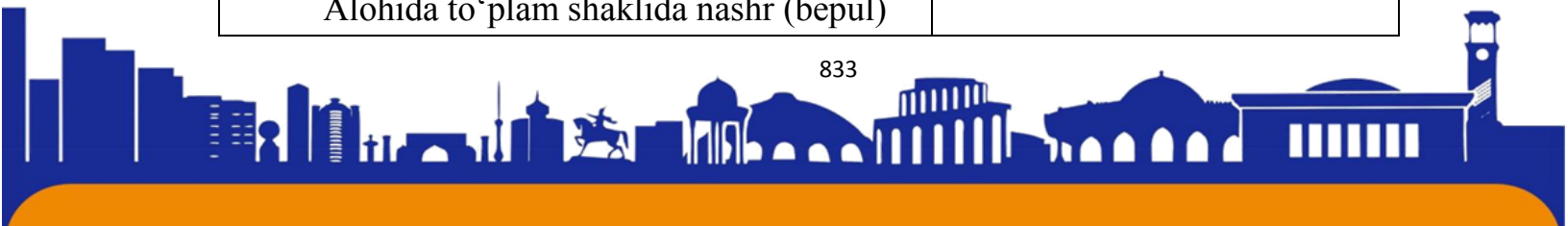



ISSN (E): 2181-4570 ResearchBib Impact Factor: 6,4 / 2023 SJIF 2024 = 5.073/Volume-2, Issue-5

Maqola nomi	NAVOIYNING EPIK ASARLARIGA OID FIKRLAR...
E-mail:	shoiraisayeva1960@gmail.com
Aloqa uchun telefon raqami	+998935157451



IMAGE OF ANIMALS IN THE WORKS OF TOGAY MURAD.

Nazarova Orozkhol.

nazarovaorozxol@gmail.com

+998915784175

Academic lyceum teacher of Termiz State University.

Annotation; This article discusses the unique customs, emotions, and beautiful feelings of the Surkhan oasis.

Key words: Surkhan, folk, tradition, epic, drum, dress, tum or, behavior, horse, tarlan, feelings - brothers.

ОБРАЗ ЖИВОТНЫХ В ПРОИЗВЕДЕНИЯХ ТОГАЯ МУРАДА.

Аннотация; В этой статье рассматриваются уникальные обычаи, эмоции и прекрасные чувства Сурханского оазиса.

Ключевые слова: Сурхан, народ, традиция, эпос, барабан, платье, тумор, поведение, конь, тарлан, чувства-братья.

Let's not leave the profession of our ancestors on the ground. What does Kal have, he has an iron comb. I have a comb...

I'm excited! I took my drum and started my story. In my story, there was a wedding in the Surkhan oasis, tulips bloomed in the fields, trumpets played, guests came from all over the world...

The horse became epic;
Have a lot of children
You have a thousand amulets,
I look at your body
You have a lot to do.

There is a saying in SURKHAN:
"If you buy a horse, take it from Obakli,
If you get a wife, take it from Irgali."

The essence of this is that horse means giant, Horse means vastness. Horse does not know what distance is, it does not know what territory is. The horse runs in the

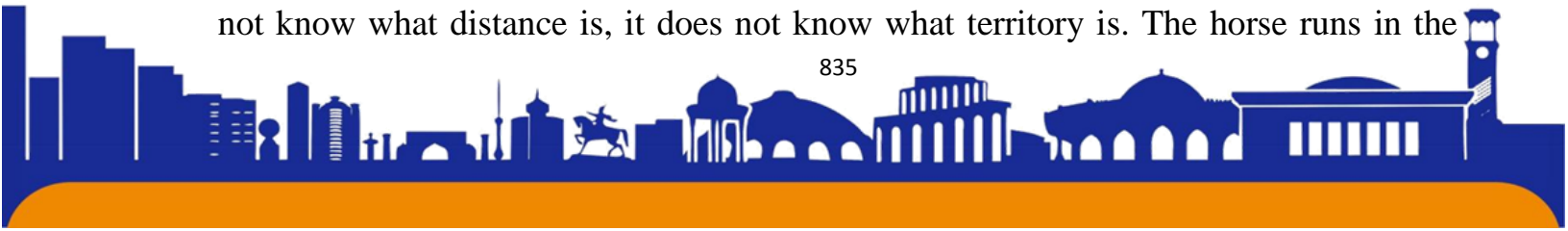



ISSN (E): 2181-4570 ResearchBib Impact Factor: 6,4 / 2023 SJIF 2024 = 5.073/Volume-2, Issue-5

steppes even in the harsh winter. It will be a horse that trembles. Its armpits will be stretched, its chest will be wide.

Obogli is such a steppe. There is a girl in Irgali. Irgaly's daughters will mature. She will put on the unworn seventh kalish. Her waist will be strong and full. If she hugs Irgaly's daughters, she will be full of sheep. Irgaly's daughters have seen

the child will also be Alpomishkelbat. The reason is that Alpomish passed in the same Irgali. Brothers, although the horse has a similar character, although he is more understanding, although he is more handsome, still ,horse, own horse! A four-legged animal! An animal with a tail!

What is abundant in the world! There are plenty of four-legged animals. Is it possible to bring a four-legged animal into the country as it is? It won't happen! In any case, can it be done like this? No! First of all, it is necessary to make a four-legged animal a horse! It is not enough to ride a four-legged animal. Not everyone can handle a tailed animal! To make a four-legged animal a horse, first of all, it must be in the heart! First of all, it is necessary to have a body!

If you feed the horses, feed them

Carry water from afar,

Don't break the bait,

Add the fruit to the feed.

A storyteller tells a story. If he makes a mistake, he stops.

A poet finishes a book. If there is something unpleasant in his book, the poet erases it with a pen and makes it pleasant.

The artist draws a picture. In a photo, a person's eyebrow does not look like an eyebrow. A horse's mane does not look like a mane. The painter immediately makes the eyebrows of a man, and the mane of a horse.

A rider cannot fix a horse!

When a four-legged animal becomes a horse...haha, when it becomes a horse...whatever it finds a behavior, it stays in that behavior. if he learns, everything stays in his body and in his brain.

After that, if the rider says that he will fix the horse, he will hurt himself. The horse cannot be fixed!

Brethren, a good horse and a rider will become a building from the intelligence! Sarah will be a horse rider from the heart! [1]

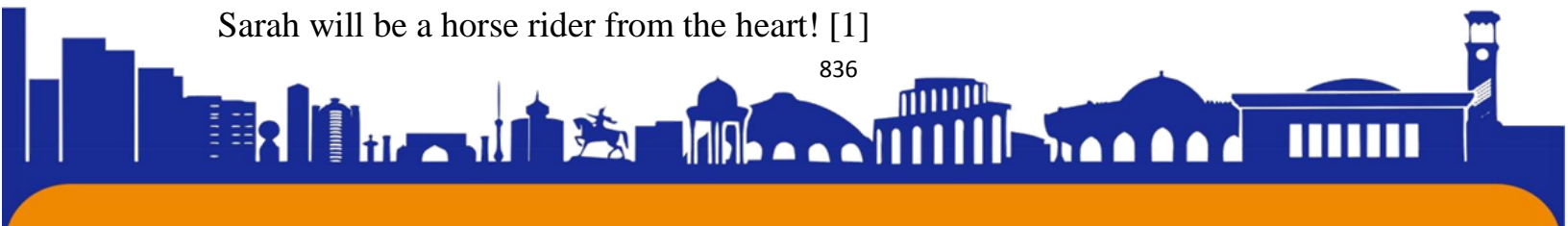



I threw Tarlon away,
I tied it to a high manger in the stable.
I closed the hole through which the manure was removed with a pipe at night,
and opened it during the day...

Or;

I started feeding Tarlon with barley feed.

I gave four kilos of barley feed in Azan.

I fed six kilos of barley in the afternoon.

I fed five kilos of barley in the evening.

I gave salt in my palm.

Tarlon gulps and eats the salt.

I caught white sugar in my palm.

Tarlon took the sugar with his lips.

Now I salted the slaughtered sheep's tail.

Brothers, heaven on a horse is hell at the mouth!

Uncle Murad's stories are purely national Uzbek stories. The people described in the stories of Uncle Murad are known to be Uzbeks, even if you wear the clothes of a different nation.

Until now, if you put on a hat with an indistinct appearance, if you put on a Russian Karakol papakh, if you put on an Azerbaijani telpak, if you put on a shirt with a Kazakh collar on the shoulders, and if you wear a shirt with embroidery on the shoulders, the main characters of our stories have become the main characters of our stories. "It's not knowing them, it's stupidity, it's stupidity."

Here is how he describes the horse in "The Night the Horse Neighed":

"Brothers, what will a gray horse look like? It will be as white as soap. If it is in the ancestor's blood, at the age of nine, small grains will appear on the body of the gray horse. From then on, Tarlon will be a horse, not a greyhound. Tarlon is a horse

The famous writer Shukur Kholmirezayev, who is a real devotee of our national literature, remembers like this; "By the way, last year I wrote a story about the year of the horse

you know I'm done. It didn't happen by itself. J. Do you remember London's work about the wolf? After reading it five or six times, I began to think. Why is there no such

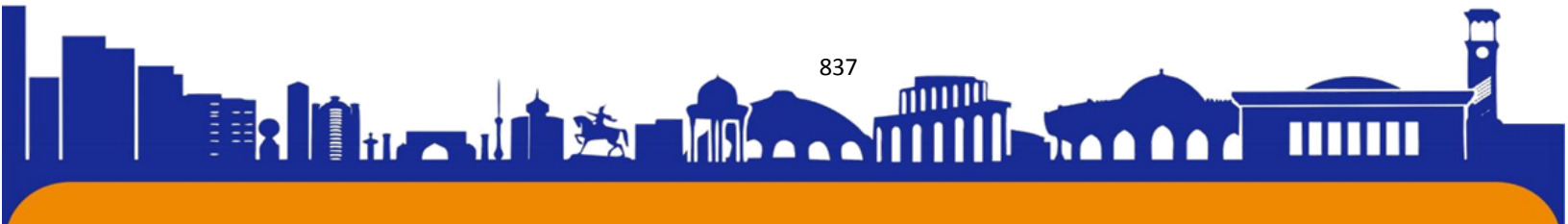

work in Uzbek literature? J. A wolf is a fetish for London, and a horse is dear to my people. Thus, the story "Year of the Horse" was created. [2]

Thus, the stories of Uncle Murad brought the unique breath of the Surkhan Valley into our literature, and aroused sincere love in our hearts for the cheerful, humble anti-herdsmen and gardeners. imbued with a folk spirit reminiscent of his mother. The fact that Uncle Murad himself grew up in the beautiful valleys and endless pastures given by the Alpomishva Barchins can be felt from his vocabulary, writing style and unique voice. The ability to work is one of the best qualities of a young writer's pen.

1; /Selected works; T. Murad.-T; East, 2008. J.I.; stories./

2; Selected works volume III stories T; "East" page 502 Sh. Kholmirezayev./

THE ACTIVITY OF FEMALE SCIENTISTS IN THE FIELD OF EDUCATION AND THE USSR IN 1945-1990

Tojiboyeva Madinakhon Shukhratbek kizi

The post- graduate student of Andijan State University

Abstract: This article represents the period from 1945 to 1990 in the history of USSR, which was rated as Post- war period. It is the time when different spheres faced tangible progression. Women's participation in this process should be remained as well. The government encouraged female to take part in social life and gave them equal rights with men. By establishing Women's department such as Zhenotdel, authorities gave them right to participate actively in politician life as well. Several names of female scientists are presented in this article . They are different from other women with their courage. Including their social and scientific value, they had a family too. They were able to manage all this and achieve their goals.

Key words: post-war period, women's participation, equal rights, the Zhenotdel, Nobel prize, female cosmonaut, Vostok 6.

ДЕЯТЕЛЬНОСТЬ ЖЕНЩИН-УЧЕНЫХ В ОБЛАСТИ ОБРАЗОВАНИЯ И СССР В 1945-1990 ГГ.

Аннотация: В статье представлен период с 1945 по 1990 годы в истории СССР, который был оценен как послевоенный период. Это время, когда в различных сферах наблюдается осязаемый прогресс. Участие женщин в этом процессе также должно быть сохранено. Правительство поощряло женщин принимать участие в общественной жизни и предоставляло им равные права с мужчинами. Создав женский отдел, такой как Женотдел, власти предоставили им право активно участвовать и в политической жизни. В статье представлены несколько имен женщин-ученых. Они отличаются от других женщин своей смелостью. Учитывая их социальную и научную ценность, у них тоже была семья. Они смогли всем этим управлять и добиться своих целей.

Ключевые слова: послевоенный период, участие женщин, равноправие, Женотдел, Нобелевская премия, женщина-космонавт, Восток-6.

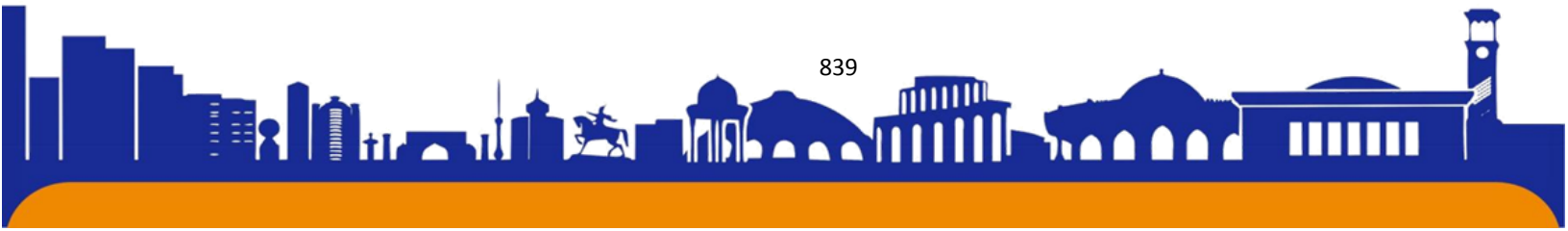

INTRODUCTION

During the period of 1945-1990 in the Soviet Union, women played a significant role in the field of education. The Soviet government placed a strong emphasis on providing equal educational opportunities for both men and women, leading to a high level of female participation in the education sector. Women in the USSR were actively involved in various aspects of education, including teaching, administration, curriculum development, and research. They made up a large percentage of the teaching workforce in schools, universities, and other educational institutions. Many women also held leadership positions in the education system, such as school principals, department heads, and university deans¹⁰⁶. One of the key initiatives that promoted women's participation in education was the establishment of the Zhenotdel (Women's Department) in the early years of the Soviet Union. The Zhenotdel focused on promoting women's rights, including access to education and employment opportunities. This helped pave the way for greater gender equality in the field of education. Additionally, the Soviet government implemented policies to support women in balancing their roles as educators and mothers. Maternity leave and childcare support were provided to female teachers and academics, allowing them to continue their careers while raising families. Overall, women in the USSR played a crucial role in shaping the education system and contributing to the intellectual and social development of Soviet society. Their active participation in the field of education helped to advance the goals of equality and social progress that were central to the Soviet ideology during this period.

MAIN PART

Between 1945 and 1990, women scientists in the Soviet Union played a significant role in science and education. The USSR government paid special attention to ensuring equal opportunities for men and women in education, which led to a high level of women's participation in science and education. Women in the USSR were actively involved in various aspects of education, including teaching, administration, curriculum development, and research. They made up a significant part of the teaching staff of schools, universities and other educational institutions. Many women also held leadership positions in education, such as school principals, department heads, and

¹⁰⁶ Ferro, Marc (2003). *The Use and Abuse of History: Or How the Past Is Taught to Children*. London; New York: Routledge. ISBN 978-0-415-28592-6. See Chapter 8, Aspects and variations of Soviet history.



university deans. One of the key initiatives that promoted women's participation in education was the creation of the Zhenotdel (Women's Office) in the early years of the Soviet Union. The Women's Department focused on promoting women's rights, including access to education and employment. This has contributed to greater achievement of gender equality in education. In addition, the Soviet government pursued a policy of supporting women in combining the roles of teachers and mothers. Women teachers and scientists were provided with maternity leave and support for child care, allowing them to continue their careers while raising a family.

In general, women in the USSR played a key role in shaping the educational system and contributed to the intellectual and social development of Soviet society. Their active participation in the field of education contributed to the goals of equality and social progress that were central to Soviet ideology at this time.

During the Soviet Union, great attention was paid to ensuring mutual equality and justice in the field of men's and women's rights. The Constitution of the Soviet Union was among the first countries to emphasize equal rights for men and women and to combat sexual discrimination, and was one of the most progressive in this regard. During the Soviet Union, women were highly successful in gaining their political, economic and social rights. Women's participation in education, work, political activities and other spheres has greatly improved. Women actively participated in teaching, academic staff, leaders and other areas. During the Soviet Union, various programs and projects were implemented to provide women with educational opportunities. At the same time, guides were provided to women to combine their family and professional activities. Guides were provided for women to be successful in family matters as well. In addition, during the Soviet Union, women actively participated in the political sphere. Needed opportunities were created for them to express themselves in parliament, authorities and other political organizations. Women were also appointed to high positions in government bodies. Ensuring the rights of every member of the society and ensuring sexual stability were considered the most important goals during the Soviet Union. Stable relations between men and women and the establishment of gender equality have been one of the common themes in the society of the Soviet Union.

A number of 1 women scientists who were an active contributor in the field of science and education during the USSR achieved great success in 1945-1990 and





worked on a par with men worldwide. Their work has achieved unforgettable achievements in world history, and the scientific and educational works created by them are still being read today.

1. Valentina Tereshkova - Soviet cosmonaut in 1963, became the world's first female cosmonaut. Tereshkova made a mid-range rendezvous on the Vostok 6 mission and became the pilot who logged more than 70 hours. Her achievement showed that women can also be successful in space.

2. Lyudmila Zhivkova is the daughter of Bulgarian President Todor Zhivkov and was active in the field of education. She served as Bulgaria's Minister of Education and Arts from 1971 to 1981 and focused on the development of national education.

3. Marie Sklodowska-Curie - Polish-born French chemist and physicist. She achieved great success in searching for radioactive elements and studying their properties. She was the first to receive the Nobel Prizes in Chemistry and Physics in 1903 and 1911, respectively.

4. Ada Yonath - Israeli chemist and biologist. She achieved great success in the study of ribosome structure and was awarded the 2009 Nobel Prize in Chemistry.

These women were recognized for their scientific, technological and social achievements in the field of science and education during the USSR, and their scientific works are gaining attention worldwide. During the USSR, women in the field of science and education occupy an important place in society and much attention is paid to them. Their enthusiasm and achievements have been recognized worldwide, and their scientific and educational works are still being read today. The enthusiasm of women during the USSR was associated with their scientific, technological and social achievements. These women have achieved success in their field and earned a special place for themselves in the society. Their work has achieved unforgettable achievements in world history and there are several examples of their success. Women during the USSR, such as Valentina Tereshkova and Marie Sklodowska-Curie, were successful in the field of science and education. Tereshkova, a Soviet cosmonaut, was highlighted as the world's first female cosmonaut, while Sklodowska-Curie achieved great success in chemistry and physics. These individuals are the most highly regarded examples of women in the USSR, and their scientific and educational works are now gaining attention in the scientific community. Women created their enthusiasm in the field of science and education during the USSR, and great attention was paid to them.



The Soviet Union witnessed significant progress in science and education between 1945 and 1990, and women played a significant role in this process. Women scientists actively participated in various fields of science, from physics and chemistry to biology and mathematics. It is important to note that during the period of post-war reconstruction and industrialization of the USSR, women received the opportunity for education and professional growth on an equal basis with men. Many women became outstanding scientists, teachers and researchers whose achievements were significant for the development of science and technology.

For example, Academician Nina Kurchatova, a physicist and mathematician, made a significant contribution to the development of nuclear physics. Her work and research were considered important for the Soviet scientific community. There are other examples of women scientists whose names have become famous due to their discoveries and achievements. Women scientists in the USSR not only engaged in scientific activities, but also actively taught and educated a new generation of scientists. Their contributions to the development of education and science have proven enduring and remain important and inspiring to many modern women scientists. Thus, the life and work of women scientists in the field of science and education in the USSR in the period from 1945 to 1990 were filled with many achievements that had a significant impact on the development of scientific thought and education in the country.

In the Soviet Union, education was guaranteed as a constitutional right for all people through public schools and universities. The education system that emerged after the establishment of the Soviet Union in 1922 gained international fame for its success in eradicating illiteracy and producing a highly educated population. Its advantages were full access and employment after education for all citizens. [citation needed] The Soviet Union recognized that the foundation of their system depended on an educated population and development in engineering, natural sciences, life sciences, and a wide range of fields. social studies along with basic education¹⁰⁷.

The Soviet educational system was organized into three levels. The names of these levels were and are still used to rate the education standards of people or particular schools, despite differences in the exact terminology used by each profession or school. Military, militsiya, KGB and Party schools were also graded according to these

¹⁰⁷ Brodinsky, Ben (1992). "The Impact of Perestroika on Soviet Education". *Phi Delta Kappan*. 73 (5): 379. JSTOR 20404646.

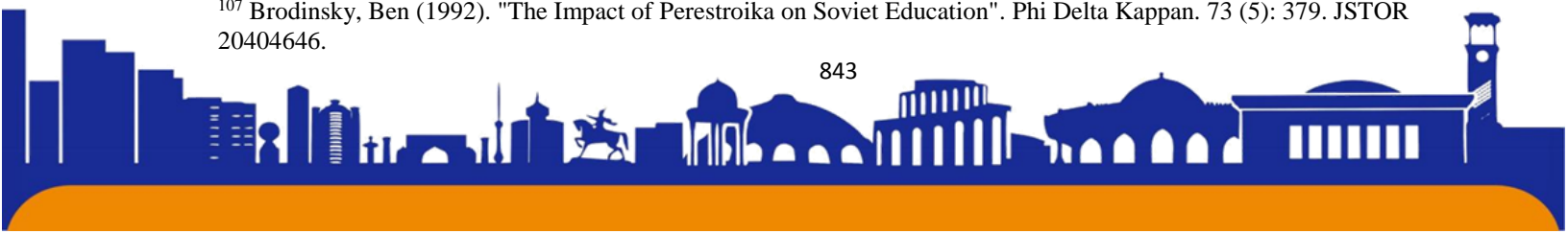



ISSN (E): 2181-4570 ResearchBib Impact Factor: 6,4 / 2023 SJIF 2024 = 5.073/Volume-2, Issue-5

levels. This distinguishes the Soviet system from the rest of the world, where educational levels of schools may differ, despite their similar names. Elementary schools were called the "beginning" level (Russian: начальное, nachalnoye), 4 and later 3 classes. Secondary schools were 7 and later 8 classes (required completing elementary school) and called "incomplete secondary education" (Russian: неполное среднее образование, nepolnoye sredneye obrazavaniye). This level was compulsory for all children (since 1958-1963) and optional for under-educated adults (who could study in so-called "evening schools"). Since 1981, the "complete secondary education" level (10 or, in some republics 11 years) was compulsory. 10 classes (11 classes in the Baltic republics) of an ordinary school was called "secondary education" (Russian: среднее образование—literally, "middle education". PTUs, tekhnikums, and some military facilities formed a system of so-called "secondary specialized education" (Russian: среднее специальное, sredneye spetsialnoye). PTU's were vocational schools and trained students in a wide variety of skills ranging from mechanic to hairdresser. Completion of a PTU after primary school did not provide a full secondary diploma or a route to such diploma. However, entering to a tekhnikum or other specialized secondary school could be started after either 8 or 10 classes of combined education in elementary and secondary schools. Graduation from this level was required for the positions of qualified workers, technicians and lower bureaucrat.

REFERENCES.

1. See the articles on Trofim Lysenko and Lysenkoism.
2. Ferro, Marc (2003). *The Use and Abuse of History: Or How the Past Is Taught to Children*. London; New York: Routledge. ISBN 978-0-415-28592-6. See Chapter 8, Aspects and variations of Soviet history.
3. Brodinsky, Ben (1992). "The Impact of Perestroika on Soviet Education". *Phi Delta Kappan*. 73 (5): 379. JSTOR 20404646.

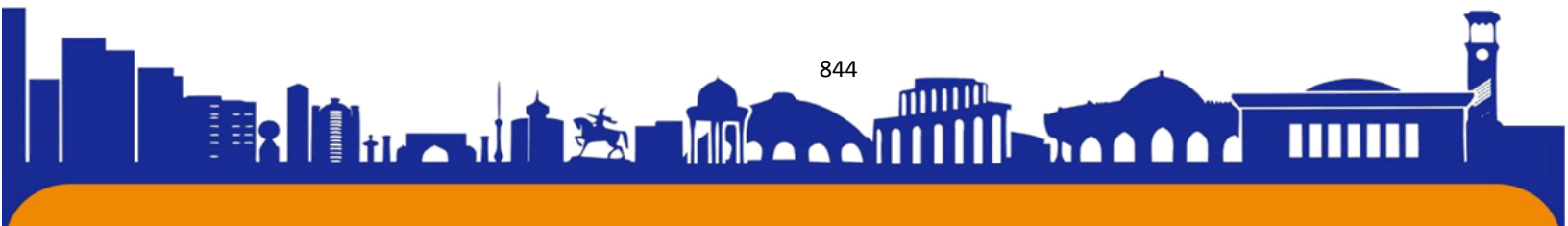

**METHODOLOGY FOR THE DEVELOPMENT OF PROFESSIONAL
PEDAGOGICAL TRAINING: USING THE EXAMPLE OF TRAINING
FUTURE TEACHERS**

Umarov Khusan Abdurakhimovich

Tashkent State Pedagogical University named after Nizami PhD, associate professor

**KASBBIY PEDAGOGIK TA'LIMNI RIVOJLANTIRISH METODIKASI:
KELAJAK O'QITUVCHILARNI TAYYORLASH NAMALIDAN
FOYDALANISH.**

АННОТАЦИЯ

Мазкур мақолада муаллиф педагогика соҳасида малакали кадрлар тайёрлаш жараёнида hozirgi кунда долзарб бўлган муаммолар ҳамда камчилик ва номуносибликларни таҳлил қилган. Хорижий ва маҳаллий тадқиқотчилар ишларини ўрганган ҳолда педагогнинг касбий тайёргарлиги ва унга қўйилаётган талаблар, замонавий таълимни ташкил этиш тамойилларини очиқ беришга ҳаракат қилган.

**МЕТОДОЛОГИЯ РАЗВИТИЯ ПРОФЕССИОНАЛЬНОЙ
ПЕДАГОГИЧЕСКОЙ ПОДГОТОВКИ: НА ПРИМЕРЕ ПОДГОТОВКИ
БУДУЩИХ УЧИТЕЛЕЙ**

АННОТАЦИЯ

В данной статье автор проанализировал актуальные проблемы, недостатки и несоответствия в процессе подготовки квалифицированных кадров в педагогической сфере. Изучив работы зарубежных и отечественных исследователей, он попытался раскрыть профессиональную подготовку педагога и требования к нему а так же принципы организации современного образовательного процесса.

ANNOTATION

In this article, the author analyzed the current problems, shortcomings and inconsistencies in the process of training qualified personnel in the pedagogical field. Having studied the work of foreign and domestic researchers, he tried to reveal the professional training of the teacher and the requirements for him, as well as the principles of organizing the modern educational process.



Калит сўзлар Касбий тайёргарлик, компетенция, таълим тизимини ташкил этиш, ҳамкорлик, инновация

Ключевые слова Профессиональная подготовка, компетентность, организация образовательной системы, сотрудничество, инновации

Keywords Professional training, competence, organization of the educational system, cooperation, innovation

At the present stage of the development of society, one of the global tasks of pedagogical science is to determine the methods, forms and ways to improve the efficiency of training specialists, and its solution is the most important condition for accelerating the entire educational complex, rational formation, development and use of the skills of university graduates. Quantitative and qualitative changes in the development of society and the economy change the basic requirements for the education system. In this regard, there is a need to review the current state of formation and continuous development of students' professional training and to identify new innovative, effective ways. Unfortunately, the existing and widely used approach to the definition and analysis of students' professional training, based on the volume of students' knowledge, does not meet the quality requirements of a new stage in the training of modern competitive specialists and the acceleration of the educational process.

Insufficient analysis of the problem under study and the lack of effective ways to solve this problem do not allow all stakeholders to take a comprehensive and systematic approach to managing the training process and negatively affect the effectiveness of education. This is mainly due to the lack of necessary information about modern requirements for personnel training, the formation and development of students' professional training, and effective methods for determining competence.

In the process of practical activity, a practitioner plays a special role. As K.D.Ushinsky noted: "If pedagogy wants to educate a comprehensively developed person, then first of all it must fully know him." [1,15]

In general, the fact that the requirements and the effectiveness of their preparation are not systematically determined is not related to the general indicators of the higher education system, the actualization of the research process on this problem under study has caused a discrepancy between the existing conditions in the professional and

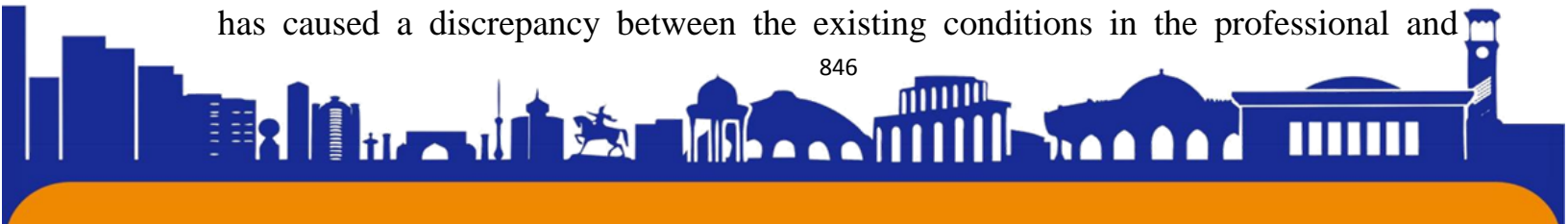

pedagogical training of students and the need for jobs. This is also one of the reasons arising from modern market requirements in the system of training and retraining of personnel.

The problem of training personnel necessary for the country's economy can only be solved in close cooperation between the educational institution and enterprises, which requires the creation of a system that can influence the content of the employer's educational program and order exclusive specialists focused on a particular enterprise, as well as the availability of a training base at the university. The educational institution will have the opportunity to "check" the quality and level of preparation of their students. [2]

The indicator of the quality of training of specialists can be presented in two stages, one of its sides summarizes the parameters and characteristics of the educational process, during which the student is given certain professional qualities and a set of characteristics - the quality of training of specialists by the university ("potential quality"), and the other - activity of the enterprise and the level of its development in dependence ("necessary quality") is determined by the enterprise as an integral indicator of its requirements for a quality employee. [3]

The formation of professional pedagogical readiness and competitiveness of students in the labor market is necessary to ensure their high level of training. This task cannot be performed only on the territory of educational institutions. The reason is that for a comprehensive and systematic formulation of the problem, advanced technologies are needed, special educational and scientific laboratories for research, material and technical base for organizing practical classes. In order to create an educational environment that allows students to use such advanced resources, it is advisable for higher education institutions to take relationships with partner organizations, such as research institutes and industrial organizations, to a new, innovative level.

The analysis showed that important theoretical provisions on the main directions of modernization of teacher education, presented in the framework of different methodological approaches, do not always correspond to each other. This makes it difficult to develop a holistic concept that reveals all issues related to the creation of an innovative educational environment in educational institutions and the development of professional and pedagogical training of students in it.



As Aristotle said: "The mind consists not only in knowledge, but also in the ability to apply knowledge in practice." Despite the fact that this idea appeared a long time ago, it has recently been actively used in modern pedagogy. ... Until recently, the level of graduate training was considered as the presence of certain knowledge, skills, and in the new conditions, this view is understood as the formation of certain general professional and professional competencies among students. Thus, a student's professional and pedagogical education is considered as a holistic system process only when the ability to form a holistic algorithm for performing a non-standard task using elements of knowledge and skills acquired to date to solve typical tasks of pedagogical activity is realized. From this we can conclude that readiness is the ability to form elements of knowledge and skills acquired at the moment for solving typical tasks, in the form of a holistic algorithm for performing a non-standard task. [4]

This means that "readiness is the ability of a specialist to find optimal solutions to various situations that may arise in his professional activity, and professionally perform any functional tasks." [5]

As a result of scientific and pedagogical analysis and our research work, the following pedagogical conditions for the development of professional pedagogical training were determined: a) designing the development process of professional pedagogical training based on innovative cooperation; b) determination and improvement of the effectiveness of the results of professional pedagogical activity of future teachers; c) assessment of the current level of development of professional pedagogical readiness; g) improving the content of education on the basis of mutual integration of functional, system-structural approaches and advanced foreign experience; г) повышать качество программ и ресурсов, служащих развитию профессиональной компетентности на основе мотивационно-коррекционных подходов.

This process should be carried out on the basis of the following principles:

1. Orientation of the content and forms of education to the individual;
2. Professional orientation of the content of the subject;
3. Complex thematic organization of educational material;
4. Conscious comparative analysis of topics;
5. Systematic variability of forms, methods and styles of teaching;
6. Modeling - professional adaptation of game methods.

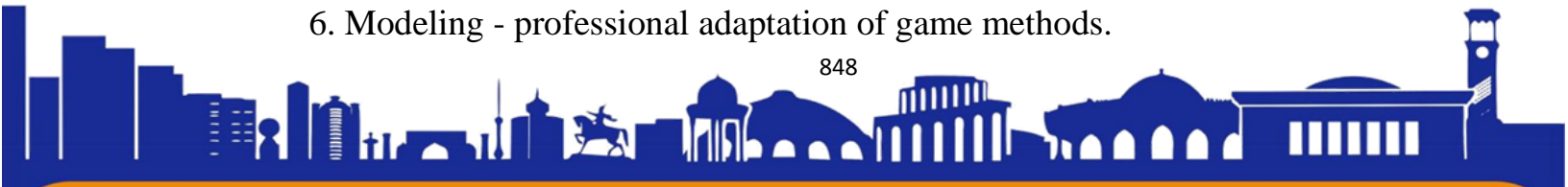



ISSN (E): 2181-4570 ResearchBib Impact Factor: 6,4 / 2023 SJIF 2024 = 5.073/Volume-2, Issue-5

This model of organization of education allows, on the one hand, to take into account the emerging needs of the labor market in the development of a system of continuous education, and on the other hand, to implement joint educational programs and develop professional pedagogical training.

Innovative cooperation in a pedagogical university changes the place and role of the educational process in the system of professional pedagogical training of a future teacher, shows ways to strengthen its component, and makes it possible to determine a new look at the development of important moments in the formation of students' professional pedagogical readiness in the educational process. This approach has a significant heuristic potential and is a source of new pedagogical ideas, technologies, creates the necessary conditions for building a methodological base.

The effectiveness of the proposed model depends on the goals and practical tasks of improving the professional pedagogical readiness of future teachers, as well as on the organizational and pedagogical conditions that predict the availability of material, technical, financial, information and human resources in a pedagogical university.

BIBLIOGRAPHY

1. Ушинский К.Д. Педагогические произведения, М.: Педагогика, 1990 150 с.
2. Андреев, В.И. Педагогика высшей школы. Инновационно - прогностический курс: учеб. пособие/ В.И. Андреев.-Казань: Центр инновационных технологий.- 2008.-500 с.
3. Зеер, Э. Ф. Психология профессионального развития: учеб. пособие / Э. Ф. Зеер .- 2-е изд., стер. - М. : Академия, 2007. - 240 с.
4. Kh.A.Umarov Analysis of approaches to the formation of professional readiness of students in uzbekistan (on the example of future teachers) PSYCHOLOGY AND EDUCATION (2021) 58(1): pages 3535-3541
5. Kh.A.Umarov Incessancy of education and activities in the development of professional education “The american journal of social science and education innovations” pages 256-263 <https://doi.org/10.37547/tajssei/Volume02Issue07-33>

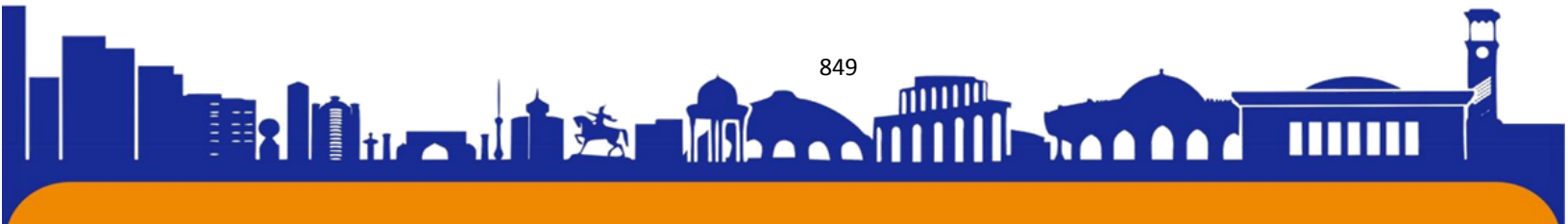



BOLALAR MUSIQA VA SAN'AT MAKTABI O'QUVCHILARINI SKRIPKA CHOLG'USIDA IJROCHILIK TEXNIKASINI RIVOJLANTIRISH BO'YICHA PEDAGOGIK TAJRIBA-SINOV ISHLARI

Каримова Лолахон Аскаржон кизи

Наманган Давлат Педагогика Инститuti musiqa таълими ва санъат
йўналиши 2 курс магистранти

Annotatsiya. Ushbu maqolada bolalar musiqa va san'at maktabi o'quvchilari o'rtasida skripkada ijro etish texnikasini rivojlantirishga qaratilgan pedagogik eksperimental sinov natijalari keltirilgan. Strukturaviy yondashuv orqali turli usullar qo'llanildi va ushbu usullarning samaradorligini tushunish uchun natijalar tahlil qilindi. Tadqiqot yosh o'quvchilarda skripka ijro mahoratini oshirishning pedagogik strategiyalari haqida qimmatli tushunchalarni beradi.

Kalit So'zlar: Skripka, ijro texnikasi, pedagogika, tajriba sinovi, musiqa ta'limi, bolalar, san'at, mahoratni rivojlantirish.

Skripkada ijro etish texnikasini o'zlashtirish musiqiy ta'limning asosidir, ayniqsa bolalar musiqa va san'at maktabidagi yosh o'quvchilar orasida. Ushbu maqola musiqiy ta'limning samarali amaliyotini kengroq tushunishga hissa qo'shishni maqsad qilib, ushbu texnikani takomillashtirishda pedagogik usullarning samaradorligini o'rganadi.

Oldingi tadqiqotlar skripka ijrochiligini rivojlantirishda erta ta'sir qilish va tuzilgan mashg'ulotlarning muhimligini ta'kidlaydi. Tadqiqotlar turli xil pedagogik yondashuvlarni, shu jumladan an'anaviy usullarni o'rganib chiqdi, Suzuki usuli va zamonaviy texnikalar. Biroq, bolalar musiqa va san'at maktabidagi yosh o'quvchilar kontekstida ushbu usullarning samaradorligini tushunishda bo'shliqlar mavjud.

Eksperimental sinovda bolalar musiqa va san'at maktabida skripka darslariga yozilgan talabalar namunasi ishtirok etdi. Tadqiqotda talabalar va o'qituvchilarning ishlash ko'nikmalarini miqdoriy baholash va sifatli mulohazalarini birlashtirgan aralash usulli yondashuv qo'llanildi. Pedagogik aralashuvlarga individual o'qitish, ansambl amaliyoti, texnik mashqlar va ijro ustaxonalari kiradi.

Bu ajoyib loyihaga o'xshaydi! Yosh talabalarda skripkada ijro etish texnikasini ishlab chiqish puxta rejalashtirish va bajarishni talab qiladi. Pedagogik tajriba-sinov ishingiz uchun ko'rib chiqishingiz mumkin bo'lgan umumiy tasavvur:





ISSN (E): 2181-4570 ResearchBib Impact Factor: 6,4 / 2023 SJIF 2024 = 5.073/Volume-2, Issue-5

- Ob'ektiv ta'rif: o'quvchilarda rivojlantirmoqchi bo'lgan aniq ishlash texnikasini aniq belgilang. Bunga intonatsiya, kamonni boshqarish, holat, vibrato, dinamika va ifoda kabi jihatlar kirishi mumkin.

Bu yerda ko'pincha talabalarda rivojlanish uchun mo'ljallangan maxsus ishlash texnikasining taqsimoti:

Intonatsiya:

- Turli xil tarozilar, intervallar va musiqiy parchalar bo'yicha balandlik aniqligi aniqligi.
- Turli xil tugmachalar va tonalliklarga ko'ra balandlikni sozlash va saqlash qobiliyati.

Kamonni Boshqarish:

- Kamonning tezligi, bosimi va iplarga joylashishi ustidan mahorat.
- Silliqlik legatodan tiniqlik stakkatogacha kerakli ohang sifatlarini ishlab chiqarishda izchillik.

Holat:

- Optimal asbob bilan ishlash va texnikani qo'llab-quvvatlash uchun muvozanatli va ergonomik pozitsiyani yoki o'tirish holatini o'rnatish.
- Kengaytirilgan mashg'ulotlar yoki mashg'ulotlar paytida zo'riqish yoki shikastlanishning oldini olish uchun tanani tekislash to'g'risida xabardorlik.

Dinamikasi:

- Pianissimodan fortissimogacha bo'lgan tovush hajmi va intensivligini o'zgartirish mahorati.
- Musiqiy skordagi dinamik belgilarni tushunish va ularni ijroda talqin qilish.

Ifoda:

- Bastakorning niyatlarini etkazish va hissiy chuqurlikni etkazish uchun artikulyatsiya, iboralar va vaqt kabi musiqiy nuanslarni talqin qilish.
- Musiqiy uslub va kontekstga sodiqlik qolgan holda shaxsiy badiiy talqinni o'rganish.

Artikulyatsiya:

- Turli bowing texnikasi () masalan, legato, détaché, spiccato, martelé va aniq uchun ularning qo'llash mahoratini ravshanlik va aniqlik bilan o'ylatish.
- Musiqiy xarakter va uslubni etkazish uchun artikulyatsiya belgilariga (masalan, stakkato nuqtalari, xiraliklar, aksanlar) va ularning bajarilishiga e'tibor.

Ohang Ishlab Chiqarish:

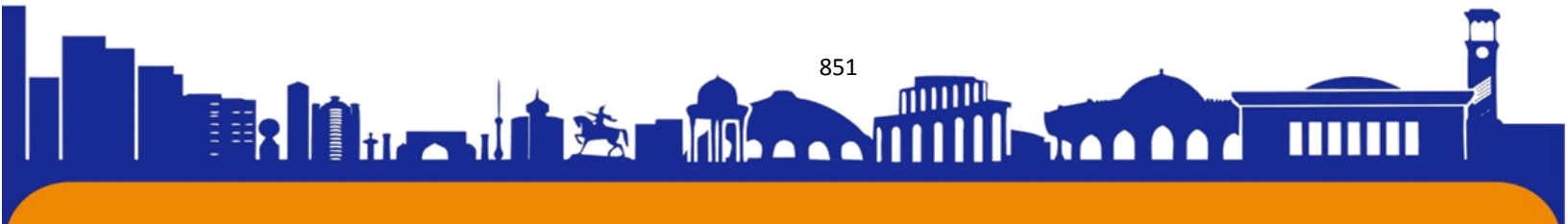



ISSN (E): 2181-4570 ResearchBib Impact Factor: 6,4 / 2023 SJIF 2024 = 5.073/Volume-2, Issue-5

- To'g'ri ta'zim qilish texnikasi, barmoqlarni joylashtirish va asboblarni boshqarish orqali boy, rezonansli ohang sifatini etishtirish.

- Istalgan tonal ranglar va to'qimalarga erishish uchun turli kamon tezligi, bosim va aloqa nuqtalari bilan tajriba o'tkazish.

Ritm va vaqt:

- Ritmik aniqlik, bo'linish va sinxronlash mashqlari orqali puls va ritmning mustahkam tuyg'usini rivojlantirish.

- Ansambl o'ynash va yakkaxon ijro etishda barqaror temp va ritmik izchillikni saqlash qobiliyati.

Tinglash Qobiliyatlari:

- Ansambl kontekstida intonatsiyani, aralashmani va muvozanatni sozlash uchun o'zini va boshqalarni faol tinglash.

- Ilhom, ma'lumotnoma va musiqiy tushuncha uchun yozuvlar va jonli ijrolarni tanqidiy tinglash.

Ushbu o'ziga xos ijro texnikasiga e'tibor qaratib, talabalar asta-sekin musiqachi sifatida o'z mahoratlarini va ekspressivligini takomillashtirishlari mumkin, natijada ularning asboblarini chalishda zavqlanishlari va bajarilishini oshiradilar.

- Dastlabki baholash: har bir talabaning aniqlangan ishlash texnikasi bo'yicha hozirgi darajasini baholang. Bu ularning kuchli va zaif tomonlarini o'lchash uchun tarozi, etyud va qisqa qismlarni o'ynashni o'z ichiga olishi mumkin.
- Eksperimental dizayn: aniqlangan maydonlarni yaxshilash uchun mo'ljallangan bir qator mashqlar, mashqlar va qismlarni loyihalash. Ushbu mashg'ulotlar yoshga mos va bolalar uchun qiziqarli bo'lishiga ishonch hosil qiling.
- Amalga oshirish: talabalar sizning rahbarligingiz ostida tayinlangan mashqlar va qismlar ustida ishlaydigan muntazam mashg'ulotlarni o'tkazing. Ularning o'ziga xos muammolarini hal qilish uchun individual teskari aloqa va qo'llab-quvvatlash.
- Ma'lumot to'plash: har bir o'quvchining tajriba davridagi yutuqlari haqida batafsil ma'lumot berib boring. Bunga ularning chiqishlari yozuvlari, yozma baholari va kuzatuv yozuvlari kirishi mumkin.

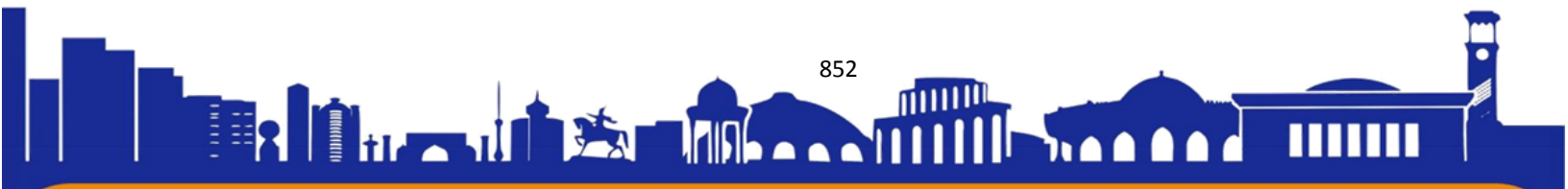



- Tahlil: o'quvchilarning rivojlanish tendensiyalari va qonuniyatlarini aniqlash uchun to'plangan ma'lumotlarni tahlil qiling. Eksperimental aralashuvlarning samaradorligini aniqlash uchun ularning rivojlanishini dastlabki dastlabki baholash bilan taqqoslang.
- Tuzatishlar: tahlil asosida o'quvchilarning o'quv maqsadlarini yaxshiroq qo'llab-quvvatlash uchun kerak bo'lganda o'qitish usullari, mashqlari yoki repertuariga tuzatishlar kiring.
- Baholash: tajriba davri yakunida aralashuvning o'quvchilarning ishlash texnikasiga umumiy ta'sirini baholang. Yaxshilash stavkalari, izchillik va ko'nikmalarni saqlash kabi omillarni ko'rib chiqing.
- Hujjatlar va hisobot: eksperimental jarayon, topilmalar va kelajakdagi o'qitish strategiyalari bo'yicha tavsiyalarni umumlashtirgan batafsil hisobot yozing. Musiqiy ta'limda jamoaviy bilimlarga hissa qo'shish uchun o'z fikrlaringizni hamkasblaringiz va keng ta'lim jamoatchiligi bilan baham ko'ring.
- Ko'zgu va kelajakdagi yo'nalishlar: tajriba-sinov ishlarini olib borayotgan tajribangiz haqida mulohaza yuriting va u kelajakdagi o'qitish amaliyotingizni qanday xabardor qilishi mumkinligini ko'rib chiqing. Skripka talabalarida ijro texnikasini rivojlantirishni davom ettirish uchun keyingi tadqiqotlar yoki tajribalar uchun joylarni aniqlang.

Ushbu tuzilgan yondashuvga rioya qilgan holda siz yosh o'quvchilarda skripkada ijro etish texnikasini ishlab chiqish uchun pedagogik usullarni muntazam ravishda o'rganishingiz va samaradorligini oshirishingiz mumkin.

Topilmalar yosh skripkachilar orasida mahoratni rivojlantirishda moslashtirilgan pedagogik yondashuvlarning muhimligini ta'kidlaydi. Shaxsiy o'qitish maqsadli takomillashtirish sohalariga imkon beradi, ansambl amaliyoti esa musiqiy ijro uchun zarur bo'lgan hamkorlik qobiliyatlarini rivojlantiradi. Texnik mashqlar va ijro ustaxonalarini birlashtirish talabalarning umumiy malakasi va musiqiylikini oshiradi.

Xulosa va takliflar:

Xulosa qilib aytganda, bolalar musiqa va san'at maktabida o'tkazilgan pedagogik eksperimental sinov skripkada ijro etish texnikasini ishlab chiqishda tuzilgan aralashuvlarning samaradorligini namoyish etadi. Oldinga qarab, o'qituvchilar innovatsion o'qitish strategiyalarini o'rganishni davom ettirishlari va ularni yosh

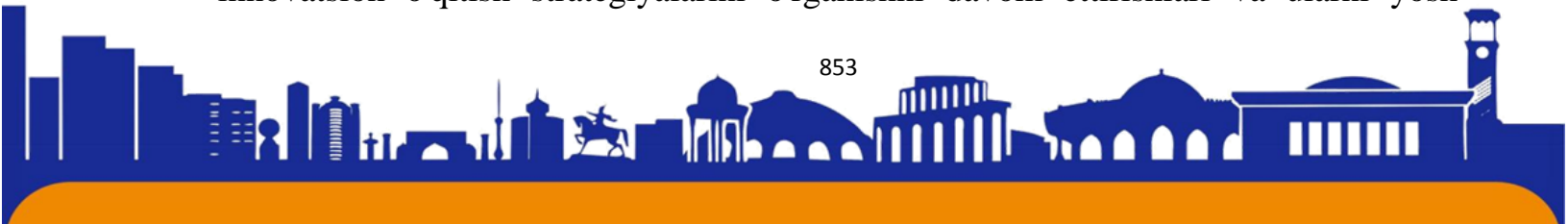



ISSN (E): 2181-4570 ResearchBib Impact Factor: 6,4 / 2023 SJIF 2024 = 5.073/Volume-2, Issue-5

o'quvchilarning noyob ehtiyojlariga moslashtirishlari kerak. Uzoq muddatli natijalarni baholash va musiqa ta'limidagi pedagogik amaliyotni takomillashtirish uchun keyingi tadqiqotlar kafolatlanadi.

Ushbu maqola musiqa o'qituvchilari uchun qimmatli manba bo'lib xizmat qiladi va bolalar o'rtasida skripka ijro mahoratini oshirishning samarali yondashuvlari haqida tushuncha beradi. Shaxsiy o'qitish, ansambl hamkorligi va yaxlit mahoratni rivojlantirishga ustuvor ahamiyat berish orqali o'qituvchilar yosh o'quvchilarning musiqiy iste'dodlarini tarbiyalashlari va musiqaga umrbod minnatdorchilik bildirishlari mumkin.

Adabiyotlar.

1. Безбородова Л.А. Теория и методика музыкального образования: учебное пособие / Л.А. Безбородова. – М.: Флинта, 2018. 240 с.
2. Берио Ш. Школа для скрипки. В 2-х частях: учебное пособие. The School of Violin Playing. In Two Parts / С.М. Малахов. – М.: Планета музыки, 2020. 336 с.
3. Джеминиани Ф. Искусство игры на скрипке. Трактат о хорошем вкусе: учебное пособие / М.А. Куперман. – М.: Планета музыки, 2021. 108 с.
4. Мазас Ж.-Ф. Школа для скрипки: учебное пособие / И.В. Гржимали – М.: Планета музыки, 2021. 104 с.
5. Погожева Т.В. Вопросы методики обучения игре на скрипке: учебно-методическое пособие / Т.В. Погожева. – М.: Планета музыки, 2020. 152 с.
6. Роде П., Крейцер Р., Бальо П. Скрипичный самоучитель, или Полная теоретическая и практическая школа для скрипки: учебное пособие / М.А. Куперман – М.: Планета музыки, 2021. 88 с.
7. Светланова В.И. Телесноориентированные методики развития личности и их практическое значение в обучении игре на скрипке // Искусство и образование. 2016. № 6. С. 86-95.
8. Скрипник В.И. Проблемы игровой позиции скрипача: психофизиологический подход // Искусство и образование. 2016. № 3. С. 66

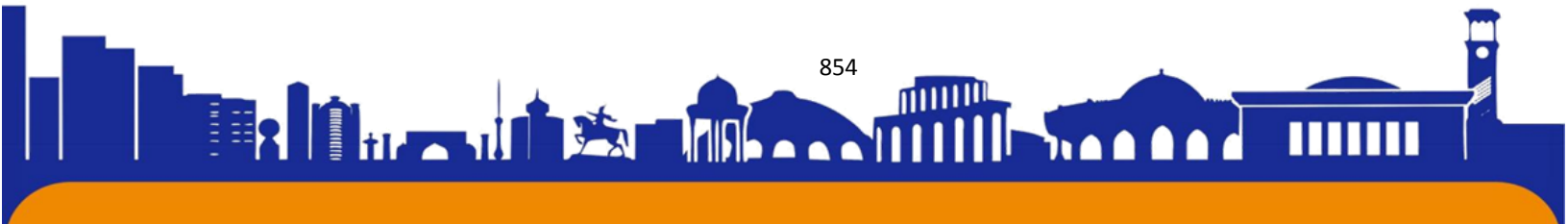



O‘ZBEK MUSIQASI TARIXI DOIRASIDA SURXONDARYO MUSIQA MADANIYATINING KELIB CHIQISHI VA UNING SHAKLLANISH SHART-SHAROITLARI

Qulturayev Islomjon Jo‘ra o‘g‘li

Termiz Davlat Pedagogika Instituti magistratura bo‘limi 2-bosqich magistranti

Annotation: This article describes the popular songs and tunes of Uzbek folk music, division of Uzbek folk music into types based on artistic content and role in human life, local styles in the art of Uzbek music performance.

Key words: Key words: seasonal songs, labor songs, music culture in Surkhandarya, archaeological expeditions

Аннотация: В данной статье описаны популярные песни и мелодии узбекской народной музыки, деление узбекской народной музыки на виды исходя из художественного содержания и роли в жизни человека, местные стили узбекского музыкального исполнительского искусства.

Ключевые слова: Времена года, трудовые песни, Сурхандарьинская музыкальная культура, археологические экспедиции.

Annotatsiya: Ushbu maqolada o‘zbek xalq musiqasining mashhur qo‘shiq va kuylari, o‘zbek xalq musiqasining badiiy mazmuni va inson hayotidagi o‘rni asosida turlarga bo‘linishi, o‘zbek musiqa ijrochiligi san‘atidagi mahalliy uslublar yoritilgan..

Kalit so‘zlar: Mavsum, mehnat qo‘shiq-lari, Surxondaryo musiqa madaniyati, arxeologik ekspeditsiyalar

Asrlar davomida taraqqiy qilib kelayotgan, O‘zbek xalq musiqasining turli janrlari badiylashmoqda. Xalq musiqa ijodi ham folklorning boshqa turlari singari badiiy va g‘oyaviy, mazmunan ixcham va mukamal ko‘rinishlarga, juda ko‘p tarixiy asoslarga ega bo‘lgan san‘at turidir. Unda milliy musiqa san‘atining yorqin namunalari nafasati, xalqning falsafiy ijtimoiy tafakkurga boy teran fikr va g‘oyalari o‘z aksini topgan.

O‘zbek musiqa san‘atining ildizlari juda qadimiydir. Tarixiy adabiyotlardagi ma’lumotlar va arxeologik qazilma topilmalari shundan dalolat beradi. Eramizdan

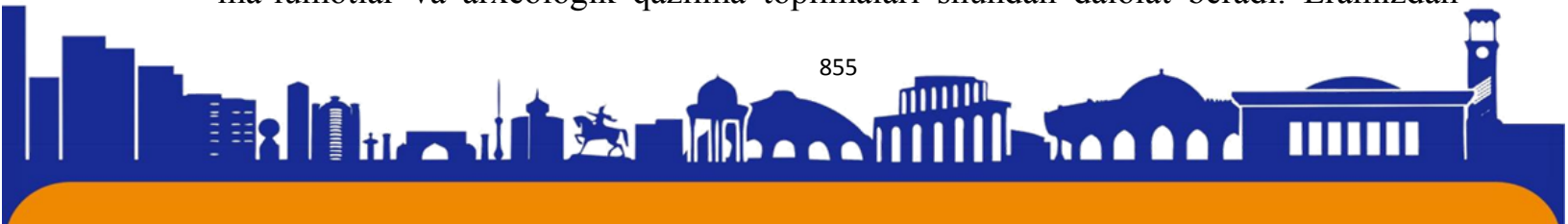



ISSN (E): 2181-4570 ResearchBib Impact Factor: 6,4 / 2023 SJIF 2024 = 5.073/Volume-2, Issue-5

oldingi IV-asrda Iskandar Zulkarnayn O'rta Osiyoni zabt etganida yunonlar, ajdodlarimiz bo'lmish so'g'diylar, baqtriyaliklar va xorazmiylklarnig boy musiqa madaniyatidan hayratda qolganlar. Ularning mashshoq xonandalari ajdodlarimizning ajoyib va dilkash qo'shiq va kuylarini, yuksak ijrochilik san'atining, shuningdek turli cholg'u asboblarini o'rganib, o'zlarining musiqa madaniyatini boyitganlar. Natijada ayrim cholg'u asboblarimiz Ovro'po xalqlari amaliyotida qo'llanib, yangi ko'rinish va nomlanishda taraqqolgan. Ulardan ba'zilarini misol tariqasida keltirib o'taylik. Masalan: Ud-lyutniya, dutor-gutor, arg'anun-arfa va boshqalar.

Har bir milliy musiqaning asosi xalq musiqasi bo'lgani singari, O'zbek xalq musiqasi ham ijodning boshqa turlari singari, sodda ixcham va mukammal shakllarga, xilma-xil janrlarga boy.

O'zbek xalq musiqasining omaviy qo'shiq va kuylari badiiy mazmuni va hayotiy o'rniga qarab quyidagi turlariga bo'linadi:

Mavsum - marosim kuy qo'shiqlari (marsiyalar, yig'i-yo'qlovlar, yor-yorlar, qo'shiqlar)

Mehnat qo'shiqlar - kunda ijro etiladigan kuy qo'shiqlar (terma (yoki cho'plama)), qo'shiq (tor ma'noda), lapar, yalla va ashula, shuningdek, xuddi ularga o'xshash tipdagi cholg'u pesalar kiradi)

Mehnat qo'shiqlari xalq she'riyatining eng avvalgi turlaridan biri bo'lib, ularning yaratilishi va ijro etilishi kishilarning mehnat jarayoni bilan bevosita bog'liqdir. Dehqonlar, hunarmandlar ishlab turib qo'shiq aytganlar. Qo'shiq kishilar mehnatini yengillatgan, ayrim so'zlari, undov, nidolari ko'pchilikning baravar harakat qilishini uyushtirgan. Shu sababdan qo'shiqdagi so'zlar, vazn, qofiya ixcham, aniq bo'lgan. Ayrim so'zlar vaqt-vaqti bilan takrorlanib, hayqirik, chaqiriq, shikoyat yoki mamnunlikni bildiruvchi nidolar alohida ohangda aytib turilgan.

Mehnat qo'shiqlari mazmunan dehqonchilik, bog' va bog'chachilik, chorvachilik, ovchilik, hunarmandchilik va boshqa kasblarga xos xususiyatlarni aks ettiradi. Mehnat turlari xilma-xil bo'lganidek, mehnat qo'shiqlari ham turli – tumandir. Dehqonchilik bilan bog'liq qo'shiqlarga qo'shchi, o'rim, xirmon yanchish, yorg'ichoq qo'shiqlari kiradi.

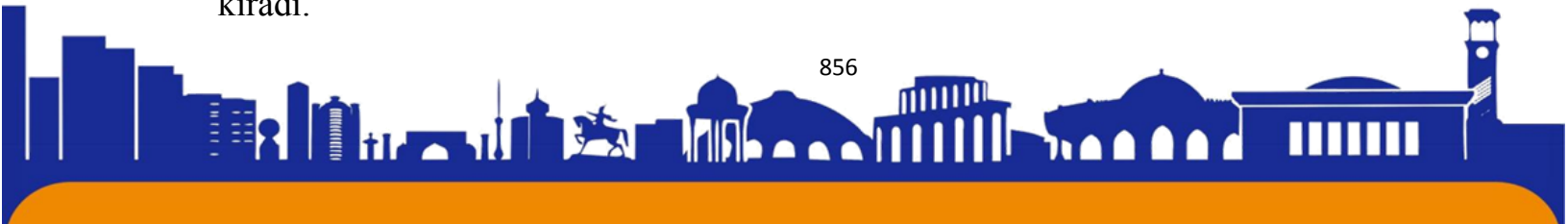



Insonning yashash va hayot kechirish tarzi, yilning to'rt fasli, mehnat oylari, bayramlar, urf-odatlar, marosimlar, mavsumiy ish-harakatlar bilan bog'liq ravishda juda ko'p qo'shiqlar yaratilgan. Marosimlar, odatlar, turli-tuman bo'lganidek, bularga bag'ishlangan qo'shiqlar ham xilma-xildir: boychechakning ochilishi, yangi yil-navro'zning kelishi, bahor yomg'iri, laylak kelishi, ekinlarning pishishi, xirmon quvonchi, donlarni qushlardan saqlash singari voqealarga qo'shiq bag'ishlangan. Qo'shiqlar xalqning oila bayramlarini, marosimlarini bezab kelgan. Mavsum va marosim bayramlarida kishilar o'yin-kulgi qilgan, dam olishgan, yangi mehnat faoliyatiga ilhomlanganlar.

Kishi hayotida birinchi qo'shiq, bu mehribon ona allasi, albatta. O'tmish alla qo'shiqlarida zahmatkash, mushtipar, ezilgan mazlum sharq onasi obrazi gavdalanadi. Uning betinim xatti-harakati, beminnat mehnati tufayligina murg'ak go'dak ulg'ayadi, voyaga yetadi.

Turli urf-odatlar, marosim va irimlar bilan bog'liq bir qancha qo'shiqlar yaratilganki, bunga "Yo, ramazon", "Barot keldi", "Safar qochdi", "Badik", "Bo'ka-bo'kavoy", "Sust xotin", "Boychechak" kabilarni ko'rsatish mumkin. Shulardan "Yo, ramazon" eski yil kalendaridagi ramazon oyida bolalarning (ilgarigi zamonlarda kattalarning ham) hovlima-hovli yurib aytadigan qo'shiqlari edi. Sirdan qaraganda, "Yo, ramazon" diniy mazmundagi qo'shiqlarga o'xshasa-da, ularda xonandon egasiga farzand ko'rish haqida istaklar, ularning saxiy bo'lishi yoki baxilligi kabi motivlar ustunlik qiladilar.

To'y-juda qadim zamonlardan beri kishilar hayotida muhim voqea bo'lib kelgan. Xalqning ma'naviy boyligi to'y-tomoshalarda namoyon bo'ladi. To'y marosimlari-uylanish to'yi, xatna to'yi, yosh to'yi, beshik to'yi singari xilma-xil bo'lganidek, uning qo'shiqlari ham turli-tumandir. Quyida, asosan nikoh to'ylarida aytiladigan qo'shiqlar haqidagina fikr yuritamiz. Bunday qo'shiqlarda yigit-qizning baxtini tilash, ularning yaxshi kelajagini orzu qilish, muhabbat taronalari kuylanadi.

Qiz uzatar kechasida aytiladigan qo'shiqlardan biri "Yor-yor" dir. "Yor-yor" respublikamizning hamma yerida ham keng tarqalgan va uni asosan ayollar ijro etishadi. Ayrim joylardagina uning erkaklar tomonidan ham aytilishi kuzatilgan.

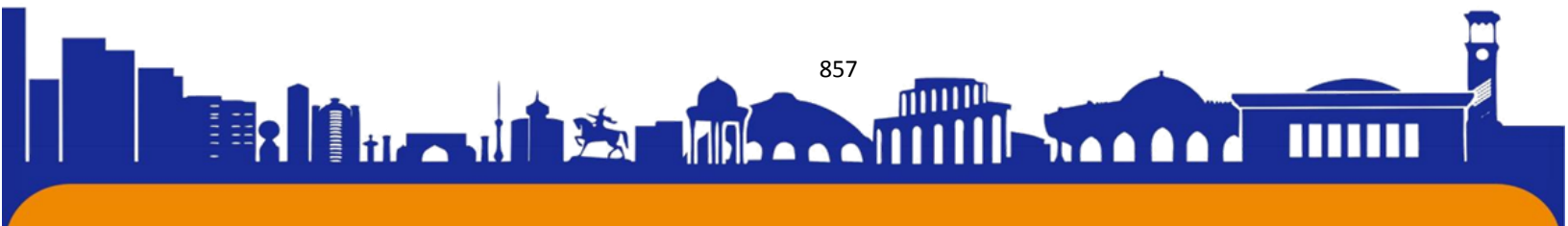



Nikoh to‘ylarida qizning uyida kechqurun o‘tkaziladigan “Qiz oqshomi”, “Qizlar majlisi”, “Qiz oshi”, “Lapar kechasi” deb ataladigan bazmlarda lapar aytiladi. Qizlar bilan yigitlar tarafma-taraf turib, oshiqona g‘azal-baytlar aytishganda, xuddi so‘z bilan tortishmachoq o‘ynaganday bo‘ladi.

Nikoh to‘ylari, ba‘zan bayram kunlari, ayrim yig‘inlarda, asosan cholg‘usiz, aytiladigan o‘lanlar ko‘proq chorvadorlar, dehqonlar orasida tarqalgan. o‘lanlarda cho‘pon yigit bilan cho‘pon qiz sevgi dardlaridan bahs etib, so‘zamollikda, chechanlikda, odamiylikda bir-birlarini sinaganday bo‘ladi, musobaqadosh tomonlar bir-birlariga sovg‘alar beradilar.

Kelinchakni kuyovning yaqin qarindosh-urug‘lari bilan tanishtirish marosimida kelin salom yoki betochar qo‘shiqlari aytiladi. An‘anaga ko‘ra, kayvoni (dasturxonchi) kelinni tushadigan uyga darvozadan olib kirishdan boshlab aytadi. Uy egalari, to‘yga kelganlar esa “Alik salom” deb javob qaytaradilar.

Qadrdon kishining vafoti munosabati bilan ayollar tomonidan yig‘larida marhumning eng yaxshi sifatleri yo‘qlanadi, shafqatsiz o‘lim tufayli boshga tushgan musibat, judolik dardi g‘am-alam bilan izhor etiladi. Yig‘ilarning boshlovchilari (aytib-aytib yig‘lovchi) bo‘ladi. Bularni go‘yanda yoki yig‘inchi deyiladi. Har bir to‘rtlikdan so‘ng ayollar bir ohangda “uv” tortadilar.

Xalqning eng yaxshi orzularini ifodalagan, yuksak insoniy fazilatlarni boy va chuqur ruhiy kechinmalarda aks ettirgan, yakka holda va jamoa bo‘lib, ma‘lum kuy bilan ijro qilinadigan qo‘shiqlarga lirik qo‘shiqlar deb aytiladi. Tematik jihatdan rang-barang bo‘lgan lirik qo‘shiqlarda ob‘ektiv voqelikdagi muayyan hodisalar inson qalbida tug‘dirgan tuyg‘u va hislar keng yoritiladi. Ishq-muhabbat mavzusidagi lirik qo‘shiqlar mazmundorligi, mavzusidagi lirik qo‘shiqlar mazmundorligi, musiqiyliigi, dilga yaqinligi bilan alohida ajralib turadi. Ularda haqiqiy sevgini ulug‘lash, qadriga yetish, ma‘naviy va axloqiy soflik, vafo va sadoqatning qimmatini tabiiy va samimiyat bilan tasvirlanadi.

Xalqning lirik qo‘shiqlariga xos xususiyat shuki, ularda mehnatkash xalqqa xos kamtarinlik, poklik, ko‘ngillarning beg‘uborligi, samimiylik ravshan aks etadi. Ularda





sevimli, andishali, hayoli, oqila yor obrazi o‘zining bir olam sevinchlari, nozkarashmalari bilan gavdalanadi.

Qadimiy madaniyat o‘choqlaridan biri bo‘lgan O‘rta Osiyoda yashagan xalqlar jahon fani va madaniyati xazinasiga salmoqli xissa qo‘shganlar. Ular musiqa madaniyati sohasida ham juda boy qadimiy merosga ega. O‘rta Osiyo xalqlarining musiqa madaniyati tarixiga doir qadimiy yozma manbalar va arxeolog olimlar tomonidan topilgan yodgorliklar buning dalili bo‘lib xizmat etadi hamda bu xalqlarning qadimdan boshlab yuksak madaniyat egalari bo‘lganligini tasdiqlaydi. Lekin arab istilosi davrida (VII - IX asrlar) boshqa madaniy yodgorliklar qatorida musiqaga doir yozma manbalar xam kuydirilib, yo‘qotib yuborilgan. Shuning uchun O‘rta Osiyo xalqlarining so‘nggi ming yillik madaniyati tarixiga oid yozma manbalargina bizgacha yetib kelgan.

Musiqa madaniyati olamida har bir musiqiy uslub o‘z tarixi, xususiyati va an‘analarga ega. Bu an‘analar esa, uzoq davrlar mobaynida shakllangan bo‘lib, har bir xalqning turmush tarzi, mehnat mashg‘ulotlari, marosimlari, bayramlari, urf-odatlariga bilan o‘z xususiyatlariga ega.

Surxondaryo musiqa madaniyatida mehnat jarayoni bilan bog‘liq qo‘shiqlar salmoqli o‘rinda turadi. Bu turdagi qo‘shiqlar aholining qadimgi davrdan buyon saqlanib kelinayotgan chorvachilik va dehqonchilik kasblari bilan bog‘liq holda yuzaga kelgan. Chorvachilikka doir qo‘shiqlar (aytimlar) assosan ”sog‘im qo‘shiqlari”dan iborat bo‘lib. Ular qora mol, biya, tuya, echki, qo‘y kabi hayvonlarni sog‘ish vaqtida kuylangan¹⁰⁸. Bunda ”xo‘sh-xo‘sh” aytimi qora molni sog‘ishda ”Turey-turey” va ”churey-churey”lar jonivorlarni tinchlantirish, erkalash va ulardan iydirib ko‘p sut sog‘ib olish maqsadlarida qo‘llaniladi. Dehqonchilik qo‘shiqlari shu kasb bilan bog‘liq jarayonda yuzaga kelgan qo‘shiqlardan iborat bo‘lib, ”Qo‘sh haydash”, ”Xo hayda”, ”Mayda-mayda”, ”Yozi” kabi nomlar bilan atalib kelinadi.

Qo‘sh haydash qo‘shigi yer haydash paytida ho‘kizga qo‘shilgan omochni boshqarib borayotgan dehqon tomonidan ayitilsa ”Yozi” aytimi hosilni o‘rish paytida ”Xo‘p hayda” va ”Mayda-mayda”lar va bug‘doy va arpa poyalarini xirmonda ot yoki

¹⁰⁸ ”O‘zbek musiqa tarixi” Toshkent - ”Musiqa” 1979 yil.





ISSN (E): 2181-4570 ResearchBib Impact Factor: 6,4 / 2023 SJIF 2024 = 5.073/Volume-2, Issue-5

ho'kizlar yordamida yanchish vaqtida hirgoyi qilinadi. Dehqonchilik bilan bog'liq bo'lgan barcha ishlarning boshlanishida "Shox moylar" marosimi o'tkazilgan. Bu marosimga boshlanishi erta bahor fasli, ya'ni yerni dastlabki haydash vaqtiga to'g'ri keladi. Marosimda qishloq ahli yig'ilib, ho'kizlarning shoxlarini Navro'z bayramiga atab pishirilgan bo'g'irsoq yog'i bilan moylashgan hamda qishloq keksalaridan biri bobo dehqon bo'lib dalaga birinchi qo'sh solgan. Ana shu paytda marosimda hozir bo'lgan "Shox moylar" qo'shig'ini kuylashgan.

Asrimizning 30-40-yillarida uyushtirilgan arxeologik ekspedisiyalar (S.L. Tolstov, V.A.Vyatkin, M.V.Masson va boshqalar rahbarligida) natijasida O'rta Osiyo madaniyatini, shu jumladan xalq cholg'ularini o'rganishda qimmatli ma'lumotlarga ega bo'lindi. Topilgan madaniy yodgorliklar: nay rubobsimon cholg'u, hozirgi doiraga o'xshash do'mbra, nog'ora va shu singari cholg'u asboblari chalayotgan mashshoqlar tasvirlangan. Bular Afrosiyob, Tuproq qal'a, Ayratam kabi shaharlardan topilgan sopol idishlardagi mashshoq haykalchalardir. Ularda turli xil musiqa asboblari: Lyutnya, tanbur, rubobsimon cholg'u, qonun, ud, rud, shemani, (musiqor) chag'ona, chiltor, nay, burg'u, surnay, karnay, doirasimon cholg'ularda mashq qilishlari tasvirlangan.

Cholg'ular jo'rligida qo'shiq, o'yin va kuylar xalqning katta-katta marosimlari va oilaviy bayramlarda ijro etilgani bizga ma'lum. Bayramlar ko'pincha yil fasllari bilan bog'liq bo'lgan. O'rta Osiyoda "Navro'z", "Lola sayli", "Hosil bayrami", "Qovun sayli", "Uzum sayli" kabi mavsumiy bayramlar keng tarqalgan.

Bunday ommaviy bayramlarni xalq cholg'u ansambllari xonanda va sozandalar hamda raqqosalarsiz tasavvur qilish qiyin. Bayramlarda, madaniy marosimlarda ayniqsa karnay, surnay, doira, nog'ora va chindavul kabi urma zarbli musiqa asboblari keng qo'llanilgan. Feodalizm davrida arab istilosi O'rta Osiyo xalqlari madaniyati taraqqiyotiga sezilarli ta'sir o'tkazdi. VII-VIII asrlarda arab xalifaligida tirik jonzotni tasvirlashni taqiqlovchi, islom dinini yoyilishi, devoriy sur'atlarni shu jumladan musiqa cholg'ulari tasvirining barham topishiga olib keldi.

"O'rta asrlarda faqat mumtoz ijodkorlik qatlamida "O'n ikki maqom"dek muhtasham tizim, uning negizida shakllanib bizgacha yetib kelgan Buxoro va Xorazm maqom turkumlari, Farg'ona-Toshkent maqomlari, an'anaviy ijrochilik va surnay yo'llari, xalq bastakorlik ijodkorligi, musiqiy dostonchilik san'ati musiqiy





ISSN (E): 2181-4570 ResearchBib Impact Factor: 6,4 / 2023 SJIF 2024 = 5.073/Volume-2, Issue-5

madaniyatimizning sarchashmalari sifatida bahramand qilib kelmoqda”. Asrlar davomida sayqal topgan, betakror xalq kuy va qo‘shiqlarimiz, an’anaviy musiqa madaniyatimiz avloddan – avlodga “ustoz-shogird an’analari” vositasida bizgacha yetib kelishida O‘z davrining mashhur sozanda va xonandalarining kasblariga bo‘lgan fidoyiliklari, chuqur muhabbatlari muhim ahamiyat kasb etgan.

Shuningdek, O‘zbek musiqa ijrochiligi san’atida 3ta mahalliy uslub mavjud bo‘lib, ular quyidagicha nomlangan:

1. Samarqand – Buxoro ijro uslubi.
2. Xorazm ijro uslubi.
3. Farg‘ona – Toshkent ijro uslublaridir.

Bugunga kelib bu mahalliy uslublar qatoriga yana bir mahalliy uslub ya’ni, Surxondaryo – Qashqadaryo ijro uslubi ham kirib kelgan. Har bir mahalliy uslubda o‘ziga xos ijrochilik yo‘llari va ijrochilik xususiyatlari mavjud. Har bir hududiy uslub – O‘zbek an’anaviy musiqa madaniyati va musiqa ijrochilik an’analari uzoq o‘tmishga borib taqaladigan boy musiqa merosi va ijrochilik an’alariga egadir. “Har bir yo‘nalish shakl va ijrochilik nuqtai nazaridan o‘z uslubi, qonun-qoidalari va shakl-shamoillariga egadir. Ular orasida klassik xususiyatlar doirasida shakllangan va eng mukammal an’analarni o‘zida aks ettirgan an’anaviy yo‘nalish o‘zining barcha xususiyati, nufuzi va salohiyati bilan ibrat bo‘lib kelmoqda”¹⁰⁹.

O‘zbek xalq musiqasining mahalliy uslublari, ularning o‘ziga xos ko‘rinishi, bo‘yoqlari, uslublari, ijrochilik an’analari, yetakchi janrlari bilan o‘quvchilarni tanishtirib borish jarayonida

1. Nazariy va amaliy bilimlardan, mavsum, marosim, qo‘shiqlari, yalla, lapar, alla, doston qo‘shiqlarining tarbiyaviy imkoniyatlaridan imkon qadar o‘rinli va unumli foydalanish, har bir aytm, cholg‘u musiqasi, xalfachilik va baxshilar ijodiga mansub qo‘shiqlarni tanlash, tinglash, ijro yetishda ularning axloqiyestetik tomonlarini e’tiborga olish, ijro uslubi, an’anaviyligi, qanday holatda, kimlar tomonidan, qanday sozlar jo‘rligida ijro etilishi, badiiy-emotsional ta’sirchanligi, musiqiy ohangdorligi va

¹⁰⁹ S.Begmatov. “Hofizlik san’ati” T., 2007., 4-bet.





ISSN (E): 2181-4570 ResearchBib Impact Factor: 6,4 / 2023 SJIF 2024 = 5.073/Volume-2, Issue-5

uning o'quvchilar tomonidan idrok qilinishiga, o'z navbatida bu faoliyatning estetik tarbiya nuqtai-nazaridan qanday ta'sirchanligi kasb etishiga;

2. Musiqa darslarida mavzu doirasidagi darslarni tashkil qilishda uning o'quvchiga ijobiy estetik-tarbiyaviy ta'sir ko'rsatadigan pedagogik muhitni vujudga keltirish, qo'shiq, aytim, cholg'u kuylarini ijro etish, tinglash, ular haqidagi suhbat, hikoya, tushuntirish ishlarida estetik tarbiya qonuniyatlariga amal qilish va musiqa o'qituvchilarida hamda o'quvchilarda o'zbek folklor musiqasi, ularning to'rtta mahalliy uslubga xos namunalarini ijro eta olish, ular haqida o'z janrlarini tushuntirib bera olish, baholay olish ko'nikmalarini shakllantirish;

3. Musiqa madaniyati mashg'ulotlarida xalq baxchilik sa'ati, Samarqand, Qashqadaryo-Surxondaryo, Xorazm baxshi-dostonchilik maktablari, ulkan namoyondalari ijodi, doston qo'shiqlarini ijro qilish uslubi, yallachilik, xalfachilik, sozandachilik, katta ashula, mavrigi, qarsak jo'rligida aytiluvchi qo'shiqchilik san'ati haqida o'quvchilarda yetarli nazariy ma'lumotlar berish, ularning musiqiy nazariy bilim, konikma va malakalarini rivojlantirish, estetik did, idrok va orqali milliy qadriyatlarimizni ongli tushunish xislatlarini shakllantirish;

Ushbu ishlarni amalga oshirishda ma'ruza, amaliy savol-javob, texnik vositalar yordamida turli mahalliy uslubdagi asarlarni tinglash, bir xil (masalan, lapar, yalla, dostonchilik) janridagi aytimlarni turli uslubdagi ijrolarini tinglash, tahlil qilish, taqqoslash, o'z taasurotlarini so'zlab berish, matnlar mazmunini sharhlash, me'yoriy bayon, kuylab berish kabi usullardan keng foydalanish;

Ushbu faoliyada o'quvchilarni mahalliy uslublarga tegishli namunalar, ular haqidagi bilim va tushunchalar bilan tanishtirish uchun tanlangan usul, shakl, vositalar hamda o'quvchilarning tayyorgarlik darajasi har bir sinf kesimida hisobga olinadi.

Milliy folklor-etnografik ansambllari repertuardagi asosiy asarlar tegishli hududlarda yashovchi mahalliy aholining turmush tarzini o'zida ifodalovchi, shu madaniy taraqqiyoti rivojlanish jarayonida qaror topganligi bilan xarakterlidir.

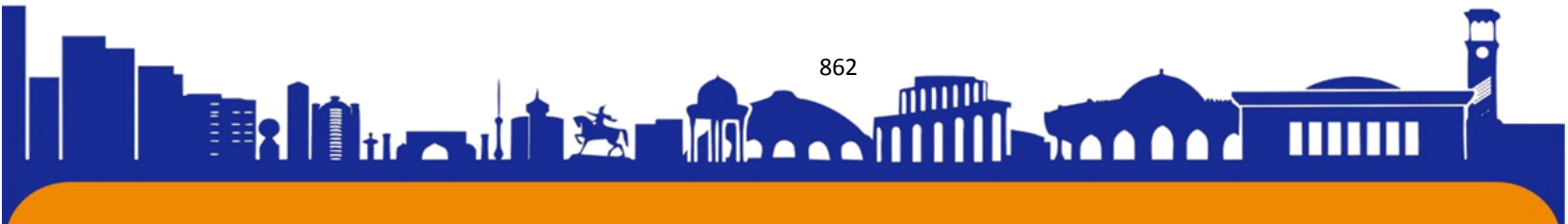



Foydalanilgan adabiyotlar

1. Naimov M. (Folklor qo‘shiqlari) O‘quv qo‘llanma Termiz 2013 yil
2. Toshmatov O‘ “Folklor qo‘shiqlari”. T.: A.Qodiriy nomidagi xalq merosi, 2003.
3. G‘ofurov H. Xalq o‘yinlari, qo‘shiqlari va an‘analariga bir nazar. -T.: Kamalak, 1992.
4. O.Ibragimov “O‘zbek xalq musiqa ijodi”, T; 1994 y.

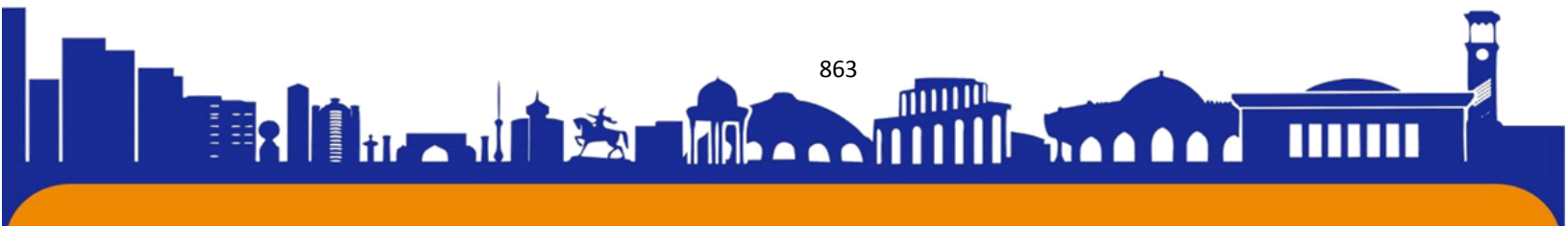



LUTFIY ASARLARI TILINING LEKSIK XUSUSIYATLARI

Dinara Islamova

Fayzullayeva Navruza

Sharof Rashidov nomidagi Samarqand davlat universiteti

E-mail:navruzafayzullayeva2103@gmail.com

***Annotatsiya:** Ushbu maqolada so‘z shakl va ma‘no munosabatiga ko‘ra turlari bo‘lgan omonim, sinonim, antonimlarning badiiy san‘atlarni hosil qilishdagi ahamiyati Lutfiy ijodi misolida yoritiladi. Omonim, sinonim, antonimlarning badiiy matnda tasviriy vosita sifatidagi o‘rni ochib beriladi. Ularning lirik asarlar g‘oyasidagi muhim jihatlari tahlil qilinadi. Bu orqali XIV-XV asr eski o‘zbek adabiy tili leksikasiga xos xususiyatlar ifodalanadi.*

***Kalit so‘zlar:** ilmi bade’, omonim, sinonim, antonim, tajnis, tazod, tanosub, iyhom.*

LEXICAL CHARACTERISTICS OF THE LANGUAGE OF LUTFIAN WORKS

***Annotation:** In this article, the importance of homonyms, synonyms, antonyms, which are types according to the relation of word form and meaning, in the creation of artistic arts is highlighted on the example of Lutfiy's work. The role of homonyms, synonyms, and antonyms as visual tools in the artistic text is revealed. Their important aspects in the idea of lyrical works are analyzed. Through this, the characteristics of the lexicon of the old Uzbek literary language of the 14th-15th centuries are expressed.*

***Keywords:** ilmi bade’, homonym, synonym, antonym, tajnis, tazad, tanosub, ihyom.*

ЛЕКСИЧЕСКАЯ ХАРАКТЕРИСТИКА ЯЗЫКА ЛЮТФИЙСКИХ ПРОИЗВЕДЕНИЙ

***Аннотация:** В данной статье на примере творчества Лютфия подчеркивается значение омонимов, синонимов, антонимов, которые являются типами по отношению формы слова и значения, в творчестве художественных произведений. Раскрывается роль омонимов, синонимов и антонимов как изобразительных средств в художественном тексте. Анализируются их*





ISSN (E): 2181-4570 ResearchBib Impact Factor: 6,4 / 2023 SJIF 2024 = 5.073/Volume-2, Issue-5

важные аспекты в идее лирических произведений. Через это выражаются особенности лексики староузбекского литературного языка XIV-XV веков.

Ключевые слова: *илми бадэ, омоним, синоним, антоним, тайнис, тазад, таносуб, ихём.*

Sharq mumtoz she'riyati jahon adabiyotida o'zining takrorlanmas badiiy ifodasi, chuqur mazmunga egaligi va har qaysi davrda ham jozibasini yo'qotmaganligi bilan alohida ajralib turadi. Tabiiyki, bunday go'zal ijod namunalarini yaratish so'z san'atkorlaridan yuksak ilm hamda mahorat talab qilgan. Mumtoz adabiyotimizda bunday ilmlar maxsus uchlikni tashkil qiladi:

1. Ilmi aruz
2. Ilmi qofiya
3. Ilmi bade'

Ilmlar uchligining birinchisida she'rdagi vaznlar va ularning qonun-qoidalari haqida fikr yuritilgan. Aruz vaznining xususiyatlari, talablari alohida tadqiq etilgan. Ilmi qofiyada she'rning asosini tashkil etuvchi qofiya turlari, uning hosil bo'lish yo'llari o'rganilgan. Ilmi bade'da esa fikrni betakror, nafis va yoqimli ifodalash usullari, badiiy san'atlar to'g'risida bahs etilgan.

Tilning qudrati va vazifasi haqida so'z yuritilganda tilshunoslar, adabiotshunoslar uning bir qancha funksiyalarini sanab o'tadilar. Insonlar o'rtasida muloqotga xizmat qilish, to'plangan bilimlarni kelajak avlodga yetkazish tilning muhim vazifalari hisoblanadi. Ammo ular orasida yana bir jihat borki, u orqali tilning nafosati yuzaga chiqadi. Alibek Rustamiy ta'biri bilan aytganda: "Til bir jihatdan tabiat va insondagi go'zallikni aks ettiruvchi vosita bo'lsa, ikkinchi jihatdan unda go'zallikni vujudga keltiruvchi javharlar ham mavjud. Biz tilga go'zallik javhari sifatida nazar soladigan bo'lsak, uning kishini hayratlantiradigan darajada yetukligi bor". [12, 12] Tilning ana shu "yetukligi" mumtoz she'riyatimizda badiiy san'atlar vositasida yuzaga chiqadi.

Yuqorida sharq she'riyatida badiiy san'atlar haqidagi bilimlar ilmi bade'da o'z aksini topishini qayd etdik. Bade' arab tilidan o'zlashgan birlik bo'lib, "yangi", "ajoyib", "nodir" kabi ma'nolarni anglatadi. Ilmi bade'ga doir ilk tadqiqotlar arab manbalariga borib taqalib, Nasr binni Hasanning "Mahosinul-kalom", Ibn al-Mo'tazning "Kitob ul-bade'", Qudama ibn Ja'farning "Naqd-ush-





ISSN (E): 2181-4570 ResearchBib Impact Factor: 6,4 / 2023 SJIF 2024 = 5.073/Volume-2, Issue-5

she'r''kabi asarlari shular jumlasidandir. IX-XII asrlarda bu borada bir qancha kitoblar yozildi. Ular orasida xorazmlik vatandoshimiz Rashid Vatvotning "Hadoiq us-sehr" asari mukammalligi bilan ajralib turadi. Keyingi davrlarda yaratilgan tadqiqotlar uchun bu kitob asos vazifasini o'taydi. So'z mulkinging sultoni Alisher Navoiyning "Mezon ul-avzon", "Majolis un-nafois", "Muhokamat ul-lug'atayn" asarlarida ham badiiy san'atlarga to'xtalangan. Adabiyotshunosligimizda Lutfiy asarlaridagi badiiy san'atlar ham bir qadar tahlil qilingan bo'lib, misol sifatida A.Hojiahmedovning "Mumtoz badiiyat malohati" kitobini keltira olamiz. Kitobda badiiy san'atlarga oid ma'lumotlardan so'ng Lutfiy ijodidan namunalar keltiriladi. Ustoz Ibrohim Haqqul fikricha, "Lutfiy devonidagi bosh mavzu ishq va asosiy maqsad oshiqning hasb-u holini tasvirlashdan iborat bo'lsa-da, shoir deyarli har bir she'rda mavzuga yangicha yondashib, betakror ohanglar yaratadi, mohiyatiga mos poetik obrazlar topadi, bir-biriga o'xshamaydigan badiiy san'atlarni qo'llaydi". [14]

Ilmi bade'da badiiy san'atlar 3 guruhga ajratiladi:



So'zning shakl va ma'no munosabatiga ko'ra turlari bo'lgan omonim, sinonim, antonimlarning lafziy, ma'naviy, mushtarak san'atlarni hosil qilishda alohida o'rni va ahamiyati bor. Ayrim badiiy san'atlarimizning asosi ularga borib taqaladi. Buni Lutfiy ijodi misolida ko'rib o'tamiz.

Tajnis (hamjins, jinsdosh) mushtarak san'at turiga mansub bo'lib, she'rda shakl jihatdan bir xil yoki o'xshash so'zlarni keltirish orqali hosil qilinadi. U she'rning ham shakl, ham mazmun tomoniga tegishli bo'ladi. Tajnis orqali lirik janrlarda so'z o'yinlari, o'ziga xos nozik ma'nolar ifodalanadi. Yozma adabiyotda bu san'at turi xalq og'zaki ijodi ta'siri natijasida paydo bo'lgan. Badiiy san'atning bu turini hosil qilishda omonimlar asos vazifasini bajaradi. Bundan kelib chiqadiki, omonimlar eng qadimgi

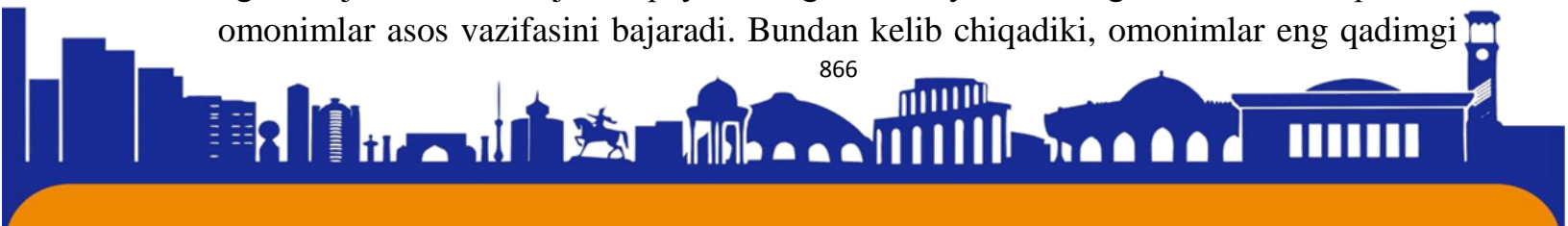



ISSN (E): 2181-4570 ResearchBib Impact Factor: 6,4 / 2023 SJIF 2024 = 5.073/Volume-2, Issue-5

davrlarda ham og‘zaki, ham yozma adabiyotda muhim tasvir vositasi sifatida qaralgan. Tajnis shakldosh so‘zlarning ifodalanishiga ko‘ra bir nechta turlarga bo‘linadi:[7, 63]

1. Tajnisi tom yoki mutlaq tajnis. Bunda tajnisni omonim so‘zlar yuzaga keltiradi. Quyidagi tuyuqqa e‘tibor qarataylik:

*Garči qurutmas kozumniñ yāšini,
Haq uzun qilsun ul āyniñ yāšini.
Yiylama kop, bu vujudniñ işq oti
Ne quruyin qoyyusi, ne yāšini. [8, 350]*

Tuyuqqa tajnis sifatida “yāš” omonimi tanlangan. O‘z qatlamga mansub bo‘lgan bu birlik 1- va 2-misralarda ot so‘z turkumi, 4-misrada sifat so‘z turkumi vazifasini bajargan. Bu so‘zning etimologiyasi ham fikrimizni dalillaydi: “Yosh I “qayg‘u yoki sevinch ta‘sirida chiqadigan tiniq suyuqlik”. Qadimgi turkiy tilda ham shunday ma‘no anglatgan bu ot ya:sh tarzida talaffuz qilingan, keyinroq a: unlisi ā unlisiga almashgan:ya:sh>yash>yāsh. Yosh II “bir yilga teng umr” Qadimgi turkiy tilda ham shunday ma‘no anglatgan bu ot ya:sh tarzida talaffuz qilingan, keyinroq a: unlisi ā unlisiga almashgan:ya:sh>yash>yāsh. Yosh III “yaqinda vujudga kelgan”, “hali ko‘p yashamagan”. Qadimgi turkiy tilda ham shu ma‘noni anglatgan bu sifat ya:sh tarzida talaffuz qilingan, keyinroq a: unlisi ā unlisiga almashgan:ya:sh>yash>yāsh” . [13, 175] U anglatgan ma‘nolarga e‘tibor beraylik:

1-misrada: yāš- ko‘z yoshi

2-misrada: yāš- umr

4-misrada: yāš- qarining antonimi

Aynan to‘rtinchi misradagi “yāš” so‘zining ma‘nosini xuddi shu misrada qo‘llangan “ quruq” birligi orqali aniqlaymiz . “Quruq” so‘zi ko‘p ma‘noli bo‘lib, “ quruq” va “ qari, keksa” ma‘nolarida keladi. Lutfiy bu so‘zni birinchi misrada o‘z ma‘nosida, to‘rtinchi misrada esa ko‘chma ma‘noda qo‘llagan. To‘rtinchi misradagi “yāš” omonimi bunda qolgan misralardagi “ yāš” ga nisbatan omonimlik, “ quruq” ga nisbatan antonimlik vazifasini bajargan. Umumiy mazmunga ahamiyat beraylik: *Garchi ko‘zimning yoshini quritmasa ham, ul oyning, ya‘nikim yorning yoshini Haq uzun qilsin. Ko‘p yig‘lamaki,(chunki) bu ishq o‘ti na keksani, na yoshni omon qo‘yadi.*

1. Tajnisi noqis. Tajnisning bu turini omonimiya hodisasi doirasida o‘rganiluvchi **omofonlar** hosil qiladi. Talaffuzi bir xil, yozilishi har xil bo‘lgan so‘zlar **omofonlar** hisoblanadi.

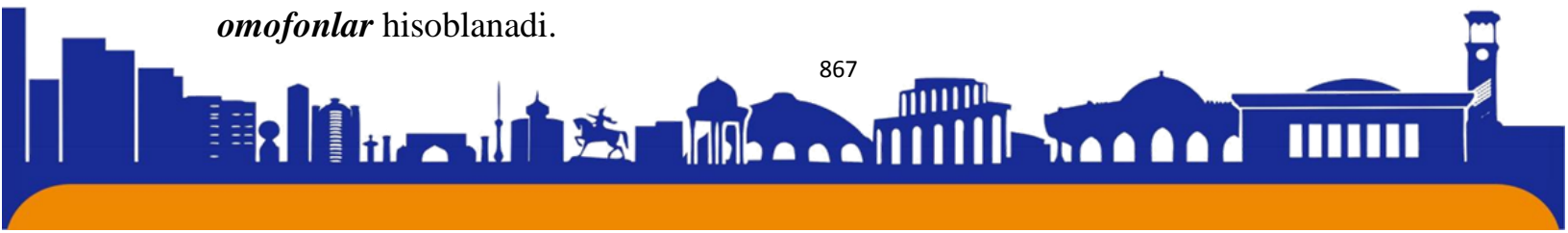



*Keçti umru tuşmadi ul yār ilä,
Qorqaram көңlüm bu yamdin yorila,
Bu vafāsizliqki, sendin kormişam,
E'tiqādim qālmadi heç yār ilä.* [8, 348]

1-misrada yār ilä omofoni ot so‘z turkumi+ ko‘makchi shaklida ifodalangan. Yār o‘z qatlamga mansub birlik bo‘lib, “ma’shuqa” ma’nosini anglatmoqda.

2-misrada yārila birligi “yorilmoq” ma’nosini bildiradi.

3-misrada yār ilä 1-misradagi kabi ma’no kasb etadi.

Umumiy mazmu: *Umrim yorsiz kechdi (U bilan hayot yo‘llarim bog‘lanmadi), Qo‘rqamanki, bu g‘amdan ko‘nglim yorilib ado bo‘lmasa, Bu vafosizlikni sendan ko‘rdimki, hech kimga (na yor, na do‘stga) ishonchim qolmadi.*

Iyhom (arabcha. “shubhaga solish”) mumtoz adabiyotdagi lafziy san’atlardan biri bo‘lib, omonim so‘z vositasida baytda bir tushunchaning majoziy va asl ma’nolarini keltirishga asoslanadi. Bu san’at turi kitobxondan ziyraklikni talab etadi. Misollarga qaraymiz:

Munajjim qāş-u kozuñ korgaç aytur

Kim: “Uşbu āy bāşında fitnalar bār. [8, 63]

Baytda qo‘llangan ot turkumiga mansub āy so‘zi “samoviy jism” va “vaqt oralig‘i, o‘lchov birligi” ma’nolarida 2 xil tushunchani hosil qilmoqda. Bilamizki, mumtoz adabiyotimizda yorning yuzi oyga tashbeh qilinadi yoki ma’shuqaning yuzi oy istiorasi orqali ifodalanadi. Misralarda āy birinchi holatda ayni shu ma’noda kelyapdi. Munajjim ma’shuqaning qosh-u ko‘ziga qarab, bu qosh-u ko‘zda, oy yuzda oshiq uchun fitnalar borligini bashorat qilmoqda. Ikkinchi holatda esa biroz boshqacharoq ma’noni tushunamiz. Munajjimlar astronomik jismlar, yulduzlarning harakatiga asoslanib kelajak zamondagi voqealarni oldindan aytib berganlar. Ma’shuqaning go‘zalligi ham oshiqqa kelajak zamonda (oy boshida) fitnalar solishi mumkin. Ikkala ma’no ham adabiyot shaydosiga behad estetik zavq bag‘ishlaydi.

Badiiy san’at turlarini hosil qilishda mumtoz adabiyotda sinonimlarning ham alohida o‘rni bor. Shakli har xil, ma’nosi bir xil bo‘lgan birliklar orqali **tanosub, ta’did, ruju’, istiora, epitetning** go‘zal namunalarini yaratish mumkin. Lutfiy ijodida sinonimlar tanosub san’atning yuzaga kelishida keng maydon vazifasini o‘tagan.





Tanosub san'atini baytda uyadosh yoki sinonim so'zlar hosil qiladi. Bu esa fikrni ta'kidli, betakror ifodalashga xizmat qiladi. Lutfiy ijodidagi sinonim so'zlar ham xuddi shunday vazifani bajarib, tanosubni yuzaga keltirgan.

*Isā falakka āšti čun boldi labiñ jān bergučī,
Šärmändälikdän ketmasa, **kokta** aña ne bār erur.* [8, 57]

Baytda sinonimlarning nafaqat tanosub san'atini, balki kishini zavqlantiruvchi o'ziga xos ma'noni hosil qilganligining ham guvohi bo'lamiz. Ma'lumki, mumtoz adabiyotda Iso payg'ambar nafasi bilan o'liklarga jon berguvchi sifatiga egaligi ajralib turadi. Lutfiy ta'riflagan yorning lablarida ham shu xususiyat bor ekan. Afsona va rivoyatlarda Iso payg'ambarning ko'kka chiqib ketganligi, qiyomat kunida qayta yerga tushishi haqida ma'lumotlar bor. Ammo Lutfiyning ta'biricha Iso bejizga falakka chiqib ketmagan. Ma'shuqaning jon berguvchi lablaridan uyalib ketgan. Yor go'zalligining bu qadar original tasvirlanishi mumtoza adabiyotimizda hamma shoirlarga ham nasib etmagan mahorat hisoblanadi. Endi ushbu takrorlanmas tasvirning hosil bo'lishida ahamiyat kasb etgan sinonimlar tahliliga qaytaylik. Asli arabcha bo'lgan **falak** va turkiy qatlamga mansub **kok** so'zlari misralarda sinonimik qatorni hosil qilgan. Ushbu so'zlar mumtoz adabiyotimizda osmon, samo kabi boshqa sinonimlariga qaraganda faol qo'llangan. Hozirda esa badiiy uslubga xoslanganligi bilan ajralib turadi.

Tazod arabcha "zidlantirish" ma'nosini ifodalovchi badiiy san'at turlaridan biri bo'lib, mumtoz adabiyotimizda, nafaqat mumtoz, balki hozirgi davr ijodkorlari ijodida ham faol tasviriy vositalardan biridir. Bu badiiy san'at turi haqida adabiyotshunos Alibek Rustamov shunday fikrlarni bildiradi: "Shoir uchun juda zarur bo'lgan san'atlardan biri tazoddir. Bu san'at yana mutobaqa, tiboq, tatbiq, muttazod, ittizod va takofu deb ham ataladi. Bu san'atda bade'shunoslarning aytishicha, zid ma'noli so'zlardan foydalaniladi". [11, 64] Lutfiy asarlarida ham antonimlar tazodning go'zal namunalari yaratilishiga asos bo'lgan:

*Āyzini **bār** desām, aniñ heč vujudi **yoq**,
Belini **yoq** desām, vāle ehtimāli **bor**.* [8, 61]

Baytdagi **bār**, **yoq** antonimlari **tazod** va **qaytarish** san'atini yuzaga keltirgan. Sharqa she'riyatida ma'shuqaning go'zallik belgisi sifatida eng birinchi uning nozikligi tilga olinadi. Labning kichikligi hamda belning ingichkaligi muhim





sifatlardan hisoblanadi. Yuqoridagi misralarda ham lirik qahramon yorining nozikligidan hayratga tushmoqda. Ma'shuqaning og'zi shu qadar kichik ekanki, uni bor desa, vujudi, ya'ni tashqi tomoni ko'rinmas ekan. Belini yo'q desa, ingichkaligi uning borlik ehtimolini ko'rsatib turarkan. Aslida, og'izning kichik bo'lishi faqat nafislik belgisi emas. Bunda yorning kamgapligi, nuktadonligiga ham ishora bor. Ana shunday estetik zavq beruvchi holat zid ma'noli so'zlar vositasida ochib berilgan. Birinchi misra o'rtasida kelgan **bār** so'zi ikkinchi misra oxirida kelib **radd ul-hashv ilal-ajuz (birinchi misra ichida kelgan so'zning ikkinchi misra oxirida qaytarilishi)**, birinchi misra oxirida kelgan **yoq** so'zi ikkinchi misra o'rtasida kelib **radd ul-aruz ilal-hashv (birinchi misra oxirida kelgan so'zning ikkinchi misra ichida qaytarilishi)** san'atini hosil qilgan.

So'zning shakl va ma'no munosabatiga ko'ra turlari hisoblangan omonim, sinonim, antonimlar mumtoz adabiyotimizda go'zal va takrorlanmas badiiy san'at turlarini hosil qilish vazifasini bajargan. Lutfiy ijodida ham bu birliklardan mahorat bilan foydalanilgan. Yirik so'z san'atkori ijodidagi badiiy san'atlar uning qalamidan to'kilgan misralarning asrlar oshib kitobxonlar qalbidan joy olishiga xizmat qilgan.

FOYDALANILGAN ADABIYOTLAR:

1. Алишер Навоий асарлари тилининг изоҳли луғати. Тўрт томлик. - Т.:Фан, 1983. Т. 1.- 656 б.
2. Алишер Навоий асарлари тилининг изоҳли луғати. Тўрт томлик. - Т.:Фан, 1983. Т. 2.- 644 б.
3. Алишер Навоий асарлари тилининг изоҳли луғати. Тўрт томлик. - Т.:Фан, 1983. Т. 3.- 624 б.
4. Алишер Навоий асарлари тилининг изоҳли луғати. Тўрт томлик. - Т.:Фан, 1985. Т. 4.- 636 б.
5. Абдурахмонов Ғ., Шукуров Ш., Маҳмудов Қ. Ўзбек тилининг тарихий грамматикаси. Дарслик. – Тошкент: Ўзбекистон файласуфлари миллий жамияти нашриёти, 2008 – 528 б.
6. Ҳожиаҳмедов А. Мўмтоз сўз малоҳати. - Т.: Шарқ, 1998. - 240б.
7. Исҳоқов Ё. Сўз санъати сўзлиги. -Т.: Зарқалам, 2006 – 128 б.
8. Лутфий. Сенсан севарим. Девон. – Т.: Ғафур Ғулом номидаги Адабиёт ва санъат нашриёти, 1987. -352 б.

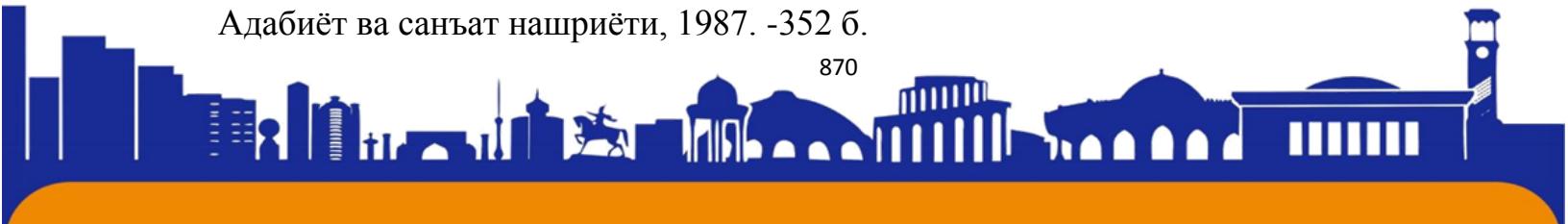



ISSN (E): 2181-4570 ResearchBib Impact Factor: 6,4 / 2023 SJIF 2024 = 5.073/Volume-2, Issue-5

9. Миртожиев М. Ўзбек тили семасиологияси.– Т.: Мумтоз сўз, 2010. – 288 б.
10. Мухторов А., Санакулов У. Ўзбек адабий тили тарихи. - Т.: Ўқитувчи, 1995.-161 б.
11. Рустамов А. Навоийнинг бадиий маҳорати.- Тошкент: Ғ.Ғулом номидаги Адабиёт ва санъат нашриёти, 1976.-Б.64.
12. Рустамов А. Сўз хусусида сўз. – Т.: Ёш гвардия, 1987. – 160б.
13. Ўзбек тилининг этимологик луғати (туркий сўзлар) – Т.: Университет, 2000. – 560б.
14. <https://www.e-adabiyot.uz/maqola/1110>

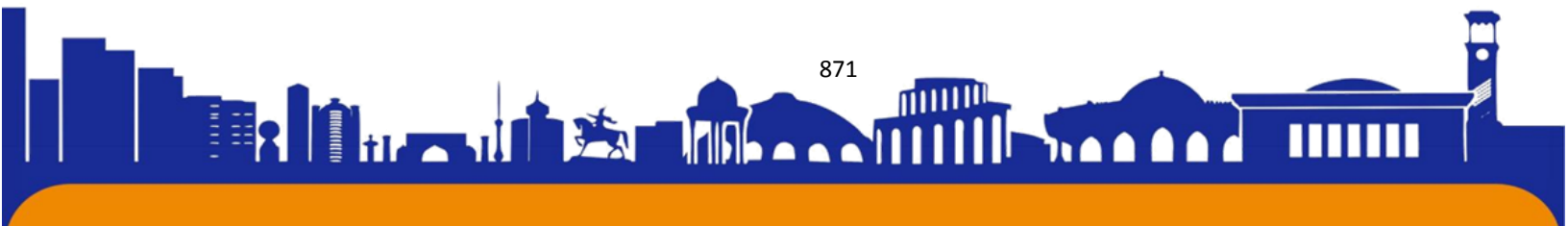



MAMLAKATIMIZ IQTISODIYOTIGA XORIJIY INVESTITSIYALARNI JALB ETISHNI TAKOMILLASHTIRISH YO‘LLARI

Jumayeva Sayyora Baxromovna

Termiz davlat universiteti Iqtisodiyot va turizm fakulteti
Buxgalteriya hisobi va audit ta’lim yo’nalishi talabasi

ANNOTATSIYA.

Mazkur maqola O‘zbekiston Respublikasi iqtisodiyotiga jalb qilingan investitsiyalar va hududlar kesimida xorijiy investitsiyalar ishtirokidagi korxonalar soni va ulushi tahlilini o‘z ichiga oladi.

WAYS TO IMPROVE THE ATTRACTION OF FOREIGN INVESTMENTS TO THE ECONOMY OF OUR COUNTRY

ANNOTATION.

This article includes an analysis of the number and share of enterprises with foreign investments in the region of investments involved in the economy of the Republic of Uzbekistan.

ПУТИ ПОВЫШЕНИЯ ПРИВЛЕЧЕНИЯ ИНОСТРАННЫХ ИНВЕСТИЦИЙ В ЭКОНОМИКУ НАШЕЙ СТРАНЫ

АННОТАЦИЯ.

В данной статье проведен анализ количества и доли предприятий с иностранными инвестициями в регионах, задействованных в экономике Республики Узбекистан.

So‘nggi yillarda iqtisodiyot jadal rivojlanayotgan sharoitda O‘zbekistonning jahon hamjamiyatidagi nufuzi va obro‘ining sezilarli darajada oshib borishida hamda iqtisodiy barqarorlik darajasining o‘sib borishida mamlakatda amalga oshirilayotgan islohotlar muhim omil bo‘lib xizmat qilmoqda. Investitsiyalar iqtisodiyotni rivojlantirishning bosh omili hamda davlatning doimiy va o‘sib boruvchi iste’mol ehtiyojlarini ta’minlash imkonini beruvchi ne’matlarini yaratishga qodir yagona vositadir. Milliy iqtisodiyot uchun xorijiy investitsiyalarning kirib kelishi iqtisodiyotda tarkibiy o‘zgarishlarni jadallashtirishga, barqaror moliyalashtirish manbasiga ega bo‘lishga, zamonaviy texnologiyalar va savdo belgilarining kirib kelishiga va

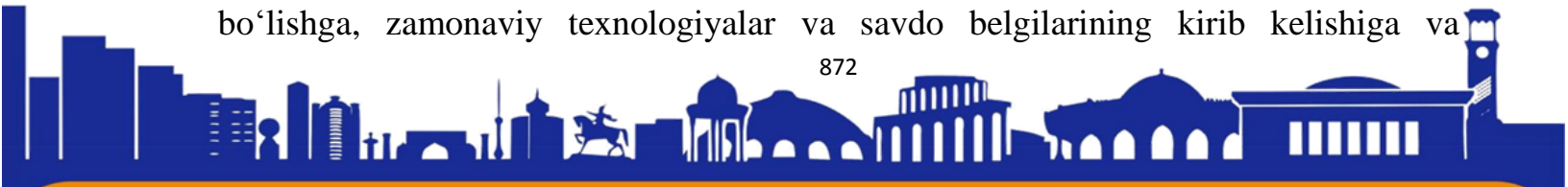



ISSN (E): 2181-4570 ResearchBib Impact Factor: 6,4 / 2023 SJIF 2024 = 5.073/Volume-2, Issue-5

raqobatbardosh muhitning paydo bo‘lishiga zamin yaratadi. Shuning uchun ham O‘zbekiston Respublikasida xorijiy investitsiyalarni jalb qilishga alohida e‘tibor qaratilgan.

2005-yil 11-aprelda O‘zbekiston Respublikasi Prezidentining “To‘g‘ridan-to‘g‘ri xususiy xorijiy investitsiyalarni jalb etishni rag‘batlantirish borasidagi qo‘chimcha chora-tadbirlar to‘g‘risida”gi Farmoni qabul qilindi. Ushbu Farmonda chet el investorlari uchun qulay shart-sharoitlar belgilab berilgan. Shular jumlasidan, to‘g‘ridan-to‘g‘ri xorijiy investitsiyalarni jalb etadigan iqtisodiyot tarmoqlari korxonalari asosiy faoliyati bo‘yicha daromad (foyda) solig‘i, mulk solig‘i, ekologiya solig‘i, mikrofirma va kichik korxonalar uchun belgilangan yagona soliq to‘lashdan ozod qilinadi. Shuning uchun O‘zbekiston Respublikasiga iqtisodiyotiga jalb qilingan xorijiy investitsiyalar hajmi yildan-yilga oshib bormoqda (1-jadval).

1-jadval

Hududlar kesimida asosiy kapitalga investitsiyalarda chet el investitsiyalari va kreditlarining ulushi (foiz hisobida)

Hududlar	2017	2018	2019	2020	2021	2022
O‘zbekiston Respublikasi	23.8	24.3	43.6	42.7	42.3	42.8
Qoraqolpog‘iston Respublikasi	10.0	23.7	36.9	38.9	37.4	38.7
Andijon viloyati	7.2	14.8	39.6	36.3	45.6	48.4
Buxoro viloyati	71.0	44.0	53.9	48.2	58.5	58.4
Jizzax viloyati	10.8	8.7	48.8	61.9	44.5	47.3
Qashqadaryo viloyati	18.0	51.1	70.3	69.3	53.6	47.0
Navoiy viloyati	24.2	34.0	39.9	67.8	61.3	54.4
Namangan viloyati	31.6	33.5	45.8	37.2	29.8	34.7
Samarqand viloyati	2.8	4.7	27.8	27.0	34.9	52.7
Surxondaryo viloyati	11.5	21.4	66.3	60.1	45.2	42.3

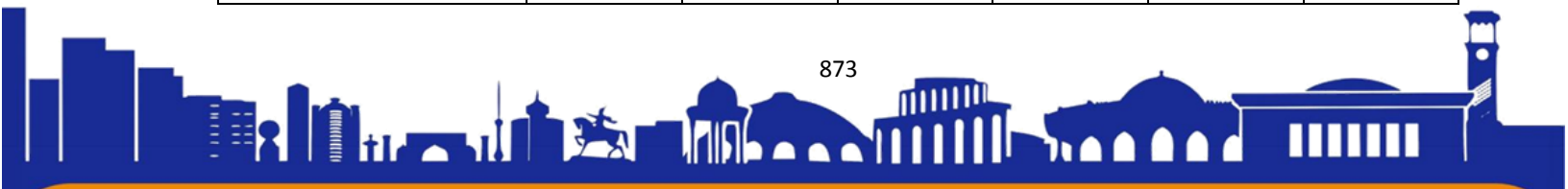



Sirdaryo viloyati	4.6	9.6	44.8	48.7	59.8	79.1
Toshkent viloyati	12.0	9.6	26.0	26.7	34.3	32.4
Farg‘ona viloyati	5.8	19.4	42.7	41.3	39.1	44.8
Xorazm viloyati	6.8	8.5	42.5	32.0	33.5	32.3

Manba: O‘zbekiston Respublikasi Prezidenti huzuridagi Statistika agentligi ma’lumotlari asosida ishlab chiqildi.

Ushbu jadval ma’lumotlaridan ko‘rinib turibdiki, O‘zbekiston iqtisodiyotida asosiy kapitalga investitsiyalar tarkibida chet el investitsiyalari va kreditlarining ulushi oshib borgan. Mazkur ko‘rsatkich 2022-yilda 2017-yilga nisbatan qariyb 19 foizga o‘sganligini ko‘rishimiz mumkin. Eng keskin o‘sh sur‘ati 2019-yilda kuzatilgan. Biroq, 2019-yil dekabr oyida yuzaga kelgan koronavirus pandemiyasi oqibatida nafaqat O‘zbekistonda, balki butun jahon iqtisodiyotida global inqirozni yuzaga keltirdi. Tahlil etilgan davr ichida 2020-yilda iqtisodiyotga jalb etilgan xorijiy investitsiyalarning 2019-yilga nisbatan 0,9 foizli punktga kamaygan, biroq, 2017-yildagi xorijiy investitsiyalar hajmiga nisbatan taxminan 2 marotabaga yuqori foizni tashkil etgan. Agar bu jadvalni viloyatlar kesimida tahlil etsak, so‘nggi uch yilda, ya‘ni 2020-2021-2022-yillarda bu ko‘rsatkich o‘sganini, Jizzax, Qashqadaryo, Navoiy, Namangan va Surxondaryo viloyatlarida esa o‘zgarib turganini ko‘rishimiz mumkin.

O‘zbekiston Respublikasida so‘nggi yillarda amalga oshirilayotgan islohotlar natijasida mamlakatda xo‘rijiy investitsiyalar ishtirokidagi korxonalar soni keskin ortib bormoqda. Quyidagi 2-jadvalda O‘zbekiston hududlari kesimida faoliyat yuritayotgan xorijiy investitsiyalar ishtirokidagi korxonalar soni keltirilgan (2-jadval).

O‘zbekiston Respublikasi Prezidenti huzuridagi Statistika agentligining ma’lumotlariga ko‘ra, 2023-yil 1-sentabr holatiga ko‘ra, O‘zbekistonda xorijiy investitsiyalar ishtirokidagi faoliyat ko‘rsatayotgan korxonalar soni 12 750 tani tashkil etgan bo‘lsa, 2024-yilning 1-fevral holatiga xorijiy investitsiyalar ishtirokida faoliyat ko‘rsatayotgan korxonalar soni 14 199 tani tashkil etgan (2-jadval).

O‘zbekiston hududlari kesimida xorijiy investitsiyalar ishtirokidagi korxonalar soni va ulushi

No	Hududlar	2023-yil	2024-yil
----	----------	----------	----------

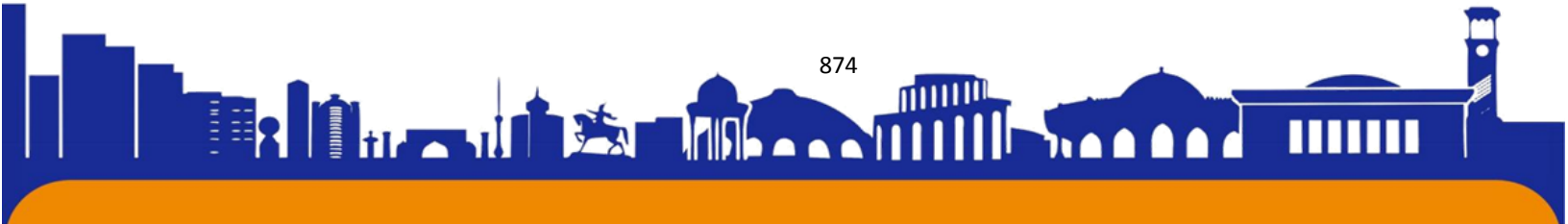



		Soni	Jamiga nisbatan ulushi, foizda	Soni	Jamiga nisbatan ulushi, foizda
1	Toshkent shahri	8 139	63,8%	9240	65.01%
2	Toshkent viloyati	1 457	11,4%	1597	11.2%
3	Samarqand viloyati	543	4,3%	565	3.9%
4	Fargʻona viloyati	441	3,5%	502	3.5%
5	Surxondaryo viloyati	336	2,6%	348	2.5%
6	Andijon viloyati	308	2,4%	309	2.2%
7	Buxoro viloyati	298	2,3%	341	2.4%
8	Namangan viloyati	210	1,6%	231	1.6%
9	Navoiy viloyati	202	1,6%	218	1.5%
10	Sirdaryo viloyati	191	1,5%	204	1.4%
11	Jizzax viloyati	175	1,4%	178	1.3%
12	Qashqadaryo viloyati	169	1,3%	163	1.1%
13	Qoraqalpogʻiston Respublikasi	155	1,2%	171	1.2%
14	Xorazm viloyati	126	1,0%	132	0.9%

Manba: Oʻzbekiston Respublikasi Prezidenti huzuridagi Statistika agentligi maʼlumotlari asosida ishlab chiqildi.

Bu jadvaldan shuni tahlil qilishimiz mumkinki, mamlakatimizda xorijiy investitsiyalar ishtirokidagi korxonlar soni 2024-yilda 2023-yilga nisbatan 1449 taga oshgan. Bunda eng koʻp hissa qoʻshgan hudud Toshkent shahri hisoblanadi. Bu jadvalni tahlil qilar ekanmiz, bunda mamlakatimiz hududida xorijiy investitsiya asosida faoliyat yuritayotgan korxonalar soni respublika hududlari boʻyicha oʻsganligini koʻrishimiz mumkin.

Oʻzbekistonda xorijiy investitsiyalar ishtirokidagi eng koʻp korxonalar quyidagi davlatlar ishtirokida tashkil etilgan:

- Rossiya – 2849 ta yoki jamiga nisbatan 22,3 foiz;
- Xitoy – 1929 ta yoki jamiga nisbatan 15,1 foiz;
- Turkiya – 1719 ta yoki jamiga nisbatan 13,5 foiz;
- Qozogʻiston – 949 ta yoki jamiga nisbatan 7,4 foiz;
- Janubiy Koreya – 696 ta yoki jamiga nisbatan 5,5 foiz.

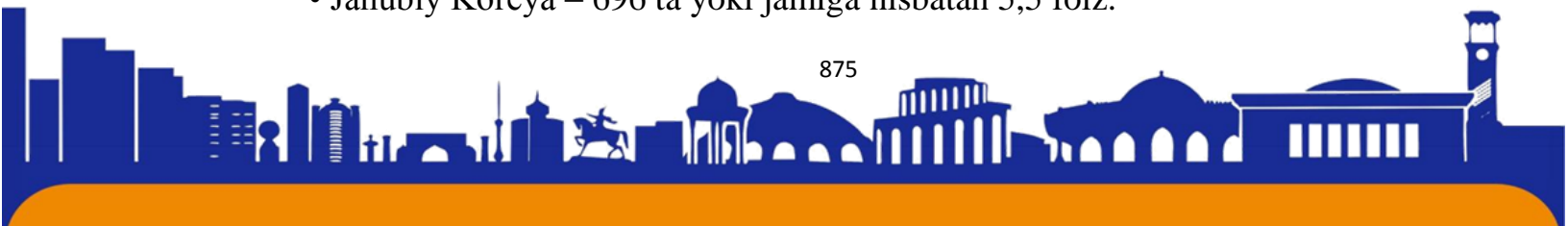



Shu nuqtai nazardan, O‘zbekiston Respublikasining iqtisodiy rivojlanishdagi o‘ziga xos xususiyatlar va mavjud muommalardan kelib chiqqan holda quyidagi takliflarni berishimiz mumkin:

1. Respublikamizning hududlari kesimida chet el investitsiyalarini mutanosib ravishda jalb etish va ulardan samarali foydalanishni tashkil etish;
2. Hududlardagi mavjud resurs salohiyatidan kelib chiqqan holda xorijiy investitsiyalarni jalb etishga e‘tiborni kuchaytirish;
3. Investitsiyalarni jalb etish bo‘yicha mamlakatimizda mavjud imkoniyatlarni xorijiy investorlarga faol targ‘ib qilish, OAV va ijtimoiy tarmoqlarda O‘zbekistonning investitsion salohiyatini keng yoritishni tashkil etish;

Xulosa qilib aytadigan bo‘lsak, amalga oshirilayotgan islohotlar va amaliy ishlar natijasida mamlakatimiz iqtisodiyoti rivojlanib, aholi farovonligi oshib bormoqda. Hozirgi kunda mamlakatimiz iqtisodiyotini jadal tarzda rivojlantirishning asosiy shartidan biri - investitsiyalarni faol jalb etishdir. Shu qatorda respublikamiz bo‘yicha xorijiy investitsiyalarni jalb qilish uchun ham qator islohotlar olib borilmoqda va bu o‘z natijasini bermoqda. 2019-yildan 2022-yilgacha bo‘lgan davrda mamlakatimizda asosiy kapitalga kiritilgan investitsiyalarda chet el investitsiyalari va kreditlarining ulushi keskin darajada oshganligining guvohi bo‘ldik. Bu kabi investitsiyalarning oshishi nafaqat mamlakatimiz iqtisodiyoti rovojanishiga, balki aholi turmush farovonligi oshishiga ham ijobiy ta‘sir qiladi.

ADABIYOTLAR RO‘YXATI.

1. O‘zbekiston Respublikasi Prezidentining Farmoni 2005-yil 11-apreldagi “To‘g‘ridan-to‘g‘ri xususiy xorijiy investitsiyalarni jalb etishni rag‘batlantirish borasidagi qo‘shimcha chora-tadbirlar to‘g‘risida”gi PF-3594-sonli Farmoni, O‘zbekiston Respublikasi qonun hujjatlari to‘plami, 2005-y., 15-16-son, 109-modda.
2. Vaxabov A.V., Xajibakiyev Sh.X, Muminov N.G. Xorijiy investitsiyalar. O‘quv qo‘llanma. -T.: “Moliya”. 2010, 303 b.
3. www.stat.uz - O‘zbekiston Respublikasi Prezidenti huzuridagi Statistika agentligi rasmiy veb sahifasi.





O‘ZBEKISTONDAGI MUQADDAS QADAMJO VA ZIYORATGOHLAR

D.Yusupov

O‘ZMU MAGISTR

O‘zbekistonda hozirgi vaqtda ko‘plab maqbaralar mavjud bo‘lib, ularning aksariyat qismi tadqiqot ob‘ektiga aylangan [2; 6; 9; 10; 12]. Ular orasida ayniqsa XI-XIII asrlarga oid arxitektura obidalari ko‘pchilikni tashkil qilib, bu islom dinining muqaddas joylari – o‘ziga xos “kichik xaj” tarzidagi “ziyoratgoh”lar (qadamjolar) qurilishining boshlanishi jarayoni hisoblanadi. Ko‘plab maqbaralar orasida qoraxoniylar davrida Qusam ibn Abbos qabri ustiga qurilgan yodgorlik majmuasini misol qilib keltirish mumkin [2, s. 196]. Ushbu voqea bilan hozirda mashhur bo‘lgan Shox-i Zinda yodgorlik majmuasining shakllanishi boshlangan.

Bundan tashqari, o‘sha vaqtlarda Termiz sayidlarining 2 ta qabr maqbalari hisoblangan Sulton-Saodat, Toshkent shahrida Abu Bakr Muhammad Kaffol ash-Shoshiy sharafiga qurilgan maqbara, XI asrga oid Buxoro viloyatidagi Shibirg‘on-ota maqbarasi, Qashqadaryodagi Isxaq-ota maqbarasi, shuningdek, Mir Sayid Baxrom, Arab-ota, Oq-Oston-bobo kabi yana boshqa maqbaralarni keng ko‘lamili tarzda qurilishi va shakllatirilishi aynan qoraxoniylar davri bilan bog‘liq tarzda kechib, ular diniy yodgorliklar majmuasi sifatida ziyoratgohlarga aylantirilgan [2, s. 197].

Yuqorida nomlari keltirilgan maqabaralar qatorida Farg‘ona vodiysida din vakillari, asosan vodiy hududiga islom dinini yoyilishiga xizmat qilgan insonlar sharafiga qurilgan maqbaralar ham alohida o‘rin egallaydi. Ulardan biri Qutayba ibn Muslim sharafiga qurilgan maqbara hisoblanadi.

Afsuski o‘z davrida qurilgan maqbara hozirgacha saqlanib qolmagan va maqbarani dastlabki tadqiq etgan olimlar uning ko‘rinishi bo‘yicha aniq ma‘lumotlarni qoldirishmagan. Lekin shunga qaramay bu maqbara to‘g‘risda turli davrlarga oid bir qancha ma‘lumotlar bizgacha yetib kelgan. Albatta bularning birinchisi yozma manbalar bo‘lib, ular asosan Qutayba ibn Muslimning qabri to‘g‘risida ma‘lumot berishsa [1; 3; 5], keyingilari asosan yozma manbalarga asoslangan holda o‘lkashunos olimlar tomonidan qoldirilgan esdaliklar va qaydlar hisoblanadi [4; 8; 11].

Ayrim mualliflar bu borada mahalliy aholi orasida keng tarqalgan rivoyatlarni ham qayd etishgan. Rivoyatlar asosan Qutayba ibn Muslimning sirli o‘limi va uning

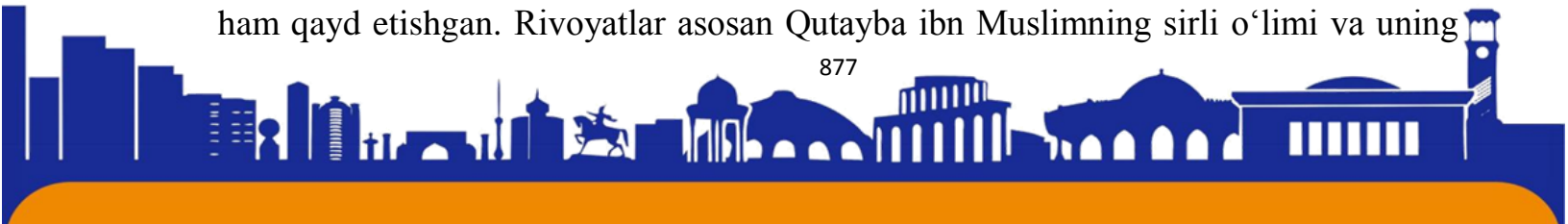



ISSN (E): 2181-4570 ResearchBib Impact Factor: 6,4 / 2023 SJIF 2024 = 5.073/Volume-2, Issue-5

qabri to‘g‘risida bo‘lib, ulardan birida Qutaybaning mozori va u bilan o‘sha vaqtda o‘ldirilgan yaqinlari to‘g‘risida ma‘lumot beradi [12]. Adabiyotlarda “Qutayba ibn Muslim 715 yil qo‘zg‘alon ko‘targan arab jangchilari tomonidan Farg‘onada o‘ldiriladi. Qutayba bilan birga uning tug‘ishganlaridan Abdurahmon, Abdulloh al-Faqiriy, Solih, Ubaydulloh, Bashshar, Muhammad, Husayn, shuningdek, Qutaybaning o‘g‘li Kasir ibn Qutayba hamda jiyani Mug‘allis ibn Abdurahmon qatl etilgan” mazmundagi ma‘lumotlar keltirilgan [12, b. 165].

Bundan tashqari Balazuriyning “Kitob futux al-buldon” asarida keltirilgan ma‘lumotlarga ko‘ra, o‘sha kungi yuz bergan xunrezlik chog‘ida Qutaybaning As-Samma ismli ayoli ham o‘ldirilgan [3, s. 32] va fikrimizcha, o‘sha vaqtdagi mavjud mozorga Qutayba ibn Muslim atrofiga dafn qilingan. Biroq hozirgi vaqtda Qutayba ibn Muslim yaqinlari va uning ayoli dafn etilgan qabrlar qaysi ekanligi noma‘lum.

Arxeologik ma‘lumotlar dastlabki davrda Qutayba ibn Muslim qabri ustiga maqbara qurilmaganligini ko‘rsatmoqda [7, b. 59]. Maqbara qurilishi asosan qurilish ashyosi hisoblangan pishtgan g‘ishtlar hajmiga ko‘ra Qoraxoniylar davriga oid bo‘lib, o‘sha davrda sag‘ana ustiga bir peshtoqli inshoot barpo etilgan [8, s. 172].

Adabiyotlarda Qutaybaning mozori Amir Temur farmoni bilan samarqandlik ustalar tomonidan tiklanganligi borasida qaydlar mavjud. Kitobda keltirilishicha, “... Najmiddin Ikromiyning yozishicha, Amir Temur vaqtida tiklangan mozorning balandligi 20 metr bo‘lib, qariyb 5 sotih (internet manbalarida 5 gektar) maydonni egallagan. Biroq 1935-1936 yillari maqbara buzib tashlangan” [12, b. 166]. Shu o‘rinda bu ma‘lumotlarni tanqidiy tahlil qilish maqsadga muvofiq deb o‘ylaymiz. Chunki ushbu ma‘lumotlarda bir oz chalkashliklar yuzaga kelgan. Birinchidan, Qutayba ibn Muslim maqbarasi Amir Temur davrida emas, balki Qoraxoniylar hukmronligi davrida tiklangan, aniqrog‘i barpo etilgan. Ikkinchidan, aynan qoraxoniylar davrida tiklangan maqbaraning qayta ta‘mirlanishi ko‘plab maqbara va inshshotlar qatori Amir Temur farmoni bilan amalga oshirilgan bo‘lishi kerak. Bunga manbalar to‘g‘ridan-to‘g‘ri ishora qilmasada, maqbarada olib borilgan tadqiqotlarda Temuriylar davriga oid g‘ishtlarning aniqlanishi bundan dalolat bermoqda [7, b. 59-60]. Uchinchidan, adabiyotda keltirilgan maqbaraning buzib tashlanishi bilan bog‘liq sana noto‘g‘ri, deb o‘ylaymiz. Sababi, o‘z davrida A.Pisarchik xalq tilidagi “Imom shayx Qutayba mozori”ni 1946 yili ziyorat qilgan vaqtda mahalliy aholi bilan suhbat chog‘ida uncha katta bo‘lmagan maqbara pishiq g‘ishtdan tiklanganligi, uni Yusuf Ali Musaev bir





ISSN (E): 2181-4570 ResearchBib Impact Factor: 6,4 / 2023 SJIF 2024 = 5.073/Volume-2, Issue-5

necha marta, oxirgi marta esa 1938 yili ko‘rganligi bo‘yicha ma‘lumot bergan. Shuningdek, mazkur binoning peshtoq qismi balandligi 4 metr, eni 3 metr bo‘lganligi qayd etilgan [8, s. 172]. Shu jihatdan aytish mumkinki, maqbara 1938 yildan keyin buzib yuborilgan. Chunki A.Pisarchik bu yerni ziyorat qilgan vaqtda faqatgina yaxshilab somon-loy bilan suvalganiga ko‘p bo‘lmagan ochiq maydonda turgan sag‘anani va uning ustida 2 dona odatda maqbara peshtoqlariga qo‘yiladigan bezakli qoplamalar (plitalar) bo‘laklarini uchratgan xolos. Demak bu yerda qoraxoniylar davrida barpo etilgan maqbara, mo‘g‘ullar bosqini vaqtida vayronaga kelib qolgan, keyinchalik Amir Temur farmoniga ko‘ra qayta ta‘mirlab tiklangan va 1939-1940 yillar oralig‘ida yana buzib yuborilgan bo‘lishi mumkin. Keyingi maqbara tiklanishi 1975 yillarda amalga oshirilgan bo‘lib, u ko‘proq qadimgi ko‘rinishni emas, balki o‘sha vaqtdagi zamonaviy ko‘rinishdagi kichik bir imorat sifatida sag‘ana ustiga barpo etilgan [14]. Lekin hozirda ushbu inshoot ham buzilib, o‘rnida muhtasham yangi maqbara qayta qurilgan.

Vodiyning shimoliy qismida XI-XII asrga oid yana bir maqbara barpo etilgan bo‘lib, u ham aholi tomonidan ziyoratgoh – muqaddas joy sifatida sanaladi. Bu obidalar tarixiy manba va xalq og‘zaki ma‘lumotlarida “Safedbulon” (safid – *oq*, bulon – *ayol*, boshqa manbalarda *bir shoxli*, *elk* ma‘nosida ham kelgan) va “Shox Fozil” (asl ismi Mahmud ibn Nasr bo‘lgan Shox Jarirning o‘g‘li Shox Fozil sharafiga atalgan) majmuasi nomi bilan ataladi.

Ushbu maqbaralar O‘rta Osiyoda qoraxoniylar davrida eng yuqori ijtimoiy-iqtisodiy hayot darajasi bo‘lganligidan darak beradi. Fikrimizcha, bu davrda ko‘plab maqbaralar qurilgan bo‘lib, ularning aksariyat qismi yuqori darajali insonlar, diniy ulamolar va islom dini targ‘ibotchilari sharafiga bunyod etilib, ziyoratgohlarga aylantirilgan.

Shox Fozil maqbarasiga keng to‘xtalmasakda, unda islom san‘ati, arab naqshlari, Qur‘ondan parchalar va fors tilidagi iqtiboslar mavjudligini alohida ta‘kidlashimiz joiz [15].

Xulosa o‘rnida aytish joizki, nafaqat Farg‘ona vodiysi hududida, balki butun O‘rta Osiyoda XI-XII asrlar iqtisodiy-ijtimoiy yuksalish davri bo‘lib, aynan shu vaqtda Qoraxoniylar sulolasi vakillari tomonidan o‘z hukmronligi o‘ratilgan o‘lkalarda yuqori martabali shaxsalar, diniy ulamolar, islom dini targ‘ibotchilari va alohida xizmatlari uchun ba‘zi shaxslarga atab maqbaralar barpo etishgan. Maqbaralar qabr va

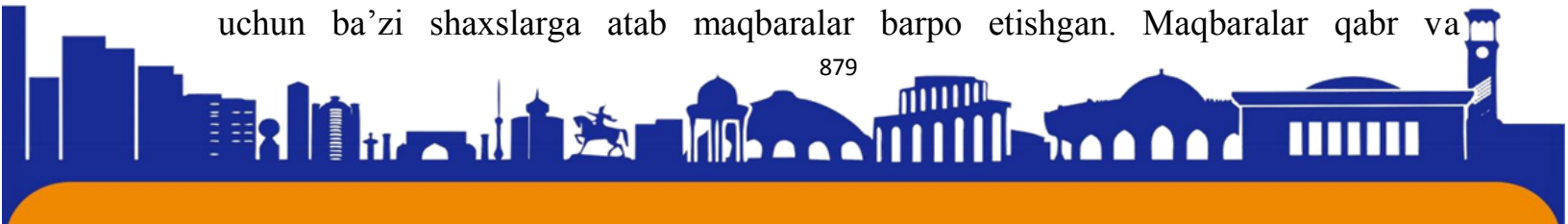



ISSN (E): 2181-4570 ResearchBib Impact Factor: 6,4 / 2023 SJIF 2024 = 5.073/Volume-2, Issue-5

sagʻanalarni himoya qilishi, oʻrab turishi bilan birga mahalliy va atrofdagi xalqlar uchun ziyoratgoh – sigʻinish, topinish joyi sifatidagi joy vazifasini ham oʻtagan.

FOYDALANILGAN MANBA VA ADABIYOTLAR:

1. **Абу Бакр Мухаммад ибн Джаʼфар ан-Наршахи.** История Бухары. Вступительная статья Д.Ю.Юсуповой. Перевод, комментарии и примечания Ш.С.Камолиддина. Археолого-топографический комментарий Е.Г.Некрасовой. – Ташкент.: SMI-ASIA, 2011. – 600 с.
2. **Арапов А.** Узбекистан / Художественная культура Центральной Азии и Азербайджана IX-XV вв. Том. IV. Архитектура. – Самарканд-Ташкент. МИЦАИ, 2013. – 280 с.
3. **Ахмад ибн Йахйя ибн Джабир Ал-Балазури.** Завоевание хоросана (Извлечение из сочинения “Футух Ал-Булдан”). Перевод с арабского, предисловие, комментарий и указатели кандидата исторических наук Г.Гоибова. Ответственный редактор - кандидат исторических наук Ю.С.Мальцев. – Душанбе.: Дониш, 1987. – 120 с.
4. **Бартольд В.В.** Сочинения. Общие работы по истории Средней Азии. Том II. Часть 1. – Москва. Изд-во Восточной литературы, 1963. – 1016 с.
5. **Джамал ал-Карший.** ал-Мулхакат би-с-сурах (Упоминание о некоторых знаменитых правителях и вазирях) / Отв. ред. А.К. Муминов. Введение, перевод с арабско-персидского, комментарии, текст, факсимиле Ш.Х. Вохидова, Б.Б. Аминова. – Алматы: Дайк-Пресс, 2005. – 416 с.
6. **Маньковская Л.Ю.** Формообразование и типология зодчества Средней Азии (IX – начало XX века). – Ташкент. Vaktria press, 2014. – 496 с.
7. **Матбобоев Б.Х., Хошимoa Х.Б., Рахмонов З.О.** Қутайба ибн Муслим макбараси хақида янги маълумотлар (қадимшунослар мулоҳазалари) // Итом Вuhорiy saboqlari. №2. 2022. – Б. 58-60.
8. **Писарчик А.К.** Некоторые данные по исторической топографии городов Ферганы // Сборник статей посвященных искусству таджикского народа. – Сталинабад. 1956. – С. 145-194.
9. **Прибыткова А.М.** Архитектура Средней Азии IX-X вв. / Всеобщая история архитектуры / Архитектура стран Средиземноморья, Африки и Азии VI-XIX вв. Том. VIII. – Москва. Изд-во литературы по строительству, 1969. – С. 197-218. – 490 с.

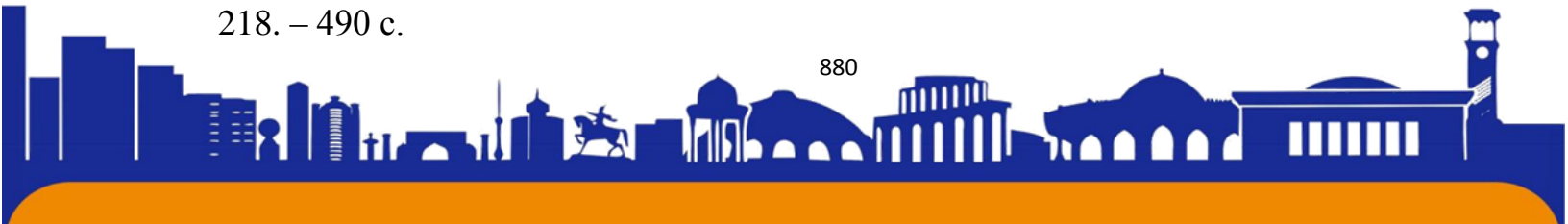



10. **Прибыткова А.М.** Архитектура Средней Азии XI-XII вв. / Всеобщая история архитектуры / Архитектура стран Средиземноморья, Африки и Азии VI-XIX вв. Том. VIII. – Москва. Изд-во литературы по строительству, 1969. – 218-257. – 490 с.
11. **Фильштинский И.М.** Халифат под властью династии Омейядов (661-750 гг.). – М.: Совето-принт, 2005. – 232 с.
12. **Хмельницкий С.** Между арабами и тюрками. Раннеисламская архитектура Средней Азии. – Берлин-Рига. 1992. – 341 с.
13. **Эралиев Б., Остонакулов И., Абдулаҳатов Н.** Ўзбекистон Зиёратгоҳлари ва қадамжолари. Андижон ва Наманган вилоятлари. Иккинчи китоб. – Тошкент.: Turon Zamin Ziyo, 2014. – 324 б.
14. <https://uzbekistan.travel/ru/o/mavzolej-kutejby-ibn-muslima/>
15. https://translated.turbopages.org/proxy_u/en-ru.ru.17eaf09a-665441c8-df1fdd33-74722d776562/https/en.wikipedia.org/wiki/Safedbulan

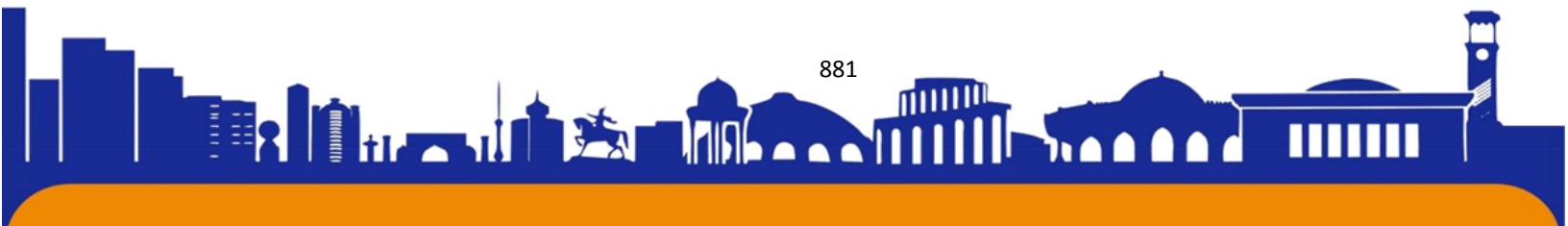



ЭКОНОМИЧЕСКИЕ, ЭКОЛОГИЧЕСКИЕ И СОЦИОКУЛЬТУРНЫЕ АСПЕКТЫ РАЗВИТИЯ КОСМИЧЕСКОГО ТУРИЗМА В XXI ВЕКЕ

Мамажонов Сардор Фаррухович
KIUT

Аннотация. Научная статья рассматривает актуальные аспекты развития космического туризма в XXI веке, сосредотачивая внимание на экономических, экологических и социокультурных факторах. Исследование представляет собой мультисферное исследование, охватывающее широкий спектр вопросов, связанных с перспективами и вызовами, с которыми сталкиваются компании и государства, стремящиеся осуществить экспансию в космической туристической индустрии. Авторы анализируют экономические выгоды и инвестиционные перспективы, связанные с развитием космического туризма, освещают вопросы устойчивости и экологические последствия космических полетов, а также исследуют влияние космического туризма на социокультурную среду, включая эффекты на культуру, образ жизни и межкультурное взаимодействие. Работа основана на анализе актуальных данных, статистики и теоретических концепций, с целью предоставить всестороннее понимание динамики и перспектив развития космического туризма в контексте современных вызовов и возможностей.

Ключевые слова: космический туризм, экономические аспекты, экологические аспекты, социокультурные аспекты, XXI век, инвестиции, устойчивость, экологические последствия, социокультурное воздействие, промышленность космического туризма.

ECONOMIC, ECOLOGICAL AND SOCIO-CULTURAL ASPECTS OF SPACE TOURISM DEVELOPMENT IN THE XXI CENTURY

Abstract. The scientific article examines the current aspects of the development of space tourism in the 21st century, focusing on economic, environmental and socio-cultural factors. The study is a multisphere study covering a wide range of issues related to the prospects and challenges faced by companies and states seeking to expand into the space tourism industry. The authors analyze the economic benefits and investment prospects associated with the development of space tourism, highlight issues of





ISSN (E): 2181-4570 ResearchBib Impact Factor: 6,4 / 2023 SJIF 2024 = 5.073/Volume-2, Issue-5

sustainability and environmental consequences of space flights, and explore the impact of space tourism on the socio-cultural environment, including effects on culture, lifestyle and intercultural interaction. The work is based on the analysis of current data, statistics and theoretical concepts in order to provide a comprehensive understanding of the dynamics and prospects of space tourism development in the context of modern challenges and opportunities.

Keywords: space tourism, economic aspects, environmental aspects, socio-cultural aspects, XXI century, investments, sustainability, environmental consequences, socio-cultural impact, space tourism industry.

ВВЕДЕНИЕ

Актуальность выбранной темы обусловлена тем, что туризм издавна считается одним из самых прибыльных и интенсивно развивающихся секторов мировой экономики, развитие туризма играет важную роль в решении социальных проблем. 1. Во многих странах мира туризм создает новые рабочие места, создает предпосылки для поддержания высокого уровня жизни населения и улучшения платежного баланса страны. Необходимость развития туристической отрасли связана с повышением уровня образования, улучшением системы здравоохранения населения, внедрением новых инструментов распространения знаний и т. д.

Внедрение новых технологий в туристический сектор привело к появлению новых видов туризма. Достижения в области новых технологий позволяют современным туристам посещать ранее недоступные места. Ярким примером является космический туризм. В настоящее время вполне возможно посетить орбитальную космическую станцию, если есть определенные материальные возможности. Космический туризм — это совершенно новая туристическая сфера, которая только начинает развиваться. Это самый дорогой и, пожалуй, самый экзотический вид экстремального туризма - путешествие на орбиту Земли. Они летают в космос или на околоземную орбиту исключительно в развлекательных или исследовательских целях. Есть много людей, которые мечтают даже уголками глаз увидеть бескрайние просторы нашей Галактики [1].

Возможные варианты развития космического туризма

Есть несколько возможных вариантов перемещения в космос:

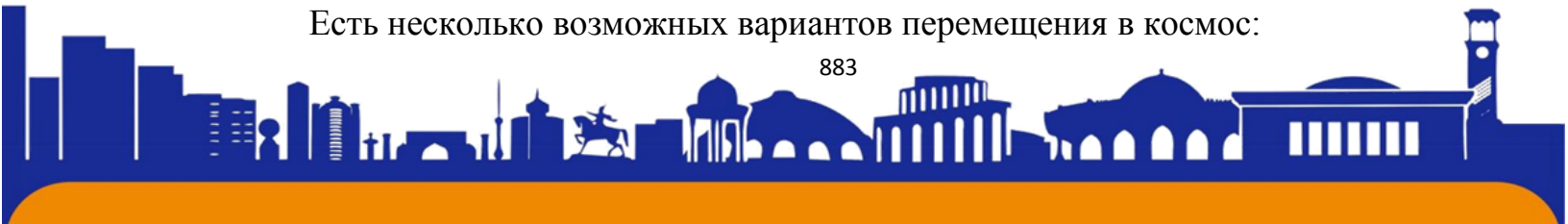



ISSN (E): 2181-4570 ResearchBib Impact Factor: 6,4 / 2023 SJIF 2024 = 5.073/Volume-2, Issue-5

Первый метод будет самым простым. В салоне могут разместиться пассажиры, желающие посетить космос. Устройство может летать над территорией Земли по просьбе пассажиров и избавляться от всего необходимого. Можно высадиться в районе полюсов и других интересных мест. Маршрут также может включать облет Луны и посадку на нее. После окончания экскурсии на борт садится еще одна группа туристов.

Второй вариант уже несколько серьезен. С помощью этого космического корабля элементы конструкции, из которых собран отель, непрерывно выводятся на орбиту. Это может быть довольно большой отель с десятками номеров и персоналом. Помните, что он искусственно создает гравитацию, поэтому проблем с длительным пребыванием не возникнет. (Мы уже знаем, как управлять гравитацией). В некоторых салонах вы можете отключить гравитацию и испытать эффекты невесомости любым человеком, которого захотите. Телескопы иногда оснащены для наблюдения как за объектами Солнечной системы, так и за удаленными объектами.

Следующий вариант - построить комплекс, в котором люди живут на Луне, где также есть возможность длительного проживания. Желающие могут посетить Марс и прожить там определенное количество времени. Облететь все планеты Солнечной системы - не проблема. Туристические поездки в различные места по всему миру уже стали обычным явлением, поэтому такие же полеты в Солнечной системе скоро станут обычным явлением.

Как *четвертый вариант*, можно приобрести это устройство как личное имущество. Вы можете летать куда угодно и когда угодно и летать много раз за 1 день. Чтобы взлететь, просто сядьте на стул, поверните переключатель, возьмите руль в свои руки и двигайтесь дальше. Этот процесс занимает несколько минут (как в оригинальном автомобиле). Запуск и посадка будут происходить с любой поверхности без взлетно-посадочной полосы. Вы можете хранить устройство в своем гараже. Нет необходимости в жестком грузовике возле гаража. Он отрывается от земли, выходит за дверь и вертикально входит в небо. Возврат производится таким же образом. Вы можете припарковаться на собственной крыше, в доме соседа или у фонарного столба. Он висит там несколько месяцев и потребляет немного энергии [2].

Развитие космического туризма в XXI веке вызывает повышенный интерес





ISSN (E): 2181-4570 ResearchBib Impact Factor: 6,4 / 2023 SJIF 2024 = 5.073/Volume-2, Issue-5

в силу своего потенциала как нового сегмента туристической индустрии. Этот вид туризма открывает перед человечеством новые возможности для исследования космического пространства, обогащает нашу культурную память и привносит в современную экономику новые перспективы. Взгляд на эту тему через призму экономических, экологических и социокультурных аспектов позволяет оценить полный спектр последствий и перспектив этого феномена.

Экономические аспекты:

Инвестиции и прибыль: Космический туризм представляет собой перспективную область инвестиций. Компании, занимающиеся разработкой космических туристических услуг, привлекают инвесторов, заинтересованных в высоких доходах.

Создание рабочих мест: Развитие космического туризма способствует созданию новых рабочих мест, начиная от специалистов по проектированию и строительству космических аппаратов до персонала, обслуживающего космические туристические полеты.

Экономический рост регионов: Места, откуда осуществляются космические запуски и куда приземляются космические корабли, могут ожидать экономический подъем за счет развития инфраструктуры и туристической деятельности [3].

Экологические аспекты:

Влияние на окружающую среду: космические запуски и полеты оказывают воздействие на окружающую среду, включая выбросы топлива и разнообразные отходы, что может повлиять на экосистемы и климат Земли.

Устойчивое развитие: для успешного развития космического туризма необходимо учитывать принципы устойчивого развития, включая снижение вредного воздействия на окружающую среду и бережное использование ресурсов.

Социокультурные аспекты:

Повышение культурного осведомленности: космический туризм способствует расширению культурных горизонтов, обогащая наше понимание Вселенной и нашего места в ней.

Межкультурное взаимодействие: космические экспедиции и пребывание в космосе создают уникальные возможности для межкультурного обмена и

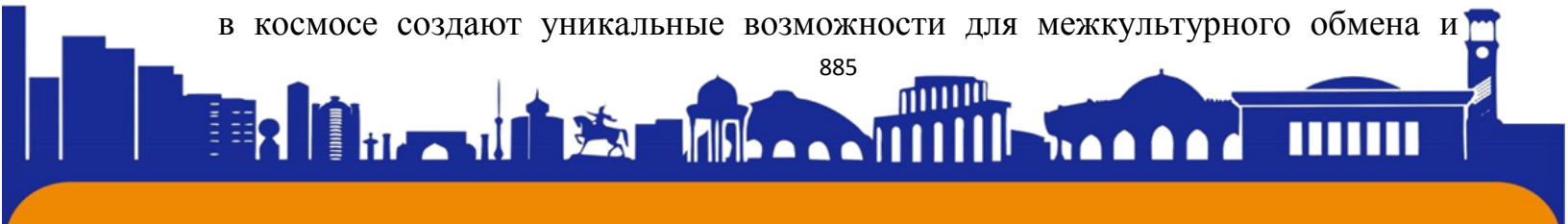



ISSN (E): 2181-4570 ResearchBib Impact Factor: 6,4 / 2023 SJIF 2024 = 5.073/Volume-2, Issue-5

сотрудничества, сближая людей различных культур и национальностей.

Психологические аспекты: путешествие в космос может оказывать значительное влияние на психологическое состояние человека, что требует изучения и адаптации подходов к обеспечению психологической поддержки для космических туристов.

Исследование этих аспектов необходимо для обеспечения устойчивого и этичного развития космического туризма в XXI веке, который был бы выгоден для общества в целом, а также для сохранения нашей планеты и культурного многообразия [4].

Развитие космического туризма в наше время (на примере некоторых зарубежных космических компаний)

Таблица 1. Зарубежные космические туристические компании [5]

Главные частные компании	Virgin Galactic • EADS Astrium • Bigelow Aerospace • Blue Origin • Rocketplane • Space Adventures • Scaled Composites • The Spaceship Company
Организации	ARCASPACE • Astronaute Club Européen • LiftPort Group • Personal Spaceflight Federation • Space Tourism Society • Association of Autonomous Astronauts
Успешные корабли	SpaceShipOne • SpaceShipTwo • Genesis I • Genesis II
Жизнь в космосе	Орбитальная станция МКС • (Космическое поселение • Колонизация космоса • Коммерциализация космоса • Suborbital spaceplane- в будущем)

Наряду с традиционными туроператорами появилось много космических компаний.

Самая популярная компания, Virgin Atlantic Airways, занимается созданием пользовательских траекторий выравнивания. Владелец - Ричард Брэнсон. Он объявил о запуске нового космического проекта "Virgin Galactic". Этот проект был создан с использованием SpaceShipOne. - Гражданский пилотируемый орбитальный многоразовый космический корабль.

Идея создания этого корабля принадлежит компании Scaled Composites LLC (США). Компания разрабатывает и производит экспериментальные самолеты с

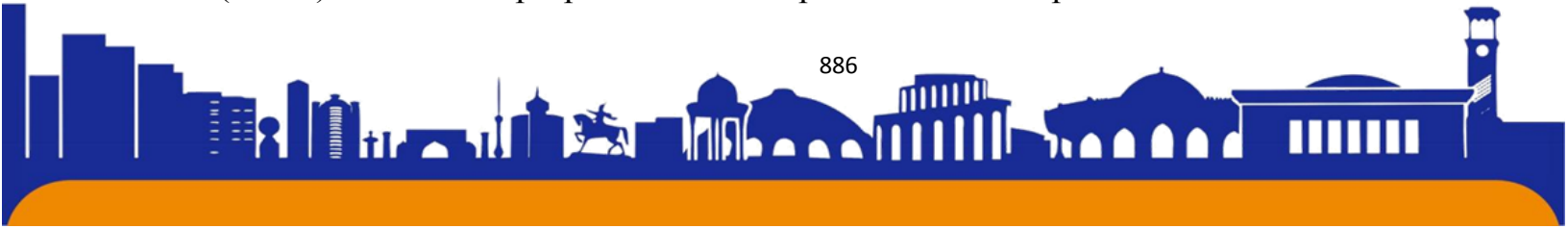



ISSN (E): 2181-4570 ResearchBib Impact Factor: 6,4 / 2023 SJIF 2024 = 5.073/Volume-2, Issue-5

1982 года. Целью создания этого корабля было участие в конкурсе Ansari X Prize [6].

Virgin Galactic планирует создать всего 5 космических кораблей и самолетов-носителей. Коммерческие полеты станут возможны после успешного испытательного полета и будут введены в эксплуатацию в 2012 году. Коммерческий тур длится 2,5 часа, в течение которых космические туристы будут находиться в невесомости в течение 6 минут. Поездка на орбиту обойдется любителям острых ощущений в 20 миллионов долларов, и это самый бюджетный вариант. Virgin Galactic уже создала клиентскую колонку. 330 человек подали заявки, забронировали места для космического корабля и вложили в проект 42 миллионов евро. Предоплата подлежит вашему запросу. Желающие попасть в число первых платят полную сумму сразу, желающие попасть в первую тысячу платят от 100 до 175 тысяч долларов, а остальные платят оставшуюся часть.

В европейской аэрокосмической сфере EADS (Европейская аэрокосмическая оборонная и космическая корпорация) является материнской компанией более известной "дочки" Airbus. EADS объявила о новой инициативе, которая поможет концернам зарабатывать деньги. К 2012 году EADS также будет заниматься космическим туризмом [6].

Тем не менее, будущая компания Space Island Group планирует построить на орбите целый город из внешнего топливного бака шаттла. Эти огромные резервуары вместимостью около 3000 кубических метров, которые будут заменены с учетом потребностей жителей, называются "жеоды" (от англ. Geode - полость горных пород). Проект включает 2 типа станций: станция невесомости и кольцевая станция с частичной гравитацией. Для первого варианта требуется 1 или более жеода, а для второго - 2. Вариант требует не менее 12.

Компания X Prize была основана на индивидуальные пожертвования. Его задача - создать недорогой вид транспорта для космических полетов. Для достижения этой цели в кратчайшие сроки был объявлен международный конкурс с призовым фондом 1000 миллионов долларов. Конкуренция последовала за идеей создания космического туризма, принадлежащего частным лицам, а не государству. Непременным условием является подъем самолета не менее чем на 100 км (ограничение по пространству) [7].

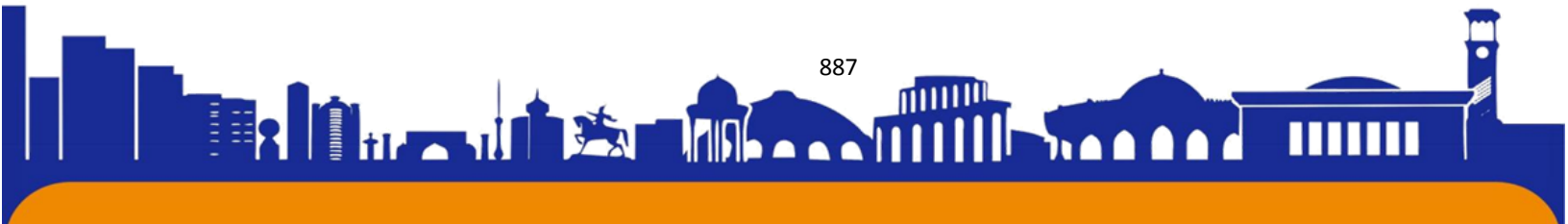



Компания Atlas Aerospace изучает возможность организации экспедиции на Луну, считая ее технически несложной. Сегодня возможность полета на Луну изучается с экономической точки зрения, но финансовый и инвестиционный анализ должен показать, когда это может быть реализовано. Однако предварительная "наземная" часть лунного проекта уже началась. Готовится установка симулятора, который максимально точно имитирует полет на Луну в режиме реального времени в зависимости от наземных условий. "Дорога" туда и обратно занимает 7 дней. Основной блок станции "Мир" использовался как импровизированный лунный модуль.

Но, тем не менее, космический туризм в настоящее время не является приоритетной целью человечества. В настоящее время изучение нашей планеты — это изучение всего, что находится за пределами границ: от соседней вселенной до далекой вселенной, планетных систем, галактик и, конечно же, неизведанных глубин нашей вселенной. В настоящее время для человечества гораздо важнее исследовать вселенную для дальнейшего расширения. Поскольку перенаселение нашей планеты больше не является чем-то таким невероятным, разработка различных космических ресурсов, которые могли бы использовать их в человеческих целях, например, разработка технологий, может улучшить качество жизни человека за счет вывода на орбиту более совершенных в технологическом отношении систем спутниковой связи. Однако это лишь одна из многих других причин, по которым сегодняшний космический туризм не пользуется таким большим спросом [4, 5].

Одной из проблем полётов в космос являются серьёзные последствия для здоровья, так как само пребывание человека в космическом пространстве оставляет неизгладимый след на его организме. Только от пребывания в невесомости выделяют такие последствия, как атрофирование мышц, ухудшения зрения, нарушение фосфорного обмена в костных тканях.

Для минимизации такого ущерба необходима тщательная тренировка путешественника. Если подготовка для суборбитального полёта может пройти за три дня, то для желающих посетить МКС она может занять от полугода. Так, Деннис Тито, являющийся первым космическим туристом, проходил подготовку к полету на протяжении 8 месяцев. За это время ему было необходимо не только физически подготовиться к полету, но и освоить навыки управления

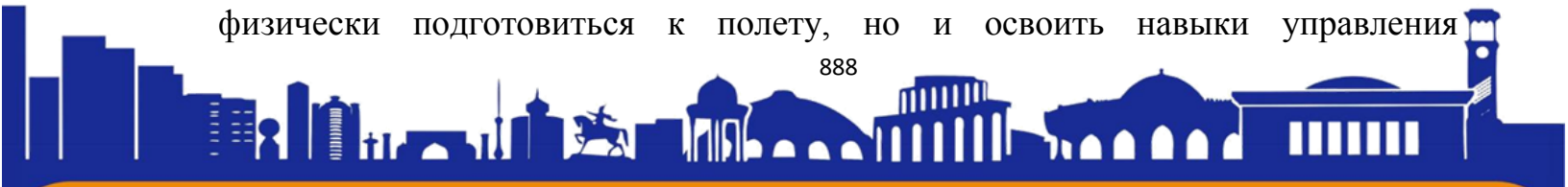



ISSN (E): 2181-4570 ResearchBib Impact Factor: 6,4 / 2023 SJIF 2024 = 5.073/Volume-2, Issue-5

космическим кораблем. Все это не производится за короткий срок и требует нервов, труда и пота.

Главной же проблемой можно обозначить экономический фактор, а именно дороговизну полётов за пределы нашей планеты. В данный момент цена для орбитального путешествия составляет около 30 млн. долларов. Такая сумма звучит неподъёмной для большинства населения земли и де-факто таковой и является. По этой причине такую роскошь, как туристический полет в космос может себе позволить лишь малый процент населения нашей планеты. Объясняется данная стоимость тем, что запуск человека в космос – достаточно опасный процесс и для обеспечения большей безопасности необходимо повысить затраты на производство запускаемого аппарата. К тому же, в большинстве своём ракеты являются одноразовыми носителями и при возвращении на землю приходят в негодность. Однако, уже сейчас разрабатываются многоразовые корабли и ракеты-носители, например, компанией Space-x или «Космокурс». Такой подход позволяет сократить немалое количество средств на запуск космических туристов в ближайшем будущем. Кроме того, в данный момент не существует конкуренции в области космических путешествий, так как не многие компании способны взяться за доставку путешественников в космос [8].

Однако, несмотря на все это, космический туризм имеет и свои перспективы. Так, например, профессор Стивен Колликот из американского Университета Пердью сравнивает космические полеты с авиаперелетами. Ведь еще несколько десятилетий назад авиаперелеты были также доступны лишь немногочисленному числу людей, числу людей, обладающему наибольшим количеством денежных средств. Сейчас авиаперелеты доступны практически каждому среднестатистическому человеку. Помимо этого, развитие космического туризма приведет к усовершенствованию аэрокосмических технологий. Это снизит цены на полеты, проводящиеся не только в развлекательных, но и научно-исследовательских целях, а также сократит время самого полета [2].

Решить дороговизну полетов могут также так называемые суборбитальные полеты, проводящиеся на одноименных летательных аппаратах. Разница в том, что при суборбитальном полете летательный аппарат совершает полет по баллистической траектории, не достигая орбиты земли, на высоте около 150 километров. Вкупе с развитием технологий это сможет сделать туристические





ISSN (E): 2181-4570 ResearchBib Impact Factor: 6,4 / 2023 SJIF 2024 = 5.073/Volume-2, Issue-5

полеты в космос доступными гораздо большему числу людей. Конечно, еще одним фактором являются деньги. Таким образом, по оценкам специалистов Роскосмоса, туристический туризм будет приносить предприятию сотни тысяч долларов в год. А с потенциальным увеличением числа будущих космических туристов их стало намного больше.

Из всего этого можно сделать вывод, что туристический туризм в настоящее время не является основной целью человечества во вселенной. Однако из-за наличия потенциальных перспектив в ближайшем будущем он может претерпеть собственное развитие. Это не только сделает счастливыми тех, кто мечтает увидеть вселенную своими глазами, но и послужит движущей силой в разработке технологий, необходимых для того, чтобы мы могли лучше исследовать глубины Вселенной.

Заключение

Научная статья осветила множество важных аспектов развития космического туризма в XXI веке, включая его экономические, экологические и социокультурные последствия. Рассмотрение этих аспектов позволило лучше понять сложность и многообразие факторов, влияющих на эту индустрию, а также выявить вызовы и возможности, которые она представляет.

Выводы:

1. *Инвестиционный потенциал*: космический туризм представляет собой перспективную область для инвестиций, способную привлечь крупные средства и стимулировать инновации в космической индустрии.

2. *Экологические аспекты*: развитие космического туризма требует внимания к его экологическим последствиям и внедрению устойчивых практик, чтобы минимизировать негативное воздействие на окружающую среду.

3. *Социокультурное значение*: космический туризм не только расширяет горизонты человечества в плане познания Вселенной, но и способствует развитию межкультурного понимания и сближению народов.

4. *Необходимость дальнейших исследований*: для полноценного осуществления потенциала космического туризма необходимо проведение дополнительных исследований, включая оценку психологических аспектов космических путешествий и разработку стандартов устойчивого развития для космической индустрии.

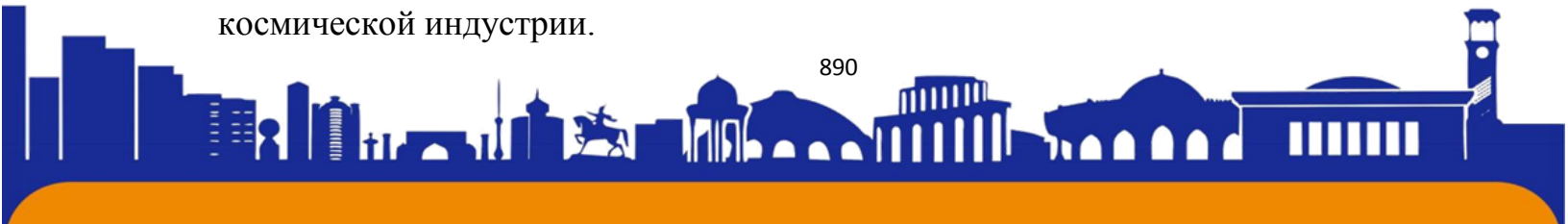



ISSN (E): 2181-4570 ResearchBib Impact Factor: 6,4 / 2023 SJIF 2024 = 5.073/Volume-2, Issue-5

В целом, космический туризм представляет собой захватывающую перспективу для человечества, которая требует баланса между экономическими выгодами, охраной окружающей среды и уважением к культурному наследию. Правильное управление этим процессом позволит сделать космическое пространство доступным и безопасным для будущих поколений.

Список использованных источников

1. Космический туризм [Электронный ресурс]. URL: <https://proza.ru/2015/02/22/1440> (дата обращения: 21.05.24)
2. Маркина А.Н. Космический туризм: основные проблемы и перспективы развития // Journal of Economy and Business, vol. 4-1 (62), 2020. – С. 185-187 – URL: <https://cyberleninka.ru/article/n/kosmicheskij-turizm-osnovnye-problemy-i-perspektivy-razvitiya/viewer> (дата обращения: 21.05.24)
3. На орбиту без визы: почему 2020 станет годом космического туризма [Электронный ресурс]. URL: <https://www.forbes.ru/forbeslife/391513-na-orbitu-bez-vizy-pochemu-2020-stanetgodom-kosmicheskogo-turizma> (дата обращения: 21.05.24)
4. Space Columbus. 55 years of Yuri Gagarin's flight. Available at: <http://tass.ru/spec/gagarin> (accessed 21.05.24).
5. Space tourism. Who can afford it. Available at: <http://fb.ru/article/53264/kosmicheskij-turizm-kto-mojet-egosebe-pozvolit> (accessed 21.05.24).
6. Monastyrnaya V.S. Space tourism: pros and cons. Aktual'nye problemy aviatsii i kosmonavtiki, 2016, vol. 2, no. 12, pp. 684–685. Available at: <http://elibrary.ru/item.asp?id=28146520>
7. The impact of COVID-19 on the space industry. Available at: <http://roscongress.org/materials/vliyanie-covid-19-na-kosmicheskuyu-promyshlennost/> (accessed 21.05.24).
8. Bodnya A.A. Space travel as an innovation in the field of tourist services. In: Tourism and hospitality through the prism of innovations: collection of articles of research and practical conference. 2017, pp. 17–20. Available at: <http://elibrary.ru/item.asp?id=29082510>

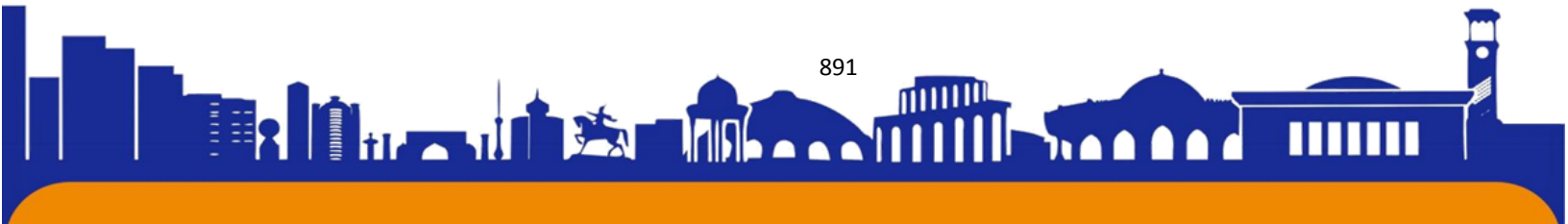



SURXONDARYO VILOYATIDA KICHIK BIZNES VA XUSUSIY TADBIRKORLIKNING XIZMAT KO'RSATISH SOHASIDAGI ULUSHI HAJMINI PROGNOZLASH

G.X. Egamnazarova

Termiz davlat universiteti

B.E. Turayev

Termiz davlat universiteti katta o'qituvchisi, i.f.f.d.

Annotatsiya: Ushbu maqolada Surxondaryo viloyatida kichik biznes va xususiy tadbirkorlikning xizmat ko'rsatish sohasidagi ulushi hajmini eksponentsial, chiziqli, polinomli, darajali, logarifmli trend modellari yordamida 2028 yilga qadar prognoz qilingan hamda iqtisodiy jarayonga eng mos model turi aniqlangan.

Kalit so'zlar: eksponentsial, chiziqli, polinomli, darajali, logarifmli trend modellari, regressiya.

FORECASTING THE SIZE OF THE SHARE OF SMALL BUSINESS AND PRIVATE ENTREPRENEURSHIP IN THE FIELD OF SERVICE PROVISION IN SURKHONDARYO REGION

Abstract: In this article, the share of small business and private entrepreneurship in the service sector in the Surkhondaryo region is forecasted using exponential, linear, polynomial, graded, logarithmic trend models until 2028, and the type of model most suitable for the economic process is determined.

Key words: exponential, linear, polynomial, rank, logarithmic trend models, regression.

ПРОГНОЗИРОВАНИЕ РАЗМЕРА ДОЛИ МАЛОГО БИЗНЕСА И ЧАСТНОГО ПРЕДПРИНИМАТЕЛЬСТВА В СФЕРЕ ПРЕДОСТАВЛЕНИЯ УСЛУГ В СУРХОНДАРЬИНСКОЙ ОБЛАСТИ

Аннотация: В данной статье с использованием экспоненциальной, линейной, полиномиальной, градуированной, логарифмической трендовых моделей до 2028 года прогнозируется доля малого бизнеса и частного

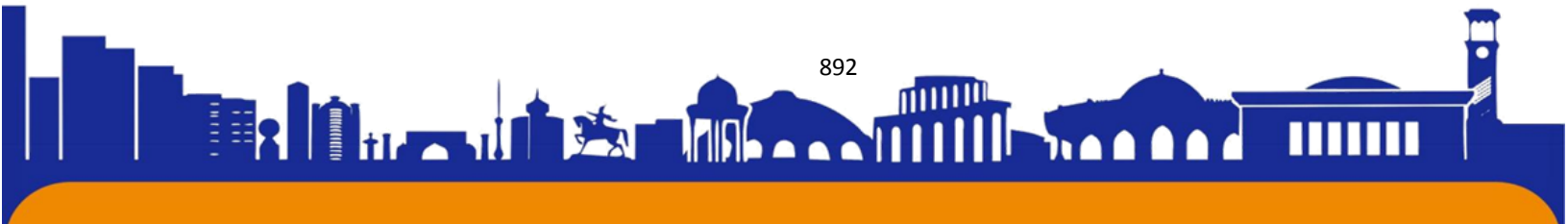



ISSN (E): 2181-4570 ResearchBib Impact Factor: 6,4 / 2023 SJIF 2024 = 5.073/Volume-2, Issue-5

предпринимательства в сфере услуг Сурхандарьинской области, а также тип модели, наиболее подходящий для экономического процесса. определен.

Ключевые слова: экспоненциальная, линейная, полиномиальная, ранговая, логарифмическая трендовая модель, регрессия.

Etakchi xorijiy davlatlarning (AQSh, Germaniya, Buyuk Britaniya) tajribasi shuni ko'rsatadiki, ijtimoiy-iqtisodiy rivojlanishda yangi darajasiga mintaqaviy darajada xizmat ko'rsatish sohasidagi chuqur o'zgarishlarsiz erishish mumkin emas¹¹⁰. Xizmat ko'rsatish sohasi aholi va korxonalariga turli xizmatlar ko'rsatish, ishlab chiqarish samaradorligini oshirish va turmush darajasini oshirishga ko'maklashish orqali iqtisodiyotni rivojlantirishda muhim o'rin tutadi.

Xizmat ko'rsatish sohasi samaradorligini istiqbollarni taxmin qilish biznes jarayonlarini optimallashtirish, resurslarni rejalashtirish, risklarni boshqarish va asoslangan qarorlar qabul qilish uchun muhimdir. Bu soha korxonalari rivojlanish strategiyasini samarali shakllantirish, mijozlarga xizmat ko'rsatish darajasini oshirish va moliyaviy natijalarni yaxshilash imkonini beradi. Shu jihatdan, uning kelgisida vujudga kelishi mumkin bo'lgan holatlarini modellashtirish ahamiyatli hisoblanadi.

Surxondaryo viloyatida kichik biznes va xususiy tadbirkorlikning xizmat ko'rsatish sohasidagi ulushi hajmini tadqiq etishda ko'rsatkichlarning yillar oralig'idagi o'zgarishini o'rganish ahamiyati katta. Sababi, o'tmish va hozirgi tendentsiyalar, qonuniyatlar va aloqalar kelgusi rivojlanish tendentsiyalariga ta'sir etadi. Bunday holatlarda trend modellari bilan prognozlashtirish ko'rsatkichlarning nazariy qiymatlarini aniqlash orqali kelgusi holatni tadqiq etish imkonini beradi. Trend modellari tajribalarda keng qo'llaniladigan eng sodda prognozlash modellaridan biri hisoblanadi.

Trend - jarayonning uzoq vaqt davomida barqaror, tizimli o'zgarishidir. Shu munosabat bilan modellashtirilgan ijtimoiy-iqtisodiy tizimning rivojlanishi tendentsiya va asosiy ko'rsatkichlar orqali aks ettiriladigan iqtisodiy-matematik dinamik model trend modeli deb ataladi. Unda natijaviy belgi sifatida o'rganayotgan ko'rsatkich, omil

¹¹⁰ Молев М.Д. Региональная сфера обслуживания: концепция развития. Научный журнал Сервис PLUS, №3, 2009.

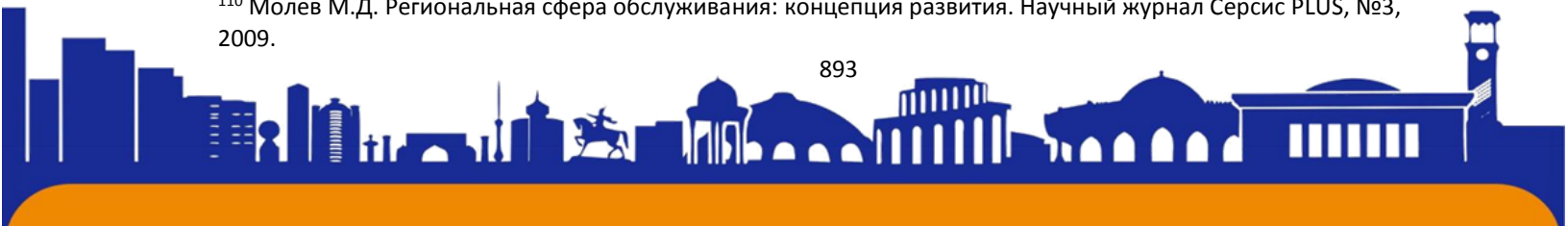

belgi sifatida esa kuzatuv davri soni olinadi. Odatda trend modellari umumiy ko'rinishi quyidagicha bo'ladi¹¹¹:

$$y_t = f(t) + \varepsilon_t \quad (1)$$

bu yerda, $f(t)$ - jarayonlarning vaqt bo'yicha yo'nalishining doimiy tarkibiy qismi; ε_t - tasodifiy tarkibiy qism;

Trend modellarining keng qo'llaniladigan quyidagi turlari mavjud^{112 113 114 115}:

- $y = a + bt$ - chiziqli trend modeli
- $y = ae^{bt}$ - eksponentsial trend modeli
- $y = a + b_1x + b_2x^2$ - 2-darajali polinom
- $y = at^b$ - darajali
- $y = a + blnt$ - logarifmik trend tenglamalari

Odatda, trend parametrlari eng kichik kvadratlar usuli yordamida baholanadi. Egri chiziqli trend modellari logarifmlash yo'li bilan chiziqli trend ko'inishiga keltiriladi va tegishli hisob-kitoblar amalga oshiriladi.

Eng maqbul modelni tanlash uchun ularning determinatsiya koeffitsienti va xatoliklariga ko'zdan kechiriladi.

rxondaryo viloyatida kichik biznes va xususiy tadbirkorlikning xizmat ko'rsatish sohasidagi ulushi hajmini eksponentsial, chiziqli, darajali va 2-tartibi polinom trend modellari bilan modellashtirish uchun Microsoft Excel dasturiy ta'minotining «Анализ данных» paketidan foydalangan holda amalga oshirildi. Dastlab tahlil uchun 1-jadvaldagi ma'lumotlardan foydalanildi.

1-jadval

Surxondaryo viloyatida kichik biznes va xususiy tadbirkorlikning xizmat ko'rsatish sohasidagi ulushi hajmi (mlrd so'm)¹¹⁶

¹¹¹ Фукина С.П. Трендовые модели в экономических исследованиях // Экономический анализ: теория и практика. 2011. №11. URL: <https://cyberleninka.ru/article/n/trendovye-modeli-v-ekonomicheskix-issledovaniyah> (дата обращения: 28.11.2023).

¹¹² Tuychiyeva, M. K., & Turayev, B. E. (2024). Trend modellari yordamida elektron tijorat aylanmasi hajmini modellashtirish va prognozlashtirish. Technical science research in Uzbekistan, 2(2), 193-199.

¹¹³ Mirzohidovna, P. M., & Turayev, B. E. (2024). Surxondaryo viloyati asosiy kapitalga kiritilgan investitsiyalar hajmini trend modellari orqali modellashtirish. Journal of Universal Science Research, 2(2), 296-302.

¹¹⁴ Xursanova, S. A., & Turayev, B. E. (2024). Hudud dehqonchilik mahsulotlari ishlab chiqarish hajmini trend modellari yordamida prognozlashtirish. Technical science research in Uzbekistan, 2(2), 200-208.

¹¹⁵ Tulaganova, M. H., & Turayev, B. E. (2024). Asosiy kapitalga kiritilgan investitsiyalarni trend modellari yordamida prognozlash (Surxondaryo viloyati misolida). Technical science research in Uzbekistan, 2(2), 223-230.

¹¹⁶ Surxondaryo viloyati Statistika boshqarmasi rasmiy sayti www.surxonstat.uz ma'lumotlari.





Yillar	y	Yillar	y
2010	653,6	2017	3 431,7
2011	847,9	2018	4 563,9
2012	1 088,4	2019	4 879,9
2013	1 388,2	2020	5 331,3
2014	1 845,6	2021	6 938,5
2015	2 360,0	2022	8 292,3
2016	3 015,2	2023	9 979,1

Tajriba uchun ma'lumotlarni MS Excelga yuklab oldik. Ma'lumotlar oraligini belgilab olib, "Вставка – Диаграмма – Точечная – Точечная" diagrammasini, keyin esa, istalgan nuqtani belgilab, sichqonchani o'ng tugmasini bosish orqali hosil qilinadigan menyudan "Добавить линию тренда..." ni tanladik. Natijada quyidagiga ega bo'ldik (1-rasm).

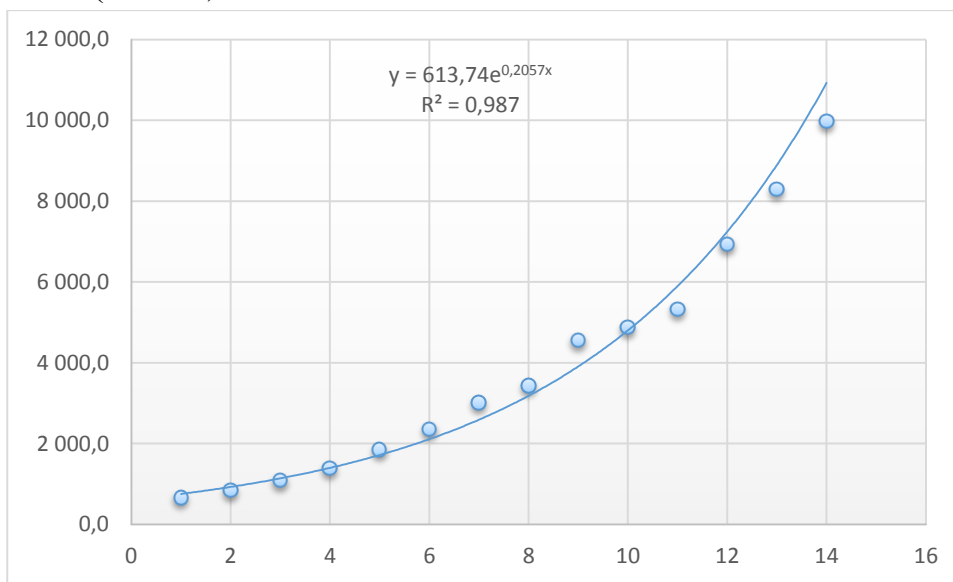

1-rasm. Eksponentsial trend modeli¹¹⁷

Boshqa model turlarini tanlab 2-5-rasmlardagi natijalarga ega bo'lamiz.

¹¹⁷ Muallif ishlanmasi

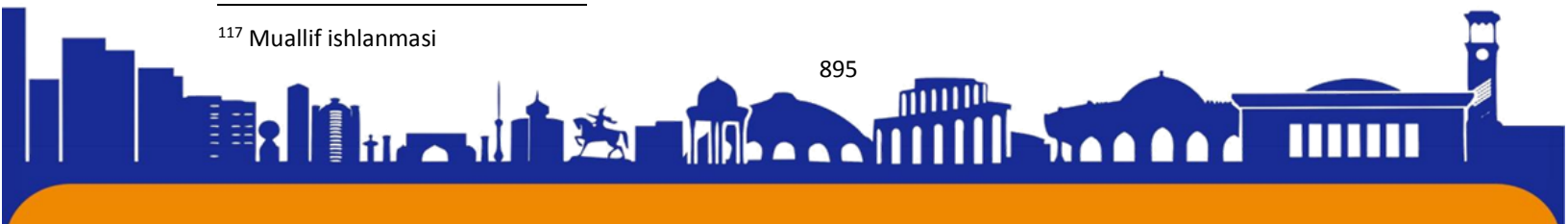

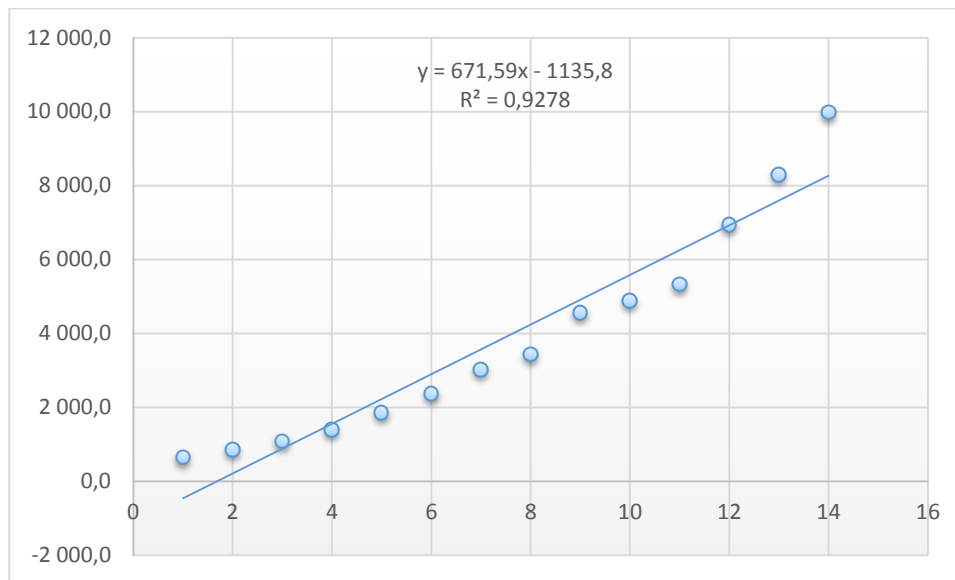

2-rasm. Chiziqli trend modeli

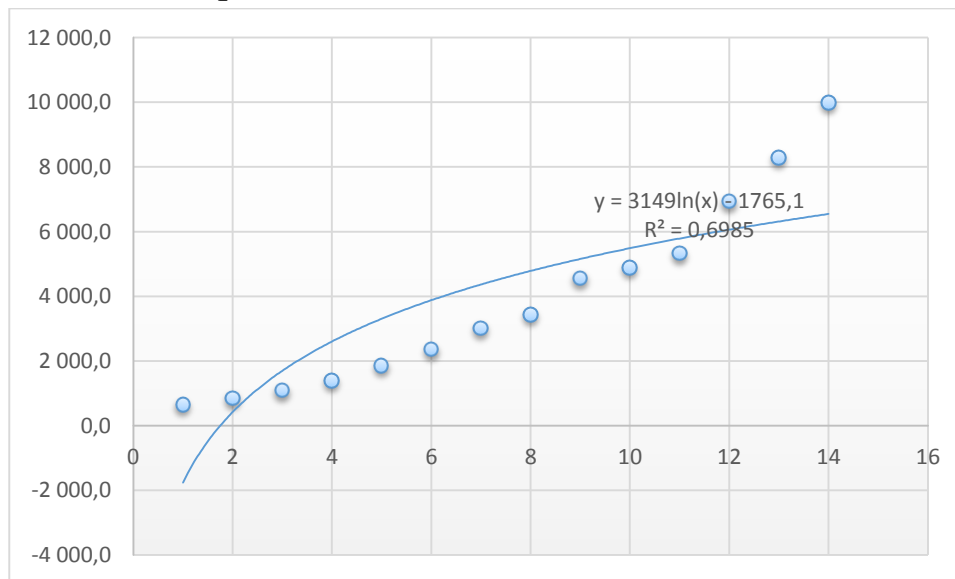

3-rasm. Logarifmik trend modeli

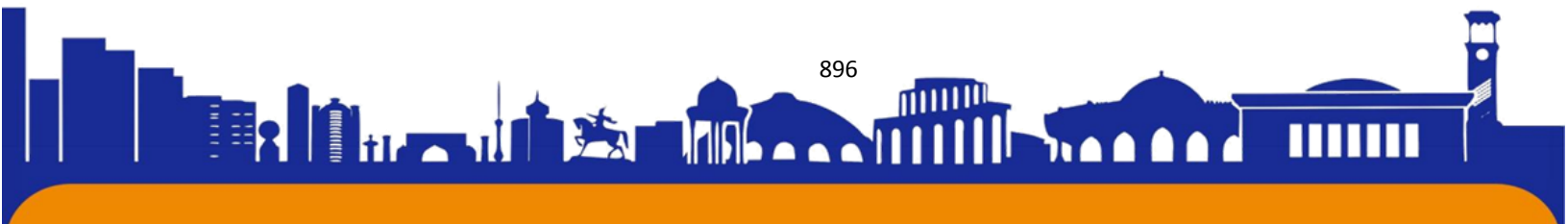

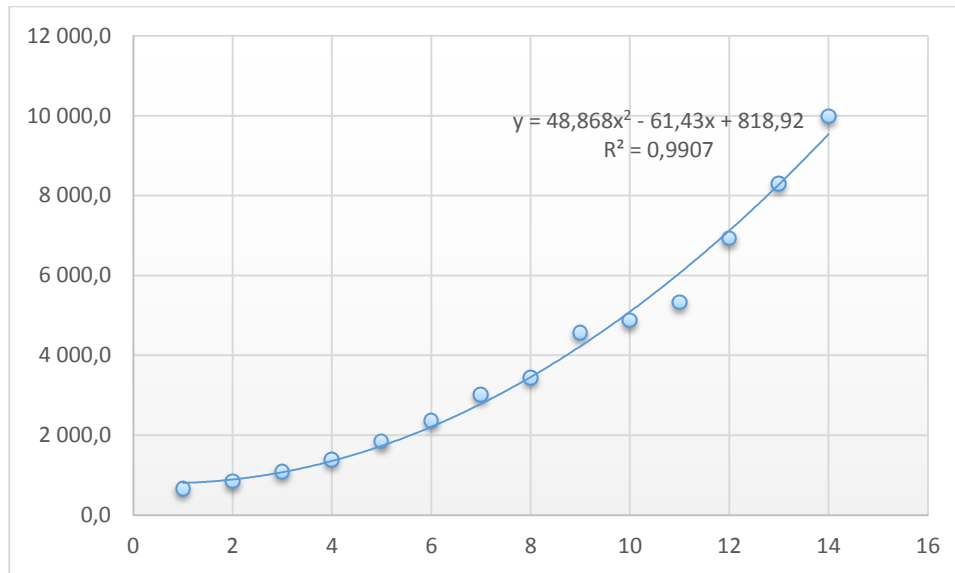

4-rasm. 2-darajali polinom trend modeli

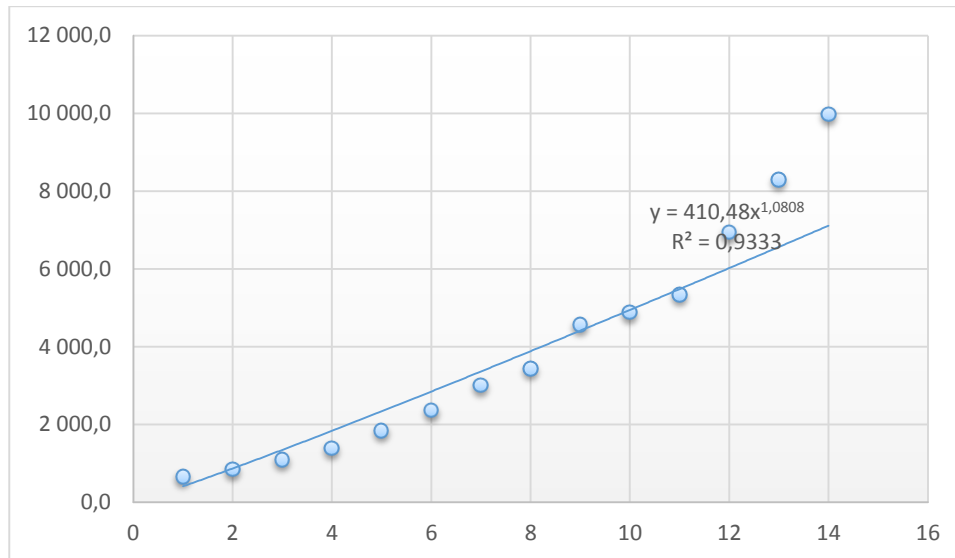

5-rasm. Darajali trend modeli.

Shunday qilib, barcha turdagi modellarni tuzib oldik. Endi ularning sifatini va ahamiyatlilikini tekshirib ko'ramiz (2-jadval).

2-jadval

Regression tahlil natijalari¹¹⁸

¹¹⁸ Muallif ishlanmasi

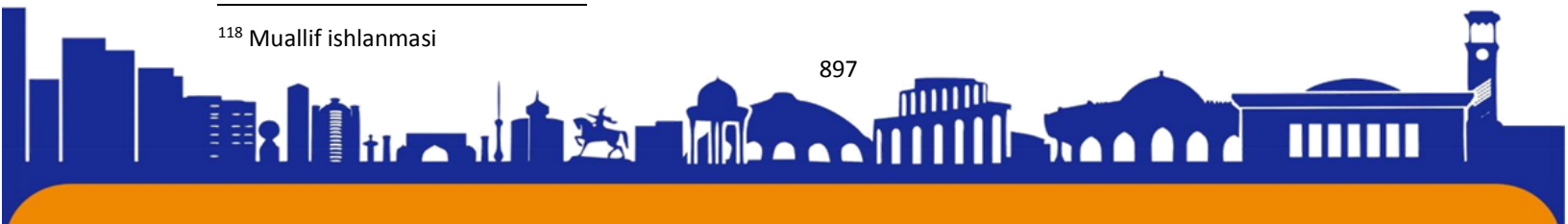



T/r	Model turi	Model tenglam,asi	Determinatsiya koeffitsienti
1	Ekspontentsial	$y = 613,74e^{0,2057t}$	0,987
2	Chiziqli	$y = 671,59t - 1135,8$	0,9278
3	Logarifmik	$y = 3149 \ln(t) - 1765,1$	0,6985
4	Polinomli	$y = 48,868t^2 - 61,43t + 818,92$	0,9907
5	Darajali	$y = 410,48t^{1.0808}$	0,9333

2-jadvaldan 2-darajali polinom trend modeli bo'yicha determinatsiya koeffitsienti eng katta. Demak, model sifati boshqalarga qaraganda yuqori. Modelning ahamiyatini Fisher mezoni bilan va parametrlari statistik ishonchliligini Styudent t mezoni bilan tekkrishilganda ba'zi koeffitsiyentlari statistik ahamiyatga ega bo'lmadi. Shu sababli o'zgarmas qatnashmagan 2-darajali polinom model turini tajribadan o'tkazdik (3-jadval).

3-jadval

Regression tahlil natijalari¹¹⁹

ВЫВОД ИТОГОВ					
<i>Регрессионная статистика</i>					
Множественный R	0,997				
R-квадрат	0,994				
Нормированный R-квадрат	0,911				
Стандартная ошибка	387,527				
Наблюдения	14				

¹¹⁹ MS Excelda shakllantirildi.

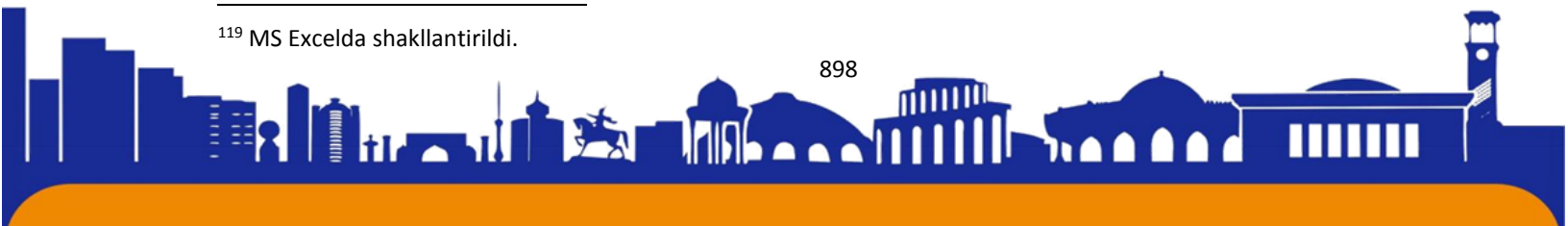



Дисперсионный анализ					
	<i>df</i>	<i>SS</i>	<i>MS</i>	<i>F</i>	<i>Значи- мость F</i>
Регрессия	2	321852164	160926082	1071,577	2,48E-13
Остаток	12	1802122,13	150176,84		
Итого	14	323654286			
	<i>Коэффи- циенты</i>	<i>Стандарт -ная ошибка</i>	<i>t-ста- тистика</i>	<i>P- Значени е</i>	<i>Нижние 95%</i>
У-пересечение	0	#Н/Д	#Н/Д	#Н/Д	#Н/Д
Переменная X 1	164,032	48,801	3,361	0,006	57,703
Переменная X 2	35,910	4,351	8,253	0,000	26,430

3-jadvalga ko'ra, Fisher F mezoni qiymati 1071,577. Bu qiymat jadval qiymatidan katta. Sababi, p-qiymat $2,48 \cdot 10^{-13}$ ga teng. Shuningdek, parametrlarining Student t mezoni bo'yicha qiymati esa 3,361 va 8,253 ga teng. Bunda p-qiymat 0,05 ahamiyatlilik darajasidan kichik. Demak, model iqtisodiy jarayonga mos.

Shunday qilib, rxondaryo viloyatida kichik biznes va xususiy tadbirkorlikning xizmat ko'rsatish sohasidagi ulushi hajmi bo'yicha modeli umumiy ko'rinishi quyidagicha bo'ldi:

$$y = 48,868t^2 - 61,43t + 818,92 \tag{2}$$

Bu modeldan foydalanib, hudud kichik biznes va xususiy tadbirkorlikning xizmat ko'rsatish sohasidagi ulushi hajmi prognoz qilindi. (6-rasm)

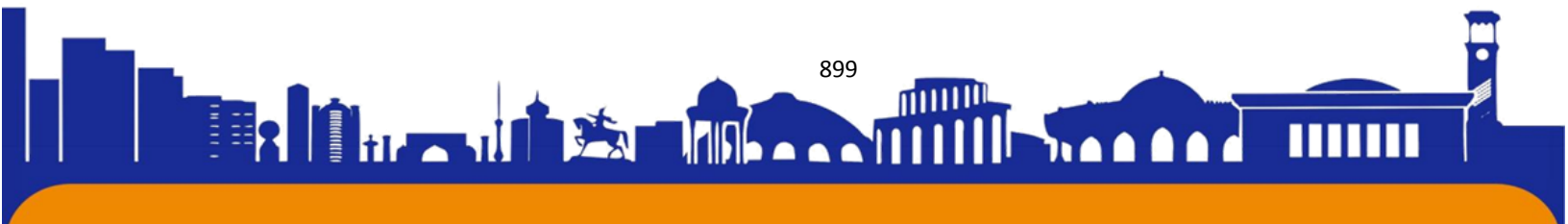

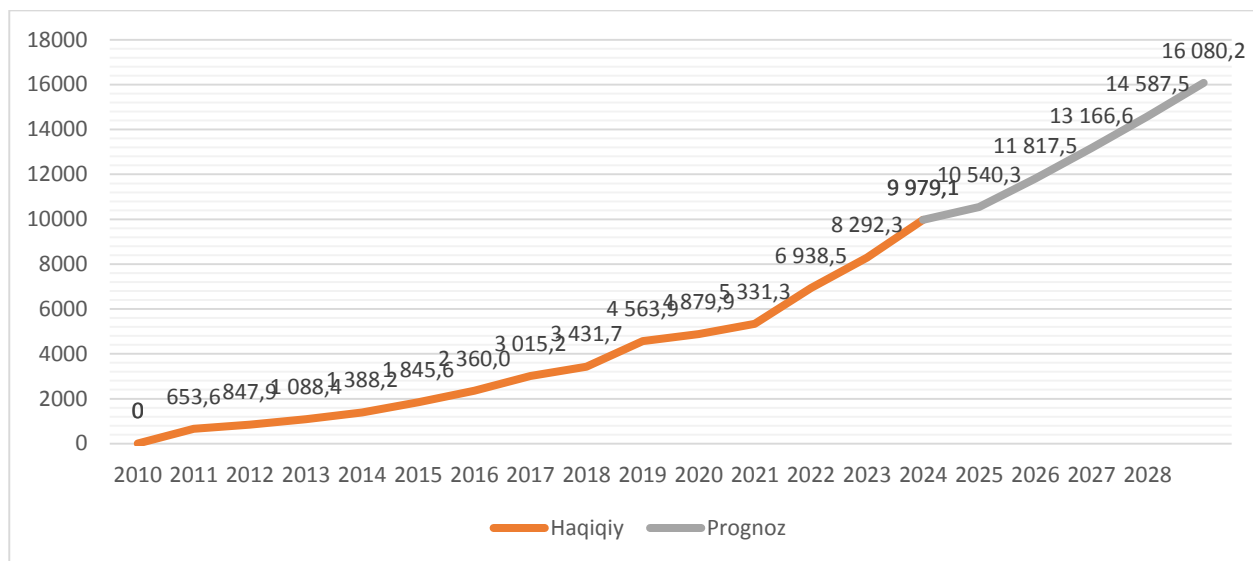

6-rasm. Surxondaryo viloyatida kichik biznes va xususiy tadbirkorlikning xizmat ko'rsatish sohasidagi ulushi hajmi (mlrd so'm).

6-rasmga ko'ra 2028 yilga kelib, rxondaryo viloyatida kichik biznes va xususiy tadbirkorlikning xizmat ko'rsatish sohasidagi ulushi hajmi 16 080,2 mlrd so'mni, o'sish esa 161% ni tashkil etishi kutilmoqda.

FOYDALANILGAN ADABIYOTLAR

47. Буранова, Л. В. (2023). Повышение эффективности управления кредитными ресурсами предприятия. *O'zbekistonda fanlararo innovatsiyalar va ilmiy tadqiqotlar jurnali*, 2(19), 329-333.

48. Фукина С.П. (2011). Трендовые модели в экономических исследованиях // *Экономический анализ: теория и практика*. №11.

49. Shodiyev T.Sh., Hakimov T.X., Boltaeva L.R., Ishnazarov A.I., Nurullayeva Sh., Muminova M.A. (2007). *Ekonometrika: o'quv qo'llanma*. – T.: TDIU – 178 b.

50. Тураев, Б. (2021). Корреляционно-регрессионный анализ доли строительных работ в валовом региональном продукте Сурхандарьинской области. *Экономика и инновационные технологии*, (6), 205-214.

51. Tuychiyeva, M. K., & Turayev, B. E. (2024). Trend modellari yordamida elektron tijorat aylanmasi hajmini modellashtirish va prognozlashtirish. *Technical science research in Uzbekistan*, 2(2), 193-199.

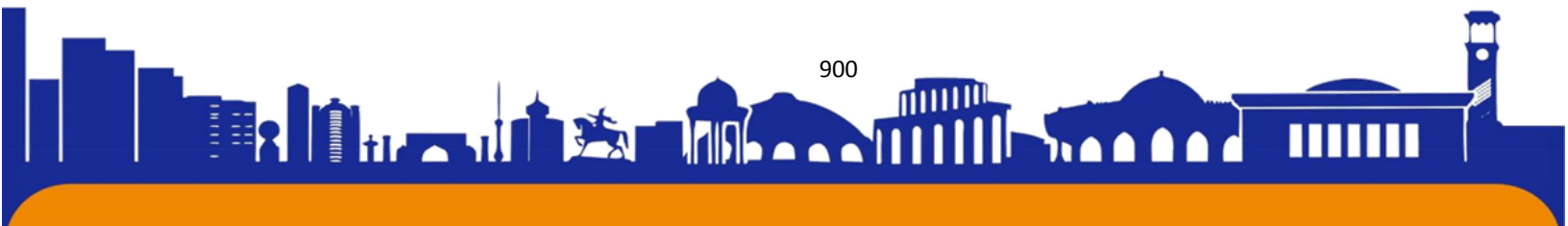



52. Xursanova, S. A., & Turayev, B. E. (2024). Hudud dehqonchilik mahsulotlari ishlab chiqarish hajmini trend modellari yordamida prognozlashtirish. *Technical science research in Uzbekistan*, 2(2), 200-208.

53. Mirzohidovna, P. M., & Turayev, B. E. (2024). Surxondaryo viloyati asosiy kapitalga kiritilgan investitsiyalar hajmini trend modellari orqali modellashtirish. *Journal of Universal Science Research*, 2(2), 296-302.

54. Tulaganova, M. H., & Turayev, B. E. (2024). Asosiy kapitalga kiritilgan investitsiyalarni trend modellari yordamida prognozlash (Surxondaryo viloyati misolida). *Technical science research in Uzbekistan*, 2(2), 223-230.

55. Субханова, М. А., & Тураев, Б. Э. (2024). Корреляционно-регрессионный анализ ликвидности коммерческих банков. *Multidisciplinary Journal of Science and Technology*, 4(3), 38-43.

56. Khurramov, E. X. (2019). Role of innovation in increasing efficiency of production of agricultural products in forestry. *Theoretical & Applied Science*, (10), 518-521.

57. Norbek, N. (2022). Agrar sohada raqamli texnologiyalarni qo 'llashning ustuvor yo 'nalishlari. *Архив научных исследований*, 2(1).

58. Khatamov, O. K., & Shakarova, D. R. (2023). Correlation-Regression Analysis Of The Main Use Indicators Of Railway Transport. *Baltic Journal of Law & Politics*, 16(3), 3657-3662.

59. Abdugabbarovna, D. L., & Abdurashidovich, A. O. (2024). The role of small business and private entrepreneurship in ensuring the employment of the population and increasing their income. *Open Access Repository*, 10(1), 54-57.

60. Safarovna K. S. et al. Surxondaryo viloyati aholi jon boshining asosiy kapitaliga o'zlashtirilgan investitsiyalar hajmini arima modeli yordamida prognozlashtirish //Journal of Universal Science Research. – 2024. – T. 2. – №. 2. – С. 257-266.

61. Буранова, Л. В. (2023). Повышение эффективности управления кредитными ресурсами предприятия. *O'zbekistonda fanlararo innovatsiyalar va ilmiy tadqiqotlar jurnali*, 2(19), 329-333.

62. Ortikov, S. M. (2021). Experience in statistical study and analysis of employment in foreign countries. *Thematics Journal of Business Management*, 10(7).

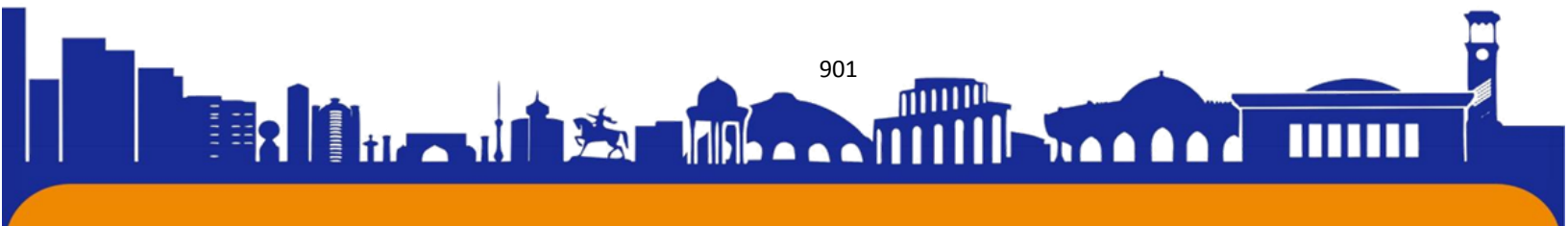



63. Khidirberdievich, A. E., & Mamadillayevich, Z. S. (2021). Issues of Regulation of Blockchains in the Digital Economy and World Experience in Reducing, Preventing the "Hidden Economy". *International Journal of Multicultural and Multireligious Understanding*, 8(7), 591-597.

64. Azamat, K., Akmal, I., Nusratillo, N., & Otabek, M. (2022). Improving The Investment Environment In The Country: The Role And Analysis Of Banks In The Modernization Of Industry. *Journal of Positive School Psychology*, 6(10), 2220-2227.

65. Allayor o'g'li, X. R. (2023). Globallashuv sharoitida hududning eksport salohiyatini yanada takomillashtirish yo'nalishlari. *Journal of Universal Science Research*, 1(6), 799-803.

66. Алтиев, А. С., Очилов, И. С., & Султонов, Х. Ф. (2021). Global experiences in improving the economic mechanisms of irrigated land improvement. *Экономика и социум*, (6-1), 418-426.

67. Turopova, N. (2023). O 'zbekiston moliya tizimida mahalliy moliyaning o'ziga xos xususiyatlari.

68. Solidjonovna, S. R. (2024). The role of localization of production in the stable and consistent development of the economy. *Web of Scientists and Scholars: Journal of Multidisciplinary Research*, 2(3), 1-4.

69. Gulnoza, E. (2024). The status of the population's use of the stock market in Uzbekistan. *Western European Journal of Linguistics and Education*, 2(4), 145-149.

70. qizi Egamnazarova, G. X. (2024). Kreditning mohiyati, asosiy funksiyalari va tashkil qilishning nazariy asoslari. *Multidisciplinary Journal of Science and Technology*, 4(3), 748-754.

71. qizi Egamnazarova, G. X. (2024). Kredit turlari va uning ilmiy-nazariy asoslari. *Multidisciplinary Journal of Science and Technology*, 4(3), 755-762.

72. qizi Egamnazarova, G. X. (2024). Aholi farovonligini oshirishda kredit mablag'laridan foydalanishning ilg'or xorij tajribalari. *Multidisciplinary Journal of Science and Technology*, 4(3), 763-770.

73. Allayarov, P. (2022). The factors affecting Kyrgyzstan's bilateral trade: a gravity-model approach. *Архив научных исследований*, 4(1).

74. Khassanov, F. O., Khuzhanazarov, U., Rakhimova, N., Esankulov, A., & Achilova, N. (2013). Two new species of Iris L.(Iridaceae Juss.) from Uzbekistan. *Stapfia*, 99, 1-3.

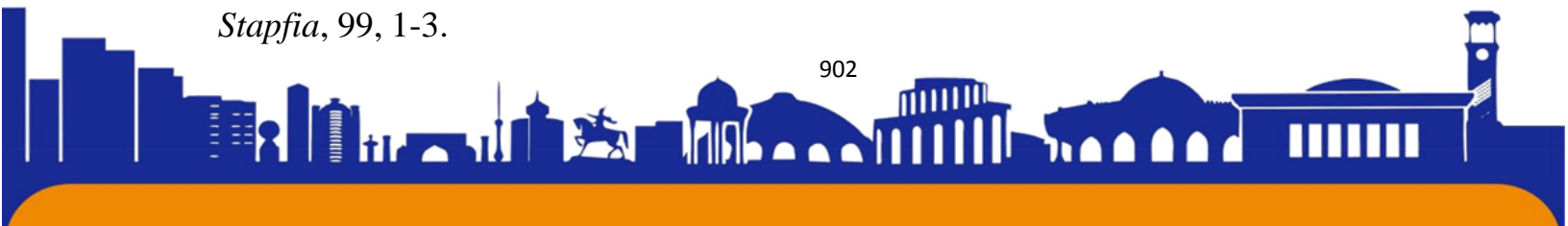



75. Bozorov, R. K., & Esankulov, A. E. (2019). Practice of analysis of financial stability indicators of major commercial banks in Uzbekistan. *International Journal of Advanced Science and Technology*, 28(20), 873-880.

76. Eshquvvatov, O. A. (2024). Activation of the human factor in the innovative economy. *Multidisciplinary Journal of Science and Technology*, 4(3), 475-479.

77. Eshquvvatov, O. A. (2024). The role of information in the implementation of foreign economic activity. *Multidisciplinary Journal of Science and Technology*, 4(3), 470-474.

78. Solijonovna, S. R. (2023). Import Replacement-As an Assistant Mechanism for Diversification of Production and Approval of Foreign Trade.

79. Sultonov, X. G. (2022). Effectiveness of attracting investments in improving the ecological condition of irrigated lands. *Экономика и соцуум*, (4-1 (95)), 56-60.

80. Allayor o'g'li, X. R. (2024). Eksport faoliyatini takomillashtirishning xorijiy mamlakatlar tajribasi. *Technical science research in uzbekistan*, 2(2), 154-160.

81. Norqobilov, N., & Abdullayev, J. (2023). Specific features of solving the housing problem in our country in the context of economic reforms. *Multidisciplinary Journal of Science and Technology*, 3(2), 21-23.

82. Jumanazar o'g'li, X. M., & Eshpo'latovich, A. J. (2024). Bozor iqtisodiyotining mazmuni va asosiy belgilari. *Ijtimoiy fanlarda innovasiya onlayn ilmiy jurnali*, 4(4), 39-41.

83. O'G'Li, S. M. F., & Eshpo'latovich, A. J. (2024). Iqtisodiyot va uning tarmoqlarini raqamlashtirish. Iqtisodiyot sohasiga raqamli texnologiyalarni olib kirilishi. *Ijtimoiy fanlarda innovasiya onlayn ilmiy jurnali*, 4(4), 56-60.

84. Surxondaryo viloyati Statistika boshqarmasi rasmiy sayti www.surxonstat.uz ma'lumotlari.

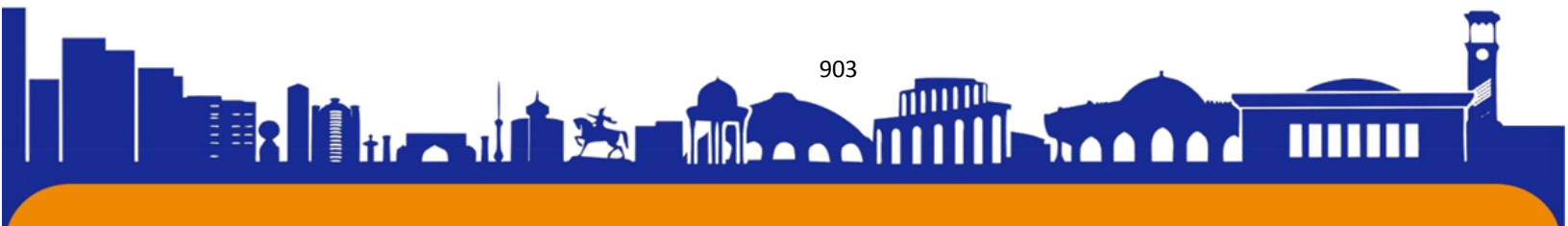



YALPI ICHKI MAHSULOT TENDENTSIYASINI EKONOMETRIK TADQIQ ETISH

G.X. Egamnazarova

Termiz davlat universiteti o'qituvchisi

X.B. Mamataliyev

Muzrabot xizmat ko'rsatish texnikumi direktori

Annotatsiya: Maqolada O'zbekiston Respublikasi yalpi ichki mahsulot hajmining choraklar bo'yicha o'zgarishi vaqtli qatori modellashtirilgan. Multiplikativ model tuzish orqali YaIM hajmi kelgusi 3 yil uchun prognoz qilingan.

Kalit so'zlar: Vaqtli qator, multiplikativ model, trend, mavsumiylik.

ЭКОНОМЕТРИЧЕСКОЕ ИЗУЧЕНИЕ ТЕНДЕНЦИЙ ВАЛОВОГО ВНУТРЕННЕГО ПРОДУКТА

Аннотация: В статье моделируется временной ряд изменения объема валового внутреннего продукта Республики Узбекистан по кварталам. Путем создания мультипликативной модели был спрогнозирован объем ВВП на ближайшие 3 года.

Ключевые слова: Временной ряд, мультипликативная модель, тренд, сезонность.

AN ECONOMETRIC STUDY OF GROSS DOMESTIC PRODUCT TRENDS

Abstract: The article models the time series of changes in the volume of the gross domestic product of the Republic of Uzbekistan by quarters. By creating a multiplicative model, the volume of GDP was forecast for the next 3 years.

Key words: Time series, multiplicative model, trend, seasonality.

Ma'lumki, yalpi ichki mahsulot (YaIM) mamlakat iqtisodiyoti holatini belgilovchi eng muhim ko'rsatkichdir. Agar u barqaror o'sib borsa, bu mamlakat iqtisodiyoti rivojlanayotganini anglatadi. 2023 yil yakunlari bo'yicha O'zbekiston Respublikasi YaIM hajmi 1 066 569 mlrd so'mni tashkil etgan. Aholi jon boshiga

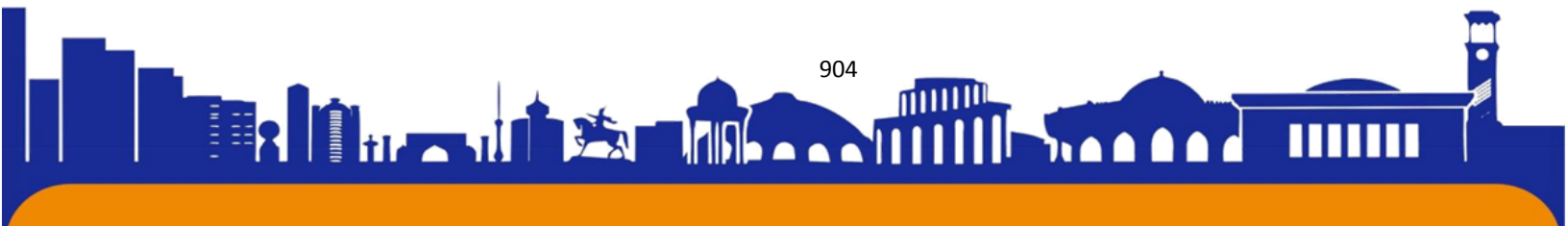



ISSN (E): 2181-4570 ResearchBib Impact Factor: 6,4 / 2023 SJIF 2024 = 5.073/Volume-2, Issue-5

29291,4 ming so'm, YaHMning o'sish surati esa 106 foiz bo'lgan. Choraklar kesimida YaHM darajalari 1-jadvalda berilgan.

1-jadval

O'zbekiston Respublikasi yalpi ichki mahsulot hajmi (mlrd so'm)¹²⁰

Yillar	Chorak	YaIM	Yillar	Chorak	YaIM
2016	I	47 816	2020	I	117 981
2016	II	114 568	2020	II	267 680
2016	III	185 110	2020	III	429 489
2016	IV	255 422	2020	IV	605 515
2017	I	53 985	2021	I	136 054
2017	II	131 713	2021	II	323 037
2017	III	221 431	2021	III	523 670
2017	IV	317 476	2021	IV	738 425
2018	I	77 923	2022	I	167 932
2018	II	187 168	2022	II	398 875
2018	III	305 271	2022	III	640 355
2018	IV	426 641	2022	IV	896 618
2019	I	98 744	2023	I	201 680
2019	II	233 452	2023	II	473 731
2019	III	380 930	2023	III	757 604
2019	IV	532 713	2023	IV	1 066 569

YaIM iqtisodiy faoliyatda eng ko'p qo'llaniladigan ko'rsatkichidir. U ma'lum bir mamlakatning iqtisodiy holatining o'sishi yoki pasayishini aniqlash, jahon iqtisodiyotini baholash va mamlakatlar iqtisodiyotini bir-biri bilan solishtirish uchun ham qo'llaniladi. Shu sababdan uning kelajakdagi qabul qilishi mumkin bo'lgan qiymatlarini prognozlash mamlakat iqtisodiyoti uchun muhim ma'lumotlarni olishga zamin yaratadi.

1-jadvalda keltirilgan vaqtli qator darajalari choraklik tendentsiyani tashkil etmoqda. Bunday vaqtli qatorlar additiv, multiplikativ, SAR, SMA, SARMA, SARIMA va boshqa turdagi regressiya tenglamalari bilan modellashtiriladi. Odatda model turini tanlashda vaqtli qator chizmasi ko'zdan kechiriladi (1-rasm).

¹²⁰ www.stat.uz - O'zbekiston Respublikasi Prezidenti huzuridagi Statistika agentligi ma'lumotlari



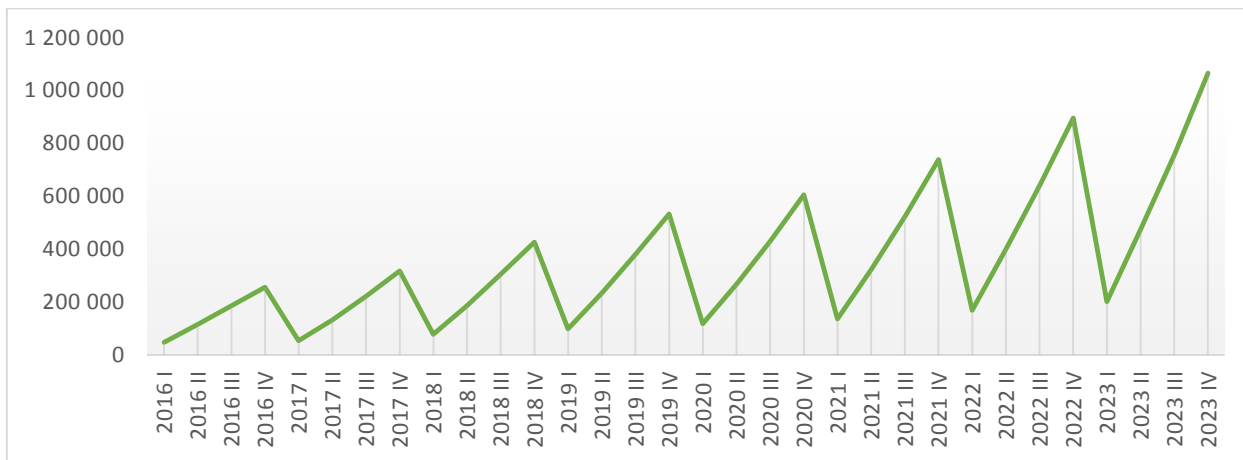

1-rasm. O'zbekiston Respublikasi yalpi ichki mahsulot hajmi¹²¹

1-rasmda vaqtli qator tebranish amplitudasi kengayib borayotganligini ko'rish mumkin. Demak, ushbu holatda quyidagi ko'rinishdagi multiplikativ vaqtli qator tenglamasini baholash maqsadga muvofiq:

$$Y = T \cdot S \cdot E \tag{1}$$

bu yerda, T – trend; S – mavsumiylik tarkibiy qism; E – tasodifiy xatolik.

(1) modelni baholash uchun dastlab mavsumiylikni aniqlanishimiz talab etiladi (2-jadval).

2-jadval

Mavsumiylik bahosini aniqlash bo'yicha hisob-kitoblar¹²²

Yillar	Chorak	YaIM (Y)	Sirg'aluvchi o'rtacha	Markazlashgan sirg'aluvchi o'rtacha	Mavsumiylik bahosi
2016	I	47816,2	-	-	-
2016	II	114568,0	150729,0	-	-
2016	III	185109,8	152271,2	151500,1	1,2
2016	IV	255421,9	156557,3	154414,3	1,7
2017	I	53985,2	165637,6	161097,5	0,3
2017	II	131712,5	181151,2	173394,4	0,8
2017	III	221430,7	187135,7	184143,5	1,2
2017	IV	317476,4	200999,7	194067,7	1,6

¹²¹ Muallif ishlanmasi.

¹²² Muallif ishlanmasi

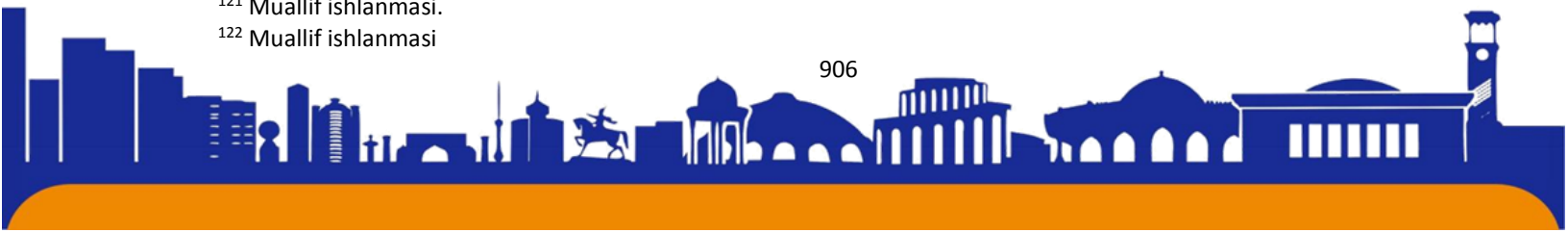



ISSN (E): 2181-4570 ResearchBib Impact Factor: 6,4 / 2023 SJIF 2024 = 5.073/Volume-2, Issue-5

2018	I	77923,4	221959,8	211479,8	0,4
2018	II	187168,2	249251,0	235605,4	0,8
2018	III	305271,3	254456,2	251853,6	1,2
2018	IV	426641,0	266027,1	260241,6	1,6
2019	I	98744,4	284941,8	275484,4	0,4
2019	II	233451,5	311459,7	298200,7	0,8
2019	III	380930,2	316268,8	313864,2	1,2
2019	IV	532712,5	324825,9	320547,3	1,7
2020	I	117981,0	336965,6	330895,7	0,4
2020	II	267679,7	355166,2	346065,9	0,8
2020	III	429489,1	359684,4	357425,3	1,2
2020	IV	605514,9	373523,6	366604,0	1,7
2021	I	136053,8	397068,7	385296,2	0,4
2021	II	323036,6	430296,3	413682,5	0,8
2021	III	523669,6	438265,9	434281,1	1,2
2021	IV	738425,2	457225,6	447745,8	1,6
2022	I	167932,1	486396,9	471811,3	0,4
2022	II	398875,5	525945,1	506171,0	0,8
2022	III	640354,9	534382,1	530163,6	1,2
2022	IV	896617,9	553096,0	543739,0	1,6
2023	I	201680,0	582408,2	567752,1	0,4
2023	II	473731,1	624896,0	603652,1	0,8
2023	III	757604,0	-	-	-
2023	IV	1066569,0	-	-	-

2-jadvalda keltirilgan mavsumiylik baholari o'rtacha qiymatlarini to'g'rilovchi koeffitsiyentga bo'lish orqali mavsumiylikni aniqlash mumkin (3-jadval)

3-jadval

Choraklar bo'yicha mavsumiylik tarkibiy qismi darajalari¹²³

Choraklar	I	II	III	IV
JAMI	2,5	5,5	8,5	11,5

¹²³ Muallif ishlanmasi

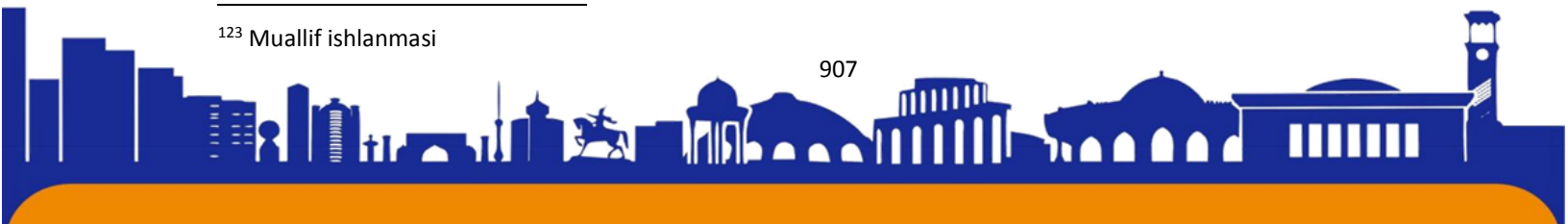



ISSN (E): 2181-4570 ResearchBib Impact Factor: 6,4 / 2023 SJIF 2024 = 5.073/Volume-2, Issue-5

O'rtachasi	0,354691	0,780581	1,209344	1,648744
To'g'rilovchi koeffitsiyent	0,99834			
Mavsumiylik (S)	0,355281	0,781879	1,211355	1,651485

Y natijaviy belgini (yoki (1) modelni) S ga bo'lish orqali T · E bahosi aniqlanadi:

$$\frac{Y}{S} = \frac{T \cdot S \cdot E}{S} = T \cdot E \tag{1}$$

Natijalar 4-jadvalda keltirilgan (4-jadval).

4-jadval

T · E qiymatlari¹²⁴

Yil	Chorak	T · E	Yil	Chorak	T · E
2016	I	134 586,96	2020	I	332 078,29
2016	II	146 529,11	2020	II	342 354,38
2016	III	152 812,17	2020	III	354 552,64
2016	IV	154 661,91	2020	IV	366 648,68
2017	I	151 950,83	2021	I	382 947,09
2017	II	168 456,36	2021	II	413 154,18
2017	III	182 795,89	2021	III	432 300,78
2017	IV	192 236,88	2021	IV	447 127,97
2018	I	219 329,10	2022	I	472 674,24
2018	II	239 382,58	2022	II	510 149,78
2018	III	252 008,20	2022	III	528 627,02
2018	IV	258 337,73	2022	IV	542 916,08
2019	I	277 933,37	2023	I	567 663,55
2019	II	298 577,54	2023	II	605 887,92
2019	III	314 466,24	2023	III	625 418,74
2019	IV	322 565,71	2023	IV	645 824,13

T · E bu trend va tasodifiy xatoliklardan iborat qator hisoblanadi. Odatda bunday qatordan trendni ajratish uchun eng kichik kvadratlar usulini qo'llash etarli hisoblanadi. Shu maqsadda $T = a + bt$ ko'rinishidagi chiziqli model tuzamiz (5-jadval).

¹²⁴ Muallif ishlanmasi

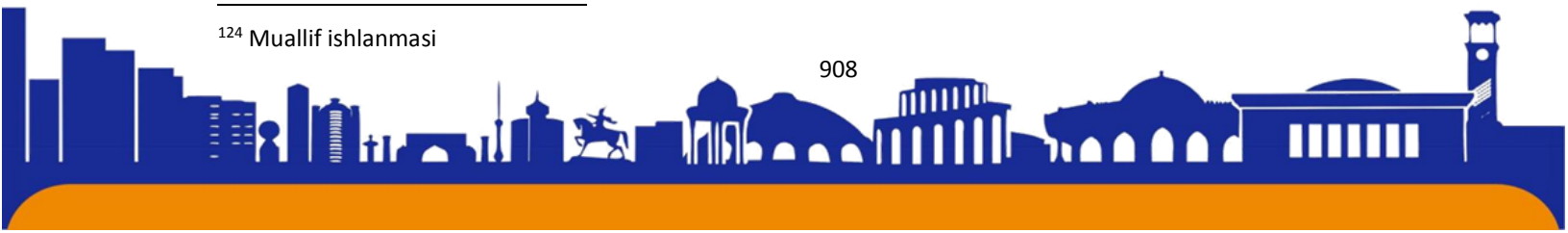



5-jadval

Regression tahlil natijalari¹²⁵

ВЫВОД ИТОГОВ					
<i>Регрессионная статистика</i>					
Множественный R	0,988				
R-квадрат	0,977				
Нормированный R-квадрат	0,976				
Стандартная ошибка	24 268,285				
Наблюдения	32				
Дисперсионный анализ					
	<i>df</i>	<i>SS</i>	<i>MS</i>	<i>F</i>	<i>Значимость F</i>
Регрессия	1	7,3654E+11	7,3654E+11	1 250,606	5,131E-26
Остаток	30	1,7668E+10	588949659		
Итого	31	7,5421E+11			
	<i>Коэффициенты</i>	<i>Стандартная ошибка</i>	<i>t-статистика</i>	<i>P-Значение</i>	<i>Нижние 95%</i>
Y-пересечение	73 785,166	8 785,266	8,399	0,000	55 843,259

¹²⁵ Muallif ishlanmasi

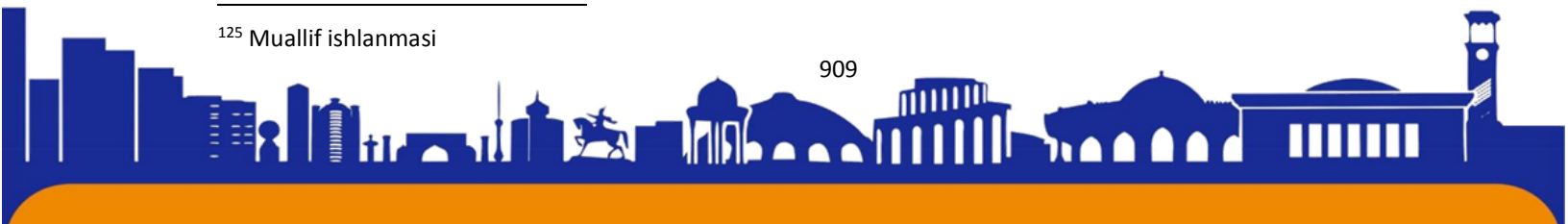

	16				
Переменная X 1	431,498	464,640	35,364	0,000	15 482,575

5-jadvalga ko'ra, Fisherning F mezonni hisoblangan qiymati $F_{his} = 1250,606$ ga teng. Bu esa $df_1 = m = 1$ va $df_2 = n - 1 - 1 = 30$ erkinlik darajasida hamda, $\alpha = 0,05$ ahamiyatlilik darajasidagi Fisherning jadval qiymati $F_{jad} = 4.17$ dan katta. Shuningdek (3) modelning parametrlari bo'yicha Styudentning t mezonni qiymatlari $t_a = 8,399$ va $t_b = 35,364$ ga teng. Bu esa $\alpha = 0,05$ ahamiyatlilik darajasi hamda $df = n - 1 = 31$ erkinlik darajasida Styudentning t mezonni jadval qiymati $t_{jad} = 2,04$ dan katta. Shu sababli model statistik ahamiyatga ega hisoblanadi.

Shunday qilib, trend tenglamasini quyidagicha yozish mumkin:

$$T = 73785,166 + 16431,498t \quad (2)$$

Shunday qilib, S mavsumiylik tarkibiy qism darajalari hamda T trend tarkibiy qismi modeli baholandi. Ulardan foydalanib, kelgusi 3 yil uchun prognoz qiymatlar ishlab chiqildi (6-jadval). Shuni aytib o'tish kerakki, vaqtli qatorning haqiqiy darajalari hamada tekislangan darajalari o'rtasidagi approksimatsiya hatoligi 6,61 foizni tashkil etdi.

6-jadval

Yalpi ichki mahsulot hajmining 2024-2026 yillar uchun prognoz qiymatlari¹²⁶

T/r	Yillar	Chorak	Mavsumiylik tarkibiy qismi, S	Trend tarkibiy qismi, T	Yalpi ichki mahsulot, \hat{Y}
1	2024	I	0,355281	616 024,6	218 862
2	2024	II	0,781879	632 456,1	494 504
3	2024	III	1,211355	648 887,6	786 033
4	2024	IV	1,651485	665 319,1	1 098 765
5	2025	I	0,355281	681 750,6	242 213
6	2025	II	0,781879	698 182,1	545 894
7	2025	III	1,211355	714 613,6	865 651
8	2025	IV	1,651485	731 045,1	1 207 310
9	2026	I	0,355281	747 476,6	265 564

¹²⁶ Muallif ishlanmasi

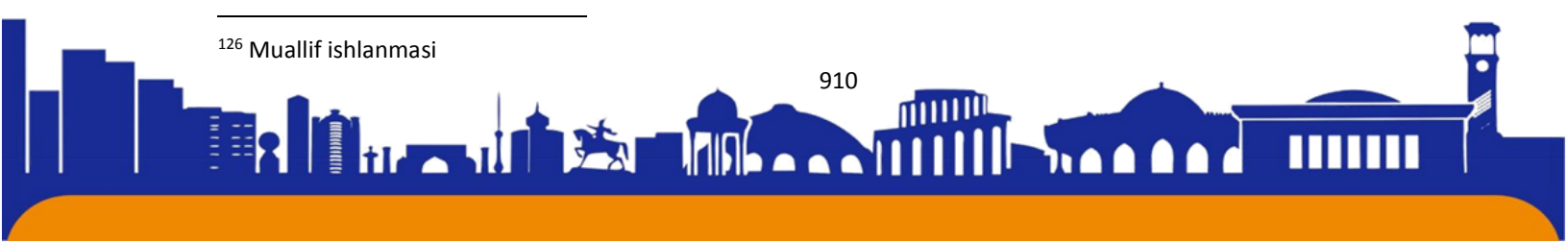



10	2026	II	0,781879	763 908,1	597 284
11	2026	III	1,211355	780 339,6	945 268
12	2026	IV	1,651485	796 771,1	1 315 856

Prognoz qiymatlarning chizmasi 2-rasmda berilgan:

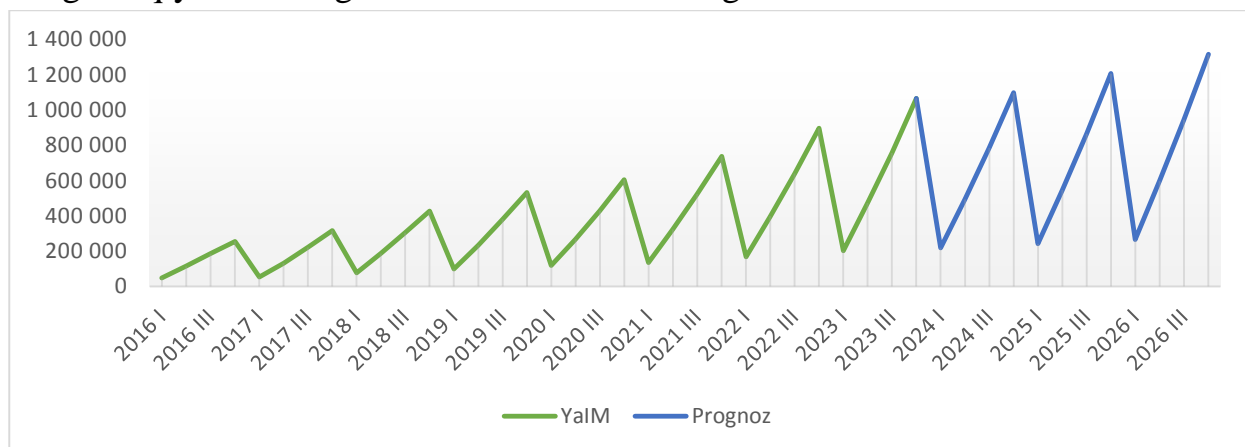

2-rasm. O'zbekiston Respublikasi yalpi ichki mahsulot hajmi (mlrd so'm)¹²⁷

Shunday qilib, 2027 yilga kelib, O'zbekiston Respublikasi yalpi ichki mahsulot hajmi 1 315 856 mlrd so'mni, o'sish esa 123% ni tashkil etishi taxmin qilinmoqda.

FOYDALANILGAN ADABIYOTLAR RO'YXATI

1. Буранова, Л. В. (2023). Повышение эффективности управления кредитными ресурсами предприятия. *O'zbekistonda fanlararo innovatsiyalar va ilmiy tadqiqotlar jurnali*, 2(19), 329-333.
2. Ergashevich, T. B. (2022). ISSUES OF SUSTAINABILITY OF DEVELOPMENT TRENDS OF THE CONSTRUCTION MATERIALS INDUSTRY OF SURKHANDARYA REGION. *Open Access Repository*, 8(12), 426-430.
3. Mamatkulova, S. F., & Turayev, B. E. (2024). Surxondaryoda to'qimachilik mahsulotlarini ishlab chiqarishni arima modeli asosida prognozlash. *Journal of Universal Science Research*, 2(1), 307-320.
4. Mamatkulova, X. N., & Turayev, B. E. (2024). Kichik biznes va xususiy tadbirkorlik subyektlarining sohalar bo'yicha tarkibiy o'zgarishlarini aniqlash orqali ularning rivojlanish darajasini o'rganish (Ryabsev indeksi). *Oriental renaissance: Innovative, educational, natural and social sciences*, 4(3), 112-116.

¹²⁷ Muallif ishlanmasi





ISSN (E): 2181-4570 ResearchBib Impact Factor: 6,4 / 2023 SJIF 2024 = 5.073/Volume-2, Issue-5

5. Mirzohidovna, P. M., & Turayev, B. E. (2024). Surxondaryo viloyati asosiy kapitalga kiritilgan investitsiyalar hajmini trend modellari orqali modellashtirish. *Journal of Universal Science Research*, 2(2), 296-302.
6. Субханова, М. А., & Тураев, Б. Э. (2024). Корреляционно-регрессионный анализ ликвидности коммерческих банков. *Multidisciplinary Journal of Science and Technology*, 4(3), 38-43.
7. Tulaganova, M. H., & Turayev, B. E. (2024). Asosiy kapitalga kiritilgan investitsiyalarni trend modellari yordamida prognozlash (Surxondaryo viloyati misolida). *TECHNICAL SCIENCE RESEARCH IN UZBEKISTAN*, 2(2), 223-230.
8. Тураев, Б. (2021). Корреляционно-регрессионный анализ доли строительных работ в валовом региональном продукте Сурхандарьинской области. *Экономика и инновационные технологии*, (6), 205-214.
9. Тураев, Б. Э. (2022). Моделирование изменения цен в промышленности строительных материалов (на примере Сурхандарьинской области). In *Современные тенденции развития финансово-банковского сектора в условиях экономической неопределенности* (pp. 71-75).
10. Тўраев, Б. Э., & Хатамов, О. Қ. Арима модели ёрдамида қурилиш ишлари ҳажмини прогноз қилиш (Сурхондарё вилоятида мисолида).“ *UzBridge*” электрон журнали, 74-84.
11. То'раев, В. Е. (2024). Mahalliy byudjet daromadlarini ARIMA modeli asosida prognozlash. *Journal of Universal Science Research*, 2(1), 141-149.
12. Turaev, B. E. (2021). Forecasting the volume of construction work using the arima model (on the example of Surkhandarya region). *Scientific progress*, 2(2), 1287-1290.
13. Tuychiyeva, M. K., & Turayev, B. E. (2024). Trend modellari yordamida elektron tijorat aylanmasi hajmini modellashtirish va prognozashtirish. *Technical science research in uzbekistan*, 2(2), 193-199.
14. Xursanova, S. A., & Turayev, B. E. (2024). Hudud dehqonchilik mahsulotlari ishlab chiqarish hajmini trend modellari yordamida prognozashtirish. *Technical science research in uzbekistan*, 2(2), 200-208.
15. То'раев, В. Е. (2024). Mahalliy byudjet daromadlarini ARIMA modeli asosida prognozlash. *Journal of Universal Science Research*, 2(1), 141-149.

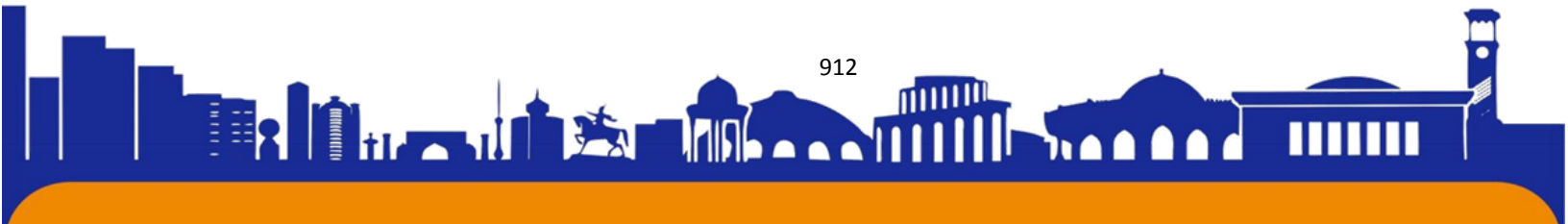



16. Turaev, B. E. (2021). FORECASTING THE VOLUME OF CONSTRUCTION WORK USING THE ARIMA MODEL (ON THE EXAMPLE OF SURKHANDARYA REGION). *Scientific progress*, 2(2), 1287-1290.
17. Mamatqulova, S. F., & Turayev, B. E. (2024). SURXONDARYODA TO'QIMACHILIK MAHSULOTLARINI ISHLAB CHIQRISHNI ARIMA MODELI ASOSIDA PROGNOZLASH. *Journal of Universal Science Research*, 2(1), 307-320.
18. Ibragimova, D. A., & Turayev, B. E. (2024). TURIZM SANOATINI NAZARIY TADQIQ ETISH MASALALARI. *Journal of Science-Innovative Research in Uzbekistan*, 2(2), 530-537.
19. Mamatkulova, X. N., & Turayev, B. E. (2024). KICHIK BIZNES VA XUSUSIY TADBIRKORLIK SUBYEKTLARINING SOHALAR BO'YICHA TARKIBIY O'ZGARISHLARINI ANIQLASH ORQALI ULARNING RIVOJLANISH DARAJASINI O'RGANISH (RYABSEV INDEKSI). *Oriental renaissance: Innovative, educational, natural and social sciences*, 4(3), 112-116.
20. Khurramov, E. X. (2019). ROLE OF INNOVATION IN INCREASING EFFICIENCY OF PRODUCTION OF AGRICULTURAL PRODUCTS IN FORESTRY. *Theoretical & Applied Science*, (10), 518-521.
21. Khidirberdievich, A. E., & Mamadillayevich, Z. S. (2021). Issues of Regulation of Blockchains in the Digital Economy and World Experience in Reducing, Preventing the "Hidden Economy". *International Journal of Multicultural and Multireligious Understanding*, 8(7), 591-597.
22. Allayarov, P. (2022). The factors affecting Kyrgyzstan's bilateral trade: a gravity-model approach. *Архив научных исследований*, 4(1).
23. Ortiqov, S. M., & Mamataliyev, X. B. (2024). ECONOMETRIC ASSESSMENT OF THE EFFECT OF FIXED CAPITAL INVESTMENTS ON THE VOLUME OF AGRICULTURAL PRODUCTION. *Multidisciplinary Journal of Science and Technology*, 4(4), 110-114.
24. Khatamov, O. K., & Ortiqov, S. M. (2019). USE FROM THE INTERNATIONAL EXPERIENCES IN EMPLOYMENT THE POPULATION IN UZBEKISTAN. *Theoretical & Applied Science*, (11), 364-371.
25. Gulnoza, E. (2024). The status of the population's use of the stock market in Uzbekistan. *Western European Journal of Linguistics and Education*, 2(4), 145-149.





ISSN (E): 2181-4570 ResearchBib Impact Factor: 6,4 / 2023 SJIF 2024 = 5.073/Volume-2, Issue-5

26. qizi Egamnazarova, G. X. (2024). Kreditning mohiyati, asosiy funksiyalari va tashkil qilishning nazariy asoslari. *Multidisciplinary Journal of Science and Technology*, 4(3), 748-754.
27. qizi Egamnazarova, G. X. (2024). Kredit turlari va uning ilmiy-nazariy asoslari. *Multidisciplinary Journal of Science and Technology*, 4(3), 755-762.
28. qizi Egamnazarova, G. X. (2024). Aholi farovonligini oshirishda kredit mablag'laridan foydalanishning ilg'or xorij tajribalari. *Multidisciplinary Journal of Science and Technology*, 4(3), 763-770.
29. Khassanov, F. O., Khuzhanazarov, U., Rakhimova, N., Esankulov, A., & Achilova, N. (2013). Two new species of Iris L.(Iridaceae Juss.) from Uzbekistan. *Stapfia*, 99, 1-3.
30. Bozorov, R. K., & Esankulov, A. E. (2019). Practice of analysis of financial stability indicators of major commercial banks in Uzbekistan. *International Journal of Advanced Science and Technology*, 28(20), 873-880.
31. Hojiqulova, F. (2022). IMPROVING THE TAX SYSTEM IN OUR COUNTRY TRAINING ISSUES. *Science and Innovation*, 1(7), 378-382.
32. Feruza, H., & Eshquvvatov, O. A. (2024). Ensuring investment activity in Uzbekistan. *Synergy: Cross-Disciplinary Journal of Digital Investigation (2995-4827)*, 2(4), 26-30.
33. Eshquvvatov, O. A., & Ilkhamovna, B. T. (2024). CORPORATE ECONOMICS AND INVESTMENTS. *Gospodarka i Innowacje.*, 46, 145-148.
34. Eshquvvatov, O. A. (2024). ACTIVATION OF THE HUMAN FACTOR IN THE INNOVATIVE ECONOMY. *Multidisciplinary Journal of Science and Technology*, 4(3), 475-479.
35. Eshquvvatov, O. A. (2024). THE ROLE OF INFORMATION IN THE IMPLEMENTATION OF FOREIGN ECONOMIC ACTIVITY. *Multidisciplinary Journal of Science and Technology*, 4(3), 470-474.
36. Abdugabbarovna, D. L., & Tokhtayevich, E. S. (2024). PECULIARITIES OF INCREASING THE INCOME OF THE POPULATION IN THE REGION. *Open Access Repository*, 10(1), 74-77.
37. Abdugabbarovna, D. L., & Samandarovich, I. E. (2024). IMPROVEMENT OF THE ORGANIZATIONAL AND LEGAL BASIS OF

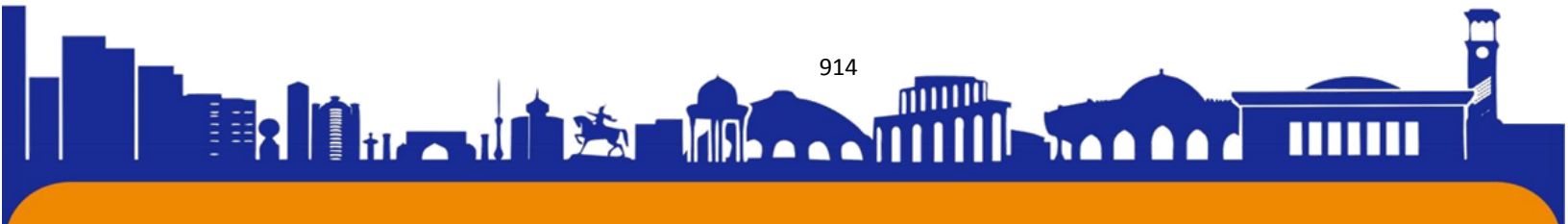



ISSN (E): 2181-4570 ResearchBib Impact Factor: 6,4 / 2023 SJIF 2024 = 5.073/Volume-2, Issue-5

MICROFINANCING OF SMALL BUSINESS AND PRIVATE ENTREPRENEURSHIP. *Open Access Repository*, 10(1), 65-68.

38. Abdugabbarovna, D. L., & Abdurashidovich, A. O. (2024). THE ROLE OF SMALL BUSINESS AND PRIVATE ENTREPRENEURSHIP IN ENSURING THE EMPLOYMENT OF THE POPULATION AND INCREASING THEIR INCOME. *Open Access Repository*, 10(1), 54-57.

39. Abdugabbarovna, D. L. (2024). PECULIARITIES OF SMALL BUSINESS AND PRIVATE ENTREPRENEURSHIP DEVELOPMENT. *Open Access Repository*, 10(1), 50-53.

40. Abdugabbarovna, D. L., & Choriyevena, S. N. (2023). THE ROLE OF INVESTMENT AND PREFERENTIAL LOANS IN THE DEVELOPMENT OF SMALL BUSINESS ENTITIES. *Open Access Repository*, 9(11), 35-38.

41. Solijonovna, S. R. (2021). Export-oriented localization as a key factor in import substitution. *World Bulletin of Social Sciences*, 5, 36-39.

42. Sobitova, R. N. S. (2020). SCIENTIFIC AND THEORETICAL BASES OF LOCALIZATION OF INDUSTRIAL PRODUCTION. *Theoretical & Applied Science*, (10), 401-406.

43. Sobitova, R. N. S. (2020). LOCALIZATION OF PRODUCTION AS A TOOL OF MODERNIZATION. *Theoretical & Applied Science*, (10), 407-411.

44. Solidjonovna, S. R. (2024). The role of localization of production in the stable and consistent development of the economy. *Web of Scientists and Scholars: Journal of Multidisciplinary Research*, 2(3), 1-4.

45. Solijonovna, S. R. (2023). Import Replacement-As an Assistant Mechanism for Diversification of Production and Approval of Foreign Trade.

46. Sultonov, X. G. (2022). EFFECTIVENESS OF ATTRACTING INVESTMENTS IN IMPROVING THE ECOLOGICAL CONDITION OF IRRIGATED LANDS. *Экономика и социум*, (4-1 (95)), 56-60.

47. Алтиев, А. С., Очилов, И. С., & Султонов, Х. Ф. (2021). GLOBAL EXPERIENCES IN IMPROVING THE ECONOMIC MECHANISMS OF IRRIGATED LAND IMPROVEMENT. *Экономика и социум*, (6-1), 418-426.

48. Allayor o'g'li, X. R. (2023). GLOBALLASHUV SHAROITIDA HUDUDNING EKSPORT SALOHIYATINI YANADA TAKOMILLASHTIRISH YO'NALISHLARI. *Journal of Universal Science Research*, 1(6), 799-803.





ISSN (E): 2181-4570 ResearchBib Impact Factor: 6,4 / 2023 SJIF 2024 = 5.073/Volume-2, Issue-5

49. Allayor o'g'li, X. R. (2023). HUDUDNING EKSPORT SALOHIYATINI STATISTIK TADQIQ QILISH VA EKONOMETRIK MODELLASHTIRISH (SURXONDARYO VILOYATI MISOLIDA). *O'ZBEKISTONDA FANLARARO INNOVATSIYALAR VA ILMIY TADQIQOTLAR JURNALI*, 2(20), 753-755.

50. Norqobilov, N. (2020). The role of foreign investment in the development of the economy of Kashkadarya region. *Business Expert*, 1, 145.

51. Norqobilov, N., & Abdullayev, J. (2023). Specific features of solving the housing problem in our country in the context of economic reforms. *Multidisciplinary Journal of Science and Technology*, 3(2), 21-23.

52. Norqobilov, N., & Rasulov, F. (2023). THE ROLE OF SOCIAL PROTECTION IN IMPROVING THE LIVING WELL-BEING OF THE POPULATION. *Multidisciplinary Journal of Science and Technology*, 3(2), 24-25.

53. Norkobilov, N. N. (2021). Structure and features of expanding investment in the southern region of uzbekistan. *Asian Journal of Research in Social Sciences and Humanities*, 11(11), 704-709.

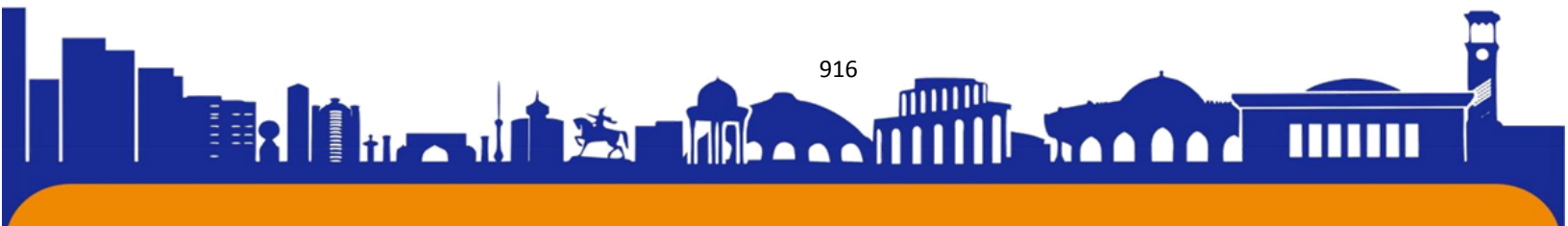

TABOO IN SOCIETY

Students of Sam SIFL Foreign Language and Literature Faculty

Zayniyev Umed

Abdurazzoqova Yulduz

Teacher of Sam SIFL Foreign Language and Literature Faculty

Shermamatova Zaynab Azimjanovna

Abstract: This article explores the taboo, and usage of it in society. In society, taboos are social or cultural limitations on actions, words, or customs that are viewed as inappropriate or prohibited in a certain group of people. The idea of taboos is examined in this abstract, along with its genesis, expressions, and effects on people and society. It draws attention to how taboos control social conduct, uphold cultural standards, and influence public opinion. People may promote tolerance and understanding among varied populations, question out-of-date views, and manage social interactions by being aware of taboos.

Key words: Taboo, historical origins, history, society, custom, prehistoric societies, religious beliefs, breaking taboo, stereotypes, psychological aspects, sociological aspects.

ТАБУ В ОБЩЕСТВЕ

Аннотация: В этой статье исследуются табу и его использование в обществе. В обществе табу — это социальные или культурные ограничения на действия, слова или обычаи, которые считаются неуместными или запрещенными определенной группой людей. В этом абстракте рассматривается идея табу, а также ее происхождение, проявления и влияние на людей и общество. Он привлекает внимание к тому, как табу контролируют социальное поведение, поддерживают культурные стандарты и влияют на общественное мнение. Люди могут способствовать толерантности и пониманию среди различных групп населения, подвергать сомнению устаревшие взгляды и управлять социальными взаимодействиями, осознавая табу.

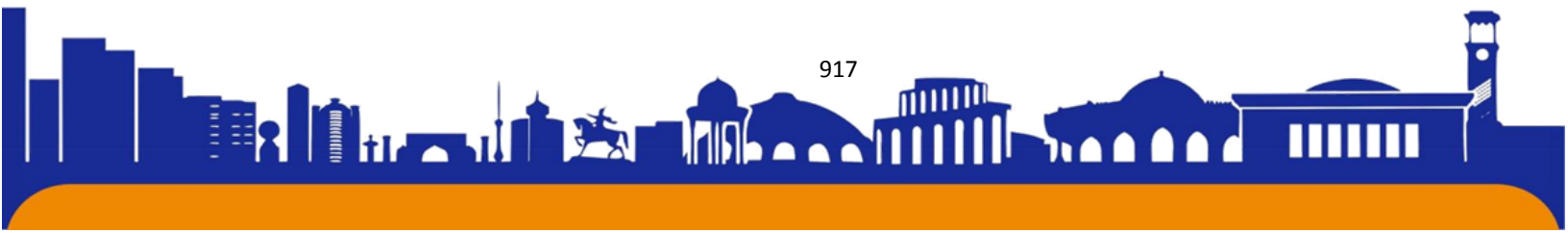



Ключевые слова: Табу, историческое происхождение, история, общество, обычаи, доисторические общества, религиозные верования, нарушение табу, стереотипы, психологические аспекты, социологические аспекты.

First and foremost, we have to understand what the word "taboo" actually means. Throughout human history, taboos - those imperceptible but powerful barriers that define what is and is not acceptable in a society - have endured. These cultural norms, which have their roots in custom, religion, or morality, have a big impact on how people behave both as individuals and as a society. Investigating taboos' causes, effects, and complicated history is necessary to comprehend them. Taboos have historical origins, originating from the cultural norms, religious theories, and moral standards of past civilizations. Anthropologist Bronisław Malinowski, for example, noticed that Trobriand Islanders observed taboos relating to food consumption, which were a reflection of social hierarchy and religious beliefs. [5, 122].

Over time, taboos evolved in response to shifting societal norms and values, adapting to reflect prevailing attitudes towards taboo subjects like death, or deviant behavior.

The roots of taboos can be found in prehistoric societies when certain actions or customs were frowned upon because of cultural or religious beliefs. For instance, because it goes against basic moral standards and social norms are frowned upon in many societies. The taboos that ruled communities changed together with them, taking into account shifting cultural, religious, and moral contexts. Taboos have a significant impact on people's conduct as they frequently define what is considered proper or improper. Breaking taboos can have serious effects, such as legal troubles or social exclusion. For example, in conservative communities, it may be taboo to publicly address mental health issues. As a result, people may repress their emotions and ideas for fear of being judged or punished.

Taboos have a powerful influence on people, influencing their interactions, beliefs, and behaviors. Breaking taboos can have dire repercussions, from legal penalties to social disgrace. For example, open discussion of menstruation is still frowned upon in many cultures, which causes shame and silence over a normal physiological function. Furthermore, taboos reinforce societal injustices and power disparities by marginalizing particular groups and maintaining stereotypes [7, 206].

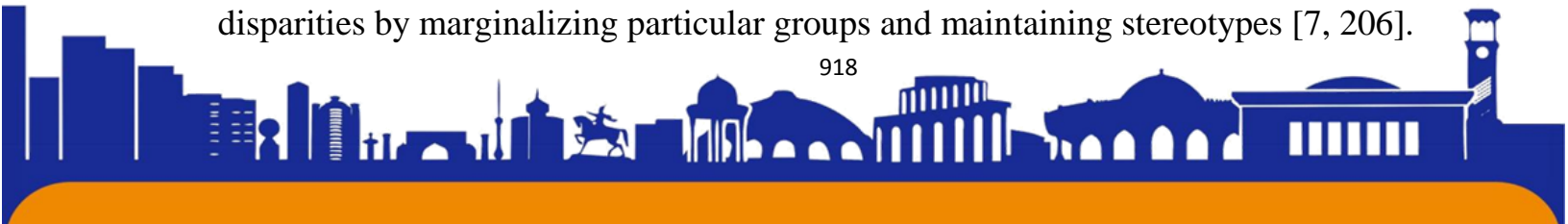



Furthermore, taboos support the persistence of prejudice and stereotypes in society. It is possible to utilize taboo subjects like race or religion to excuse discrimination and marginalization of particular groups. Taboos can strengthen power relations and inequality by imposing rigid social rules, which can further ingrain differences within communities.

Globalization and technology developments have changed the terrain of taboos in the modern world, posing novel and challenging issues. A growing number of people are speaking out against subjects like privacy in the digital age or moral conundrums with artificial intelligence as society struggles to deal with the effects of fast technological advancement. New taboos arise in the globalized world of today in tandem with cultural changes and technical breakthroughs. Subjects like artificial intelligence, mental health, and internet privacy are becoming more controversial and cause ethical conundrums as well as social anxiety [10, 201]. It takes careful conversations that strike a balance between innovation and ethical considerations to navigate these modern taboos.

Taboos must be addressed with a multidimensional strategy that puts inclusion, empathy, and understanding first. By fostering open dialogue and promoting cultural sensitivity, societies can begin to dismantle harmful taboos and create a more equitable and inclusive future.

Of course, we should talk about how taboos are formed. A complex interaction between psychological and sociological elements, ingrained in society institutions, cultural norms, and human behavior, gives rise to taboos. Knowing these details helps explain why some actions or subjects are forbidden in a particular community.

Psychological Aspects:

Taboos are frequently the result of deep-rooted, innate human concerns and phobias. For instance, because they are connected to fragility and mortality, death, illness, and body functions are generally frowned upon subjects in all cultures. Taboos are often associated with cognitive dissonance, which is the unease that arises from having opposing values or beliefs. To preserve psychological comfort and internal consistency, people may steer clear of forbidden topics. People are socialized, via modeling, punishment, and reinforcement, to accept specific norms and values, including taboos, from an early age. People's perceptions of and reactions to taboo subjects are influenced by this societal conditioning. Psychological defensive



mechanisms known as taboos can shield people and communities from perceived dangers or challenges to their morals, identity, or worldview. By designating certain topics as taboo, individuals can maintain a sense of order and control over their environment.

Sociological Aspects:

Taboos are firmly ingrained in cultural norms and values, and they represent the shared views of a community on acceptable and undesirable behavior. These standards are essential in determining an individual's conduct since they are reinforced through socialization processes. Taboos are frequently employed in cultures as instruments of social control, policing conduct and upholding social order. People in positions of power and influence within society have the ability to impose taboos, which shapes the limits of appropriate behavior. Taboos help define boundaries between insiders and outsiders, which can enhance community cohesiveness and identity. Breaking taboos can lead to rejection or marginalization, yet adhering to shared taboos strengthens social ties and fosters a feeling of community. Over time, taboos vary in reaction to social, cultural, and historical developments. What may have been taboo in one era or society may no longer hold the same significance in another, highlighting the dynamic nature of taboo formation [4, 142].

We may better understand the intricate processes that create and uphold social norms and limits by looking at the psychological forces and sociological dynamics that underlie the establishment of taboos. knowledge the maintenance and evolution of taboos across many cultures and circumstances requires a knowledge of the interplay between individual psychology and social forces. Furthermore, breaking taboos frequently results in a range of cultural responses and repercussions, from social reform to condemnation. When someone breaks a taboo, they could experience discrimination, social exclusion, or even legal consequences. Furthermore, when opposing viewpoints battle over the perceived danger to established norms and values, breaching taboos can incite heated discussions and confrontations within communities.

Breaking taboos, however, may also serve as a catalyst for social change by igniting discussions and bringing previously stigmatized or disregarded concerns to light. Through tackling taboo topics, people and organizations may promote empathy, provoke critical thought, and end discriminatory practices. For instance, the American civil rights movement broke taboos around racial segregation and led to changes in



legislation and public opinion. In the end, how society responds to and deals with taboos that are broken depends on a number of variables, such as the cultural setting, the type of taboo, and the tactics used by those who are violating it. Breaking taboos can lead to opposition and hardship, but it can also serve as a potent catalyst for advancement and societal change.

By promoting diversity, equality, and social justice, challenging traditional conventions can result in beneficial change. It promotes creativity, critical thinking, and the transformation of antiquated ideas. However, when established power structures are questioned, it may also spark opposition, retaliation, and societal instability. Furthermore, questioning norms can lead to unease and uncertainty, which can undermine social cohesiveness and stability. Yet, breaking conventions has the ability to foster a more accepting, egalitarian, and forward-thinking society if it is done so with empathy and inclusion [9, 254].

Building a more fair society requires acknowledging and eliminating taboos for a number of reasons. First of all, taboos frequently work to oppress and marginalize particular groups in society, maintaining disparities based on attributes like gender, color, or mental health. By confronting and dismantling these taboos, we can challenge discriminatory practices and promote inclusivity and equal rights for all individuals.

Second, breaking down taboos promotes understanding and open communication, which in turn helps people feel empathy and compassion for individuals who might have been excluded or silenced by society standards. Through encouraging people to face their preconceptions and biases, this conversation promotes an environment that values and accepts a range of viewpoints and life experiences.

Furthermore, by taking down obstacles to development and innovation, taboo issues can result in significant advances in society. We provide room for fresh concepts, viewpoints, and solutions to arise by questioning ingrained conventions and beliefs, which promotes societal progress and growth. Breaking down taboos is essential to building a more just society in which every person is respected, appreciated, and given equal opportunity to develop and reach their full potential. It requires courage, empathy, and a commitment to challenging the status quo in pursuit of a more just and inclusive future.

In Uzbek society, it may be forbidden to publicly criticize or discuss authority people, particularly elders or government officials. Respect for hierarchy and authority



is highly valued, and confronting or opposing individuals in positions of power might be seen as disrespectful or rebellious. For instance, it would be considered taboo in Uzbekistan for a young person to openly criticize a choice made by their parents or an order from their supervisor at work. This might have negative social effects since it defies societal norms of respect to authoritative persons, such as relationship tension or exclusion.

English-Speaking Culture:

In English-speaking societies, asking someone about their pay or talking about their money is often frowned upon. Money concerns are culturally associated with a norm of privacy; discussing income or financial position in public is considered rude or invasive. As an illustration: It's customary to avoid inquiring about someone's income or financial status in English-speaking nations like the United States and the United Kingdom. This taboo can make individuals feel uncomfortable or embarrassed when talking about money in social settings, which makes them avoid the issue entirely. Taboos are an essential component of society standards that influence both individual conduct and group identity. It is crucial to comprehend the causes, effects, and complexity of taboos in order to encourage conversation, develop empathy, and challenge repressive cultural norms. As societies continue to evolve, so too must our understanding of taboos and their role in shaping the world we inhabit.

Taboos serve as quiet sentinels in the complex web of human civilization, monitoring the bounds of acceptable behavior and regulating its borders. They are the unseen threads that run across societies, influencing social institutions and individual behavior by establishing what is acceptable and unacceptable. Our investigation into the world of taboos has revealed an intriguing terrain full of societal dynamics and psychological complexities [5, 149-154].

Fundamentally, taboos are creations of human psychology, originating from innate apprehensions, cognitive dissonance, and socialization. Taboos are created and reinforced by a variety of factors, including discomfort with contradicting beliefs, fear of the unknown, and concern about mortality. These psychological defense systems protect people and society from imagined dangers to their morals, identity, or worldview. Thus, taboos emerge not merely as arbitrary rules, but as manifestations of deeply ingrained human instincts and anxieties.





ISSN (E): 2181-4570 ResearchBib Impact Factor: 6,4 / 2023 SJIF 2024 = 5.073/Volume-2, Issue-5

Furthermore, taboos represent a society's collective consciousness and are intricately entwined with social norms and values. They act as social control instruments, policing conduct and upholding social order. But they also maintain power relations and inequality, frequently marginalizing particular groups or viewpoints. Taboos promote identity and community cohesiveness by drawing boundaries between insiders and outsiders, but they may also result in exclusion and discrimination. However, breaking taboos is more than just a show of defiance - it's a driving force for advancement in society. People and organizations have ventured to question the status quo throughout history, opposing ingrained conventions and fighting for justice and equality. Globalization has changed the geography of taboos in the modern world, which is continually changing as well as, technological advancements, and shifting cultural paradigms.

New taboos emerge alongside emerging issues such as mental health, privacy in the digital age, and ethical dilemmas surrounding artificial intelligence. Narrow conversations that strike a balance between creativity and morality are necessary to navigate these taboo subjects and promote understanding.

In conclusion, it is impossible to overestimate the importance of recognizing and breaking social taboos. We can learn more about the social forces that govern our lives and the human condition by delving into the complexity of forbidden subjects. By valuing compassion, diversity, and critical thinking, we may question oppressive practices, promote conversation, and open the door to a society that is more just and equal. Let us work toward a future where all voices are heard, all viewpoints are valued, and every person may thrive without being constrained by outmoded cultural taboos as we continue to traverse the maze of taboos.

LIST OF USED LITERATURES:

1. Douglas Mary. Purity and Danger: An Analysis of Concepts of Pollution and Taboo. Routledge. 2002.
2. Durkheim Émile. The Elementary Forms of the Religious Life. Free Press. 1912.
3. Freud Sigmund. Totem and Taboo. Routledge. The International Psycho-Analytical Press. 1913.

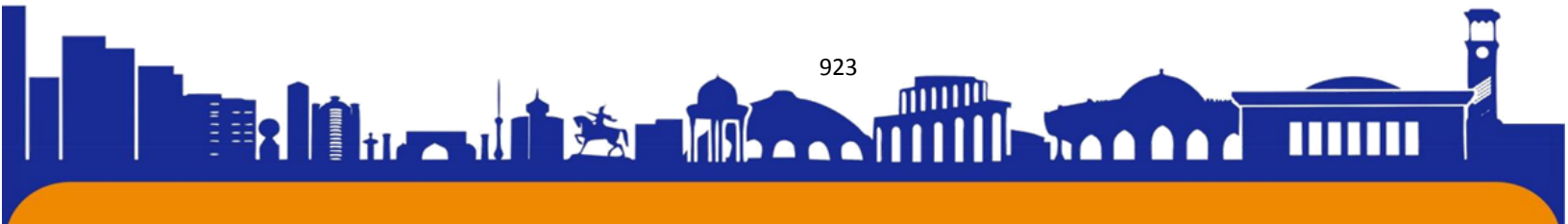



ISSN (E): 2181-4570 ResearchBib Impact Factor: 6,4 / 2023 SJIF 2024 = 5.073/Volume-2, Issue-5

4. Malinowski B. Argonauts of the Western Pacific: An account of native enterprise and adventure in the Archipelagoes of Melanesian New Guinea. Dutton.1922.
5. Millman Marcia. Taboo: Why Conversation is Taboo. Pluto Press. 2004.
6. Rank Otto. The Myth of the Birth of the Hero: A Psychological Interpretation of Mythology. Vintage Books. 1924.
7. Sen A. Identity and Violence: The Illusion of Destiny. W.W. Norton & Company. 2006.
8. Tambiah Stanley J. Culture, Thought, and Social Action: An Anthropological Perspective. Harvard University Press. 1985.
9. Tambiah Stanley J. Taboo as a Factor in Social Organization. American Anthropological Association. 1968.
10. Turner Victor. The Forest of Symbols: Aspects of Ndembu Ritual. Cornell University Press. 1967.
11. Jumayev, F. B., & Jumayev, B. N. (2023). Technology of Using of Didactic Games in English Language Lessons. Boshqaruv va Etika Qoidalari Onlayn Ilmiy Jurnalı, 3(4), 112-115.
12. Bekzodovna, J. M., & Abdullayevna, R. N. Organization Of Modern Educational Processes In The Education System.
13. Mohira, J. (2023). Problematic Situations That Arise in Learning Foreign Languages and Their Solutions. International Journal of Recently Scientific Researcher's Theory, 1(2), 414-417.
14. Madayev, O., Sobirov, A., Xolmanova, Z., Toshmirzayeva, S., Ziyodullayeva, G., & Shamsiyeva, M. O'zbekiston Respublikasi Oliy Va O 'Rta Maxsus Ta'lim Vazirligi.
15. Xolmanova, Z. Ana Sayfa| Hakkımızda| Yayın Kurulu| Yayın İlkeleri| Arşiv| Son Sayı| İletişim| Çıkış Giriş.
16. Jumayeva, M. B., & Usmanovna, S. M. (2022). Practical Methods of Culture-Based Language Teaching in English Classes. Science and innovation, 1(Special Issue 2), 612-615.
17. Bekzodovna, J. M., & Akbarovna, D. G. (2023). Innovative Methods and Tools in Higher Education. Science and Innovation, 2(11), 708-715.

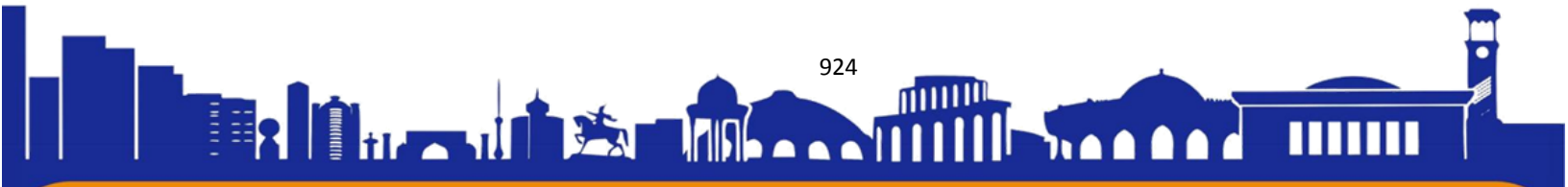



ISSN (E): 2181-4570 ResearchBib Impact Factor: 6,4 / 2023 SJIF 2024 = 5.073/Volume-2, Issue-5

18. Mohira, J. (2023). Problematic Situations That Arise in Learning Foreign Languages and Their Solutions. *International Journal of Recently Scientific Researcher's Theory*, 1(2), 414-417.

19. Turdievna, X. Z. (2021). Role of Alisher Navoi in The Development of Modern Linguistics. *국제언어문학*, (49), 85-106.

20. Usarova D. R. (2020). Style and methodological adaptation in literary translation. *International Journal of discourse on innovation, integration and education*. (Vol. 1, No. 3, pp 58-60).

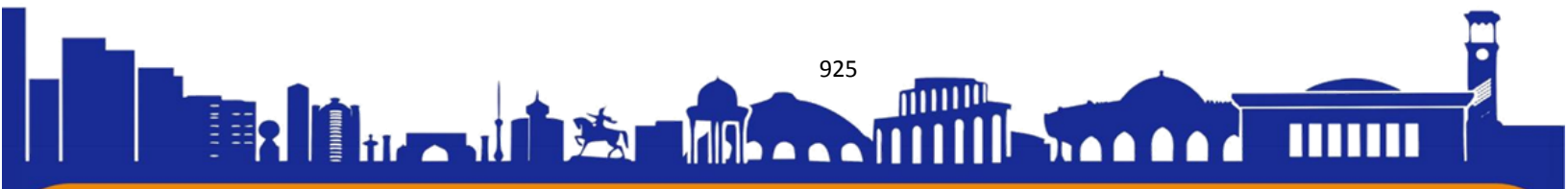



DRAMATIK ASARLARDA UNDALMANING LINGVOPOETIK VOSITA SIFATIDA QO‘LLANILISHI

Sharof Rashidov nomidagi SamDU

f.f.n.dots. **Yusupova O.S.**

4-kurs talabasi **Alimova D.**

Annotatsiya: Ushbu maqolada dramatik asarlarda qo‘llanilgan undalma (murojaat birliklari)ning o‘ziga xos xususiyatlari o‘rganilgan. Undalma dramatik asarlarda nafaqat murojaat birligi sifatida, balki qahramon xarakterini ochib berish, individual nutq hosil qilish, so‘zlovchining subyektiv munosabati, milliy mentalitetni ifodalash, emotsional-ekspressivlikni kuchaytirish kabi lingvopoetik maqsadlarda qo‘llanilishi Sharof Boshbekov dramalaridan olingan misollar asosida yoritilgan.

Kalit so‘zlar: drama, undalma (murojaat birligi), individuallik, jonli nutq, subyektiv munosabat, monolog, dialog.

ИСПОЛЬЗОВАНИЕ РАССЛЕДОВАНИЯ КАК ЛИНГВОПОЭТИЧЕСКОГО СРЕДСТВА В ДРАМАТИЧЕСКИХ ПРОИЗВЕДЕНИЯХ

Аннотация: В данной статье рассматриваются специфические особенности импульса, используемого в драматических произведениях. Так как используется не только как единица обращения в драматических произведениях, но и в лингвопоэтических целях, таких как раскрытие характера героя, создание индивидуальной речи, субъективного мироощущения говорящего, выражение национального менталитета, усиление эмоционально-выразительность, на основе примеров из драм Шарофа Бошбекова.

Ключевые слова: драматургия, мотивация, индивидуальность, живая речь, субъективное отношение, монолог, диалог.

THE USE OF INVESTIGATION AS A LINGUOPOETIC TOOL IN DRAMATIC WORKS

Abstract: This article examines the specific features of utterances (units of reference) used in dramatic works. Utterances are utilized not only as units of reference but also for various linguopoetic purposes, such as revealing a hero's character, creating

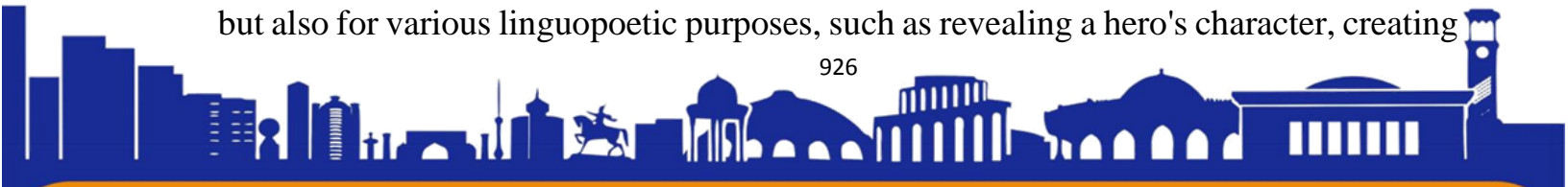



ISSN (E): 2181-4570 ResearchBib Impact Factor: 6,4 / 2023 SJIF 2024 = 5.073/Volume-2, Issue-5

individual speech patterns, conveying the speaker's subjective attitude, expressing national mentality, and enhancing emotional expressiveness. These functions are illustrated through examples from Sharof Boshbekov's dramas.

Key words: drama, utterance (unit of reference), individuality, lively speech, subjective attitude, monologue, dialogue.

Badiiy matn turlaridan biri dramatik asarlar alohida xususiyatlari bilan boshqa turlardan ajralib turadi. Olim D. Quronov rahbarligida yaratilgan “Adabiyotshunoslik lug‘ati” asarida dramaga quyidagicha ta’rif beriladi: “Dramaning tasvir predmeti – harakat, u, Arastu ta’rificha, barcha tasvirlanayotgan shaxslarni harakat qilayotgan, faoliyatdagi kishilar sifatida taqdim etadi. Drama obyektning plastik obrazini yaratadi, unda subyekt – ijodkor shaxsi ham obyektga singdirib yuboriladi” [5. –B.95]. Shu sababli, dramada tasvirlanayotgan g‘oya, voqea-hodisa qahramonlarning o‘zaro suhbat va muallif remarka izohi orqaligina beriladi. Obrazlarga ham muallif munosabati asosiy hollarda bildirilmaydi, ularning tabiatiga xos jihatlar sujet voqealari asnosida, qahramonlarning so‘z va xatti-harakatlari orqali namoyon etiladi, shuning uchun unda nutqiy rang-baranglik mavjud bo‘ladi. Mana shu sabablarga ko‘ra va tomoshabin diqqatini tortish maqsadida ham dramatik asarlarda qahramonlar nutqida undalma faol qo‘llaniladi. Dramatik asarlarda qo‘llanilgan undalmalar asar xalqchilligini oshirish maqsadida ham faollashadi, bunda dramaturg umumxalq tiliga xos birliklarni undalma vazifasida qo‘llaydi. Bizga ma’lumki, so‘zlashuv nutqida xalqimiz o‘zaro yaqinlikni ifodalash maqsadida, qavm-qarindoshlikni anglatuvchi birliklar: aka, opa, amaki, xola, tog‘a, singlim, qizim, o‘g‘lim, onaxon, otaxon kabi so‘zlardan murojaatda foydalanishadi. Bu holatdan dramaturglar o‘rinli foydalanishadi va qahramonlarning o‘zaro murojaatida ishlatishadi: *E-e, oshnam*, o‘ynashmagin arbob bilan, arbob urar har bob bilan! (Boshbekov Sh. “Eshik qoqqan kim bo‘ldi?”, 256); Hay, hay, hay, tekkani yo‘q, tekkani yo‘q, xonangni qulflab qo‘yibmiz, *ona qizim!* (Boshbekov Sh. “Eshik qoqqan kim bo‘ldi?”, 257).

Dramaturglar undalmadan nafaqat murojaat birligi sifatida, balki poetik individuallik hosil qilish uchun ham unumli foydalanishadi. Masalan, Sh. Boshbekovning “Eshik qoqqan kim bo‘ldi?” dramasi Pirmat ota insonlarga “imon topgurlshundyar” deb, Olim –antropolog Pirmat otaga “otam” deb, boshqalarga “o‘rtoqlar” deb murojaat qiladi. “Charog‘bon” dramasi Samar tilidan Otajonga

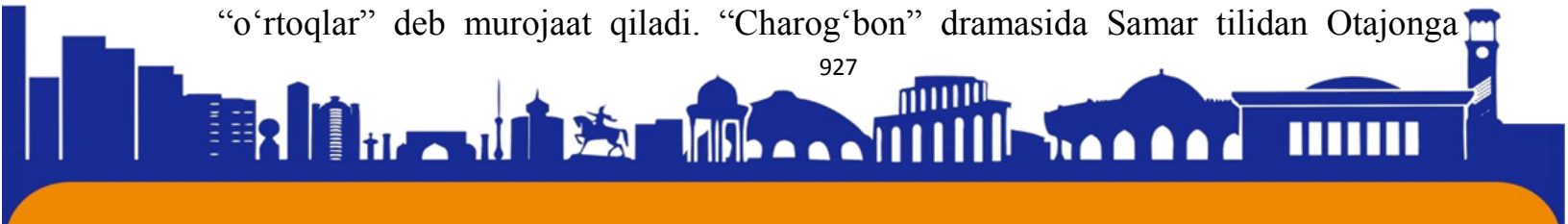



ISSN (E): 2181-4570 ResearchBib Impact Factor: 6,4 / 2023 SJIF 2024 = 5.073/Volume-2, Issue-5

nisbatan “Otam”, “Tikansiz tipratikanlar” dramasida Soli tilidan “janoblar”, “shef”, “xonim”, “Eski shahar gavroshlari” asarida qorovul tilidan “jo‘jaxo‘rozlar”, “toychoq” undalmalari ishlatiladiki, bu dramaturgning har bir til birligidan lingvopoetik maqsadda foydalanganini ko‘rsatadi: *Ha, jo‘jaxo‘rozlar*, nima talashyapsizlar? Oting nima, *toychoq* (Boshbekov Sh. “Eshik qoqqan kim bo‘ldi?”, 79-80); “Axir, quroldosh do‘stlarni shunday ajoyib uchrashuvdan mahrum qilsangiz, pryamo do‘zaxga tushasiz, *otam* (Boshbekov Sh. “Eshik qoqqan kim bo‘ldi?”, 131). Bundan tashqari, qahramon xarakterini ochib berishda ham undalmadan foydalaniladi. Chunki yuqorida aytganimizdek, dramatik asarlarda muallif nutqi yo‘q, demak muallif nutqi orqali bayon etiladigan qahramon ko‘rinishi, xarakteriga beriladigan ta‘riflar dialogik nutq tarkibidagi til birliklariga singdirilib yuboriladi. Masalan, quyidagi gapda undalma mensimaslik ma‘nosida va qahramon holatini yoki xarakterini ifodalash uchun qo‘l kelmoqda: *Sen, qizcha*, qanaqa yashashni bilsang, uyimda ko‘zlarini javdiratib o‘tirgan to‘rtta norasidaga tushuntir (Boshbekov Sh. “Eshik qoqqan kim bo‘ldi?”, 253). Ushbu gapda iztirob, alam olovida qovrilayotgan Samar tilidan, jahl bilan, qizcha undalmasi qo‘llangan bo‘lsa, o‘ziga xos kibr egasi bo‘lgan, boyligi, ish-joyi yaxshiligi tufayli atrofida qilganlarini mensimaydigan, ular bilan hisoblashmaydigan qahramon sifatida gavdalanirilgan Mohinisoning otasi – Salohiddinov tabiatini ochib berish uchun yigitcha, tirmizak kabi murojaat birliklari ishlatilgan: *Qani, yigitcha*, shtabinglar qayerda, o‘sha yoqqa boshla-chi (Boshbekov Sh. “Eshik qoqqan kim bo‘ldi?”, 254); – *Ho‘, tirmizak*, familiyangni aytib ket (Boshbekov Sh. “Eshik qoqqan kim bo‘ldi?”, 255). *Tirmizak* undalma sifatida “Tushov uzgan tulporlar” asarida Halima xola nutqida ham qo‘llaniladi: Halima xola. To‘lab berasan, *tirmizak!* Halima xola nutqida Teshani yosh bola hisoblaydigan *zumrasha, bola* undalmalari ham ishlatiladi: Qaysi Sultonmish, drikor, *zumrasha!* Pastga tush, bola! Yolg‘on bo‘lsa, kuningni ko‘rasan, bola! (Boshbekov Sh. “Eshik qoqqan kim bo‘ldi?”, 218). “Tushov uzgan tulporlar” dramasi bosh qahramoni Tesha juda aqlli bola, biroq ko‘p fikrlarini kulgi ruhida ifodalagani uchunmi, harakatlarida, nutqida noodatiy, boshqalar uchun odat tusiga kirmagan harakatlar, ifodalar borligi uchunmi qishloq ahli uni masxaraboz deb ataydi. Ushbu laqab Turg‘un nutqida undalma sifatida qo‘llanilgan: Turg‘un. Ha, *masxaraboz*, o‘tiribsanmi? Tesha. Yo‘q tik turibman (Boshbekov Sh. “Eshik qoqqan kim bo‘ldi?”, 219). Sh. Boshbekovning “Tikansiz tipratikanlar” dramasi qahramoni Soli nutqida o‘ziga xos murojaat birliklari qo‘llanilgan va aynan, ushbu murojaat birliklari Soli





xarakterini ochib bergan. Uning gaplaridagi kinoya, alamzadalik, jaydarilikni ifodalashda ijodkorga murojaat birliklari qo‘l kelgan: *Marhamat, janoblar*, har kim o‘ziga ma’qul joyni tanlasin; Otib yuborsanglar ham chekaman, azizlarim! (Boshbekov Sh. “Eshik qoqqan kim bo‘ldi?”, 44) Uning chapani tabiati, yoshligi, hayotning achchiq haqiqatiga qarshi kurashish yo‘lini topmasdan, hammadan nafratlanishini dramaturg uning gaplari orqali ifodalashga harakat qilgan: Eshitdingmi, shef? “Jamoatchilik joyi”, emish! *Xonim*, o‘zlarini teatr foyesida tasavvur qilyaptilar. Chapak, *janoblar!* (Boshbekov Sh. “Eshik qoqqan kim bo‘ldi?”, 44) Ba‘zan u kattalar nutqiga taqlid qiladi. Buni yozuvchi undalma orqali ko‘rsatib beradi: *Sabr, bo‘tam*, sabr. Sudda voqeaning aynan shunday bo‘lganligini “o‘z ko‘zi bilan ko‘rgan...” Nima deydi, “guvohlar” ko‘payib ketadi (Boshbekov Sh. “Eshik qoqqan kim bo‘ldi?”, 53); *Minnatdorman, bonu*. Shunday qilib, bizning qahramonlarimiz bir arava “oh-voh”lardan so‘ng, azaliy qadrdonlardek xayrlashadilar (Boshbekov Sh. “Eshik qoqqan kim bo‘ldi?”, 53). Bizga ma’lumki, so‘zlashuv nutqida undalmaning gapdagi o‘rni erkindir. Biroq manbalarda ta’kidlanishicha, undalma gap boshida kelganda, ko‘pincha murojaat ma’nosini bildiradi: – *Ho‘, insonlar*, biz ham odamga o‘xshab ishdan keyin gazit-pazit o‘qiymizmi yo... (Boshbekov Sh. “Eshik qoqqan kim bo‘ldi?”, 248); *Xaloyiq*, hali kim gazeta so‘ragan edi? Mana; – *Ho‘, bola*, birinchi kurslar shu yerdami? (Boshbekov Sh. “Eshik qoqqan kim bo‘ldi?”, 248). Undalma gap o‘rtasi va oxirida kelganda, subyektiv munosabatni bildiradi. Undalmaning bu xususiyatidan dramaturglar unumli foydalanishadi: O‘zingiz nima qilasiz? Biz uyimizdamiz, sizga kerak-da bular, *singlim* (Boshbekov Sh. “Eshik qoqqan kim bo‘ldi?”, 263).

Odatda undalma 2-shaxsga qaratilgan bo‘ladi. Biroq monologik nutqda undalma 1-shaxsga, ya’ni so‘zlovchining o‘ziga qaratilgan bo‘lishi mumkin. Sahna uchun mo‘ljallangan asarlarda monologik nutq faolligi bois, 1-shaxsga qaratilgan undalmalar ko‘p uchraydi. Bu holat dramalarda ham kuzatiladi. Masalan, Sh.Boshbekovning “Charog‘bonlar” dramasi qahramoni Samar tilidan qo‘llanilgan bunday murojaatlar nutq egasini o‘ziga xos, xalqona, sodda nutqini shakllantirishga xizmat qilgan: *Voy ahmog‘ye!*.. Holing shu ekan, burningni tiqib nima qilasan, yumronqoziqqa o‘xshab iningda o‘tirsang o‘lasanmi! *Ha, so‘qir*, oshga pashsha bo‘lmay, har narsa bo‘lgur (Boshbekov Sh. “Eshik qoqqan kim bo‘ldi”, 261). Xuddi shunday o‘ziga murojaat Tessa nutqida ham uchraydi. Teshani kaltaklab ketishganida u o‘ziga-o‘zi gapiradi: *Burun joyida*. Oyoq-qo‘l butun. Bosh omon...Qolgani topiladigan narsa. Endi nima

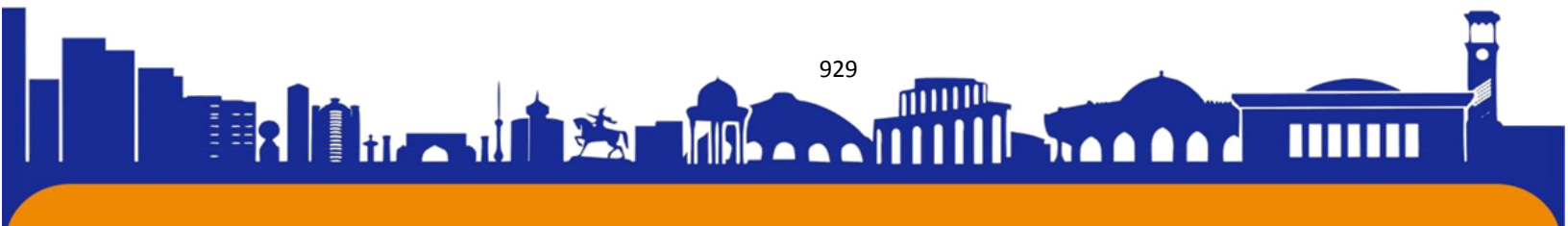



ISSN (E): 2181-4570 ResearchBib Impact Factor: 6,4 / 2023 SJIF 2024 = 5.073/Volume-2, Issue-5

qildik, *Mulla Teshavoy?* Aqlli odam bunaqa paytda opasiga ko‘rinmaydi (Boshbekov Sh. “Eshik qoqqan kim bo‘ldi?”, 231).

Xullas, dramatik asarlarda ham nasriy matnlardagi kabi undalma nafaqat murojaat birligi sifatida, balki qahramon xarakterini ochib berish, individual nutq hosil qilish, milliy mentalitetni ifodalash, emotsional-ekspressivlikni kuchaytirish kabi lingvopoetik maqsadlarda qo‘llaniladi.

ADABIYOTLAR:

1. Аҳмедова Н. Ўзбек тилида мурожаат бирликларининг семантик-коннотатив тадқиқи: Филол.фан.номз. ...дисс.автореф. – Тошкент, 2008.

2. Каримов С. Ўзбек тилининг бадиий услуби. – Самарқанд: Зарафшон, 1992.

3. Сайфуллаев А.Р. Ҳозирги ўзбек тилида ундalma. – Тошкент: Фан, 1968. – 74 б.

4. Юсупова О. Бадиий матнларда ундalma// Тил ва адабиёт масалалари. (Илмий мақолалар тўплами) – Наманган, 2017. –Б.30-33.

5. Қуронон Н., Мамажонов З., Шералиева М. Адабиётшунослик луғати. – Тошкент: Академнашр, 2010. –Б.95.

6. Ғаниев И. Фитрат драмалари поэтикаси. – Тошкент: Фан, 2005.–282 б.

7. D.Islamova. Linguistic representation and methods of its expression in artistic text. International Bulletin of Engineering and Technology (IBET). Volume: 3, Issue: 7. – Amerika, 2023. – P. 137-141.

https://scholar.google.com/citations?view_op=view_citation&hl=ru&user=t18kgDYAAAAJ&citation_for_view=t18kgDYAAAAJ:ULOm3_A8WrAC

8. Islamova D. Expressive means of language and **transposition**. **International Bulletin of Applied Science and Technology (IBAST)**. Volume: 3, Issue: 5. – **Germaniya, 2023.** – P. 1231-1234. (Impact factor: UIF = 8,2 | SJIF = 5,955). <https://doi.org/10.5281/zenodo.7992882>

9. **Yusupova O.** People's oral creative work and syntactic parallelism. Asian Journal of Multidimensional Research (AJMR). Volume: 10, Issue: 3. – P. 242-246.

<https://www.indianjournals.com/ijor.aspx?target=ijor:ajmr&volume=10&issue=3&article=036>https://scholar.google.com/citations?view_op=view_citation&hl=ru&user=VpmtxiEAAAAJ&citation_for_view=VpmtxiEAAAAJ:ZzISgRqYykMC

10. Karimov S.A., Yusupova O.S., Umirova S.M. Linguopoetic features of syntactic repetition in poetry. Journal of critical reviews. Volume: 7, Issue: 11. – P. 333-336.

https://scholar.google.com/citations?view_op=view_citation&hl=ru&user=VpmtxiEAAAAJ&citation_for_view=VpmtxiEAAAAJ:OXeSy2IsFwC

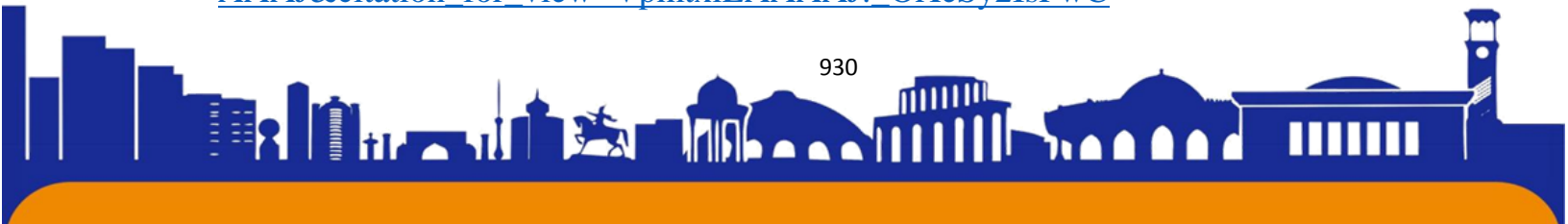

O'QUVCHI-QIZLARDA MA'NAViy-AXLOQiy FAZILATLARNI SHAKLLANTIRISH

Saidova Parvina Mirzo qizi

Denov tadbirkorlik va pedagogika instituti o'qituvchisi

psaidova@dpi.uz +998 99 459 29 99

Annotatsiya. Ushbu maqolada mamlakatimizda amalga oshirilayotgan islohotlarda yoshlar tarbiyasining dolzarb muammolari, o'quvchi-qizlarning ta'lim-tarbiyasi, ularda ma'naviy-axloqiy fazilatlarni shakllantirish, o'quvchi-qizlarimizning kamoloti va odob-axloqini yoshlikdan boshlab tarkib toptirish haqida so'z yuritilgan.

Kalit so'zlar: iroda, matonat, tirishqoqlik, xushmuomalalilik, did-farosat, oilaparvarlik, mehribonlik, kamtarlik, orastalilik, hayo, pokizalik hissi, nafasat.

FORMATION OF SPIRITUAL AND MORAL QUALITIES IN PUPILS-GIRLS

Saidova Parvina Mirzo kizi

Denau Institute of Entrepreneurship and Pedagogy

Annotation. This article talks about the current problems of youth education in the reforms implemented in our country, the education of female students, the formation of moral and moral qualities in them, the development of the maturity and morals of our students from a young age.

Key words: perseverance, diligence, politeness, taste, family, kindness, modesty, modesty, modesty, sense of purity, sophistication.

ФОРМИРОВАНИЕ ДУХОВНО-ПРАВСТВЕННЫХ КАЧЕСТВ У ШКОЛЬНИКОВ-ДЕВОЧЕК

Саидова Парвина Мирзо кизи

Денауский институт предпринимательства и педагогики

Аннотация. В данной статье говорится о современных проблемах воспитания молодежи в условиях реализуемых в нашей стране реформ, воспитании студенток, формировании у них морально-нравственных качеств, развитии зрелости и нравственности наших студентов с юных лет.



Ключевые слова: воля, настойчивость, трудолюбие, вежливость, вкус, семья, доброта, скромность, скромность, скромность, чувство чистоты, утонченность.

Kirish. O‘zbekistonda yoshlar tarbiyasini zamonaviy asosda ilmiy-texnologik isloh qilish borasida olib borilayotgan ishlar uni bugungi kun ehtiyojlaridan kelib chiqqan holda ilmiy asoslangan tayanch kompetensiyalar, fazilatlar asosida shakllantirishni talab etmoqda. Tarbiyaga yangicha, tizimli yondashuv, bolada tayanch fazilatlarini kafolatli shakllantirishda oila, maktabgacha ta’lim, umumiy ta’lim, o‘rta maxsus kasb-hunar va oliy ta’lim muassasalari, mahallalarning ijtimoiy-pedagogik imkoniyatlarini to‘liq yuzaga chiqarishni va ular orasida ilmiy-metodik uzviylikni yangi darajaga ko‘tarishni taqozo etadi¹²⁸. Bugungi kunda ayrim o‘quvchi-qizlarda yuksak maqsadlarning shakllanmaganligi, o‘zini o‘zi o‘qishga safarbar qilish, iroda, matonat, tirishqoqlik, harakat fazilatlarini yetarli rivojlanmaganligi ta’lim sifatiga ham zarar ko‘rsatmoqda. Shuning uchun o‘quvchi-qizlarning ta’lim-tarbiyasiga pedagogik-psixologik tomondan yondashib ushbu jihatlarni o‘rganish dolzarb muammolardan biri hisoblanadi.

Asosiy qism. Axloqiy fazilatlar o‘quvchi-yoshlarning ongida nazariy tushunchalar sifatida qolib ketgani holda uning tabiatida amaliy odatlarga aylanmayapti. Buning oqibatida ularning ushbu fazilatlar haqidagi so‘zlari bilan amallari orasida tafovut namoyon bo‘lmoqda, bu esa har yili mustaqil hayotga kirib kelayotgan yigit-qizlarning hayotda o‘z o‘rinlarini topishlarida bir qator muammolarni yuzaga keltirmoqda.

Mamlakatimizda xotin qizlarga har tomonlama imkoniyatlar yaratish, ularni jamiyatda o‘zining munosib o‘rinlarini belgilashlarida yaqinda yordam ko‘rsatilmoqda. Ayniqsa, o‘z o‘rinlarini kelayotgan yosh avlod ya’ni, o‘quvchi-qizlarimizning kamoloti va odob-axloqini yoshlikdan boshlab tarkib toptirish oldimizda turgan eng muhim vazifalardan biri hisoblanadi. Ushbu maqsadlar doirasida bu masalalar qonunchilik hujjatlarimizda ham alohida e’tirof etilgan. Xususan, “Uzluksiz ma’naviy tarbiya

¹²⁸ Uzluksiz ma’naviy tarbiya konsepsiyasini tasdiqlash va uni amalga oshirish chora-tadbirlari to‘g‘risida Vazirlar Mahkamasining 2019-yil 31-dekabrda 1059-son qarori (Qonun hujjatlari ma’lumotlari milliy bazasi, 03.01.2020-y., 09/20/1059/4265-son, 19.06.2020-y., 09/20/391/0777-son)

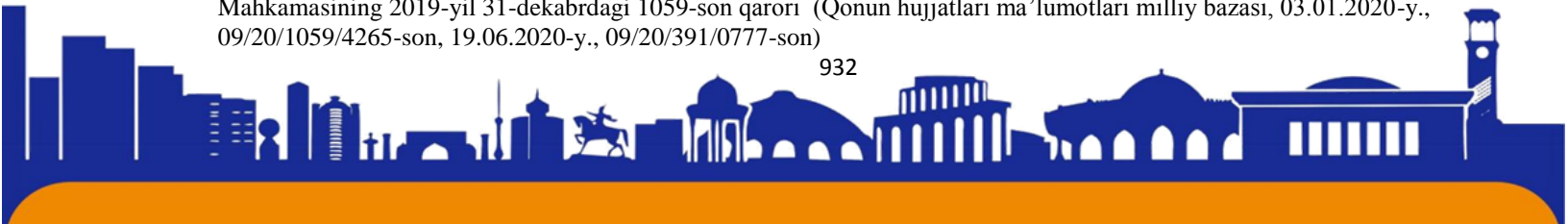



konsepsiyasi”da qiz bolalarda egallanishi lozim bo’lgan quyidagi axloqiy fazilatlarga urg’u berilgan (1-rasm):

QIZ BOLALARDAGI AXLOQIY FAZILATLAR			
1.	ona Vatanga muhabbat	12.	mehribonlik
2.	milliy g’oyaga sadoqat	13.	rahmdillik
3.	mehnatsevarlik	14.	kamtarlik
4.	jonkuyarlik	15.	ziyraklik
5.	oilaparvarlik	16.	mehmondo‘stlik
6.	ibo	17.	bolajonlik
7.	hayo	18.	murosaliilik
8.	nafosat	19.	orastalik
9.	did-farosat	20.	saranjomlik
10.	qanoat	21.	xushmuomalalik
11.	vafodorlik	22.	pazandalik va h.k.lar

1-rasm. Qiz bolalarda shakllantirilishi lozim bo’lgan axloqiy fazilatlar.

O`quvchi-qizlarning axloqiy tarbiyasi bilan shug`ullanish har doim muhim masala bo`lib kelgan. Azaldan xalqimiz qiz bolalarning tarbiyasiga alohida e`tibor qaratgan, oilalarda onalar tomonidan pokiza, oqil, dono, kata hayotiy tajribaga ega ayollarni o`z qizlariga enaga etib tayinlagan va ularga qizlar tarbiyasini ishonib topshirganlar. Xalqimiz oilada qizlarning axloqiy tarbiyasini tashkil etish borasida asriy tajribaga ega. Mazkur tajriba mazmuni milliy mentalitetimizga xos bo`lgan odob, axloqiy fazilatlar, hayo, pokizalik hissi bilan yo`g`rilgan pand-nasihatlar, mutafakkirlarning qarashlari, ilmiy-nazariy va amaliy g`oyalaridan tashkil topgan. Uzoq yillar davomida oilaviy munosabatlarni yo`lga qo`yishda, qizlarning axloqiy fazilatlarini shakllantirishda ana shu tajribaga tayanib ish ko`rmoqda.

Oilada qizlar tarbiyasi nozik qadriyatdir: o`zbek oilalarning aksariyati o`zining serfarzandligi bilan ajralib turadi. Shunga ko`ra, ota-onalarning xoh o`g`il, xoh qiz, xoh to`ng`ich, xoh kenja farzand bo`lmasin, ularga teng va odil munosabatda bo`lishi, erkalatmasligi, kattalar namunasi orqali kuchlilikni tarbiyalashi ajobiy hodisadir. Bunday xususiyatlar qizlar uchun alohida ahamiyatga egadir. Qizlarga sharqona muloqot odobini tarbiyalashda oilada albatta onalar ibrat-namunadir. Oilalarda qiz bolalari kam bo`lgan ota-onalar, o`z farzandlarini ortiqcha erkalaydilar, qiz bola

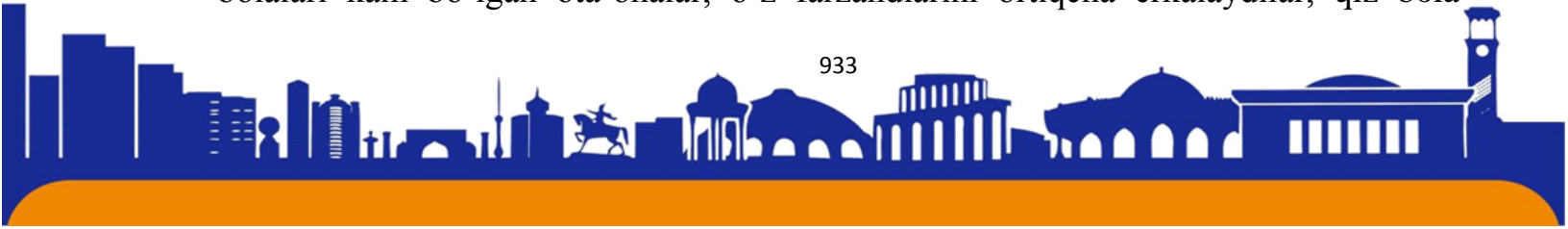



ISSN (E): 2181-4570 ResearchBib Impact Factor: 6,4 / 2023 SJIF 2024 = 5.073/Volume-2, Issue-5

oilaning tanho ovunchog‘iga aylanib qoladi. Natijada shunday qizlar erka, o‘jar, tantiq, shaxsiyatparast, kibrli va manman bo‘lib voyaga etishi mumkin.

Oilada qat‘iy intizom va kun tartibining bo‘lishi qiz bolalar tarbiyasiga ijobiy ta‘sir qiladi. Qiz bolalarning bilim olishdagi yutug‘i, axloqi, or-nomusi, ibo-hayosi, tejamkor va oqila bo‘lishi, salomatlik darajasi ko‘p jixatdan oilada qaror toptirilgan oqilona tuzilgan oila rejimga bog‘lik. Shuning uchun ota-onalarning o‘zlari ham bu borada ibrat-na‘muna ko‘rsatishlari darkor. Chunki, u katta bo‘lgach, nihol kabi boshqa uyga ko‘chib o‘tadi – oila quradi.

Oilada qizlar, bo‘lajak onalar alohida o‘z o‘rinlariga ega bo‘lishi va oilani boshqarishda yetakchi kuch ekanini unutmasligimiz lozim.

Oilada ota – fayz-baraka, ibrat timsoli, ona – mehr-muhabbat, tarbiya o‘chog‘i, frazand esa, go‘zal tarbiya merosxo‘ridir. Oilalarda nuroniy bobo va buvilarning borligi to‘kin sochinlik, shod-u xurramlik, o‘zaro hurmat va totuvlikni mustahkamlaydi. Bunday muhitda voyaga yetgan farzand munosib tarbiya topadi. Oilalar kamoli ozir-oqibat jamiyat farovonligiga munosib hissa qo‘shadi. Abdurauf Fitratning “Bolalar axloqiy tarbiyani muhitdan oladilar, boshqacha qilib aytganda, bolalar suvga o‘xshaydilar, suv idishning shaklini olganidek, baolalar ham muhitning odob-axloqini qabul qiladilar”¹²⁹. Ushbu fikrlardan ko‘rinib turibdiki, ota-onalar tomonidan berilgan go‘zal axloq o‘g‘il-qizlarning tarbiyasiga jilo baxsh etadi. Ayniqsa, qizlarning tarbiyasiga onalar mas‘ul hisoblanadi. Tarixga nazar tashlasak, Temuriy shahzodalarning tarbiyasi asosan ularning momolari zimmasida bo‘lgan. Xususan, Saroymulxonim Shohruh Mirzo, Muhammad Sulton, Xalil Sulton, Mirzo Ulug‘beklar tarbiyasi bilan shug‘ullangan¹³⁰. Qadim o‘tmishimizga nazar solsak bu kabi fidoyi ayollarimiz, oqila va dono buvijonlarimiz hamisha oz‘ bilim, tajribasi, aqlu zakovati bilan komil o‘g‘il-qizlarni jamiyatimizga yetishtirib berganlar.

Bugungi kunda yoshlarga o‘rtasida ma‘naviy-axloqiy fazilatlarni singdirish bugungi ota-ona, o‘qituvchi-murabbiy va tarbiyalanuvchilarning burchi hisoblanadi.

Kuzatishlarimiz davomida biz 9-10-sinf o‘quvchilari uchun mo‘ljallangan “Tarbiya” darsliklarini o‘rganib chiqdik. Darsliklarda keltirilgan o‘quvchi-qizlarning axloqiy fazilatlari haqidagi ma‘lumotlarni jamlab chiqdik. Ma‘lumotlar mavzular

¹²⁹ N.Ismatova, Z.Zamonov va b. “Tarbiya” (8-sinf). Respublika ta‘lim markazi. 2021 yil 15-bet.

¹³⁰ N.Ismatova, Z.Zamonov va b. “Tarbiya” (8-sinf). Respublika ta‘lim markazi. 2021 yil 11-bet.

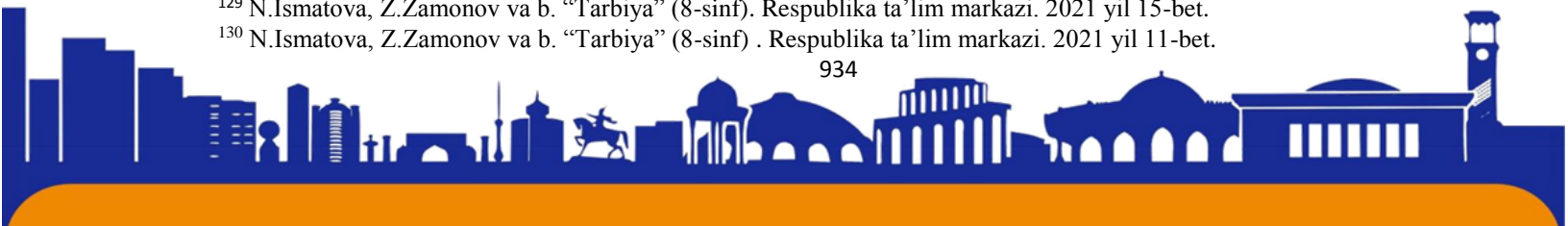



ISSN (E): 2181-4570 ResearchBib Impact Factor: 6,4 / 2023 SJIF 2024 = 5.073/Volume-2, Issue-5

doirasida kiritilgan. Unda pedagogik ta'sir etish usullari orqali tushuntirib o'tilgan, ibrat-namuna vositasida misollar keltirib o'tilgan. O'rta va yuqori sinflar (9-10-sinf) uchun mo'ljallangan "Tarbiya" darsligida biz tadqiqotimizga taalluqli quyidagi ma'lumotlarni aniqlab chiqdik. O'quvchilarning fazilatlarni shakllantirish masalalariga alohida e'tibor qaratilib, qat'iy fe'l-atvorga erishish uchun to'rt qadam¹³¹ maqsadlar zinapoyasi keltirilgan (1-rasm):

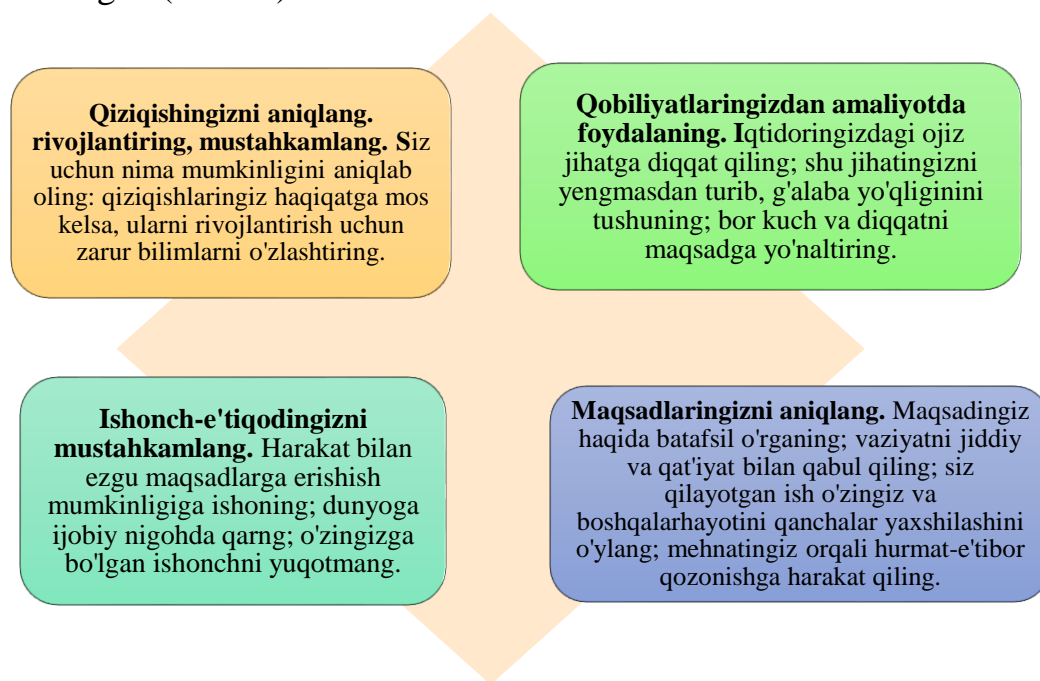

1.2. 1-rasm. Qat'iy fe'l-atvorga erishish uchun to'rt qadam.

Yuqorida keltirilgan va tavsiya etilayotgan ushbu tavsiya haqiqatdan ham o'quvchilar ongi va tafakkuridagi beqarorlikni oldini olishda muhim ta'sir ko'rsatish usuli sifatida talqin etiladi. Ushbu tavsiya orqali o'quvchi-qizlarning ijtimoiylashuvdagi jarayonlarda axloqiy fazilatlarni egallash o'rni alohida ahamiyatga ega hisoblanadi. Belgilangan ushbu maqsadlar orqali hayotda kerakli bo'ladigan puxta bilimlarga ega bo'lish imkoniyatini tug'diradi.

Xulosa. Yuqoridagi keltirilgan mulohazalarni umumlashtirgan holda, "Tarbiya" fani darsligida keltirilgan "Katta o'zgarishlar qiluvchi kichik odatlar" nomli qismda aytilgan gaplar diqqatimizni tortdi: "Amalga oshirilgan barcha vazifalarni yozib boring. Shunda natijalardan paydo bo'ladigan xursandchilik ham yuzaga chiqadi. Majburiy

¹³¹ SH.Sattorov, D.Ro'ziyeva, Z.Islomov va boshq. "Tarbiya". (9-sinf) "Ozbekiston", NMIU, 2020 yil 65 bet

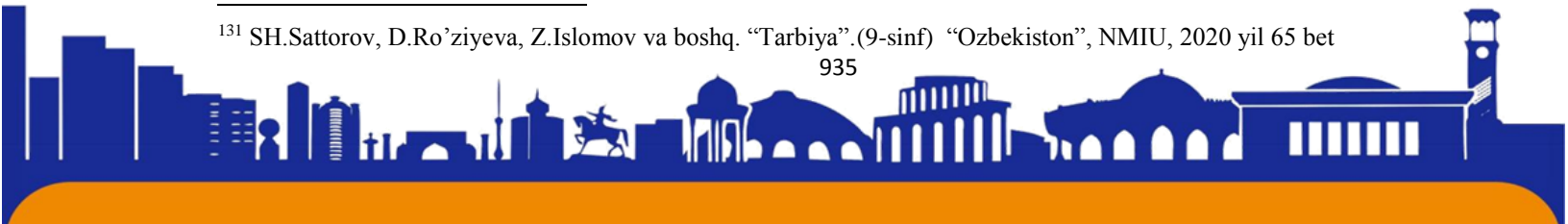



harakatlardan voz keching. O'zingizni qiynamaslikka harakat qiling. Harakatni kichik vazifalarni bajarishdan boshlang, rejangizni amalga oshirishdan to'xtamang". Ana shunday har bir shaxsni harakatga undovchi bu rag'batlantiruvchi so'zlar orqali bugungi kunning o'quvchi-qizlari ham o'zlarida axloqiy fazilatlarini rivojlantirish lozimligini alaohida ta'kidlashimizga yana bir bor sababchi bo'ladi. Chunki bizni harakatga keltiruvchi bu kuch har doim yuksak natijalarga olib keladi.

FOYDALANILGAN ADABIYOTLAR

- 1.** Uzluksiz ma'naviy tarbiya konsepsiyasini tasdiqlash va uni amalga oshirish chora-tadbirlari to'g'risida Vazirlar Mahkamasining 2019-yil 31-dekabrda 1059-son qarori (Qonun hujjatlari ma'lumotlari milliy bazasi, 03.01.2020-y., 09/20/1059/4265-son, 19.06.2020-y., 09/20/391/0777-son)
- 2.** N.Ismatova, Z.Zamonov va b. "Tarbiya" (8-sinf). Respublika ta'lim markazi. 2021 yil 15-bet.
- 3.** SH.Sattorov, D.Ro'ziyeva, Z.Islomov va boshq. "Tarbiya".(9-sinf) "Ozbekiston", NMIU, 2020 yil 65 bet

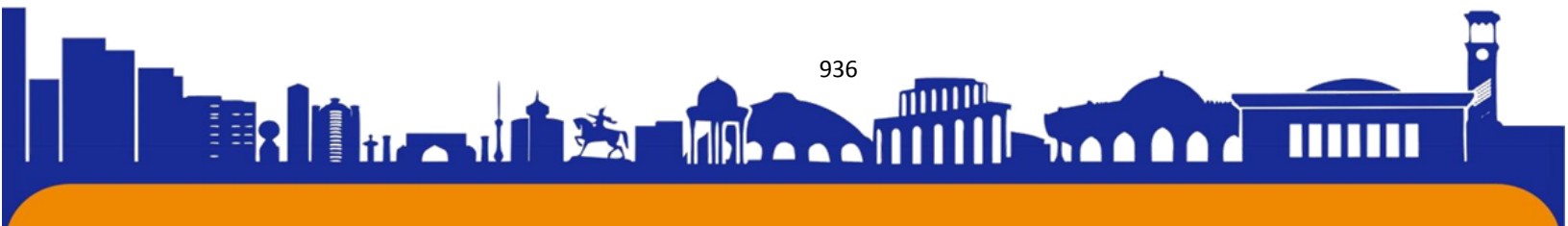



УМУМТАЪЛИМ МАКТАБЛАРИНИНГ БОШЛАНҒИЧ СИНФЛАРИДА МАТЕМАТИКА ФАНИНИ ЎҚИТИШДА КОМПЬЮТЕР ТЕХНОЛОГИЯЛАРИДАН ФОЙДАЛАНИШ

Денов тадбиркорлик ва педагогика институти

Бошланғич таълим кафедраси ўқитувчиси

Ахмедов Алишер Ҳасан ўғли

УДК: 37.01:007

ahmedovalisher194@gmail.com

Аннотация. Ушбу мақолада умумтаълим мактабларининг бошланғич синфларида математика фанини ўқиштишда компьютер технологияларидан фойдаланиб ўқитиш ва унинг ўзига хос хусусиятларини ўргатишнинг турли методикалари баён қилинади.

Калитли сўзлар. Бошланғич синф, математика, инновацион технологиялар, кузатувчанлик, идрок, ижодий тасаввур, диққат, хотира, тафаккур, таҳлил қилиш, таққослаш, умумлаштириш.

ИСПОЛЬЗОВАНИЕ КОМПЬЮТЕРНЫХ ТЕХНОЛОГИЙ ПРИ ПРЕПОДАВАНИИ МАТЕМАТИКИ В НАЧАЛЬНЫХ КЛАССАХ ОБЩЕОБРАЗОВАТЕЛЬНЫХ ШКОЛ

Абстрактный. В данной статье описаны различные методы обучения с использованием компьютерных технологий и их особенности при преподавании математики в начальных классах общеобразовательных школ.

Ключевые слова. Начальный класс, математика, инновационные технологии, наблюдательность, восприятие, творческое воображение, внимание, память, мышление, анализ, сравнение, обобщение.

USE OF COMPUTER TECHNOLOGY IN TEACHING MATHEMATICS IN PRIMARY CLASSES OF GENERAL EDUCATION SCHOOLS

Abstract. This article describes various teaching methods using computer technologies and their features when teaching mathematics in the primary grades of secondary schools.

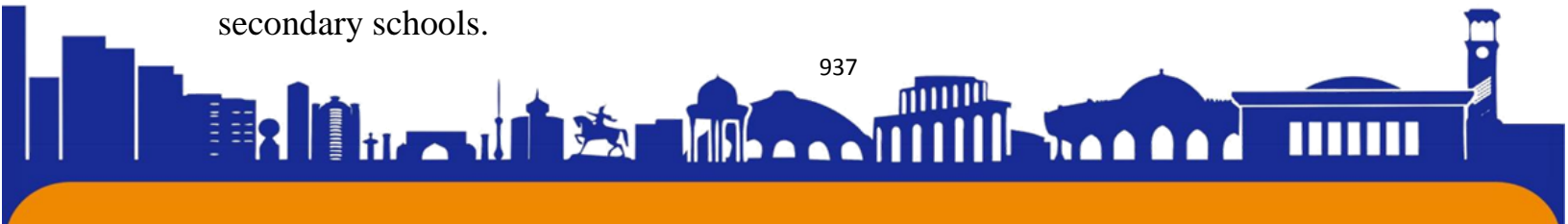



ISSN (E): 2181-4570 ResearchBib Impact Factor: 6,4 / 2023 SJIF 2024 = 5.073/Volume-2, Issue-5

Keywords. Primary class, mathematics, innovative technologies, observation, perception, creative imagination, attention, memory, thinking, analysis, comparison, generalization.

АСОСИЙ ҚИСИМ

Умумтаълим мактабларининг бошланғич синфларида математика фанини ўқитишда компьютер технологияларни қўллаш ва унинг ютуқлари бўйича методик тавсиялар келтирилган. Компьютер технологиялари ёрдамида машғулотларини ўтказиш ва дарс сифатини ошириш таклиф қилинган.

Бошланғич синфларда математика таълими болаларнинг маълум билим ва малакаларини ўзлаштириб олиш билан бирга уларда кузатувчанлик, идрок, ижодий тасаввур, диққат, хотира ва тафаккур каби имкониятларини илмий ривожлантиришни ҳам назарда тутди. Бу мақсадлардан келиб чиқиб, ўқувчи ақлий фаолиятининг муҳим жиҳатлари: таҳлил қилиш, таққослаш, умумлаштириш, аниқлик киритиш, ўхшашини топиш каби мураккаб вазифаларни бажариш кўникмаларини ҳам ҳосил қилиш керак. Бу эса фан билан амалиёт орасидаги боғланишларни тўғри тушуниш ва кейинчалик атрофимизда содир бўлаётган ҳодисалар орасидаги ўзаро боғланишларни тушуниш учун муҳим асос бўлади.

Мактабдаги математика фани жуда мураккаб бўлиб, ҳар бир ўқитувчининг вазифаси ўқувчилар томонидан ушбу фаннинг асосларини тўлиқ ўзлаштиришдир. Математика дарсларида ақлий юкламанинг ортиши бизни ўқувчиларнинг ўрганилаётган материалга қизиқишини, бутун дарс давомида фаоллигини қандай сақлаб қолиш ҳақида ўйлашга мажбур қилади.

Ўқитувчи олдида математикани ўқитишнинг максимал самарадорлигини таъминлаш учун ўқитиш воситалари ва усулларини танлаш масаласи турибди [2, 3].

Айни пайтда мактаблар замонавий компьютерлар, интерактив жиҳозлар, электрон ресурслар, интернет тармоғи билан таъминланган.

Бу эса мактаб ўқув жараёнига янги педагогик технологияларни жорий этишга хизмат қилмоқда. Компьютер технологияларидан фойдаланиш ўқитувчининг касбий маҳоратини оширишга, ўқувчиларнинг билим фаоллигини фаоллаштиришга, ўқувчилар конструкторлик ва илмий-тадқиқот ишларини





бажаришда фикрлаш, математик мантиқ ва ижодий қобилиятларни ривожлантиришга, мустақил равишда ўзлаштириш самарадорлигини оширишга хизмат қилади.

Ахборот-коммуникация технологияларидан фойдаланган ҳолда дарсга тайёргарлик кўраётганда ўқитувчи бу дарс эканлигини унутмаслиги керак, яъни у дарс режасини ўз мақсадларидан келиб чиқиб тузади. Ўқув материални танлашда у асосий дидактик тамойилларга риоя қилиши керак. Тажриба шуни кўрсатадики, компьютер тизимларидан фойдаланган ҳолда дарслар ўқитувчини алмаштирмайди, аксинча, ўқувчининг ўқитувчи билан мулоқотини мазмунли, индивидуал ва фаол қилади. Математика дарсларида компьютердан фойдаланиш вақтни тежайди, ўқувчиларнинг иштиёқини оширади, ўқув ва когнитив жараён сифатини оширади[8, 9].

Ўқувчи боланинг диск билан ишлаши бир неча имкониятларни беради:

- ✓ тезкор фикр билдириш - бола топширикни тўғри бажарган ёки хато қилганлигини билиб олади;
- ✓ "қийин" машқларни содда усулда ишлашни ўргатинг ва натижаларингизни тўғриланг;
- ✓ маълумотни кулоқ орқали идрок этишга ўргатиш;
- ✓ янги технологияларни жорий этиш, компьютердан нафақат ўйнаш, балки ўрганиш учун ҳам фойдаланиш.

Қизиқарли мультимедиа дарслари ўқувчи болага рақамлар ва рақамлар дунёсида ўзини ишончли ҳис қилиш имкониятини беради. Талабалар бажарадиган кўплаб вазифалар уларга нафақат мактаб ўқув дастурининг материални фаол, осон ва мустақам ўзлаштиришга, балки диққатни ва мантиқий фикрлашни ривожлантиришга ҳам имкон беради [9, 10].

Бугунги кунда математикадан дарс беришда мультимедиа такдимотларидан фойдаланмаслик боланинг мантиқий фикрлашини ва фанга бўлган қизиқишини сусайтиради. Компьютер технологияларидан математика дарсларида фойдаланиш боланинг фанга бўлган қизиқишини ва кўриш тамойилларини амалга оширади. Компьютер ёрдамида дарс ўтиш орқали қисқа вақт ичида ўқувчи болларга кўпроқ маълумот бериш ва вазифаларни такдим этишга эришилади. Такдимотдан сиз ҳар доим олдинги ёки хоҳлаган слайдга қайтиш имкони мавжуд.





Компьютер ёрдамида дарс бериш жараёнида янги материални тушунтириш учун мен болаларга ўқитилаётган материални тушунишга ёрдам бериб, синфдаги ўқувчиларни ҳаракатга келтиришга ҳаракат қилдим ва бу ўз натижасини берганлиги англадим. Бугунги кунда компьютер ёрдамида дарс ўтиш учун жуда кўп дастурлар кириб келганлигини кўришимиз мумкин. Шундай дастурлардан бири Macromedia Flash технологияси. Бу анимацияни ишлаб чиқадиган дастур ҳисобланади. Ушбу дастур ёрдамида Fleshli филмларни яратишда ва дарс бериш жараёнида асосий кадрларни яратишингиз ва дастурий таъминот тўпламининг ўзи уларни мультфильмлардаги каби бир қатор кадрларга айлантдириб бера олади.

Ўқитувчи ушбу технологияни дарсда қўллаш усулини қўлайдиган, компьютер ва ўқувчиларнинг асосий ҳаракатларини белгилайдиган директор вазифасини бажаради. Ушбу дастур видеоларни интерактив ишлайди ва анимациядан билимларни янгилаш босқичида ҳам фойдаланиш мумкин [6, 8, 9].

Ахборот-коммуникация технологиялари бу мақсад эмас, балки ўрганиш воситаси эканлигини доимо ёдда тутишимиз керак. Компьютерлаштириш ўқув жараёнининг ҳақиқатан ҳам зарур бўлган қисмига тегишли бўлиши керак. Бошланғич синфларда ахборот-коммуникация технологияларидан фойдаланиш нафақат замоннинг янги тенденцияси, балки зарурият ва дарснинг янги мазмунини излашдир.

Мен математика дарсларида компьютер технологияларидан фойдаланиш тажрибам ҳақида гапирмоқчиман. Ўқувчилар математик қонуниятлар билан амалий ҳаракатлари орқали танишадилар ва ҳаётий масалаларни ҳал қилишда олган билимларни қўллайдилар. Таълим ва тарбия ягона қонуният бўлиб, айниқса, математика дарсида нафақат табиатни эъзозлаш ва уни муҳофаза қилиш, балки тежамкорлик, меҳнатсеварлик, тадбиркорлик каби зарур тарбиявий вазифаларни ҳам бажарилади.

Ўқувчиларда мисол ва масалалар ечиш давомида фаоллик, диққатни жамлаш, топқирлик, чидамлилик, ирода ва бошланган ишни охирига етказишга интилиш каби ҳислатларни таркиб топишига ёрдам беради. Бошланғич математика таълимининг асосини бутун сонлар устида бажариладиган тўрт арифметик амал, ҳамда пухта ўзлаштирилган оғзаки ва ёзма ҳисоблаш усуллари, асосий миқдорлар ва улар орасидаги муносабатлар, ер устида чамалаб ва аниқ

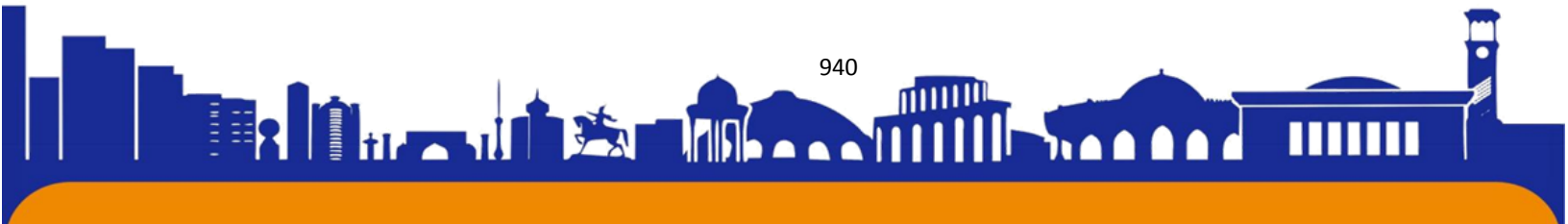



ISSN (E): 2181-4570 ResearchBib Impact Factor: 6,4 / 2023 SJIF 2024 = 5.073/Volume-2, Issue-5

ўлчаш, ясси шакллар ва уларни ўлчамлари билан таништириш кабилар ташкил этади.

Бу кўникмаларни шакллантириш учун таълим жараёнига компьютер технологиялар ва интерфаол методларни тадбиқ этиш муҳим аҳамият касб этади. Боиси, бундай методларни қўллаш таълим самарадорлигини ва таъсирчанлигини оширади, ўқувчиларнинг ўзлаштиришга бўлган қизиқишларини ривожлантиради.

Компьютер:

- ўқитувчининг дарсга тайёрланишини осонлаштиради;
- услубий имкониятларни кенгайтиради;
- ўрганишни янада қизиқарли қилади;
- баъзи таълим муаммоларини ҳал қилишга ёрдам беради.

Математика дарсларида қўлланиладиган усуллар ўргатилган мавзунинг ўқувчи хотирасида узоқ вақт қолиши учун ёрдам беради.

Хулоса сифатида шуни айтиш мумкинки, инсон бирор мавзуга оид фикрни эшитганда, унинг бор-йўғи 10-20 % ни эслаб қолади. Бу мавзуга оид кўрғазмали материални кўрса, унинг 30-50 % ни ёдда сақлайди. Агар бу мавзу ҳақида эшитиб, ўз фикрини бировга тушунтирса ёки мавзуга оид амалий машғулотларни бажарса, бу мавзуга оид маълумотнинг 60-90 % гача бўлган қисмини эса сақлаб қолар экан. Шу боис дарсни фаоллаштирувчи усуллар ёрдамида ўтилганда, ўқувчиларнинг дарс материални ўзлаштириш даражаси анча юқори бўлади. Шу билан бирга ҳар бир ўз ўрнида ишлатилган усул кутилган натижага олиб келади.

Фойдаланилган адабиётлар рўйхати:

1. М.Тўхтаҳўжаева Педагогика..– Т., 2010.
2. Воронцов А.Б. Педагогическая технология контроля и оценки учебной деятельности. — М., 2002. — 120с.
3. Горячев А. В. Информатика в играх и задачах//М.:«Баласс», "Экспресс«,1997.7. Ковалёва А. Г. Использование информационно-компьютерных технологий при обучении в начальной школе. 2006.
4. Концепция модернизации российского образования на период до 2010 года <http://www.ug.ru/02.31/t45.htm>.
5. Е.С.Кутугина, Д.К.Тутубалин Информационные технологии: Учебное пособие. — Томск, 2005.

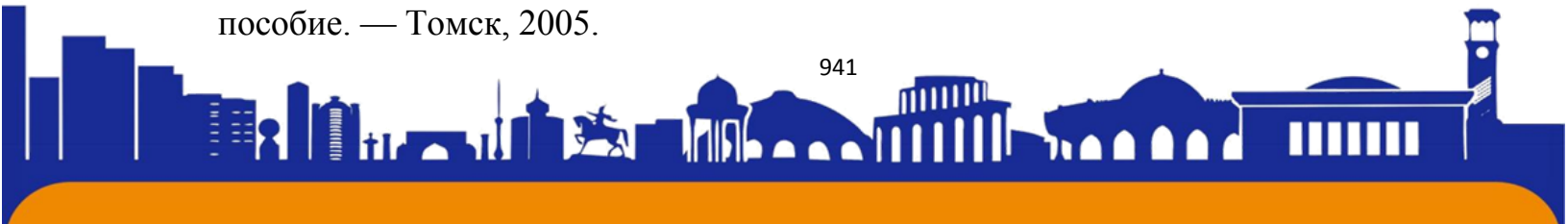



ISSN (E): 2181-4570 ResearchBib Impact Factor: 6,4 / 2023 SJIF 2024 = 5.073/Volume-2, Issue-5

6. Методика обучения математики в начальных классах / Н. Б. Истомина. Учеб. пособие для студентов сред. и высш. пед. уч.еб. заведений. - 3-е изд., стереотип. - М.: Издательский центр «Академия», 2002. - 288 с.
7. Новикова Е.В., Гасымов М.Ф. и др. Умные уроки со SMART: Сборник методических рекомендаций по работе со SMART-устройствами и программами, Москва, Полимедиа, 2007.
8. «Новые информационные технологии для образования». Институт ЮНЕСКО по информационным технологиям в образовании. Москва. 2000.
9. Попова Н.Г. Информатизация учебного процесса. // Начальная школа. - 2002г. № 11. -с. 71-74.
10. Цифровые образовательные ресурсы в школе: методика использования. Начальная школа: сборник учебно-методических материалов для педагогических вузов/отв. Редактор Н. П. Безрукова.- М.: Университетская книга, 2008. - 160 с.

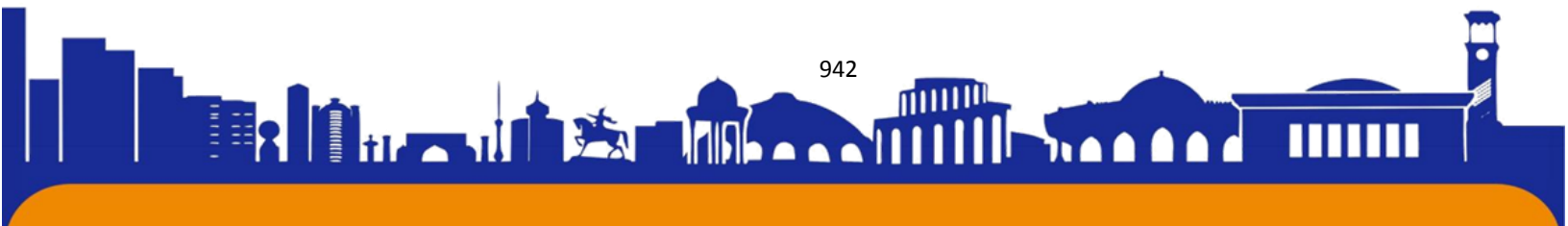

THE ECONOMIC IMPACT OF THE USMCA ON NORTH AMERICA

Akbarova Mohinur Farxod qizi-

3-rd year student of Tashkent State University of Economics, Faculty of «Business Administration»

E-mail: mohinurakbarova10@gmail.com

Abstract. The North American economy has been significantly impacted by the implementation of free trade agreements, with the trilateral USMCA agreement being the most recent and noteworthy development. The USMCA, replacing the previous NAFTA agreement, is aimed at modernizing trade relations between the United States, Canada, and Mexico. This agreement encompasses various aspects of economic integration, including provisions related to intellectual property rights, labor standards, and environmental regulations. The introduction of the USMCA brings about both opportunities and challenges for the three member countries, as it seeks to address issues such as market access, rules of origin, and dispute resolution mechanisms. By understanding the implications and economic impact of the USMCA agreement on North America, we can better analyze its effects on trade, investment, and overall economic growth within the region.

Keywords: NAFTA, United States-Mexico-Canada Agreement, North America, regional development, trade relations, economic indicators.

ЭКОНОМИЧЕСКОЕ ВЛИЯНИЕ USMCA НА СЕВЕРНУЮ АМЕРИКУ

Аннотация. На североамериканскую экономику существенное влияние оказало внедрение соглашений о свободной торговле, причем трехстороннее соглашение USMCA стало самым последним и примечательным событием. USMCA, заменившее предыдущее соглашение НАФТА, направлено на модернизацию торговых отношений между Соединенными Штатами, Канадой и Мексикой. Это соглашение охватывает различные аспекты экономической интеграции, включая положения, касающиеся прав интеллектуальной собственности, трудовых стандартов и экологических норм. Введение USMCA несет как возможности, так и проблемы для трех стран-членов, поскольку оно стремится решить такие вопросы, как доступ к рынку, правила происхождения и



ISSN (E): 2181-4570 ResearchBib Impact Factor: 6,4 / 2023 SJIF 2024 = 5.073/Volume-2, Issue-5

механизмы разрешения споров. Понимая последствия и экономическое влияние соглашения USMCA на Северную Америку, мы можем лучше проанализировать его влияние на торговлю, инвестиции и общий экономический рост в регионе.

Ключевые слова: НАФТА, Соглашение США-Мексика-Канада, Северная Америка, региональное развитие, торговые отношения, экономические показатели.

The USMCA agreement, officially known as the United States-Mexico-Canada Agreement, was signed on November 30, 2018, as a replacement for the North American Free Trade Agreement (NAFTA). This new trilateral trade agreement aimed to modernize and improve upon the provisions of NAFTA, which was seen as outdated and in need of updating. The negotiations for the USMCA began in 2017, with the three countries coming together to address key issues such as labor rights, environmental protection, intellectual property rights, and digital trade. Unlike its predecessor, the USMCA includes new chapters on subjects such as e-commerce, state-owned enterprises, and small and medium-sized enterprises, reflecting a more comprehensive and contemporary approach to trade relations in North America. The USMCA also includes provisions that are designed to benefit specific industries within each country, leading to a more balanced and mutually beneficial trade relationship. Overall, the USMCA represents a significant milestone in North American trade relations, setting a new standard for future agreements.

The economic impact of the USMCA Agreement on North America can be viewed through a lens of asymmetrical power dynamics and regional development. Mexico's shift from import substitution to export-oriented strategies, culminating in NAFTA and later the USMCA, reflected a complex interplay of interests and consequences. The renegotiation of trade terms under the USMCA, as highlighted in (Alejandra Trejo-Nieto, 2022, p. 103-124), underscored the power dynamics at play and the need for Mexico to navigate its trade policies carefully to align with its development needs. Concurrently, the disruption caused by COVID-19 on global supply chains, particularly in Africa as noted in (Pousseni Bakouan et al., 2022), underscores the importance of regional agreements like the USMCA in mitigating economic shocks. The potential for the USMCA to serve as a buffer against external



disruptions while fostering interregional trade growth in North America is a key aspect to consider in understanding its economic impact.

The trade relations among the United States, Mexico, and Canada have undergone significant transformations over the past few decades, marked by the transition from import substitution to export-oriented policies in Mexico and the formation of trade agreements such as NAFTA and the USMCA. The asymmetrical power dynamics within these agreements have shaped the outcomes for each country involved, with Mexico often finding itself in a dependency relationship with the U.S. This dependency, stemming from structural power dynamics, has influenced the rulemaking process within the USMCA, as highlighted in (Yang Chen, 2023). The renegotiation of trade terms in the USMCA, which favored the United States, underscores the importance of understanding and aligning Mexico's trade policies with its development needs, as discussed in (Alejandra Trejo-Nieto, 2022, p. 103-124). As the region continues to navigate these evolving trade dynamics, a critical assessment of the economic implications and power structures at play is imperative for creating mutually beneficial trade relationships.

The USMCA agreement has the potential to significantly impact key economic indicators within North America. One area that is likely to be affected is international trade. With the introduction of new rules on labor, environmental standards, and digital trade, the agreement is expected to reshape the flow of goods and services between the United States, Mexico, and Canada. This could lead to changes in trade balances, trade volumes, and ultimately economic growth rates for the three countries involved. Additionally, the automotive industry is likely to see a major impact as the USMCA introduces new regulations on regional content requirements and rules of origin. This may result in shifts in production locations, supply chains, and ultimately profitability for automotive companies in North America. Overall, the USMCA agreement has the potential to influence a wide range of economic indicators and reshape the economic landscape of the region in the years to come. (Mary E. Burfisher et al., 2019)

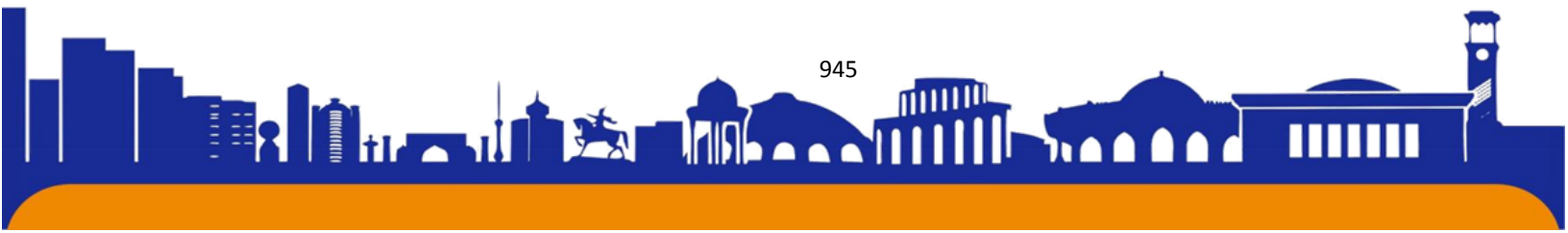

USMCA ignites intraregional export growth

Exports by country, millions of US dollars, 2012-2022

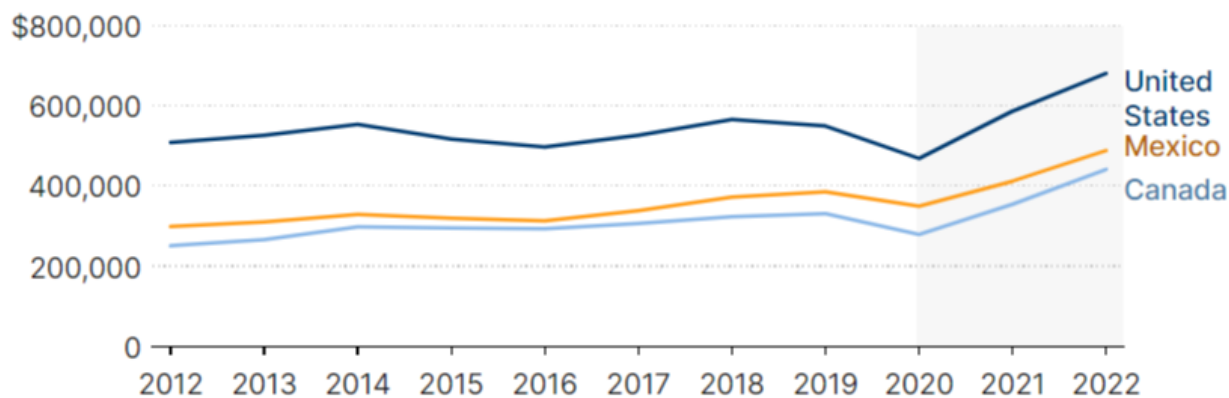

Source: Banco de Mexico (2023), Statistics Canada (2023), US Census Bureau.
 Prepared by Diego Marroquin Bitar.

Note: US dollars on a nominal basis, not seasonally adjusted.

The GDP growth in North America is a key indicator of economic health and stability within the region. With the recent implementation of the USMCA agreement, we anticipate a positive impact on GDP across the continent. By promoting trade and collaboration among the United States, Canada, and Mexico, the agreement is expected to bolster economic activity and create opportunities for growth. According to , the USMCA is projected to increase GDP in the region by X% over the next decade. This growth is attributed to reduced trade barriers, increased market access, and strengthened economic ties among the member countries. Additionally, (Mary E. Burfisher et al., 2019-03-26) suggests that the agreement will lead to increased investment, job creation, and overall prosperity in North America. As such, the GDP growth in the region is a promising prospect that highlights the potential benefits of the USMCA agreement for all parties involved.



Foreign direct investment within North America since USMCA

Capital investment in billions of US dollars, July 2020-May 2023

From Canada From the US From Mexico

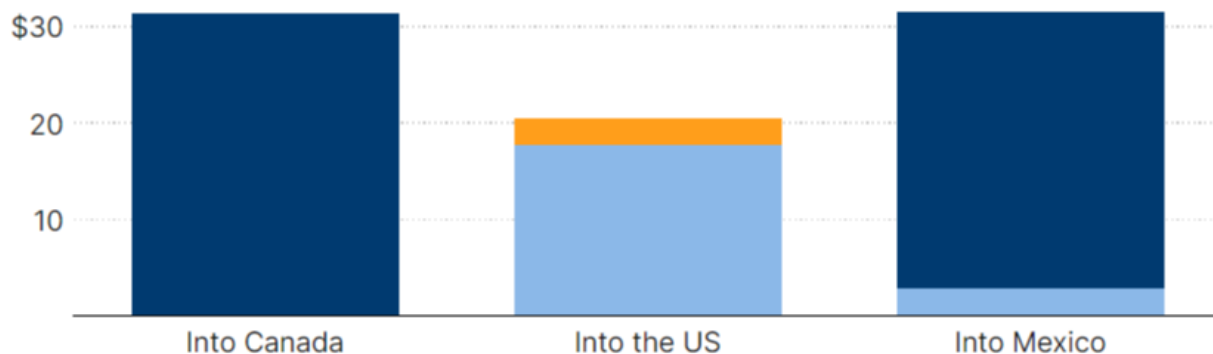

Source: Data © fDi Markets, from the Financial Times Ltd 2023. Data subject to terms and conditions of use

The USMCA agreement is poised to have a significant economic impact on North America. With the modernization of trade policies and the inclusion of new provisions, such as digital trade regulations and labor rights protections, the agreement is expected to foster increased economic cooperation and growth between the three member countries. While some concerns persist regarding certain aspects of the agreement, such as the impact on specific industries or the enforcement of environmental standards, overall the USMCA is seen as a positive step towards bolstering regional trade and investment. Studies have projected that the agreement will lead to GDP growth, job creation, and increased exports for North American countries . By promoting a more integrated and efficient trading system, the USMCA sets a strong foundation for continued economic prosperity in the region (Mary E. Burfisher et al., 2019).

Overall, the Economic Impact of the USMCA Agreement on North America is significant and multifaceted. The agreement is projected to boost economic growth in the region by promoting trade and investment among the three member countries. By eliminating trade barriers and updating rules on intellectual property and digital trade, the USMCA aims to create a more competitive and interconnected North American market. This will facilitate greater market access for businesses, leading to increased





ISSN (E): 2181-4570 ResearchBib Impact Factor: 6,4 / 2023 SJIF 2024 = 5.073/Volume-2, Issue-5

exports and job creation. Additionally, the agreement includes provisions on labor and environmental standards to ensure fair competition and sustainable development. In terms of specific industries, sectors such as automotive, agriculture, and manufacturing are expected to see improvements in competitiveness and market access. Overall, the USMCA is poised to strengthen economic integration in North America and enhance the region's global competitiveness in the long term.

REFERENCES:

1. Alejandra Trejo-Nieto (2022), "The political economy of a North–South trade agreement and the development prospects for Mexico: from NAFTA to USMCA", pp. 103-124
2. Pousseni Bakouan, Issaka Dialga, P. Zidouemba (2022), "A Comparative Analysis of the Effects of the African Continental Free Trade Agreement on the Economic Impacts of COVID-19 in North and Southern Africa"
3. Yang Chen (2023), "A Comparative Study of the RCEP and the USMCA from the Perspective of International Political Economy: Based on the Analysis of Digital Trade Rulemaking"
4. Alejandra Trejo-Nieto (2022), "The political economy of a North–South trade agreement and the development prospects for Mexico: from NAFTA to USMCA", pp. 103-124
5. Mary E. Burfisher, Frederic Lambert, Mr.Troy D Matheson (2019), "NAFTA to USMCA: What is Gained?", International Monetary Fund





BOSHLANG‘ICH SINIF MATEMATIKA DARSLARIDA ZAMONAVIY MULTIMEDIA VOSITALARIDAN FOYDALANISHNING SAMARASI

Ahmedov Alisher Hasan o‘g‘li

Denov tadbirkorlik va pedagogika instituti o‘qituvchisi

ahmedovalisher194@gmail.com

Kalit so‘zlar: Multimedia, grafika, geometriya, idrok etish, qiziqish, motivatsiya.

Annotatsiya: Ushbu maqolada boshlang‘ich sinf matematika darslarida foydalanish uchun kerak bo‘ladigan multimedia vositalari haqida ma‘lumot berilgan. Boshlang‘ich sinf matematika darslarida foydalanish uchun juda muhim bo‘lgan multimedia vositalarining samarasi, foydalanish yo‘llari va turlari haqida ma‘lumotlar keltilgan.

ЭФФЕКТ ИСПОЛЬЗОВАНИЯ СОВРЕМЕННЫХ МУЛЬТИМЕДИЙНЫХ СРЕДСТВ НА УРОКАХ МАТЕМАТИКИ В НАЧАЛЬНЫХ КЛАССАХ

Ахмедов Алишер Хасан угли

Денауский институт предпринимательства и педагогики ул. Шарофа Рашидова, 360, Денов 190507 Узбекистан(ahmedovalisher194@gmail.com)

Ключевые слова: Мультимедиа, графика, геометрия, восприятие, интерес, мотивация.

Аннотация: В этой статье представлена информация о мультимедийных инструментах, необходимых для использования на уроках начальной математики. Приводятся сведения об эффективности, способах использования и видах мультимедийных средств, которые очень важны для использования на уроках математики в начальной школе.

THE EFFECT OF USING MODERN MULTIMEDIA IN PRIMARY CLASS MATHEMATICS LESSONS

Key words: Multimedia, graphics, geometry, perception, interest, motivation.

Abstract: This article provides information about the multimedia tools needed for use in elementary mathematics classes. Information about the effectiveness, ways

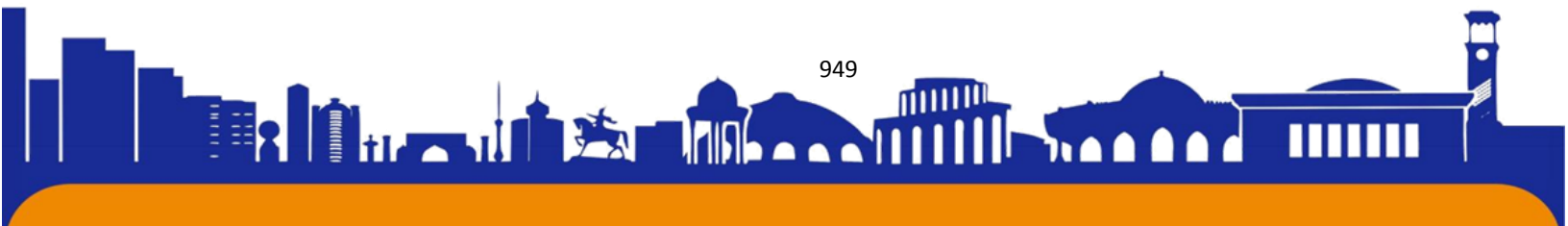



of use and types of multimedia tools, which are very important for use in elementary school mathematics lessons, is given.

KIRISH

Bugungi kunda boshlang'ich sinflarda matematika fanini o'qitish haqida gap ketganda, o'qituvchilar o'z o'quvchilarini o'quv jarayoniga jalb qilish uchun doimo innovatsion vositalar va resurslarni izlaydilar. Ayniqsa, boshlang'ich sinf matematika darslarida bolaning fanga bo'lgan qiziqishini oshirish, dars samaradorligini yaxshilash uchun yangi, innovatsion vositalardan foydalanishga harakat qiladi. Texnologiyaning jadal rivojlanishi multimedia vositalari matematika darslarini yaxshilash va mavzuni o'quvchilar uchun qulayroq va qiziqarli qilish uchun mashhur tanlovga aylandi. Ushbu maqolada boshlang'ich sinf o'quvchilarida matematik tushunchalarni shakllantirish, dars samaradorligini oshirish uchun juda muhim bo'lgan zamonaviy multimedia vositalari haqida ma'lumotlar beramiz. Ushbu multimedia vositalari dars samaradorligini oshirish o'zining kata imkoniyatlari bilan sifatlanadi. Xususan, kichik maktab yoshidagi bolalarda hisoblash tushunchalari bilan birgalikda geometrik tushunchalarni shakllantirishda ushbu vositalarning o'rni beqiyos hisoblanadi.

Mavzuning dolzarbligi. Hozirgi zamon talabiga ko'ra o'qituvchilar darslarni qiziqarli va o'quvchining bilim olishga bo'lgan motivatsiyasini oshirish uchun albatta zamonoviy ta'lim vositalarini darslarda muntazam qo'llab borishi kerak.

O'zbekiston Respublikasi Prezidentining 2022-yil 28-yanvardagi PF-60-son "2022-2026-yillarga mo'ljallangan yangi O'zbekistonning taraqqiyot strategiyasi to'g'risida"gi Farmoni, 2018 yil 5 sentyabrdagi "Xalq ta'limini boshqarish tizimini takomillashtirish bo'yicha qo'shimcha chora-tadbirlar to'g'risida"gi PF-5538-son , 2019 yil 29 apreldagi "O'zbekiston Respublikasi xalq ta'limi tizimini 2030 yilgacha rivojlantirish konsepsiyasini tasdiqlash to'g'risida"gi PF-5712-son¹³² Farmonlarida umumta'lim tashkilotlar faoliyatini yanada rivojlantirish, ta'lim sifatini oshirish, ta'lim oluvchilarning bilimga bo'lgan qiziqishlarini rag'batlantirish, o'quvchilarning o'zlashtirish ko'rsatkichlarini yanada oshirishga qaratilgan vazifalarning ijrosini ta'minlash yuzasidan chora-tadbirlar amalga oshirish ko'rsatib o'tilgan.

Asosiy qism

¹³² <https://www.lex.uz/uz/>

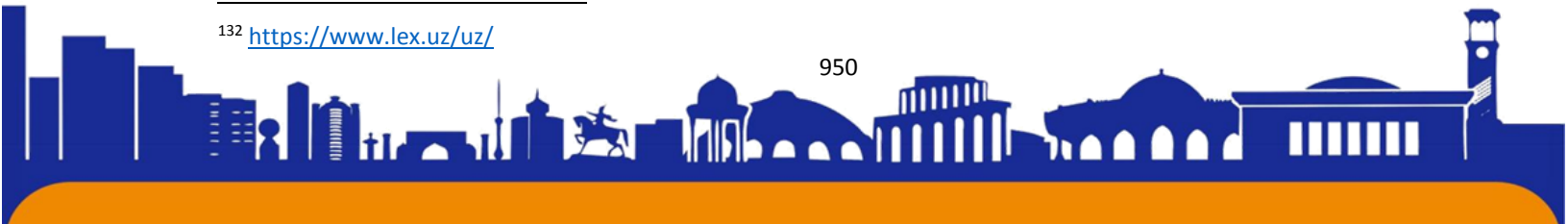



Axborot kommunikatsiya texnologiyalari ta'lim jarayoniga joriy etilgandan so'ng multimedia vositalaridan foydalanish sezilarli darajada oshdi. Media ta'lim vositalari ta'lim muassasalari tomonidan keng qo'llaniladi. Ushbu o'rganish usuli keng tushunchalarni tushunishni osonlashtiradi va foydalanuvchilarga ularni an'anaviy o'qitish usullariga qaraganda kamroq vaqt ichida o'rganish imkonini beradi. Multimediali texnologiya bir vaqtning o'zida ma'lumot taqdim etishning bir necha usullaridan foydalanishga qodir: matn, grafika, animatsiya, videotasvir va ovoz. Multimedaning eng muhim hususiyati interfaollik-axborot muhitida ishlash jarayonida foydalanuvchiga ta'sir o'tkaza olishga qodirlik hisoblanadi.¹³³

Multimedia o'zi nima? Multimedia (lotincha — ko'p va — vositachi bo'lmoq) — kompyuterning matn, grafik, tovushli va videoma'lumotlar bilan ishlashga imkon beruvchi qurilmasi.¹³⁴

Multimediaga berilgan yuqoridagi ta'rifdan ko'rinadiki multimedia ko'p vositalik demakdir. Ko'p vositalik esa bir nechta (matn, grafika, tovush, rasm video va animatsiya)vositalar bilan bir vaqtda ishlash imkonini beradi. Multimedia bolaning bilim olishi uchun kerak bo'ladigan ma'lumotlar jamlanmasidir. Ta'lim olishda eng muhim narsa bu ma'lumotni eslab qolish va xotirada uzoq vaqt saqlanishidir.

Multimedia vositalari asosida o'qitish quyidagi afzalliklarga ega:

- Berilayotgan ma'lumot (misol, masala, geometrik tushuncha) haqida chuqurroq va tushunarliroq ma'lumot olish imkoni mavjud;
- Multimedia vositalari qimmatli vaqtni tejash imkonini beradi;
- O'quvchilarning fanga bo'lgan qiziqishini oshiradi;
- O'quvchilarda kreativlik qobiliyatlarini shakllantradi;
- Olingan bilimlar o'quvchi xotirasida uzoq vaqt saqlanib qoladi;
- Darsning samaradorkigini va unimdorligini oshiradi;
- Ta'lim olishning yangi usullari bilan hamnafas qiladi.

Multimedia vositalaridan foydalanish ayniqsa matematika darslarida o'z imkoniyatlarini yanada aniqroq ko'rsatadi. Nimagaki, hozirgi zamon 4K modeliga asoslangan yangi darslikdagi misol va masalalar o'quvchining kreativligini

¹³³ Maqsudov Ulug'bek Qurbonovich, Erاليyev Yo'ldoshali, Qosimova Gulzoda "TA'LIMDA MULTIMEDIALI VOSITALARDAN FOYDALANISHNING PEDAGOGIK XUSUSIYATLARI", "Oriental Renaissance: Innovative, educational, natural and social sciences" jurnali, 2022-yil noyabr.

¹³⁴ <https://uz.wikipedia.org/>

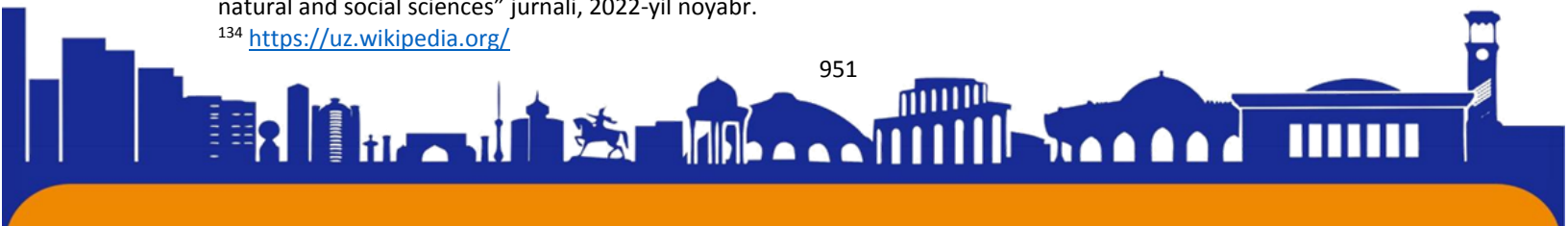



ISSN (E): 2181-4570 ResearchBib Impact Factor: 6,4 / 2023 SJIF 2024 = 5.073/Volume-2, Issue-5

shakllantrishga qaratilgan bo'lib, o'qituvchilarga ushbu misol va masalalarni o'quvchilarga tushuntirish bir muncha qiyinchilik tug'dirmoqda. Bunday vaziyatda albatta ta'lim vositalari hususan multimedia vositalari yordamga keladi.

Multimedia vositalari bir nechta turlarga bo'linadi:

- Tovushni kiritish va chiqarish qurilmalari (mikrofon, kuchaytirgichlar, tovush kolonkalari);
- Video va grafik ma'lumotlarni kiritish qurilmalari (raqamli video kamera, raqamli foto kamera, TV-tyuner, modem);
- Ma'lumotlarni namoyish etish raqamli tasvir va videoaxborotlarni foydalanuvchiga namoyish etish qurilmalari (monitor, proyektor, video karta).

Multimedia vositalari quyidagi ko'rinishdagi ma'lumotni iste'molchiga (o'quvchiga) yetkazadi:

Matn ko'rinishida: Matematika darslarida eng muhim ma'lumotlardan biri bu matndir. Matn misol yoki masalani o'quvchiga aniq qilib yetkazishdagi barhayot vositadir. O'quvchi berilgan misol va masalani o'qish orqali boshqalarga halal bermasdan mazmunini anglash imkonini beradi.

Garfik ko'rinishda: Rasmlar, fotosuratlar, tasvirlar va boshqa san'at asarlari grafik deb ataladi. Garfika multimedyaning ajralmas va muhim qismidir. Garfikadan ayniqsa boshlang'ich sinf o'quvchilarida geometrik tushunchalarni shakllantrishda foydalanish juda yaxshi natija beradi. O'quvchilarga geometrik tushunchalar (burchak, uchburchak, to'rtburchak, piromida va h.)larni grafik ko'rinishda taqdim qilinsa o'quvchilar bu ma'lumotlarni yaxshi anglab oladi.

Animatsiya ko'rinishida: Animatsiya multimedyaning eng dinamik shakllaridan biridir. Animatsiya chizmalar, obektlar, odamlar va h.k.larning harakatsiz tasvirlarini yozib olish orqali yaratiladi. Animatsiyadan geometriyaga oid, harakatga oid misol va masalalarni bolaga yetkazishda foydalangan ma'qul.

Audio ko'rinishida: audio- bu nutq, musiqa va boshqa turdagi tovushlar. Ovoz elementi oddiy multimedia muhitini yaxshilash uchun ishlatiladi. Ovozli ma'lumot ham o'quvchilarga o'zgacha ta'sir qiladi. Yangi darsliklarda audio matn bilan ishlashga oid topshiriqlar ham anchani tashkil qiladi. Bu o'quvchini mustaqil ravishda ishlashga undaydi.

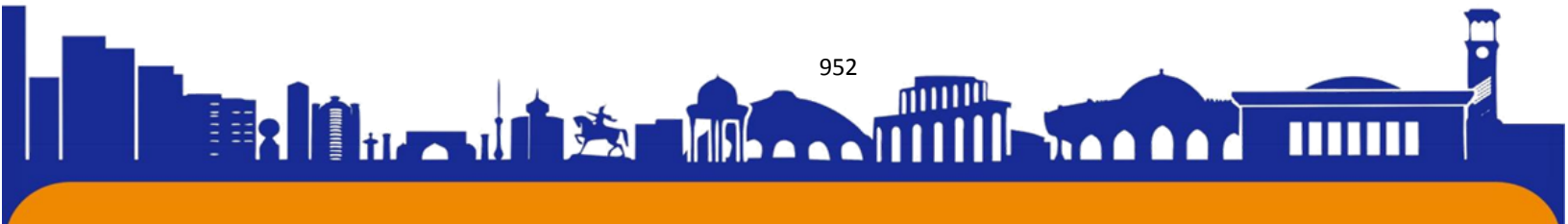



ISSN (E): 2181-4570 ResearchBib Impact Factor: 6,4 / 2023 SJIF 2024 = 5.073/Volume-2, Issue-5

Video ko‘rinishida: Video yozuv bilan tasvirlar ketma-ketligini ko‘rsatadi. Video o‘quvchilarga berilgan topshiriqlarni mukammal darajada yetkazishda eng asosiy vosita sanaladi. Chunki vidioda ham ovoz, ham atsvir, ham animatsiya tasvirlarga bo‘lishi mumkin.

FOYDALANILGAN ADABIYOTLAR RO‘YXATI

1. O‘zbekiston Respublikasi Prezidentining 2022-yil 28-yanvardagi PF-60-son “2022-2026-yillarga mo‘ljallangan yangi O‘zbekistonning taraqqiyot strategiyasi to‘g‘risida”gi Farmoni <https://lex.uz/ru/docs/-3893445>.
2. O‘zbekiston Respublikasi Prezidentining 2019 yil 29 aprel, PF-5712-son “O‘zbekiston Respublikasi xalq ta’limi tizimini 2030 yilgacha rivojlantirish konsyepiyasini tasdiqlash to‘g‘risida”gi” Farmoni. –T.:2019. manba: <https://lex.uz/docs/-4312785>
3. Maqsudov Ulug‘bek Qurbonovich, Eraliyev Yo‘ldoshali, Qosimova Gulzoda “TA’LIMDA MULTIMEDIALI VOSITALARDAN FOYDALANISHNING PEDAGOGIK XUSUSIYATLARI”, “Oriental Renaissance: Innovative, educational, natural and social sciences” jurnali, 2022-yil noyabr.
4. Suyarov Akram Musayevich, dotsent, PhD “Ta’lim tizimida interfaol multimedia vositalaridan foydalanishning imkonoyatlari «Новости образования: исследование в XXI веке», № 7 (100), часть 1 «Новости образования: исследование в XXI веке» февраль, 2023 г
5. Ta’limda axborot texnologiyalari o‘quv qo‘llanma / R.X. Ayupov. Nizomiy nomidagi Toshkent davlat pedagogika universiteti. – T.: TDPU, 2020 yil
6. <https://uz.wikipedia.org/>
7. <https://www.lex.uz/uz/>

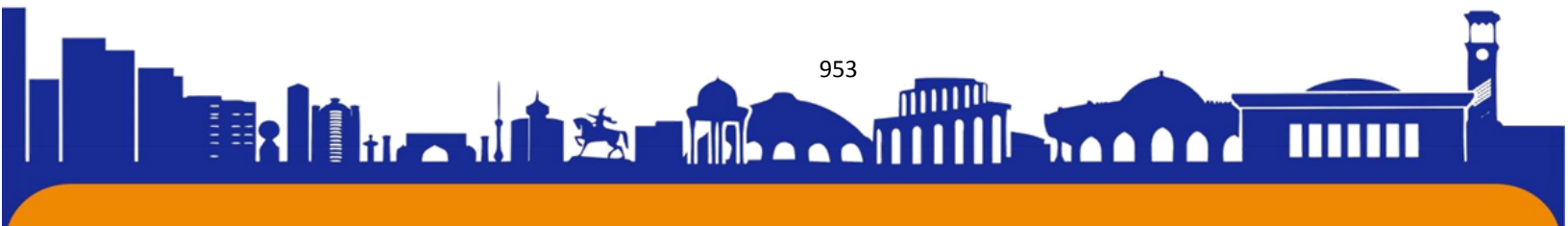

FINANCIAL GLOBALIZATION: OPPORTUNITIES AND OBSTACLES

Akbarova Mohinur Farxod qizi-

3-rd year student of Tashkent State University of Economics, Faculty of «Business Administration»

E-mail: mohinurakbarova10@gmail.com

Annotation. Financial globalization, a process that ensures the free movement of capital and financial services internationally, has become an integral part of the modern economy. This article analyzes the possibilities and obstacles of financial globalization. Among the possibilities, aspects such as attracting foreign investments, increasing capital efficiency, ensuring the rapid exchange of technology and knowledge are discussed. Financial globalization increases international financial cooperation by expanding diversification opportunities for investors. However, there are also obstacles associated with this process. Problems such as changes in exchange rates, the spread of financial crises, regulatory differences and the weakness of financial control can threaten financial stability. In addition, financial globalization can exacerbate social and economic inequalities such as uneven distribution of wealth and loss of jobs. The article emphasizes that countries must maintain a stable financial policy, strengthen international financial cooperation and improve financial control in order to get the maximum benefit from financial globalization. Through a deeper understanding of the possibilities and barriers of financial globalization, global economic stability and growth can be ensured.

Keywords: financial globalization, foreign investment, economic growth, exchange rates, financial crisis, regulation, social inequality

ФИНАНСОВАЯ ГЛОБАЛИЗАЦИЯ: ВОЗМОЖНОСТИ И ПРЕПЯТСТВИЯ

Аннотация. Финансовая глобализация, процесс, который обеспечивает свободное движение капитала и финансовых услуг на международном уровне, стала неотъемлемой частью современной экономики. В данной статье анализируются возможности и препятствия финансовой глобализации. Среди возможностей обсуждаются такие аспекты, как привлечение иностранных инвестиций, повышение эффективности капитала, обеспечение быстрого обмена

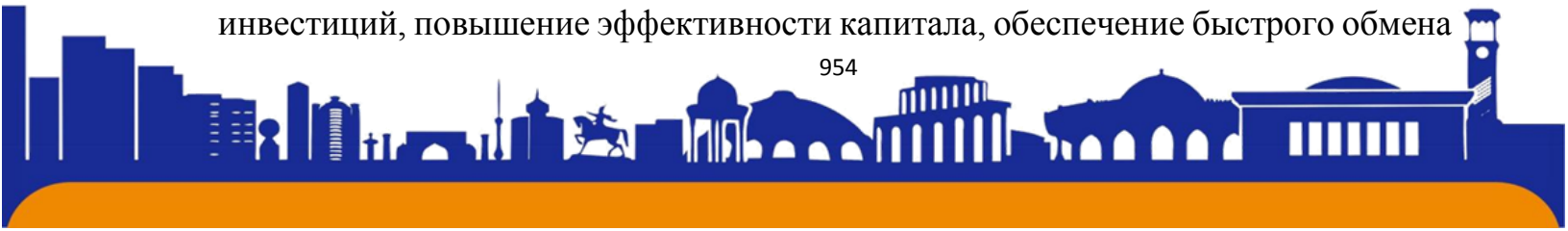



ISSN (E): 2181-4570 ResearchBib Impact Factor: 6,4 / 2023 SJIF 2024 = 5.073/Volume-2, Issue-5

технологиями и знаниями. Финансовая глобализация увеличивает международное финансовое сотрудничество за счет расширения возможностей диверсификации для инвесторов. Однако существуют и препятствия, связанные с этим процессом. Такие проблемы, как изменение обменных курсов, распространение финансовых кризисов, различия в регулировании и слабость финансового контроля, могут угрожать финансовой стабильности. Кроме того, финансовая глобализация может усугубить социальное и экономическое неравенство, такое как неравномерное распределение богатства и потеря рабочих мест. В статье подчеркивается, что страны должны поддерживать стабильную финансовую политику, укреплять международное финансовое сотрудничество и улучшать финансовый контроль, чтобы получить максимальную выгоду от финансовой глобализации. Благодаря более глубокому пониманию возможностей и барьеров финансовой глобализации можно обеспечить глобальную экономическую стабильность и рост.

Ключевые слова: финансовая глобализация, иностранные инвестиции, экономический рост, обменные курсы, финансовый кризис, регулирование, социальное неравенство

Financial globalization has developed rapidly in recent decades, becoming a process that connects national economies internationally and ensures effective distribution of financial resources. This process has a significant impact on the economic growth and development of countries through investments, capital flows and free movement of financial services. The basic tenet of financial globalization is to ensure that capital moves without restrictions, which makes it possible to attract foreign investment to national economies and stimulates the rapid exchange of technology, knowledge and innovation. The possibilities of financial globalization include many positive aspects. In particular, it brings advantages such as increasing the efficiency of capital by attracting and diversifying foreign investments, accelerating technological progress and economic growth, strengthening international financial cooperation. However, there are also certain barriers to financial globalization, which include financial volatility, uncertainty of exchange rates, regulatory differences, and socio-economic inequalities. These barriers can adversely affect global financial stability.

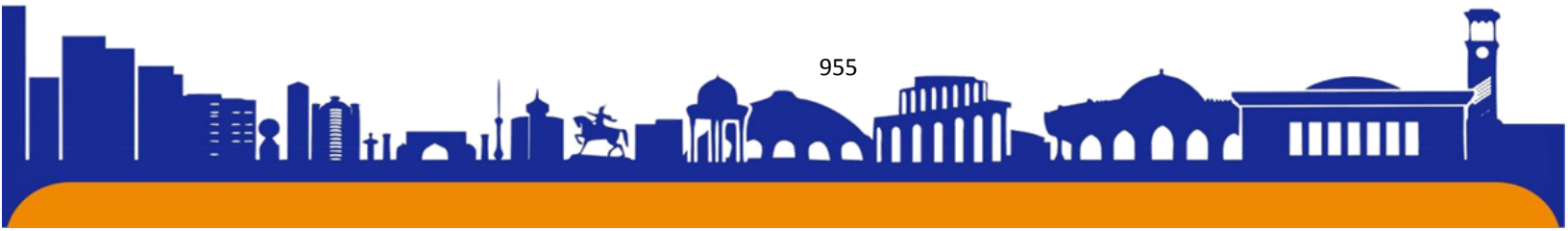

The purpose of the article is to analyze the possibilities and barriers of financial globalization and to study the impact of this process on economic development and sustainability. It is also discussed what strategies countries should employ to maximize profits from financial globalization and reduce their negative consequences. Thus, the article highlights various aspects of financial globalization and helps to understand its importance to the global economy.

Financial globalization has become an integral part of the modern economy, ensuring free movement of capital and financial services internationally. This process provides many opportunities for national economies, but there are also certain obstacles. The possibilities and obstacles of this process can be considered on the example of the countries of the world and Central Asia, in particular Uzbekistan. One of the main advantages of financial globalization is the possibility of attracting foreign investments. Foreign investment plays an important role in attracting additional financial resources to national economies and promoting economic growth. Taking China and India on a global scale, foreign investment has been attracted to many infrastructure projects through China's One Belt, One Road Initiative. This initiative accelerated the economic development of the country and created many new jobs. India's IT industry has achieved great success by attracting foreign investment. As a result of foreign companies investing in the country, new technologies and knowledge entered, which gave a great impetus to economic growth. Uzbekistan and Kazakhstan from the countries of Central Asia. Uzbekistan has in recent years activated the attraction of foreign investment through economic reforms and liberalization processes. In particular, foreign investments are being made in the automotive, textile and energy sectors. For example, the construction of an automobile plant in cooperation with the General Motors Company made a significant contribution to the country's economy. Kazakhstan has provided economic growth by attracting foreign investment in the oil and gas sector. Large companies such as Chevron, ExxonMobil have invested in the country and major changes have occurred in this area.

Рисунок 1 Stock of foreign investment liabilities (US\$ trillion, annual nominal exchange rates)

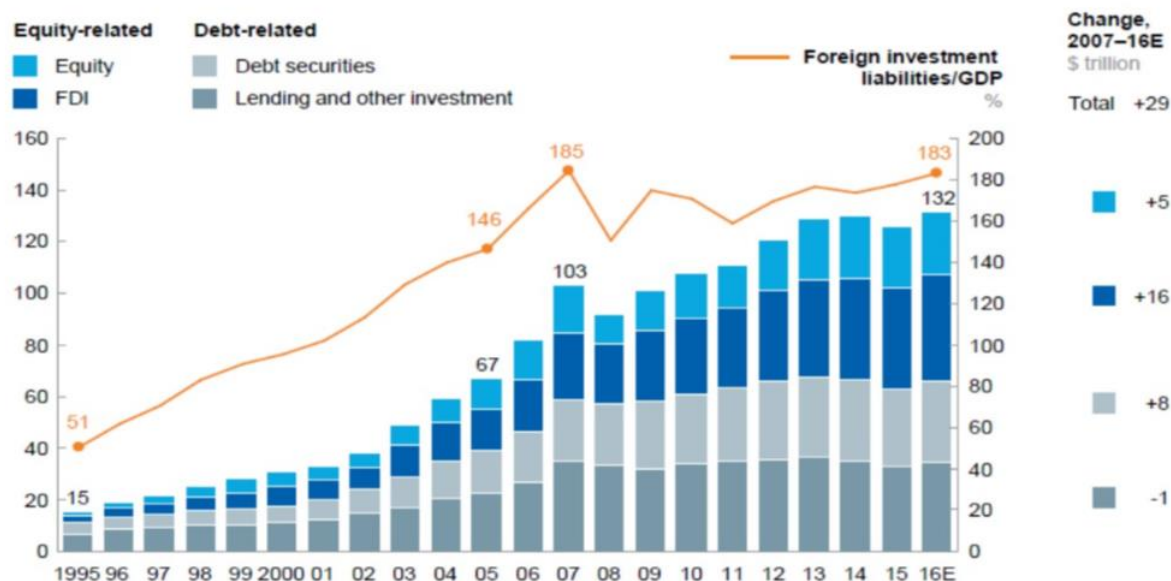

Source: McKinsey Global Institute, The New Dynamics of Financial Globalization, August 2017

Financial globalization in capital efficiency and diversification makes it possible for investors to effectively distribute and diversify capital. By investing in different countries, investors can reduce risks and direct capital to areas with high profitability. Examples include investments in the US and European markets. The US and European financial markets offer investors a wide range of opportunities. By investing in different areas, investors can diversify their portfolio and reduce risks. Small businesses in Uzbekistan, small and medium-sized businesses in Uzbekistan are developing through foreign investment. The penetration of foreign capital brings new technologies and experiences for these enterprises.

As for the exchange of technology and knowledge, financial globalization provides a quick exchange of technology and knowledge. Through foreign investment, countries can master new technologies and innovate. For example, South Korea and Japan, South Korea and Japan accelerated economic growth by adopting high technologies through foreign investment and technological cooperation. These countries have become the leading technological centers in the world today. Technology parks and innovation centers are being established in Uzbekistan through



foreign investment and cooperation. In particular, Inha University and other technological educational institutions in Tashkent are developing due to foreign investment.

Among the negative aspects of financial globalization, volatility and uncertainty, which are caused by changes in exchange rates and financial crises, occupy an important place. Such changes can have a significant impact on financial stability, since the crisis in one country will quickly spread to other countries. For example, the 1997 Asian financial crisis caused significant damage to Southeast Asian countries. This crisis, which began due to the currency crisis in Thailand, soon spread to Indonesia, South Korea and other countries, as a result of which financial systems were derailed and economic growth decreased. The impact of this crisis has had a negative impact not only within the region, but also on global financial markets and economies. Another barrier to financial globalization is related to financial regulatory differences and control problems in different countries. Differences in financial regulation between countries can be a barrier to financial flows. In some countries, weak financial controls threaten financial stability. For example, in the process of economic reforms in Uzbekistan, some regulatory differences and bureaucratic obstacles can create difficulties for investors. This slows down the process of attracting foreign investment and negatively affects the economic development of the country. Countries need to improve financial regulation and strengthen control mechanisms in order to get the maximum benefit from financial globalization.

The fact that financial globalization leads to social and economic inequality is also an important obstacle. Uneven distribution of wealth exacerbates social problems. Jobs may be lost as a result of the closure of non-competitive industries and businesses. During Global financial crises, there is a decrease in jobs and an increase in economic uncertainty in developing countries. For example, the global financial crisis of 2008 has caused significant damage to economies around the world, especially in developing countries where economic uncertainty and unemployment rates have increased. This increased social discontent and also affected political stability.

On the example of Uzbekistan, in order to use financial globalization and reduce the negative consequences, it is necessary to modernize the country's economic policy, reform the financial system and strengthen international financial cooperation. By attracting foreign investment, the country can master technology and create new jobs.





However, regulatory problems and bureaucratic obstacles remain serious obstacles for investors. The country should focus on improving financial regulation, optimizing the investment environment and creating favorable conditions for foreign investors. In order to reduce the negative aspects of financial globalization and make the most of its capabilities, countries must maintain a stable financial policy. By strengthening international financial cooperation, it is possible to ensure global financial stability and promote economic growth. In this process, developing countries, including Uzbekistan, can accelerate economic development by attracting foreign investment and exchanging technology. Through a deep understanding of the possibilities and obstacles of financial globalization, countries can find ways to get the maximum benefit from this process and reduce the negative consequences.

Conclusion financial globalization has become an integral part of the modern economy, which provides many opportunities for national economies. Advantages such as attracting foreign investment, capital efficiency and diversification, technology and Knowledge Exchange play an important role in the development of national economies. For example, the successful investment policies of China and India, as well as Uzbekistan's foreign investment in the automotive and technology sectors, have contributed significantly to the economic growth of countries. However, there are also barriers to financial globalization. Changes in exchange rates and financial crises, differences in financial regulation and control problems in different countries, as well as an uneven distribution of wealth, exacerbate social and economic problems. Examples of the 1997 Asian financial crisis and the 2008 global financial crisis clearly illustrate these obstacles.

In order to get the maximum benefit from financial globalization and reduce its negative consequences, it is necessary that countries maintain a stable financial policy, reform the financial system and strengthen international financial cooperation. It is important for Uzbekistan to attract foreign investment, master technology and continue economic reforms. Thus, through a deep understanding of the possibilities and barriers of financial globalization, countries can find ways to get the maximum benefit from this process and ensure global economic growth.

REFERENCES:

1. Stiglitz, Joseph E. Globalization and Its Discontents. W.W. Norton & Company, 2002.

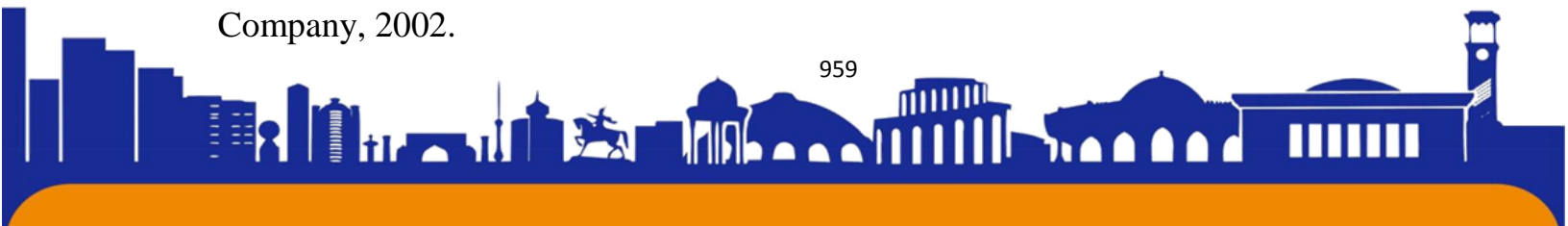



2. Rodrik, Dani. *The Globalization Paradox: Democracy and the Future of the World Economy*. W.W. Norton & Company, 2011.
3. Bhagwati, Jagdish. *In Defense of Globalization*. Oxford University Press, 2004.
4. Krugman, Paul. *The Return of Depression Economics and the Crisis of 2008*. W.W. Norton & Company, 2009.
5. Friedman, Thomas L. *The World Is Flat: A Brief History of the Twenty-first Century*. Farrar, Straus and Giroux, 2005.
6. Mishkin, Frederic S. *The Economics of Money, Banking, and Financial Markets*. Pearson, 2015.
7. Reinhart, Carmen M., and Kenneth S. Rogoff. *This Time Is Different: Eight Centuries of Financial Folly*. Princeton University Press, 2009.
8. Eichengreen, Barry. *Globalizing Capital: A History of the International Monetary System*. Princeton University Press, 2008.
9. Obstfeld, Maurice, and Alan M. Taylor. *Global Capital Markets: Integration, Crisis, and Growth*. Cambridge University Press, 2004.
10. Hayek, Friedrich A. *The Road to Serfdom*. University of Chicago Press, 1944.
11. Harvey, David. *A Brief History of Neoliberalism*. Oxford University Press, 2005.
12. Piketty, Thomas. *Capital in the Twenty-First Century*. Harvard University Press, 2014.
13. Giddens, Anthony. *Runaway World: How Globalization is Reshaping Our Lives*. Routledge, 2000.
14. Sen, Amartya. *Development as Freedom*. Anchor Books, 1999.
15. Wade, Robert H. "What strategies are viable for developing countries today? The World Trade Organization and the shrinking of 'development space'." *Review of International Political Economy*, vol. 10, no. 4, 2003, pp. 621-644.

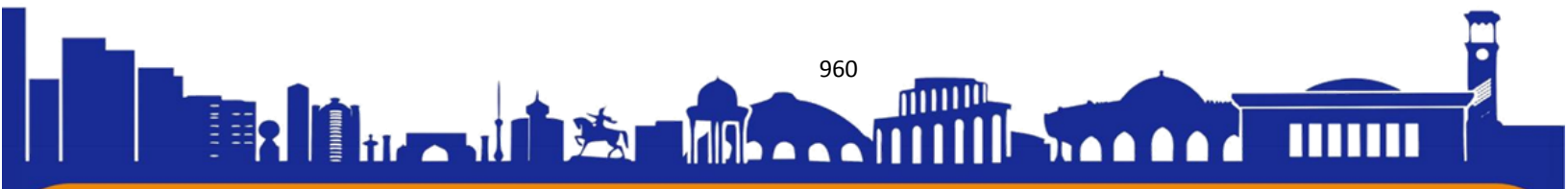



ISSN (E): 2181-4570 ResearchBib Impact Factor: 6,4 / 2023 SJIF 2024 = 5.073/Volume-2, Issue-5

BOSHLANG'ICH SINF MATEMATIKA DARSLARIDA MULTIMEDIYA TEKNOLOGIYALARIDAN FOYDALANISHNING MUHIM OMILLARI

Denov tadbirkorlik va pedagogika instituti Boshlang'ich ta'lim kafedrası o'qituvchisi

Axmedov Alisher Hasan o'g'li

UDK: 37.01:007

ahmedovalisher194@gmail.com

Annotatsiya: Umumta'lim o'rta maktablarida boshlang'ich sinflarda matematik tushunchalarni axborot-kommunikatsiya texnologiyalari bilan uzviy bog'liqlikda turli miqdorlarni ham o'rganish nazarda tutilgan.

Kalit so'zlar: Ziyraklik, topqirlik, tezkorlik, miqdorlar, uzunlik, massa, hajm, vaqt, og'zaki qo'shish va ayirish, ko'paytirish va bo'lish.

ВАЖНЫЕ ФАКТОРЫ ИСПОЛЬЗОВАНИЯ МУЛЬТИМЕДИЙНЫХ ТЕХНОЛОГИЙ НА УРОКАХ НАЧАЛЬНОЙ МАТЕМАТИКИ

Аннотация: Предусмотрено изучение различных величин в начальных классах общеобразовательной школы в неразрывной связи математических представлений с информационно-коммуникационными технологиями.

Ключевые слова: Интеллект, находчивость, скорость, количества, длина, масса, объем, время, словесное сложение и вычитание, умножение и деление.

IMPORTANT FACTORS FOR USING MULTIMEDIA TECHNOLOGIES IN PRIMARY MATHEMATICS LESSONS

Abstract: The study of various quantities in the primary grades of secondary schools is envisaged in the inextricable connection of mathematical concepts with information and communication technologies.

Keywords: Intelligence, resourcefulness, speed, quantities, length, mass, volume, time, verbal addition and subtraction, multiplication and division.

ASOSIY QISIM

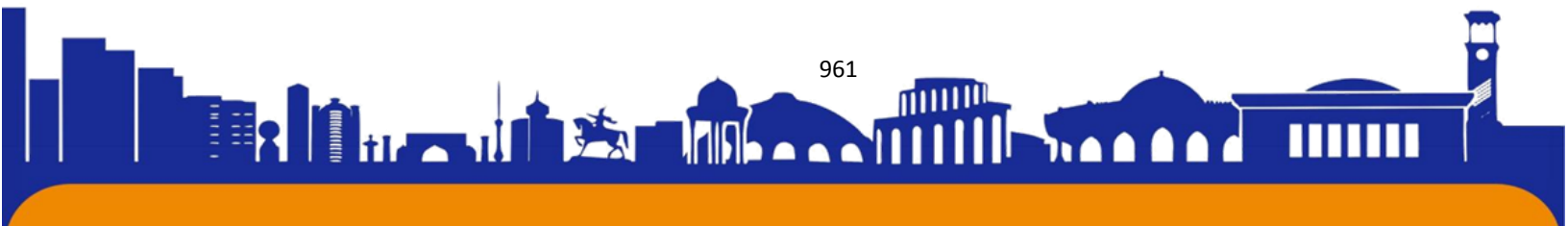



ISSN (E): 2181-4570 ResearchBib Impact Factor: 6,4 / 2023 SJIF 2024 = 5.073/Volume-2, Issue-5

Bugungi kunda zamonaviy pedagogika fani shuni ko'rsatadiki, o'quv jarayoni o'qituvchi va talabalar o'rtasida o'quv muammolarini qo'yish va hal qilishda faol, rivojlanuvchi va ijodiy hamkorlik sifatida tashkil etilsa, eng samarali hisoblanadi. Ta'lim jarayonida axborot-kommunikatsiya texnologiyalaridan foydalanishga asoslangan yangi pedagogik texnologiyalar, albatta, faol, rivojlanuvchi va ijodiy ta'lim muammolarini hal qilishi kerak. Ular sizga o'rganishning yangi darajasiga ko'tarilish imkonini beradi, o'qituvchi va o'quvchi uchun tezlikda erishib bo'lmaydigan imkoniyatlarni ochadi.

Multimedia turli darslarda bilish vositasi yoki vositasidir. Multimedia motivatsiya, muloqot qobiliyatlarini rivojlantirishga, ko'nikmalarni egallashga, faktik bilimlarni to'plashga yordam beradi, shuningdek, axborot savodxonligini rivojlantirishga yordam beradi. Multimedia ham axloqiy komponentni olib keladi - kompyuter texnologiyasi hech qachon o'quvchilar o'rtasidagi muloqotni almashtirmaydi. U faqat yangi resurslarni birgalikda izlash potentsialini qo'llab-quvvatlashi mumkin va o'quvchilar mavzuni o'rganayotganda o'rganilayotgan material bo'yicha tengdoshlari va o'qituvchilari bilan muloqotda qatnashadigan turli xil o'quv vaziyatlarida foydalanish uchun mos keladi.

Matematika aniq mantiqiy mushohadalarga asoslangan bilimlar haqidagi fan deb e'tirof etilgan bo'lib, tafakkur-voqelikni bilishdan iborat bo'lgan aqliy faoliyatning yuksak shakli hisoblanadi. Matematikada tafakkur yuritish mantiqiy qonunlar asosida amalga oshiriladi. Bugun o'quvchilar o'rtasida matematika faniga qiziqish har qachongidan ham rivojlanib bormoqda. Zero, fan olimpiadalarida yoshlarimiz ko'rsatayotgan natijalar fikrimizning yaqqol dalilidir. Shu bois yurtimizda matematika darslari sifat va samaradorligini oshirishni avvalo boshlang'ich ta'limdan boshlash maqsadga muvofiq sanaladi.

Boshlang'ich sinf o'quvchilarni o'qishga qiziqtirish, ularda ko'nikma hosil qilishlariga yordam berishda o'qituvchi o'quv materialni bayon qilish emas, balki o'quvchilarni qiziqishidan kelib chiqib, faol ijodiy yondashmog'i kerak. Sinfda shunday ijodiylik ruhi bo'lishi kerakki, har kim xohlagan fikrini bemalol ayta olishga sharoit yarata olish kerak. O'qitishning bunday turi o'quvchini nafaqat fikrlashga, balki tanqid qila olishga ham undaydi. Bunday sharoitda o'quvchilardan shunday fikrlar eshitishimiz mumkinki, ularda kelajakda buyuk olimlarni tarbiyalash g'ururi o'zingizni quvontirishi mumkin. Boshlang'ich sinf o'quvchilarida fikrlash qobiliyatini





rivojlantirish malakalarini, mustaqil ravishda muammolarni hal qila bilish ko'nikmasini shakllantirish, ularda mantiqiy fikrlash qobiliyatlarini rivojlantirish yo'llari hozirgi kunda yechim topilishi kerak bo'lgan eng katta muammolardan biri hisoblanadi. Insonning fikrlash qobiliyati asta-sekin rivojlanadi. Mavjud nazariy bilimlar va oldingi amaliy harakatlar asosida paydo bo'ladi. Aslida fikrlash bolaning atrof-muhit bilan tanishish, turli xil o'yinchoqlar ichidan aynan o'shanisini tanlab olish, ranglarga ajratish, hayvonlarni taniy boshlashi, ovozi o'xshatib berishi va shunga o'xshash turli xil jarayonlarni o'rganish natijasida shakllanib boradi. Asta-sekin multfilmlarni ko'rishi, ertaklar eshitishi, o'yinlar o'ynash jarayonida hayotiy voqealarga tanqidiy munosabat bildirishi ham bolaning mantiqiy fikrlashini rivojlantirib boraveradi.

Farobiyning fikricha¹³⁵ - insonning tanasi, miyasi, sezgi organlari tug'ilishida mavjud, lekin aqliy bilimi, ma'naviyati, ruhi, intellektual va axloqiy xislatlari, xarakteri, urf odatlari, ma'lumoti, tashqi muhit, boshqalar bilan muloqotda vujudga keladi. Insonning aqli, fikri ruhiy yuksalishning eng yetuk maxsuli bo'ladi.

Ta'limdagi yangi axborot texnologiyalari ta'lim va tarbiyaning an'anaviy usullari bilan uzviy uyg'unlikda ta'lim sifatini oshiradi, bolaning ijodiy shaxs sifatida rivojlanishiga hissa qo'shadi.

Axborot-kommunikatsiya texnologiyalaridan foydalanish o'quvchining faoliyati samaradorligini oshirish, o'quv jarayonini yanada qiziqarli qilish imkonini beradi, bu kichik yoshdagi o'quvchilarning bilim faolligini rivojlantirishga yordam beradi. Boshlang'ich sinf darslarida multimediali taqdimotlar ko'rgazmali, axborot vositasidir: ular o'qituvchi va o'quvchining vaqtini tejaydi, o'qituvchiga o'quvchi bilan individual, tabaqalashtirilgan holda ishlash imkonini beradi, o'qituvchiga o'quvchini tezkor nazorat qilish va o'quv natijalarini baholash imkonini beradi.

Boshlang'ich sinflarda qo'llanilayotgan axborot-kommunikatsiya texnologiyalari nafaqat bolalarda axborot madaniyatini rivojlantiradi, o'quv jarayonining samaradorligi va sifatini, kognitiv faoliyat faolligini oshiradi, balki o'quvchi shaxsini rivojlantiradi, uni hayotga tayyorlaydi.

“Yoshlarimizning mustaqil fikrlaydigan, yuksak intellektual va ma'naviy salohiyotga ega bo'lib, dunyo miqyosida o'z tengdoshlariga hech qaysi sohada bo'sh

¹³⁵ [Abu Nasr Forobiy](#). Fozil odamlar sharxi. 1993 yil.

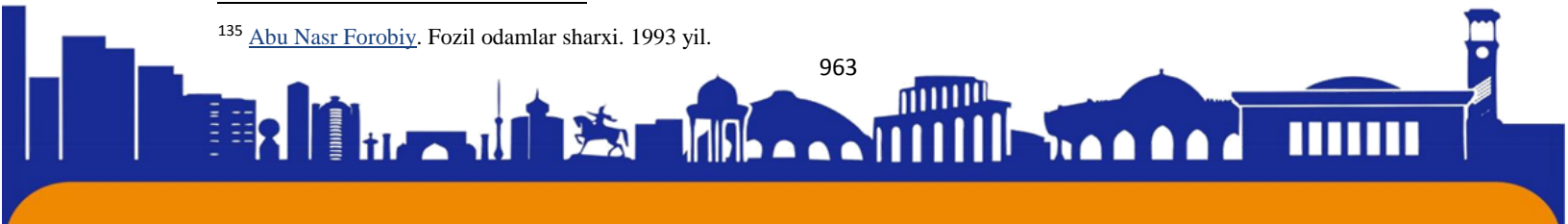



ISSN (E): 2181-4570 ResearchBib Impact Factor: 6,4 / 2023 SJIF 2024 = 5.073/Volume-2, Issue-5

kelaydigan insonlar bo'lib kamol topishi, baxtli bo'lishi uchun davlatimiz va jamiyatimizning bor kuch va imkoniyatlarini safarbar etamiz”.

O'zbekiston – kelajagi buyuk davlat. Buyuk kelajak esa zukko, topqir, bilag'on yuksak ma'naviyatli avlod bilan quriladi. Shunday ekan bilag'on, topqir, zukko yoshlarni tarbiyalash, ularda topqirlik, zukkolikni qaror toptirish ta'lim muassasalarining, xususan, maktabgacha ta'lim muassasasi, maktablarning oldiga qo'yilgan muhim vazifalardan hisoblanadi.

Maktabda boshlang'ich sinflarda o'qitiladigan odobnoma, o'qish, matematika kabi fanlar o'quvchilarning har tomonlama kamolotida muhim rol o'ynaydi.

Boshlang'ich sinf o'quvchilarida ziyraklik, topqirlik, tezkorlik kabi fazilatlarining shakllantirish hozirgi kunda turgan dolzarb vazifalardan biridir. Darslar davomida o'quvchilarda tezkorlik, topqirlik, ziyraklik kabi fazilatlar ular bilan yangi mavzu davomida, o'tilgan mavzuni mustahkamlash bosqichlarida shuningdek, misollar va masalalar yechish davomida, savol-javob o'tkazganda, tarqatma materiallardagi materiallarda, yozma nazoratlar, uy vazifalarda rivojlanib boradi. Bunda o'qituvchi pedagoglarning ahamiyatli darajasi juda katta.

Jamiyatni axborotlashtirish: ular turli xil fikrlash turlarini, vazifa yoki vaziyatni modellashtirish, eng yaxshi qaror qabul qilish yoki qiyin vaziyatda echimlarni taklif qilish qobiliyatini, muloqot qobiliyatlarini rivojlantiradi. Boshlang'ich maktab yoshidagi bolalarni o'qitishda kompyuter texnologiyalaridan foydalanish samaradorligi bolalarning aqliy faolligi sezilarli darajada oshganligidan dalolat beradi.

Taqdimotlardan foydalangan holda o'tkaziladigan darslar o'quvchilarning fanga bo'lgan kognitiv qiziqishini uyg'otadi, bu o'rganilayotgan materialni chuqurroq va mustahkam o'zlashtirishga yordam beradi va o'quvchilarning ijodiy qobiliyatlarini oshiradi. Multimedia texnologiyalaridan foydalanish metodologiyasi quyidagilarni o'z ichiga oladi:

1. Darsning turli bosqichlarida ta'limni boshqarish tizimini takomillashtirish;
2. O'quvchilarning axborot madaniyatini oshiradigan ta'lim va tarbiya sifatini oshirish;
3. O'quvchilarni zamonaviy axborot texnologiyalari sohasida tayyorlash darajasini oshirish;
4. Kompyuter imkoniyatlarini namoyish qilish, nafaqat o'yin uchun vosita sifatida.

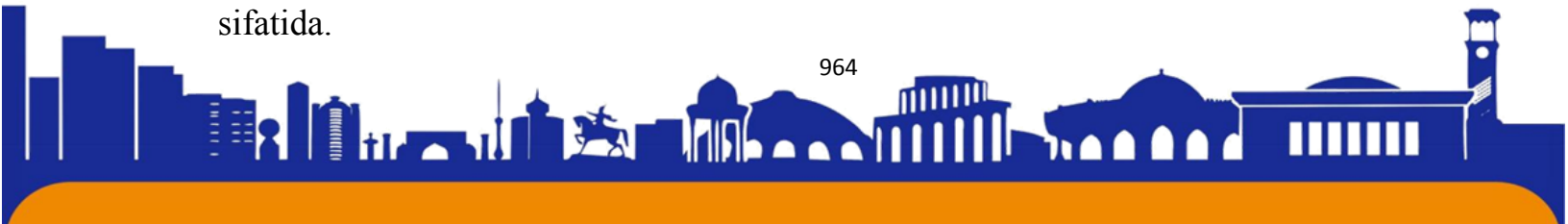



Materialning ko'rinishi uning assimilyatsiyasini oshiradi, chunki, o'quvchilarni idrok etishning barcha kanallari ishtirok etadi - vizual, mexanik, eshitish va hissiy. Mavzuni o'rganishning istalgan bosqichida va darsning istalgan bosqichida multimedia taqdimotlaridan foydalanish maqsadga muvofiqdir.

Shuningdek, shunday vaziyatlar bo'lishi mumkinki, birinchi navbatda bo'limni ko'rib chiqish yoki bilim yoki ko'nikmalarni chuqurlashtirmasdan va to'plamasdan faqat kerakli mavzuni ko'rsatish mantiqiy bo'ladi va kerakli mavzudan foydalanish ko'nikmalarini yanada chuqurlashtirish va takomillashtirish o'z-o'zini o'qitish orqali amalga oshirilishi mumkin. Ushbu shakl o'quv materialini yorqin mos yozuvlar tasvirlari tizimi sifatida taqdim etish imkonini beradi, bu esa o'rganilayotgan materialni eslab qolish va o'zlashtirishni osonlashtiradi. O'quv materialini multimediyali taqdimot ko'rinishida taqdim etish o'rganish vaqtini qisqartiradi, bolalar salomatligi resurslarini bo'shatadi.

Darsda bunday lahzalarni o'tkazishning yangiligi o'quvchilarni o'ziga jalb qiladi, qiziqish uyg'otadi. Gipermatnli havolalardan foydalangan holda multimediyali taqdimotning strukturaviy tuzilishi tizimli, analitik fikrlashni rivojlantiradi. Bundan tashqari, taqdimot yordamida siz kognitiv faoliyatni tashkil etishning turli shakllaridan foydalanishingiz mumkin: frontal, guruh, individual.

Multimedia taqdimoti, shuning uchun darsning uchlik didaktik maqsadiga eng maqbul va samarali tarzda mos keladi:

Ta'limiy jihat: o'quvchilarning o'quv materialini idrok etishi, o'rganilayotgan ob'ektlardagi bog'lanish va munosabatlarni anglashi.

Rivojlanayotgan jihat: o'quvchilarning kognitiv qiziqishini rivojlantirish, umumlashtirish, tahlil qilish, taqqoslash, o'quvchilarning ijodiy faolligini oshirish.

Tarbiyaviy jihati: ilmiy dunyoqarashni tarbiyalash, mustaqil va jamoaviy ishlarni aniq tashkil eta olish, do'stlik, o'zaro yordam tuyg'ularini tarbiyalash.

Multimedia darslari quyidagi didaktik vazifalarni hal qilishga yordam beradi:

- fan bo'yicha asosiy bilimlarni egallash;
- olingan bilimlarni tizimlashtirish;
- O'z-o'zini nazorat qilish qobiliyatlarini rivojlantirish;
- umumiy o'rganish uchun motivatsiyani, xususan, ma'lum bir fanni shakllantirish.

Endi mavzuga e'tibor qaratsak.

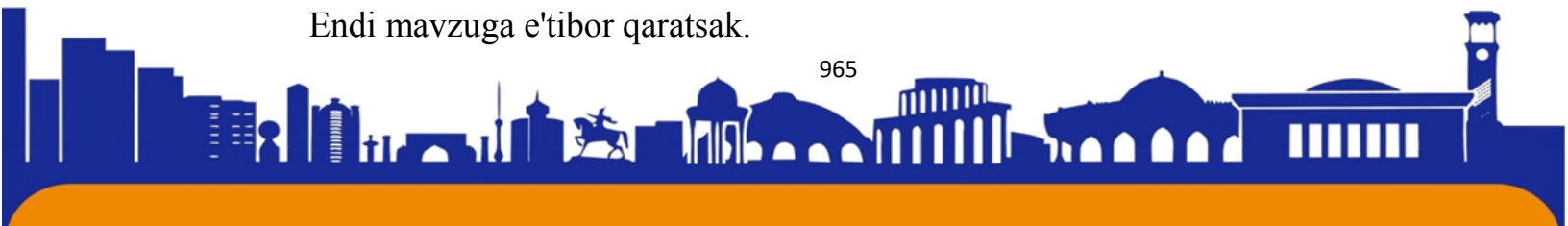



Boshlang'ich maktab matematika kursi konsentrik tarzda qurilgan, bu sizga materialni sinfdan-sinfga bosqichma-bosqich murakkablashtirishga imkon beradi. Bu kuchli hisoblash ko'nikmalarini va so'z masalalarini hal qilish qobiliyatini shakllantirish uchun yaxshi sharoit yaratadi. Va matematika kursini kichik yoshdagi o'quvchilar uchun qiziqarli qilish uchun unda arifmetik materiallar, algebraik va geometrik materiallar va miqdorlar mavjud. Matematika darslarida men Microsoft Power Point dasturidan foydalangan holda mustaqil ravishda yaratilgan taqdimotlardan yoki CERning yagona to'plami va Internetdagi boshqa o'quv saytlarining tayyor taqdimotlaridan foydalanaman, lekin qo'shimcha ravishda maktabimdagi o'quvchilar kontingenti uchun qayta ishlanganman, bu:

- mashg'ulot jarayonida ko'rish darajasini oshirish;
- Batafsil material bilan tanishing;
- O'quvchilarga geometrik chizmalarning go'zalligini ko'rsatish;
- kognitiv qiziqishni oshirish;
- o'yin-kulgi elementlarini joriy etish, o'quv jarayonini jonlantirish;
- o'qitishning darajali differentsiatsiyasini joriy etish;
- tez qayta aloqa effektiga erishish.

Axborot texnologiyalari matematika darsining turli bosqichlarida qo'llanilishi mumkin. Microsoft PowerPoint dasturidan foydalanish oson, sichqonchani bosish bilan animatsiya effektiga ega vazifalar paydo bo'ladi, misol javoblari ochiladi, etishmayotgan raqamlar va hokazo. Yorqin animatsion dizayn yangi dars materialini to'liqroq idrok etish va eslab qolishga yordam beradi. Shuning uchun o'quv jarayonida kompyuter nafaqat yangi materialni tushuntirish, balki bilimlarni yangilash va mustahkamlash uchun ham qo'llaniladi.

Darsning barcha bosqichlarida taqdimotdan foydalanish o'qituvchining vaqtini sezilarli darajada tejaydi, o'quv motivatsiyasini, o'quvchilarning individual faolligini oshiradi, o'quvchilarning axborot kompetentsiyasini shakllantiradi va darsni diversifikatsiya qiladi. Yosh o'quvchilar uzoq vaqt davomida monoton harakatlar bilan shug'ullana olmasligi uzoq vaqtdan beri ma'lum bo'ldi. Va darsda multimedia taqdimotidan foydalanish ularning e'tiborini o'zgartiradi, taklif qilingan ishlarga qo'shilishga majbur qiladi.

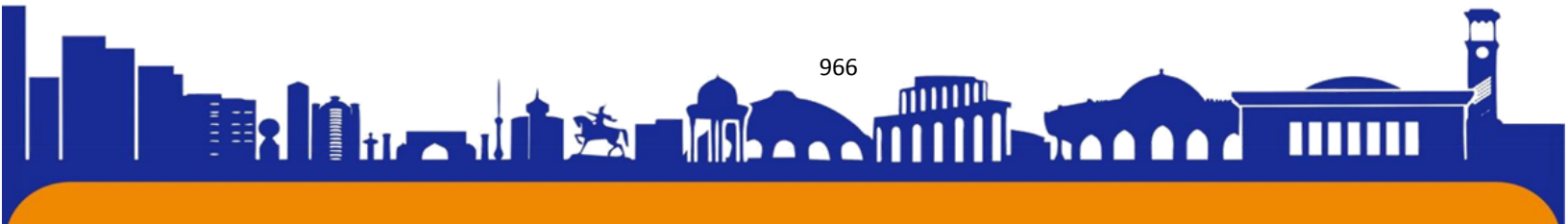



O'tkazilgan tadqiqotlar shuni ko'rsatadiki, o'quvchilar dars materialini yaxshiroq eslab qolishadi, agar o'qituvchi darsda multimedia taqdimotlaridan foydalansa, darsda faol ishlaydi va zarur ko'nikmalarga erishadi.

Og'zaki hisobda taqdimotdan foydalanish, yangi materialni tushuntirishda, o'qituvchiga doskada qayd qilmaslik imkonini beradi, bu esa materialni mustahkamlash uchun vaqtdan unumli foydalanish imkonini beradi.

Bunday darslarda o'quvchilar nafaqat matematik bilim va ko'nikmalarni, balki multimedia dasturlari bilan ishlash ko'nikmalarini ham egallaydilar. Darslarda bunday elementlardan foydalanish o'quvchilarda turli axborotlar bilan ishlash ko'nikmalarini shakllantirishga xizmat qiladi, mantiqiy tafakkurni rivojlantiradi, darsning axborot va hissiy boyligini ta'minlaydi, o'quvchilarning fanga bo'lgan qiziqishini oshirishga yordam beradi, o'quvchilarning o'zaro bog'liqligini ta'minlaydi.

"Atrofimizdagi dunyo" zamonaviy mavzusi boshlang'ich maktabda an'anaviy ravishda o'rganiladigan bir nechta fanlarning sintezi: tabiatshunoslik, geografiya, ijtimoiy fanlar (tarix), bundan tashqari, u ekologiya va hayot xavfsizligi elementlarini o'z ichiga oladi. Ushbu fanlarning materiallari dunyoni yaxlit va tizimli ko'rish uchun zarurdir.

Bolalar katta qiziqish bilan ushbu mavzuni o'rganishni boshlaydilar, ammo tabiiy fanlarni an'anaviy o'rganish qiziqishni kamaytiradi va tajriba shuni ko'rsatadiki, ma'lumotni o'zlashtirish eng katta qiyinchilikni keltirib chiqaradi. Buning sabablari quyidagilar bo'lishi mumkin:

- katta hajmdagi ma'lumotlar;
- o'quvchilarning axborot bilan ishlay olmasliklari;
- maktablarda ko'rgazmali qurollarning etishmasligi;
- ba'zi mavzular juda murakkab.

Va bu fanga qiziqish so'nmasligi uchun darsni ijodiy va qiziqarli qilish kerak. Bunda axborot-kommunikatsiya texnologiyalari (AKT) yordamga keladi. Ushbu texnologiyalardan foydalangan holda o'qituvchi darslarni yangi usulda o'tkazishi, ma'lumotni yanada ko'rgazmali, rang-barang tarzda taqdim etishi mumkin. AKT o'quvchilarda atrofda dunyo darslarida axborot, ta'lim va kognitiv, kommunikativ, umumiy madaniy kabi asosiy kompetentsiyalarni shakllantirish va rivojlantirishga yordam beradi.

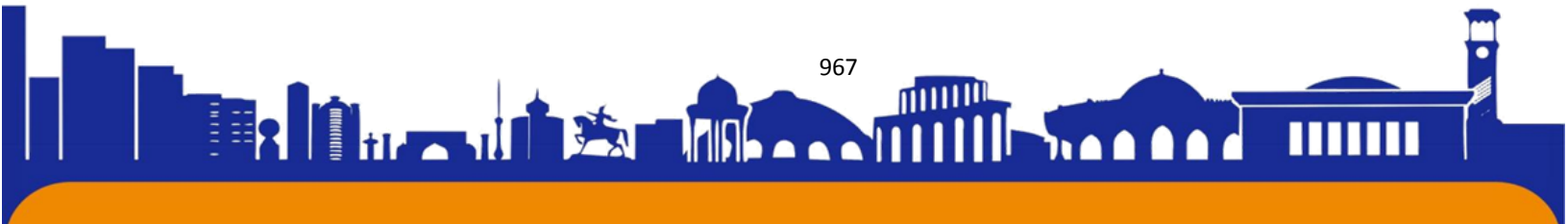



ISSN (E): 2181-4570 ResearchBib Impact Factor: 6,4 / 2023 SJIF 2024 = 5.073/Volume-2, Issue-5

Boshlang'ich maktabda bolaning yetakchi o'yin faoliyati ta'limga o'zgartiriladi. O'quv jarayonida kompyuter texnologiyalaridan, xususan, kompyuter taqdimotlaridan foydalanish o'yin va o'quv faoliyatini uyg'unlashtirishga imkon beradi. Kompyuterning boy ovozli va interfaol imkoniyatlaridan foydalanish sinfda qulay hissiy muhit yaratadi, o'quvchining rivojlanishiga hissa qo'shadi, go'yo u uchun sezilmas.

Kompyuter taqdimotlaridan darsning barcha bosqichlarida foydalanish mumkin:

- o'quvchilarni materialni faol va ongli ravishda o'zlashtirishga tayyorlash bosqichi (animatsiya, video, ovoz);
- Yangi bilimlarni o'zlashtirish bosqichi (materialning slayd-slayd taqdimoti, jadvallar, diagrammalar, animatsiyalar);
- Yangi bilimlarni mustahkamlash bosqichi (testlar, savollar, mashqlar, boshqa xarakterdagi vazifalar).

“Dunyo olami” darslarida o'quvchilarga yordam berish uchun taqdimotlardan foydalaniladi:

- tavsiflash (tabiatdagi mavsumiy o'zgarishlar, hayvonlarning tashqi ko'rinishi, xarakterli xususiyatlari, iqlimi, o'simlik va hayvonot dunyosining xususiyatlari, odamlarning mehnati va hayoti);
- xarakterlash (fasl belgilari, o'simlik va hayvonlarning xususiyatlari, minerallarning xususiyatlari, tuproq tarkibi, o'simliklar hayoti, tabiiy jamoalar va boshqalar)
- O'rganish (o'simliklar, hayvonlar va fasllarning hayotiy faoliyati o'rtasidagi bog'liqlik);
- farqlash va solishtirish (o'simliklar va hayvonlar, kuzatishlar davomida olingan ma'lumotlardan foydalangan holda va boshqalar);
- guruh (tabiat ob'ektlari o'z xususiyatlariga ko'ra: uy - yovvoyi, madaniy - yovvoyi, tirik - jonsiz tabiat);
- Tahlil qilish (insonning tabiat boyliklaridan foydalanishiga misollar, zamonaviy insonning tabiatga ta'siri va boshqalar);
- (Yerning Quyoshga nisbatan harakati va uning kecha va kunduzning o'zgarishi o'rtasidagi bog'liqlik, gaz, elektr, suv bilan ishlashning asosiy qoidalari, tabiiy hududlar tabiatiga inson ta'siri) tushuntirish.

ADABIYOTLAR RO'YXATI:

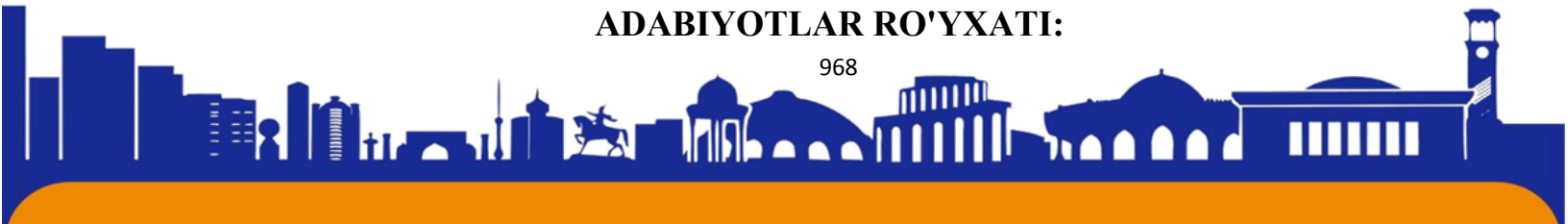



ISSN (E): 2181-4570 ResearchBib Impact Factor: 6,4 / 2023 SJIF 2024 = 5.073/Volume-2, Issue-5

1 Shavkat Mirziyoyev “Erkin va farovon, demokratik O‘zbekiston davlatini birgalikda barpo etamiz”. Toshkent “O‘zbekiston” 2016-yil 59 bet.

2. O‘zbekiston Respublikasi Prezidentining 2019-yil 29- apreldagi “O‘zbekiston Respublikasi Xalq ta’limi tizimini 2030- yilgacha rivojlantirish konsepsiyasini tasdiqlash to‘g‘risida”gi Farmoni.

3. Tolipov U.K., Sharipov Sh.S. O‘quvchi shaxsi ijodkorlik faoliyatini rivojlantirishning pedagogik asoslari. – T., Fan, 2012.

4. Yo‘ldashev J. G., Usmonov S.A. Zamonaviy pedagogik texnologiyalarni amaliyotga joriy qilish. – T: Fan va texnologiya, 2008.

5. Burlakova A. A. Boshlang'ich maktabda sinfdagi kompyuter.//Boshlang'ich maktab plyus Oldin va keyin. - 2007. - 7-son.

6. “Boshlang’ich sinflarda sinfdagi axborot texnologiyalari”. O.V.Ribyakova tomonidan tuzilgan. Nashriyot o'qituvchisi. Volgograd., 2008 y.

7. Matematika darsliklari 2-3- sinflar.

Internet tarmoqlari:

1. www.goole.com
2. www.ziyo.uz
3. www.arxiv.uz

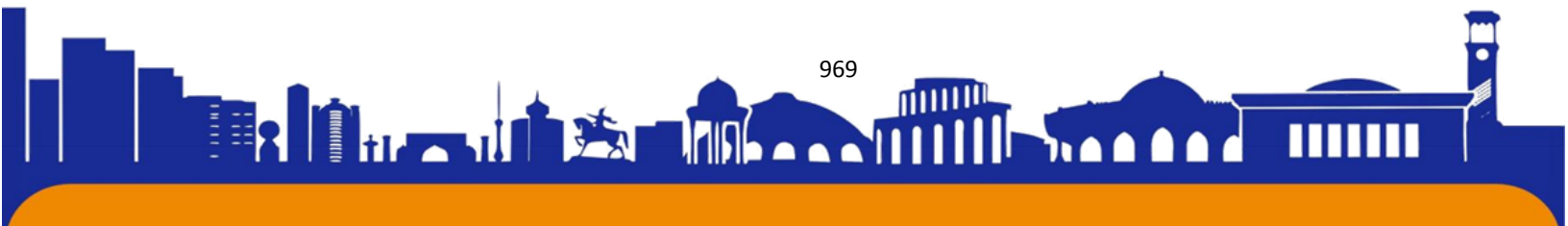



BOSHLANG'ICH SINIF MATEMATIKA DARSLARIDA MULTIMEDIALI O'QITISH TEXNOLOGIYASINING ZAMONAVIY USULLARI VA TAMOVILLARINI QO'LLASH.

Denov tadbirkorlik va pedagogika instituti Boshlang'ich ta'lim kafedrası o'qituvchisi

Ahmedov Alisher Hasan o'g'li

UDK: 37.01:007

ahmedovalisher194@gmail.com

Annotatsiya: Bilamizki texnika asrida boshlang'ich sinf matematika darslarini zamonaviy multimedia va axborot texnologiyalarisiz tassavvur qilish juda qiyin. Shuning bilan birgalikda boshlang'ich sinf o'quvchilarini diqqatini darslarga oddiy ko'rgazmalar bilan jalb qilish bir muncha mushkul vazifa hisoblanadi. Shu bois boshlang'ich sinf o'qituvchisidan kompyuter savodxonligi, ilg'or innovatsion multimedia texnologiyalarini bilish talab etiladi. Ushbu maqolada boshlang'ich sinf matematika darslarida kompyuter va multimedia texnologiyalaridan foydalanishning ba'zi usllari keltrib o'tilgan.

Kalit so'zlar: Multimedia, Power Point, innovatsiya, animatsiya, masala, msol, texnologiya

MULTIMEDIA TEACHING IN ELEMENTARY MATHEMATICS CLASSES APPLICATION OF MODERN METHODS AND PRINCIPLES OF TECHNOLOGY.

Abstract: We know that in the age of technology, it is very difficult to imagine elementary school mathematics lessons without modern multimedia and information technologies. At the same time, attracting the attention of elementary school students to classes with simple exhibitions is a rather difficult task. Therefore, a primary school teacher needs computer literacy, knowledge of advanced innovative multimedia technologies. In this article, some methods of using computer and multimedia technologies in primary grade mathematics lessons are mentioned.

Keywords: Multimedia, Power Point, innovation, animation, problem, msol, technology.

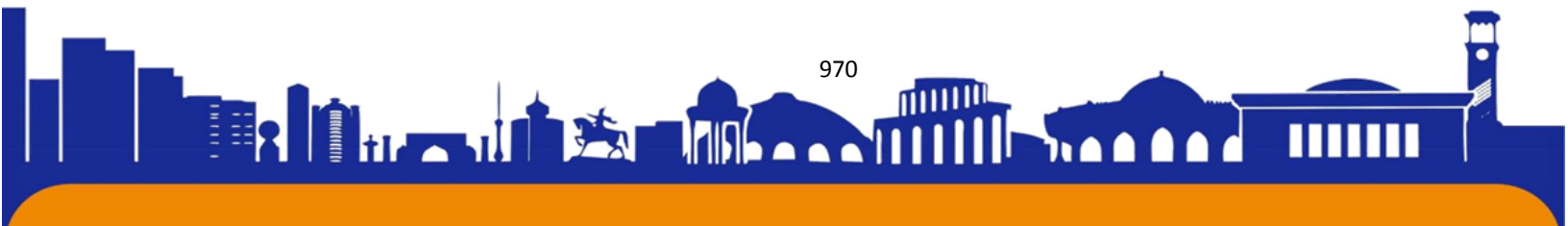



ПРИМЕНЕНИЕ СОВРЕМЕННЫХ МЕТОДОВ И ПРИНЦИПОВ МУЛЬТИМЕДИЙНЫХ ТЕХНОЛОГИЙ ОБУЧЕНИЯ НА УРОКАХ МАТЕМАТИКИ В НАЧАЛЬНЫХ КЛАССАХ.

Аннотация: Мы знаем, что в век технологий очень сложно представить уроки математики в начальной школе без современных мультимедийных и информационных технологий. В то же время привлечь внимание учащихся младших классов к занятиям с помощью простых выставок – достаточно сложная задача. Поэтому учителю начальных классов необходимы компьютерная грамотность и знание передовых инновационных мультимедийных технологий. В данной статье упоминаются некоторые методы использования компьютерных и мультимедийных технологий на уроках математики в начальных классах.

Ключевые слова: Мультимедиа, Power Point, инновации, анимация, выпуск, мсол, технология.

Bugungi kun talabi har tamonlama yetuk, har ishda ilg'or komil insonni tarbiyalashdir. Bu ulkan vazifani ta'lim jarayoni o'z zimmasiga oladi. Ayniqsa matematika darslari nafaqat bolaning mantiqiy tafakkurini rivojlantiradi, balki manaviy axloqini rivojlantirishga ham xizmat qiladi.

Hozirgi zamon darsliklari bolaning fanga qiziqishini uyg'otish va bilimlarini yanada boyitish uchun kreativ fikrlashga undaydigan misol va masalalar bilan boyitilgan. Bunday misol va masalalarni o'quvchiga samarali qilib yetkazish uchun multimedia va kompyuter texnologiyalarining ahamiyati beqiyosdir. Matematika darslarida o'quvchilarga birmuncha qiyinchilik tug'diradigan misol va masalalar uchrab turadi. Ayniqsa harakatga doir masalalar o'quvchilarda boshqa misol va masalalarga qaraganda murakkablik keltirib chiqaradi. Bunday murakkablik tug'diradigan masalalarni tushntirishda kompyuter texnologiyalaridan foydalanish yaxshi samara beradi. Quyida "Power Point" dasturidan foydalangan holda harakatga doir masalalar animatsion (harakatlanuvchi) ko'rinishda tayyorlash bosqichma bosqich ko'rsatib o'tilgan.

Dastlab Power point 2010 dasturini "PUSK" dan kirib tanlaymiz. (1-rasm)

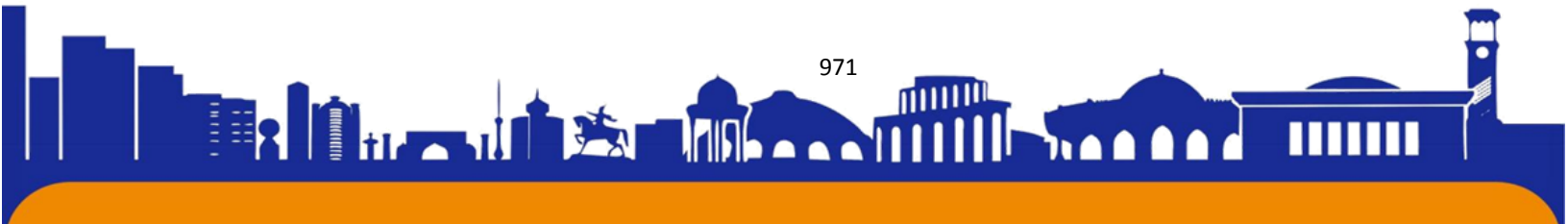

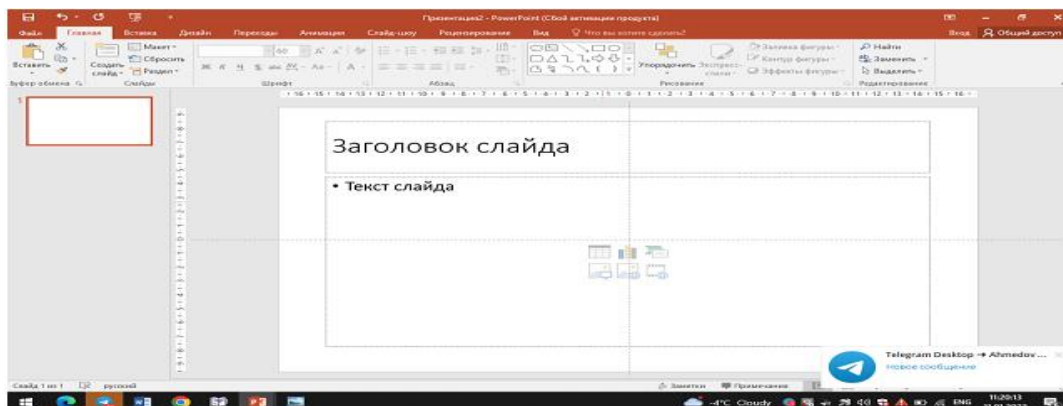

1-rasm. Pever Point dasturida harakatli masalalar animatsiyasini tuzish bosqichi.

So‘ngra 3-sinf matematika darsligidan harakatga doir bir masalani, “создать слайд” tanlab unga joylashtiramiz.(2-rasm)

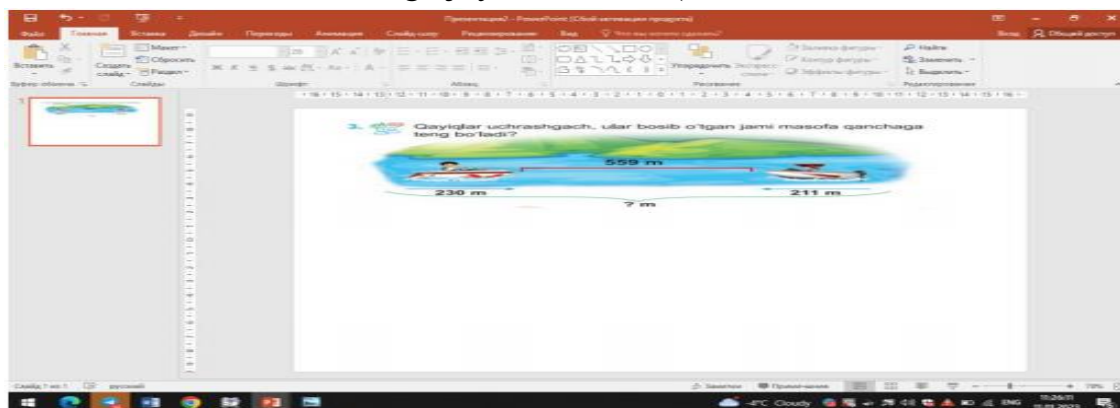

2-rasm. Pever Point dasturida harakatli masalalar animatsiyasini tuzish bosqichi.

Power point dasturidan ko‘l rasmini chizib olamiz. Internetdan qayiqlar animatsiyasini tanlab olib slaydga ma’lum tartibda joylashtirib olamiz. (3-rasm)



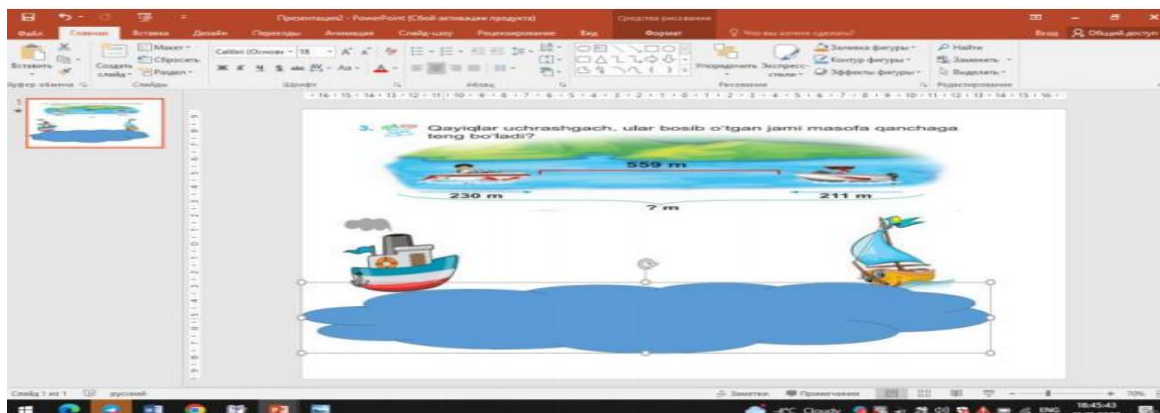

3-rasm. Pever Point dasturida harakatli masalalar animatsiyasini tuzish bosqichi.

Endi esa qayiqlarni harakatga keltiramiz: Dastlab “Анимация”ga kiramiz, u yerdan “добавить анимацию” tugmachasini bosamiz. “Другие пути перемещения” vazifasini yuklaymiz. (4-rasm)

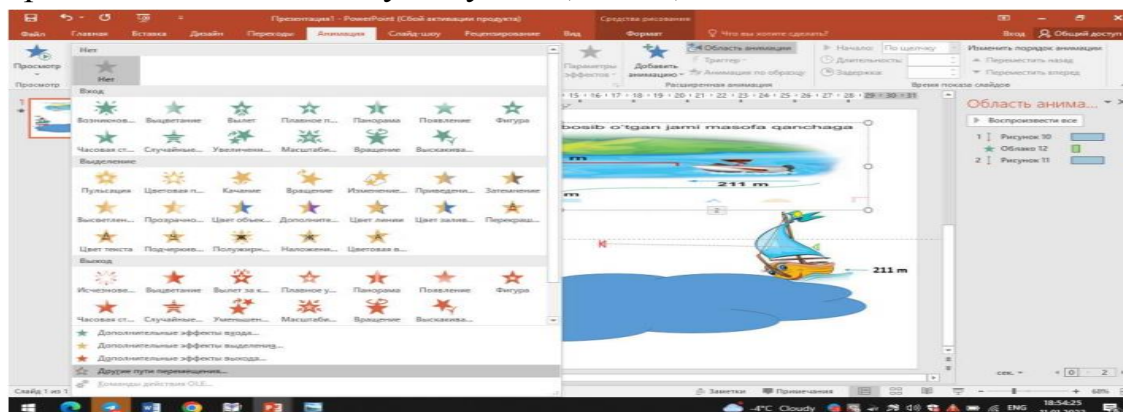

4-rasm. Pever Point dasturida harakatli masalalar animatsiyasini tuzish bosqichi.

“Другие пути перемещения” dan “вправо”, “влево” larni tanlab qayiqlarning ikkalasini ham to‘g‘riga harakatlantiramiz.(5-rasm)

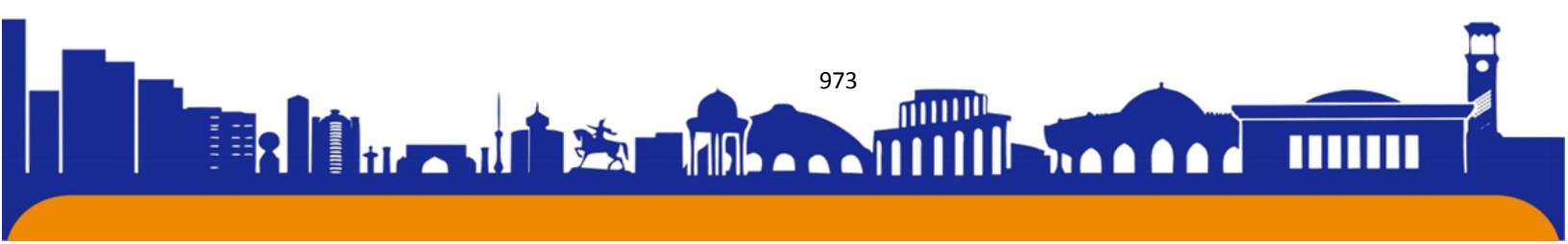

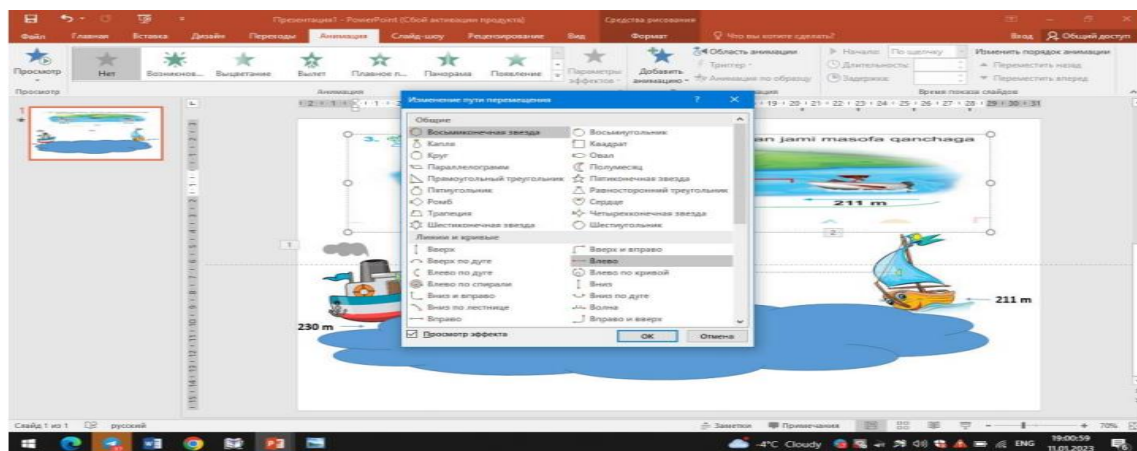

5-rasm. Pever Point dasturida harakatli masalalar animatsiyasini tuzish bosqichi.

Keyingi bosqichda aynan harakatlanadigan animatsiyalar ustida ishlaymiz. "Область анимации" dan hamma funksiyalarni tanlanib va "запускать вместе с предыдущим" funksiyasini tanlanadi.(6-rasm)

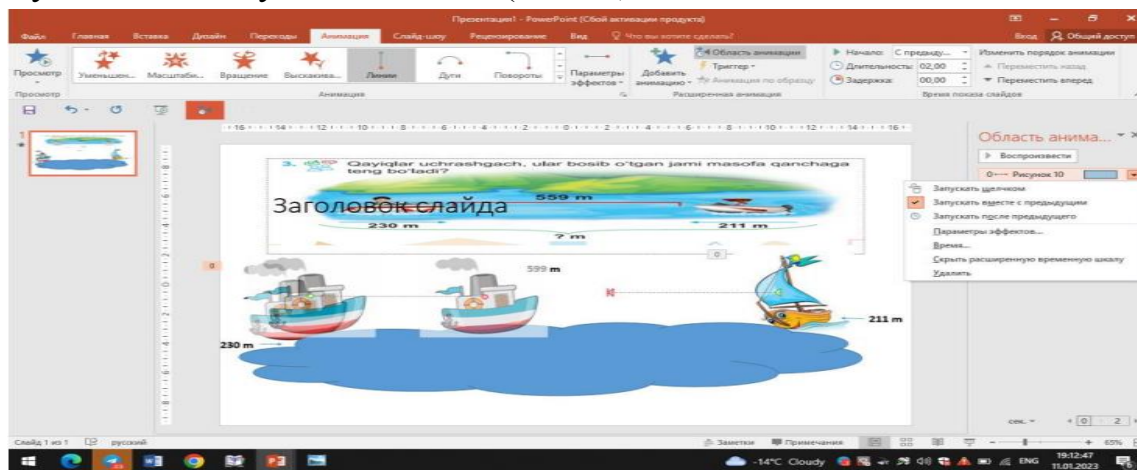

6-rasm. Pever Point dasturida harakatli masalalar animatsiyasini tuzish bosqichi.

So'ngra aynan shu yerdan "Параметры эффектов" tanlanadi. "задержка" dan qancha soniyadan so'ng chiqishi, va "Продолжительность" dan qancha davom etishi tanlab olinadi.(7-rasm)

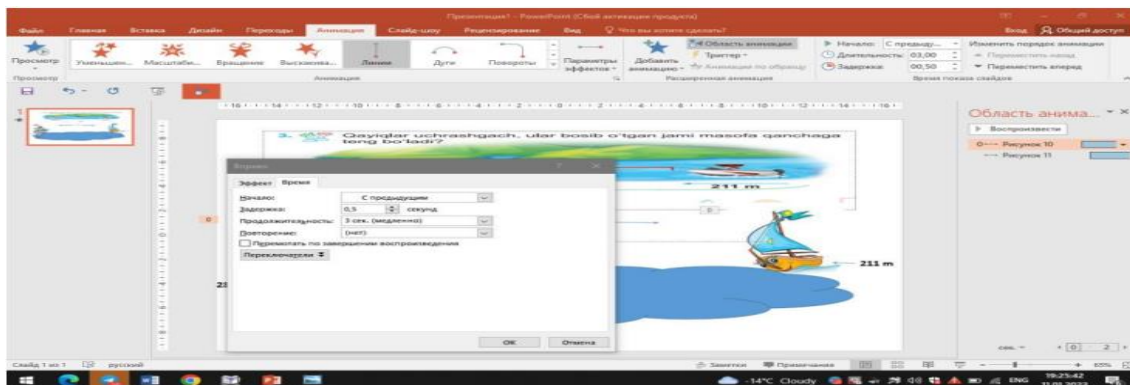

7-rasm. Pever Point dasturida harakatli masalalar animatsiyasini tuzish bosqichi.

Endi tayyor flash mahsulotimizni “АНИМАЦИЯ” ning “просмотр” funksiyasi orqali ko‘rishimiz mumkin.(8-rasm)

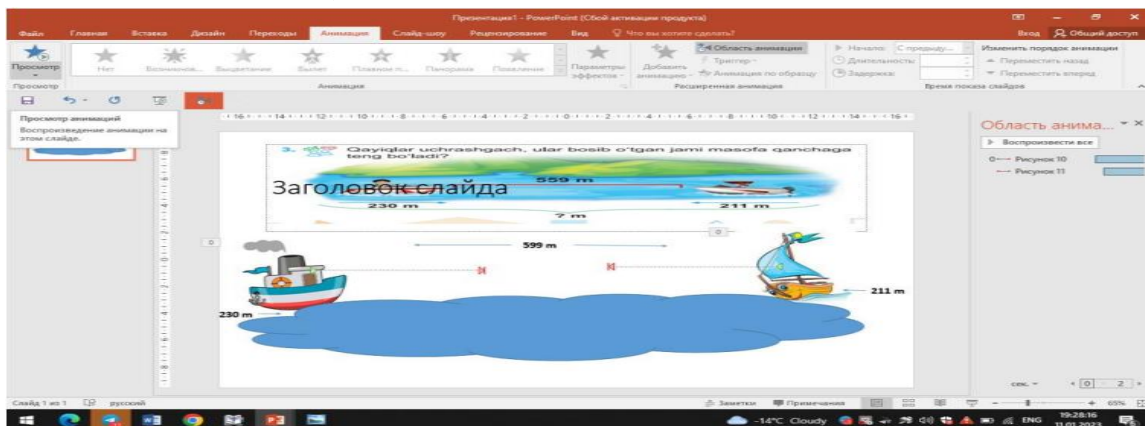

8-rasm. Pever Point dasturida harakatli masalalar animatsiyasini tuzish bosqichi.

Xulosalar (Conclusions)

Xulosa qilib aytganda, harakatga doir masalalarni bajarish orqali o‘qu v chilar amaliy xarakterga ega bo‘lgan, hayotda uchraydigan jism harakat komponentlari: tezlik, masofa, v aqt orasidagi bog‘lanishlarni chuqur o‘rganib oladi. Masalalar yechish jarayonida ularni tatbiq eta oladi, qola versa o‘quv chining fikrlash qobiliyati o‘sadi, o‘quv topshiriqlarini bajarishda ijodkorligi oshadi.

FOYDALANILGAN ADABIYOTLAR RO‘YXATI:

1. Jumayeva M.E., Tadjiyeva Z.G‘ Boshlang‘ich sinflarda matematika o‘qitish metodikasi. Toshkent, “Fan va texnologiya”.

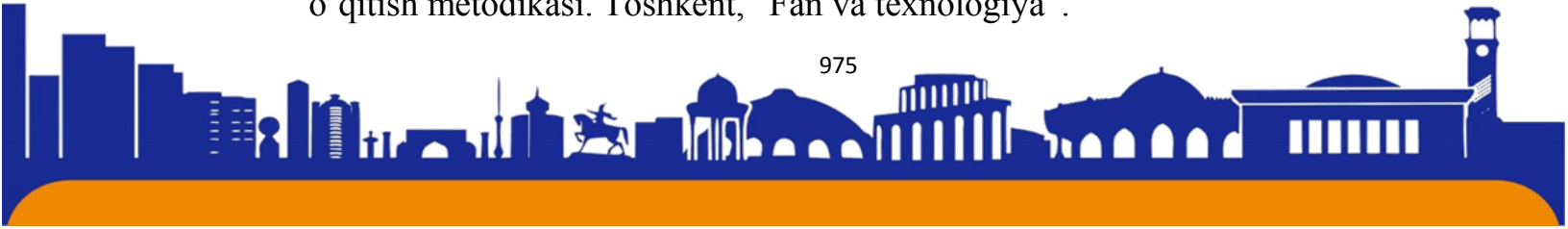



ISSN (E): 2181-4570 ResearchBib Impact Factor: 6,4 / 2023 SJIF 2024 = 5.073/Volume-2, Issue-5

2. Jumaev M.E, Boshlang`ich sinflarda matematika o`qitish metodikasidan praktikum. (OO`Y uchun) Toshkent. "O`qituvchi" 2004 yil.
3. Allaberganova M.R Informatika fanidan didaktik o`quv - majmuasini ishlab chiqish va amaliyotga tatbiq etish jihatlarini tadqiq etish. Mag.dis. – Toshkent, 2011.
4. Jumayeva M.E., Tadjiyeva Z.G` Boshlang`ich sinflarda matematika o`qitish metodikasi. Toshkent, "Fan va texnologiya".
5. Бент Б. Андерсен, Катя ван ден Бринк. Мультимедиа в образовании. Издательство: Дрофа, 2007 г.224 стр.
6. Dominov D.Z Kompyuter tarmoqlaridan amaliy mashg`ulotlarini zamonaviy axborot-kommunikatsiya texnologiyalari asosida o`qitish. BMI.- Toshkent, 2012. 10-b.
7. Ibodullayeva Z.J. "Masofaviy o`qitish texnologiyalari" fanidan elektron bilimlar omborini yaratish. Mag.dis. – Toshkent, 2012. 14-b.
9. Qosimov F,Saidova M, Qosimov F. Harakatga doir masalalar yechishda axborot texnologiyalardan foydalanish//II Международная научно-практическая интернет-конференция. — Пряяслав- Хмельницкий, 2015.— Б. 189-195.

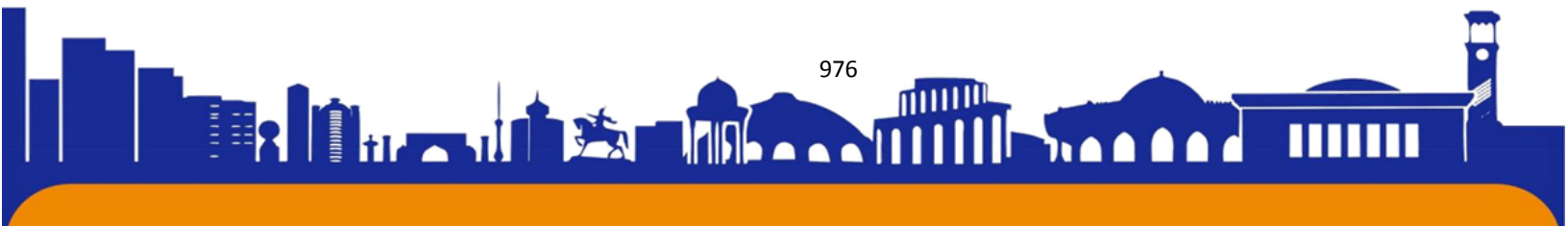

**BOSHLANG‘ICH SINIF MATEMATIKA DARSLARIDA “GEOGEBRA”
ILOVASIDAN FOYDALANISHNING AHAMIYATI
(1-sinf misolida)**

Denov tadbirkorlik va pedagogika instituti Boshlang‘ich ta’lim kafedrası o‘qituvchisi

Axmedov Alisher Hasan o‘g‘li

UDK: 37.01:007

ahmedovalisher194@gmail.com

Kalit so‘zlar: multimedia, shakl, animatsiya, texnologiya, hajmdor shakllar, geometriya, idrok etish, qiziqish.

Annotatsiya: Ushbu maqolada zamonaviy fan-texnika asrida multimedia texnologiyalaridan dars mashg‘ulotlari davomida foydalanishning o‘ziga xos ahamiyati haqida bayon etilgan. Boshlang‘ich sinf matematika darslarida multimedialardan foydalanish, uning o‘quvchilar o‘zlashtirish jarayonidagi ahamiyati haqidagi xususiyatlar keltirilgan. Ayniqsa hozirgi zamon 4K modeliga asoslangan matematika darsliklaridagi misol va masalalarni “Geogebra” ilovasi orqali tushuntirish va ilovaning ahamiyati haqida ma’lumot keltirilgan. Bundan tashqari, multimedia vositalari va texnologiyalaridan foydalanuvchilarning maqsadlari, turli xil tipdagi masalalarni yechishda kompyuterli animatsion slaydlardan foydalanish darsning qiziqarlilik darajasi oshirishi, multimediani o‘rganish davomida o‘quvchilarda rivojlanadigan qobiliyatlar, o‘qituvchi-o‘quvchi hamkorligining o‘ziga xos jihatlari xususida ma’lumotlar keltirilgan. Boshlang‘ich sinf matematika darslarida murakkab bo‘lgan misol masalalarni yechishda “Geogebra” ilovasidan foydalanish usullari ko‘rsatib o‘tilgan.

**ЗНАЧИМОСТЬ ИСПОЛЬЗОВАНИЯ ПРИЛОЖЕНИЯ «ГЕОГЕБРА» НА
УРОКАХ МАТЕМАТИКИ В НАЧАЛЬНОМ КЛАССЕ (на примере 1
класса)**

Денауский институт предпринимательства и педагогики

Преподаватель кафедры начального образования

Ахмедов Алишер Хасан угли



ISSN (E): 2181-4570 ResearchBib Impact Factor: 6,4 / 2023 SJIF 2024 = 5.073/Volume-2, Issue-5

Ключевые слова: мультимедиа, форма, анимация, технология, объемные формы, геометрия, восприятие, интерес.

Аннотация: В данной статье описывается особая важность использования мультимедийных технологий на уроках в век современной науки и техники. Представлены особенности использования мультимедиа на уроках начальной математики, ее значение в процессе обучения учащихся. В частности, посредством приложения «Геогebra» поясняются примеры и задачи из учебников математики на основе современной модели 4К и дается информация о важности приложения. Кроме того, представлена информация о целях пользователей мультимедийных средств и технологий, использовании слайдов компьютерной анимации при решении задач, повышении интереса урока, способностях, которые развиваются учащимися при изучении мультимедиа, и конкретных аспектах сотрудничества учителя и ученика. Показаны методы использования приложения Geogebra для решения сложных примеров задач на уроках элементарной математики.

**THE SIGNIFICANCE OF USING "GEOGEBRA" APPLICATION IN
PRIMARY CLASS MATHEMATICS LESSONS
(in the example of class 1)**

Denov institute of entrepreneurship and pedagogy Teacher of the primary education department

Akhmedov Alisher Hasan ugli

Key words: multimedia, form, animation, technology, voluminous forms, geometry, perception, interest.

Abstract: This article describes the special importance of using multimedia technologies during lessons in the age of modern science and technology. Features of the use of multimedia in elementary mathematics classes, its importance in the process of students' learning are presented. In particular, examples and problems from mathematics textbooks based on the modern 4K model are explained through the application "Geogebra" and information is given about the importance of the application. In addition, information is provided about the goals of the users of multimedia tools and technologies, the use of computer animation slides in solving problems, increasing the level of interest of the lesson, the abilities that students develop during learning multimedia, and the specific aspects of teacher-student cooperation.

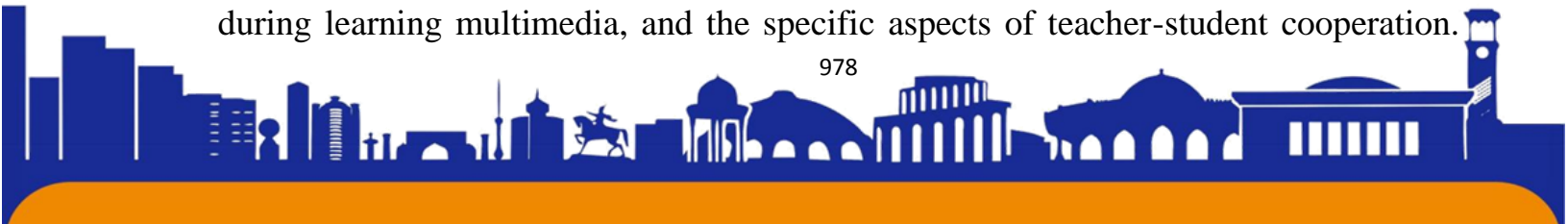

Methods of using the Geogebra application to solve complex example problems in elementary mathematics classes are shown.

KIRISH

Bugungi kun talabidan kelib chiqadigan bo‘lsak, hozirgi kunda o‘quvchilarga yangi innovatsion multimedia va kompyuter texnologiyalari orqali darslarni tashkil qilish, ayniqsa matematika darslari juda muhim hamda samarali hisoblanadi. Shiddat bilan rivojlanayotgan texnologiya asrida bolalarni oddiy ko‘rgazmalar orqali darslarga qiziqtirish juda qiyin ekanligi hech kimga sir emas. Bugungi 4K modeliga asoslangan darsliklarda barcha misol va masalalar o‘quvchilarning mantiqiy fikrlashiga qaratilgan hamda o‘quvchilarning ushbu misol va masalalarni hayot faoliyati davomida qo‘llay olishiga yo‘naltirilgan. Bunday misol va masalalarni o‘quvchiga yetkazishda o‘qituvchilar bir muncha qiyinchiliklarga duch keladi. Misol va masalalarni o‘quvchiga yetkazishda o‘qituvchi faoliyatida multimedia texnologiyalari va ilovalarining o‘rni juda ahamiyatlidir. Buning uchun o‘qituvchi ham yuqori darajada AKT texnologiyalarini bilishi lozim. Chunki bugungi XXI asr axborot kommunikatsiya asri ta’lim beruvchilarda kreativlik, tashkilotchilik, tadqiqotchilik kabi qobiliyatlariga ega bo‘lishlikni, tayanch kompetensiyalarni o‘zlashtirgan kompetentli o‘qituvchi bo‘lishni talab qiladi.

Mavzuning dolzarbligi

Hozirgi kunda ta’lim jarayonida interfaol metodlar va multimedia texnologiyalarini o‘quv jarayonida qo‘llashga bo‘lgan qiziqish kundan-kunga ortib bormoqda. Buning asosiy sabablaridan biri, shu vaqtgacha an’anaviy ta’limda o‘quvchilar faqat tayyor bilimlarni egallashga o‘rgatilgan bo‘lsa, zamonaviy multimedia texnologiyalardan foydalanish esa, ularni egallayotgan bilimlarini o‘zlari qidirib topish, mustaqil o‘rganish va fikrlash, tahlil qila olish, hatto yakuniy xulosalarni ham o‘zlari keltirib chiqarishga o‘rgatadi. O‘qituvchi bu jarayonda shaxs rivojlanishi, shakllanishi, bilim olishi va tarbiyalanishiga sharoit yaratadi va shu bilan bir qatorda boshqaruvchilik, yo‘naltiruvchilik funksiyasini amalga oshiradi.

O‘zbekiston Respublikasi Prezidentining 2017 yil 7-fevraldagi “O‘zbekiston Respublikasini yanada rivojlantirish bo‘yicha Harakatlar strategiyasi to‘g‘risida”gi PF-4947-son[1], 2018 yil 5 sentyabrdagi “Xalq ta’limini boshqarish tizimini takomillashtirish bo‘yicha qo‘shimcha chora-tadbirlar to‘g‘risida”gi PF-5538-son [2],





ISSN (E): 2181-4570 ResearchBib Impact Factor: 6,4 / 2023 SJIF 2024 = 5.073/Volume-2, Issue-5

2019 yil 29 apreldagi “O‘zbekiston Respublikasi xalq ta’limi tizimini 2030 yilgacha rivojlantirish konsepsiyasini tasdiqlash to‘g‘risida”gi PF-5712-son[3] Farmonlarida umumta’lim tashkilotlar faoliyatini yanada rivojlantirish, ta’lim sifatini oshirish, ta’lim oluvchilarning bilimga bo‘lgan qiziqishlarini rag‘batlantirish, o‘quvchilarning o‘zlashtirish ko‘rsatkichlarini yanada oshirishga qaratilgan vazifalarning ijrosini ta’minlash yuzasidan mamlakatimizda tadbirli chora-tadbirlar amalga oshirilmoqda.

Asosiy qism

Bizga ma’lumki, hozirgi yangi avlod darsliklari 4K modeli asosida ishlab chiqilgan bo‘lib, oldingi darsliklardan tubdan farq qiladi. Yangi darsliklardagi (matematika) misol va masalalarni o‘quvchi bajarish bilan birgalikda boshqa fanlar bilan integratsiyalashgan holda bilimlarini ham mustahkamlab boradilar. Darslikdagi topshiriqlar hayotiyliigi bilan birgalikda mantiqiy fikirlashga ham majbur qiladi. Rivojlangan mamlakatlar ta’lim tizimini ham tahlil qiladigan bo‘lsak, jumladan, Finlandiya ta’lim tizimida boshlang‘ich sinf darslarida bolalarga real hayotda kerak bo‘ladigan ko‘nikmalarni shakllantirishga katta ahamiyat qaratiladi. Ishlab chiqilgan darsliklarida ham xuddi shu yo‘sindagi hayotiy masalalarga mashg‘ulotlar davomida alohida urg‘u berilgan. Bundan ko‘rinib turibdiki, bizning yangi avlod darsliklarimizda xususan, boshlang‘ich sinf darsliklari ham hayotiyliigi bilan oldingi darsliklardan tubdan farq qiladi. Hozirgi kundagi boshlang‘ich sinf matematika darsliklaridagi misol va masalalarni yechish va bolalarga yetkazishda albatta o‘qituvchi yangi multimedia ilova va texnologiyalarni bilishi zarur.

Hozirgi darsliklarda keltirilayotgan misol va masalalarni yechish, hamda ularni o‘quvchilarga yetkazishda “GeoGebra” ilovasidan foydalanish juda yaxshi samara beradi.

GeoGebra (geometriya va algebra portmantosi) — umumta’lim muassasalarida boshlang‘ich sinflardan boshlab oliy ta’lim muassasalaridagi tahsil oluvchilar uchun matematika fanni o‘rganish uchun mo‘ljallangan interfaol geometriya, algebra, statistika va hisob-kitob ilovasi hisoblanadi. GeoGebra ish stollari (Windows, macOS va Linux), planshetlar (Android, iPad va Windows) va veb uchun ilovalar bilan bir nechta platformalarda mavjud.

GeoGebra — bu boshlang‘ich sinflardan tortib oliya ta’limdagi ta’lim oluvchilar uchun fan, texnologiya, muhandislik va matematikani o‘rganish va o‘qitish uchun mo‘ljallangan interaktiv matematik dasturiy ta’minot to‘plami. Tuzilmalar nuqtalar,

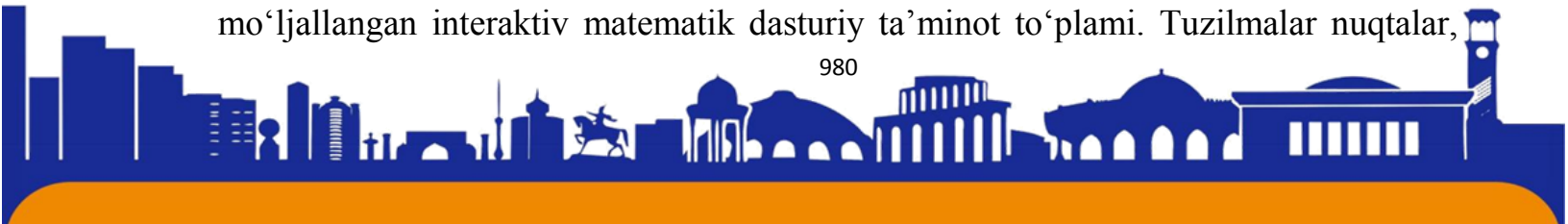



vektorlar, sgmentlar, chiziqlar, ko‘pburchaklar, konus, kesimlar, tengsizliklar, yashirin ko‘phadlar va funksiyalar yordamida amalga oshirilishi mumkin, bularning barchasi keyinchalik dinamik ravishda tahrirlanishi mumkin. Elementlarni sichqoncha va sensorli boshqaruv elementlari yoki kiritish paneli orqali kiritish va o‘zgartirish mumkin. GeoGebra raqamlar, vektorlar va nuqtalar uchun o‘zgaruvchilarni saqlashi, funksiyalarning hosilalari va integrallarini hisoblashi mumkin va Root yoki Extremum kabi buyruqlarning to‘liq to‘plamiga ega. O‘qituvchilar va talabalar GeoGebradan geometrik taxminlarni shakllantirish va isbotlashda yordam sifatida foydalanishlari mumkin.[5]

Endi boshlang‘ich sinf matematika darsligidagi topshiriqlarni misol keltirsak: Boshlang‘ich sinf matematika darsligining 1-sinfidan quyidagi misolni qaraydigan bo‘lsak, 1-sinf matematika darsligining “Narsalarning sanog‘i” mavzusida “GeoGebra” ilovasidan quyidagicha foydalansak bo‘ladi: buning uchun “GeoGebra” ilovasiga kirib undan boshlang‘ich sinflar uchun mo‘ljallangan “Elementar shool” qismiga kiramiz va quyidagi bo‘limni tanlaymiz: (1-rasm)

Mavzu: Qo‘shish , natural sonlar

Yig‘indini o‘zgartirish uchun slayderlardan foydalaning.

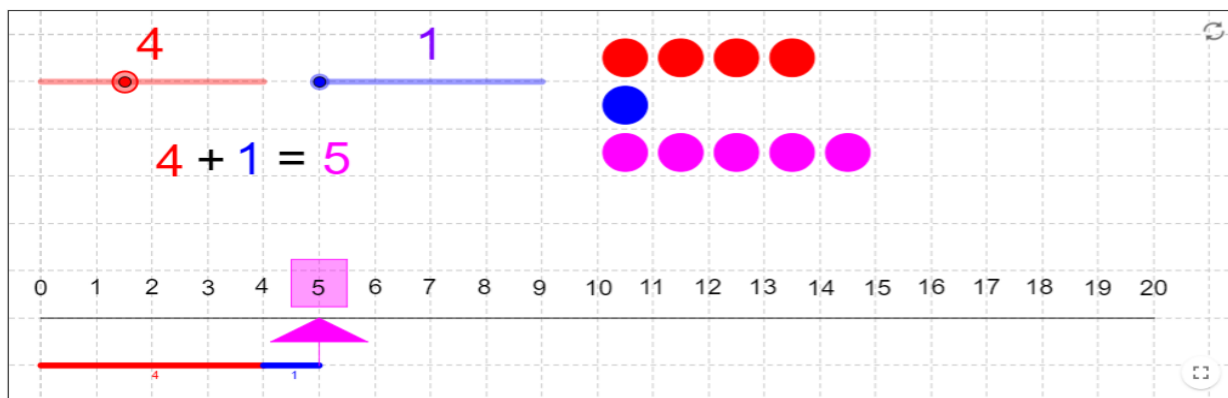

1-rasm. Natural sonlarni qo‘shishni o‘rgatish.

Ushbu topshiriqda o‘quvchilar qizil va ko‘k rangdagi sharlarni sanash orqali narsalarni sanash ko‘nikmasi shakllanadi, sanash bilan birgalikda 1 dan 20 gacha bo‘lgan sonlarni sanash orqali bir-biriga qo‘shishni ham o‘rganib oladi. O‘qituvchi va o‘quvchi uchun ham birdek qulay hisoblanadi. O‘qituvchi kursorga bir tegishi bilan tasvirdagi qizil va ko‘k randagi sharchalar soni o‘zgaradi. Bu misollar kombinatsiyasini sezilarli darajada ko‘paytiradi. Bundan tashqari bu mashg‘ulotdan boshqa shunga o‘xshash





ISSN (E): 2181-4570 ResearchBib Impact Factor: 6,4 / 2023 SJIF 2024 = 5.073/Volume-2, Issue-5

misollarda bemaolol foydalansa bo‘ladi. O‘quvchi uchun qulaylik tarafi shundaki jarayon o‘quvchi ko‘z o‘ngida sodir bo‘ladi, o‘quvchida fanga bo‘lgan qiziqish kuchayadi.

1-sinf matematika darsligida “Yassi va hajmli shakllar” mavzusidagi tushunchalarni tushuntirish uchun o‘qituvchi quyidagi amallarni bajarishi kerak: GeoGebra ilovasidagi “Elementar shool” bo‘limidan yassi shakllarni topish uchun mo‘ljallangan qismiga kirs qayidagi amallarni bajarish oynasi chiqib keladi (2-rasm):

Muallif: GeoGebra jamoasi nemis tili , Judith , GeoGebra tarjima jamoasi nemis tili
Mavzu: Uchburchaklar

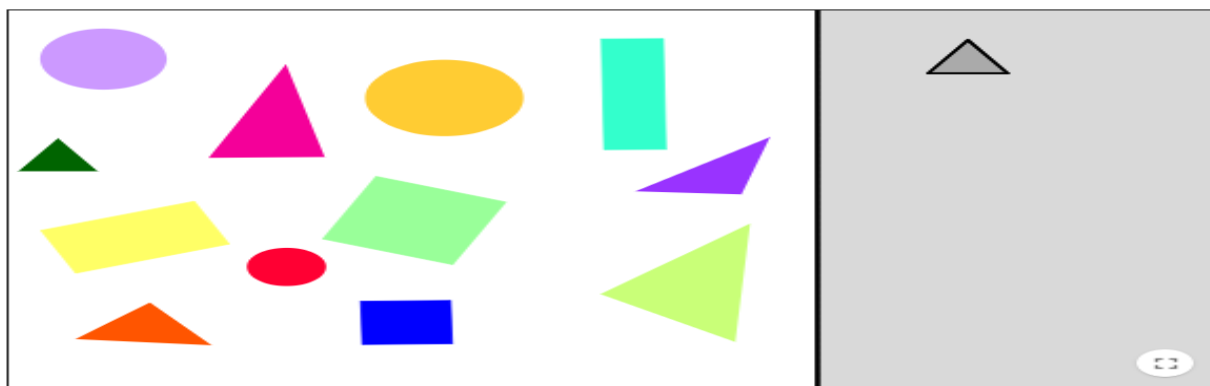

2-rasm. Yassi shakllarni turlarga ajratish.

Ushbu amalni bajarish orqali o‘quvchilar yassi va hajmli shakllarning farqi, uchburchak, to‘rtburchak, kvadrat, doira va boshqa geometrik shakllarning farqli jihatlarini anglab oladilar. Ushbu amalni bajarishda o‘qituvchilarga mavzuga oid savollar bilan yuzlanadi. “Ushbu ko‘rib turgan shakllardan qaysi biri uchburchak hisoblanadi?” O‘qituvchi javoblarni eshitgach to‘g‘ri javobni (uchburchakni) tasvirda o‘ng tomonda joylashgan bo‘sh uchburchakka joylashtridi. O‘qituvchi shu bilan birgalikda uchburchakning qoidasi, uning turlari haqida ma‘lumot berib o‘tadi. Bu amallarni bajarishda o‘quvchi yassi shakllarning farqli jihatini bilish bilan birgalikda, bolalarda geometriya faniga qiziqishi yanada kuchayadi. Bunga misol qilib buyuk qomusiy olim Abu Rayhon Beruning bolaga ta‘lim berishda quyidagi fikrlarini keltrishimiz mumkin:

- o‘quvchini zeriktirmaslik;
- bilim berishda bir xil narsani yoki bir xil fanni o‘rgatavermaslik;
- uzviylik, izchillik;



- tahlil qilish va taqqoslash;
- ma'lumdan noma'lumga, yaqindan uzoqqa, soddadan qiyinga qarab borish;
- takrorlash;
- yangi mavzularni qiziqarli, asosan, ko'rgazmali bayon etishga e'tibor berish kerakligi uqtiriladi.[4]

Bundan tashqari endi maktabga qadam qo'ygan o'quvchiga hajmli shakllar(kub, piramida, slindr, shar va b.)ni tushuntrish o'qituvchiga bir muncha qiyinchiliklar tug'diradi. Ushbu tushunchalarni tushuntrish uchun GeoGebra ilovsidan unumli foydalansa bo'ladi. Buning uchun yuqorida ko'rsatilgan amallarni bajarib, "Ushbu geometrik jismlarni saralay olasizmi?" topshirig'iga kirib unda quyida ko'rsatilgan amallarni bajarish kerak bo'ladi: (3-rasm)

Ushbu geometrik jismlarni saralay olasizmi?

Muallif: GeoGebra jamoasi nemis tili , GeoGebra tarjima jamoasi nemis tili
 Mavzu: Kub , prizma , piramida

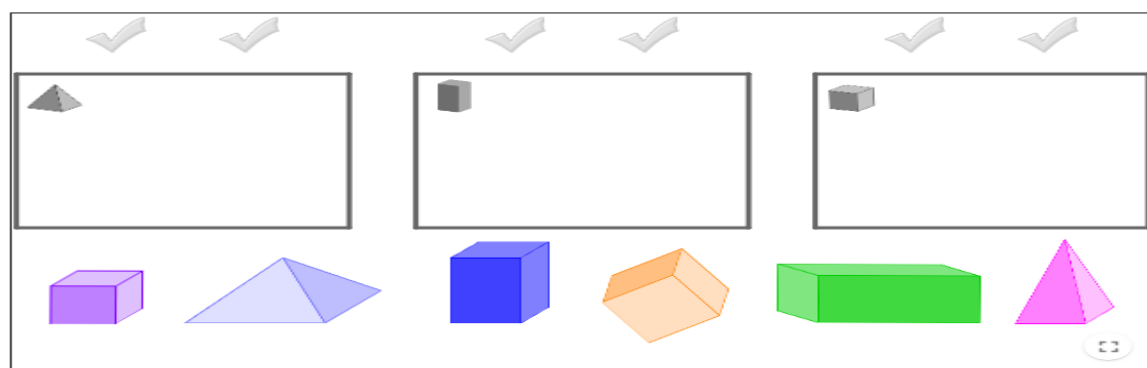

3-rasm. Geometrik jismlarni saralash.

Ushbu amallarni bajarish orqali o'quvchi geometrik shakllar bir-biridan ajratib oladi. O'quvchi kerakli shakllarni "qolip"ga joylashtirishi kerak bo'ladi. Shu orqali o'quvchida hajmdor shakllar haqidagi ilk tasavvurlari shakllanadi. Bu "o'yin" o'quvchi va o'qituvchi uchun birdek qulaylik yaratadi. O'qituvchi oshiqcha qog'ozbozlikdan, oshiqcha xarajatlardan foriq bo'ladi. Eng ahamiyatli jihati bu mashg'ulotning tushunarlilik, samaradorligi hisoblanadi. O'qituvchi bu amalni bajarish uchun birgina kompyuter sichqonchasidan foydalanadi.

Xulosa va tavsiyalar

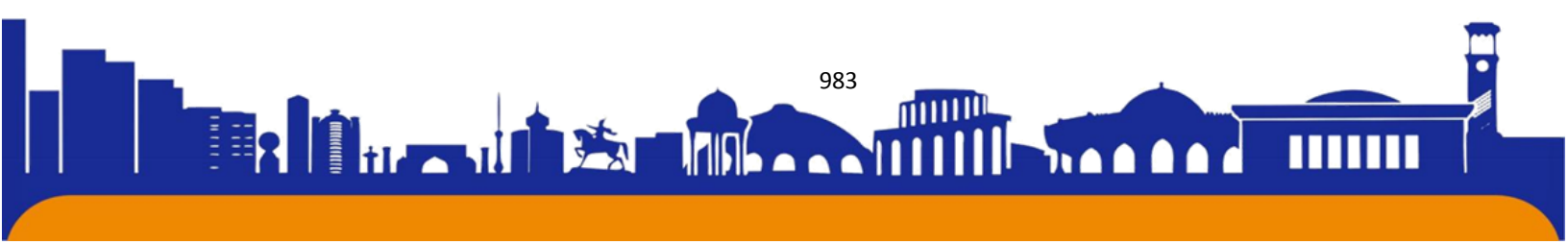



Xulosa qilib aytganda, bugungi rivojlanib borayotgan zamonda darslarni zamonaviy kompyuter texnologiyalari, zamonaviy multimedia texnologiyalari va ilovalari orqali amalga oshirish juda ham zarur hisoblanadi. Hozirgi zamon darsliklaridagi topshiriqlarni tushuntrish uchun an'naviy ko'rgazmali qurollardan ko'ra zamonaviy texnologiyalaridan foydalanish ancha qulay va samarali ekanligi hech kimga sir emas. Shularni inobatga olgan holda, maqolada ko'rsatib o'tilganidek zamonaviy usullardan foydalanib darslarni tashkil qiladigan bo'lsak, albatta buning natijasi juda yaxshi bo'ladi.

Boshlang'ich ta'lim tizimida yangi pedagogik texnologiyalar, shu jumladan, axborot texnologiyalari bilim olish tizimini rivojlantirishga katta xizmat qiladi. Axborot texnologiyalari bilan tashkil etilgan darslar tashkiliy usullari, o'tkazish metodlariga ko'ra, o'quvchi ehtiyojiga mos bo'lishi shart. Chunki bunday darslar bola ruhiyatiga yaqinroq bo'ladi. O'quvchilarning o'quv materiallarini o'zlashtirishga bo'lgan qiziqish, xohish va istaklarini qo'zg'atish asosida maqsadga erishish motivasiya bo'lib, bu o'qituvchi va o'quvchilarning o'zaro birgalikdagi faoliyatidir. Shularni inobatga olgan holda, biz quyidagilarni tavsiya beramiz:

1. Dars mashg'ulotlari davomida multimedia texnologiyalaridan foydalanilsa, o'quvchilarning fanga bo'lgan qiziqishlari va darslarga qatnashishi to'liq ta'minlanadi.

2. Matematika fanini o'qitishda foydalaniladigan intellektual o'yinlar o'quvchilarda nafaqat dars davomida balki darsdan tashqari vaqtlarda ham foydalanish imkoniyatlari mavjud.

4. Umumta'lim maktablarining o'quv texnik bazasidan maksimal darajada foydalanib o'quv jarayoniga tadbiiq etilishi lozim.

5. Umumta'lim maktablarining boshlang'ich sinf o'qituvchilarini kompyuter savodxonligini oshirish va ularni multimedia texnologiyalaridan foydalanish ko'nikmasini shakllantirish lozim.

7. Umumta'lim maktablarining boshlang'ich sinf o'qituvchilarini kompyuter va multimedia texnologiyalaridan foydalanish ko'rsatkichlarini shakllantirish, uni baholash va rag'batlantirib borish ularni bu sohadagi rivojlanishini ta'minlaydi.

FOYDALANILGAN ADABIYOTLAR RO'YXATI

1. O'zbekiston Respublikasi Prezidentining 2017-yil 7-fevral, PF-4947-son "2017 — 2021-yillarda O'zbekiston Respublikasini rivojlantirishning

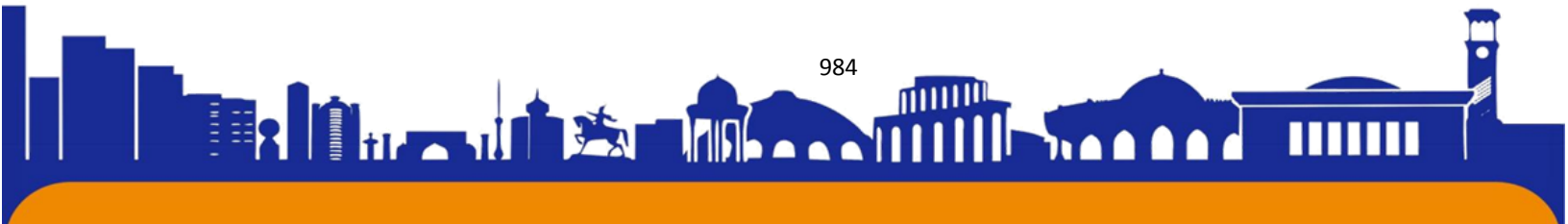



ISSN (E): 2181-4570 ResearchBib Impact Factor: 6,4 / 2023 SJIF 2024 = 5.073/Volume-2, Issue-5

beshta ustuvor yo‘nalishi bo‘yicha Harakatlar strategiyasi” Farmoni.-
T.:2017. manba:

2. O‘zbekiston Respublikasi Prezidentining 2018-yil 5-sentabr, PF-5538-son
“Xalq ta’limini boshqarish tizimini takomillashtirish bo‘yicha qo‘shimcha chora-
tadbirlar to‘g‘risida”gi Farmoni. –T.:2018. manba: <https://lex.uz/ru/docs/-3893445>

3. O‘zbekiston Respublikasi Prezidentining 2019 yil 29 aprel, PF-5712-son
“O‘zbekiston Respublikasi xalq ta’limi tizimini 2030 yilgacha rivojlantirish
konsyepsiyasini tasdiqlash to‘g‘risida”gi” Farmoni. –T.:2019. manba:
<https://lex.uz/docs/-4312785>

4. Komiljon HASHIMOV, Sanobar NISHONOVA “PEDAGOGIKA
TARIXI”. Alisher Navoiy nomidagi O‘zbekiston Milliy kutubxonasi nashriyoti
Toshkent — 2005

5. uz.wikipedia.org

6. <https://www.geogebra.org/>

7. <https://www.lex.uz/uz/>

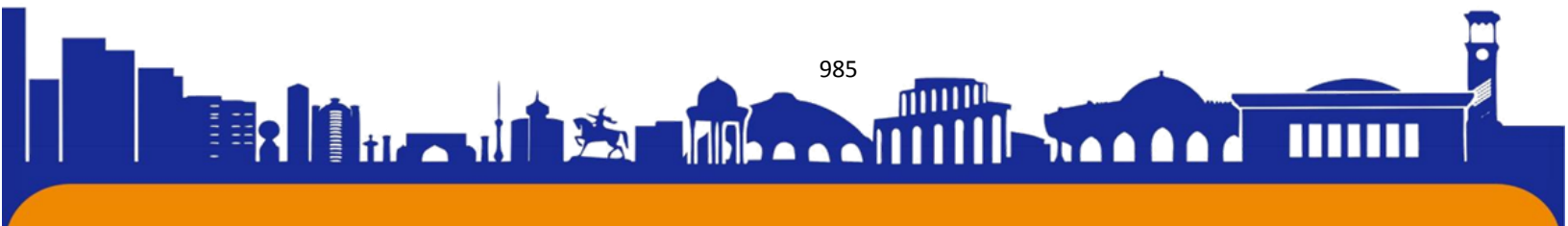



УДК: 72.025

**“GIS VA MASOFAVIY ZONDLASH” TEXNIKASIDA BUXORONING ESKI
SHAHAR MARKAZIDAGI MAHALLA AN’ANAVIY UYLARINI
O’RGANISH.**

MSc. **Ishkozokova Dinora**, TTPU, PhD. **Nazarova Dinara Anvarovna**, TTPU,
DSc. **Saidislomxon Usmonov** TTPU
ishkazakovadinora@gmail.com

Annotatsiya: Mazkur maqolada bugungi kunda Buxorodagi eskai shahar markazidagi mahallaning sxematik joylashuv xaritasini arc-gis dasturi yordamida Ma’lumotlar bazasini qaytadan yangilash, (2010) va (2023) oraliq’idagi holatni yaratishda kartografik metodlardan foydalanish imkoniyatlarini bayon qilgan hamda sxematik joylashuv xaritasini Arcgis dasturi yordamida yaratishda kartografik metodlardan foydalanish bo’yicha ilmiy taklif va tavsiyalar ishlab chiqilgan.

Аннотация: В данной статье рассмотрен процесс оперативной локации микрорайона в городе старый Бухары, восстанавливаемой из программы Arcgis, использование картографических методов для обновления базы данных, ситуация в (2010 г.) и (2023), а также описан процесс обновления с помощью программы Arc-gis. вырабатывать научные предложения и рекомендации по погрузке.

Abstract: In the current article, the process of rapid location of the neighborhood in the city of Eskai, Bukhara, to be restored from the Arcgis program, the use of cartographic methods to update the database, the situation in (2010) and (2023), and the update process with the help of the Arc-gis program are described. to produce scientific proposals and recommendations for loading.

Kalit so‘zlar: “GIS va masofadan zondlash”, Jahon merosi tarixiy shaharlari, O‘zbekiston-Buxoro.

Keywords: "GIS and Remote Sensing", World Heritage Historic Cities, Uzbekistan-Bukhara

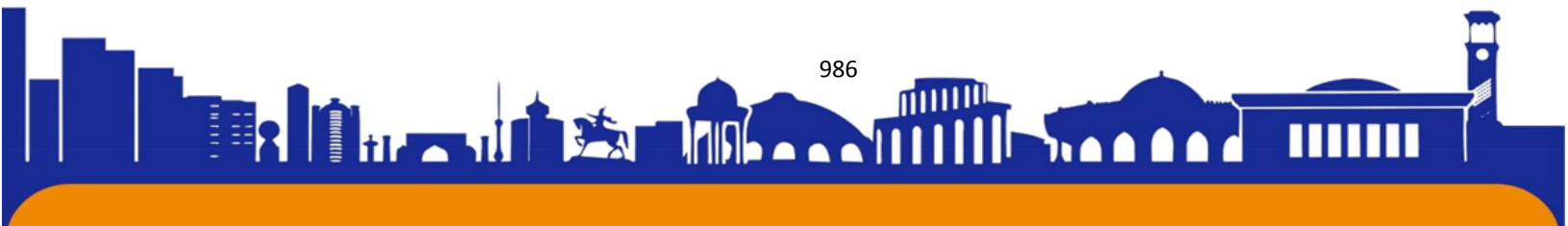



ISSN (E): 2181-4570 ResearchBib Impact Factor: 6,4 / 2023 SJIF 2024 = 5.073/Volume-2, Issue-5

Ключевые слова: «ГИС и дистанционное зондирование», Исторические города всемирного наследия, Узбекистан-Бухара.

Кирish. O‘zbekistonning tarixiy shaharlari nafaqat hozir, balki o‘tmishda ham dunyoni lol qoldirgan desak, mubolag‘a bo‘lmaydi. Samarqand, Buxoro, Xiva kabi ko‘hna tarixiy shaharlarimiz o‘tmishimiz va kelajagimizning ajralmas merosidir. Bugungi kunda O‘zbekistonda YuNESKOning Butunjahon merosi ro‘yxatiga kiritilgan bir qancha ob‘ektlar, jumladan, yuzlab tarixiy obidalar va an‘naviy tarixiy uylar mavjud. Biroq, tarixiy markazlardagi tarixiy binolar va turar-joylar bo‘yicha hujjatlar, tizimli monitoring va raqamli ma‘lumotlar bazasining yo‘qligi Jahon merosi ob‘ektlarini xavf ostiga qo‘yadi. Bu tarixiy asrab-avaylash va shaharlarni kompleks rivojlantirish uchun tegishli boshqaruv mexanizmini ishlab chiqishni kechiktiradi. Yodgorliklardan farqli o‘laroq, an‘naviy tarixiy uylar majburiy huquqiy himoyaga ega; shahar tarixi va uning shahar tuzilishi, shuningdek, o‘tgan asrlar hayoti, urf-odatlar va an‘nalarini tushunish uchun hech qanday hujjatlar hozirda qolmagan. Bu bo‘shliqni bartaraf etish uchun ushbu GIS dasturidan foydalanilgan.

Asosiy qism. GIS haqida tushuncha. GIS-shahar haqidagi jismoniy, ijtimoiy va iqtisodiy ma'lumotlarni saqlash, manipulyatsiya qilish va tahlil qilishda yordam berishi mumkin. Keyinchalik rejalashtiruvchilar shahardagi mavjud vaziyatni tahlil qilish uchun GISning fazoviy so‘rov va xaritalash funktsiyalaridan foydalanishlari mumkin.

Xaritalarni qoplagan holda tahlil qilish orqali GIS mavjud yer konstruksiyalarini yerga yaroqlilik xaritalariga joylashtirish orqali yerni rivojlantirishning atrof-muhit bilan ziddiyatli hududlarini aniqlashga yordam beradi. Ekologik sezgir hududlarni masofadan zondlash va boshqa atrof-muhit ma'lumotlari yordamida aniqlash mumkin. Ushbu ma'lumotlar va tahlillar keyinchalik joriy va kelajakdagi hududni rejalashtirishga ta'sir qiluvchi muhim qarorlar qabul qilish uchun ishlatilishi mumkin.

GIS-(geografik axborot tizimi) shaharsozlik uchun ajralmas vositaga aylandi. Bu rejalashtiruvchilarga geografik ma'lumotlarni to'plash, saqlash, tahlil qilish va vizualizatsiya qilish imkonini beradigan kuchli texnologiya. GIS (Geografik Axborot Tizimi) kuchli shahar rejalashtirish vositasi bo'lib, rejalashtiruvchilarga tez va to'g'ri qaror qabul qilish imkonini beradi. GIS-dan foydalangan holda, shaharni rejalashtiruvchilar yerdan foydalanish xaritalarini yaratishi, transport shakllarini tahlil





ISSN (E): 2181-4570 ResearchBib Impact Factor: 6,4 / 2023 SJIF 2024 = 5.073/Volume-2, Issue-5

qilish, jamoat transporti yo'nalishlarini rejalashtirish va boshqa ko'p narsalarni amalga oshirishi mumkin.

Ushbu maqolada biz shaharlarni rejalashtirishda GISdan foydalanishning afzalliklarini muhokama qilamiz va uni hujjatlashtirish bilan bir qatorda loyihalashda muvaffaqiyatga erishish, amalga oshirish bo'yicha ba'zi maslahatlar va tavsiyalar beramiz. Shaharlarni yanada samarali rejalashtirish va boshqarish uchun ishlatilishi mumkin bo'lgan keng qamrovli GIS yechimlarini taqdim etadi. Shuningdek, biz ushbu maqolada sizga GIS dasturi asosida ishlangan loyihani amalga oshirish jarayonini ko'rib chiqamiz. GISga asoslangan yechimlar bo'yicha tajribaga ega bo'lgan holda, ular bizni shaharsozlik loyihalarimizni muvaffaqiyatli amalga oshirish uchun zarur bo'lgan vositalar va resurslar bilan ta'minlashi mumkin.

GISning shaharsozlikdagi rolini tushunish.

GISdan foydalanish, shaharni rivojlantirish rejalarini amalga oshirishda yordam beradi. U taklif etilayotgan loyihalarning atrof-muhitga ta'sirini baholashni o'tkazish orqali rivojlanishning atrof-muhitga ta'sirini baholaydi va minimallashtiradi. Ta'sirlarni bartaraf etish uchun turli choralar tavsiya etilishi mumkin. Atrof-muhitga ta'sirni baholash batafsil va aniq ma'lumotlarni baholash va ta'sir tahlilidan foydalanishni talab qiladi. Bu jarayonda GISdan foydalanish kutilgan natijalarni berishi mumkin.

Hozirda GIS, Shahar rejalashtirish rivojlanishning muhim qismidir va GIS texnologiyalari bu jarayonda tobora muhim ahamiyat kasb etmoqda. Shahar rejalashtirish uchun GISni muvaffaqiyatli amalga oshirish uchun GISning turli jihatlarini va undan qanday samarali foydalanishni tushunish muhimdir.

Shahar rejalashtirish muvaffaqiyatli amalga oshirilishini ta'minlash uchun puxta o'ylangan va tizimli yondashuvni talab qiladi. Bu jarayonda geografik axborot tizimlari (GIS) asosiy rol o'ynaydi. GIS taklif etilayotgan ishlanmalarning ta'sirini tahlil qilish va xaritalash uchun fazoviy ma'lumotlardan foydalanadi. Ya'ni "Masofadan zondlash uskunalari orqali" ma'lumotlar olinadi.

Bu shaharsozlik mutaxassislari uchun o'tmish va mavjud sharoitlarni tahlil qilish, kelajakdagi o'zgarishlarni bashorat qilish va yerdan foydalanishni yaxshilash bo'yicha yechimlarni ishlab chiqish uchun samarali vositadir. GIS shaharsozlikchilarga potentsial rivojlanishning ekologiya, gidrologiya, geologiya va topografiya kabi jismoniy parametrlarga va atrof-muhitga ta'sirini ko'rib chiqishda yordam beradi. U oxirigacha ma'lumotlarni boshqarishni qo'llab-quvvatlaydi, shuning uchun





ISSN (E): 2181-4570 ResearchBib Impact Factor: 6,4 / 2023 SJIF 2024 = 5.073/Volume-2, Issue-5

rejalashtiruvchilar o'z harakatlarining potentsial natijalarini tushunishlari mumkin. Shuningdek, u sizga rejalashtirish jarayonining natijalarini tasavvur qilishga yordam beradi, bu esa yanada samarali qarorlar qabul qilish imkonini beradi.

Muvaffaqiyatli amalga oshirish uchun maslahatlar va tavsiyalar

GIS yordamida shahar rejalarini muvaffaqiyatli amalga oshirishni ta'minlash uchun shaharni rejalashtiruvchilar yodda tutishlari kerak bo'lgan bir nechta maslahatlar va tavsiyalar mavjud.

Birinchidan, shaharni rejalashtiruvchilar GISda foydalanadigan ma'lumotlarni tushunishga harakat qilishlari kerak. Ma'lumotlaringizning to'liq kontekstini bilish uni to'g'ri talqin qilishga yordam beradi. Rejalashtiruvchilar, shuningdek, mazmunli ma'lumotlarni ishlab chiqarish uchun turli xil ma'lumotlar to'plamlarini qanday birlashtirish va tahlil qilish mumkinligini tushunishlari kerak.

Shahar rejalashtiruvchilar ishonchli manbalardan ma'lumot olishlari kerak. Ular aniq va dolzarb bo'lishi kerak. Eski xaritalardagi ma'lumotlardan foydalanish tavsiya etilmaydi, chunki ular noto'g'ri bo'lishi va joriy sharoitlarni aks ettirmasligi mumkin.

Ikkinchidan, tizimdan muvaffaqiyatli foydalanish uchun GISning texnik komponentlari zarur. Geografik ma'lumotlarning fazoviy aniqligi qaror qabul qilishga ta'sir qiluvchi tegishli mezonlarni aniqlash va tahlil qilish uchun to'g'ri ishlatilishi kerak. Bundan tashqari, ma'lumotlarga asoslangan qarorlarni yanada aniq va samarali qabul qilish uchun sun'iy yo'ldosh orqali olingan toposyomkalar va GIS uchun bulut xizmatlaridan foydalanish kerak.

GIS texnologiyasini amaliyotda joriy etishni boshlashdan oldin, oldindan rejalashtirish va keng qamrovli strategiyani ishlab chiqish muhimdir. Ma'lumot to'plash uchun birlamchi va ikkilamchi manbalardan foydalanish kerak, birlamchi ma'lumotlar muhim bo'lgan hududga tashriflar, so'rovlar yoki tushuntirish va so'rovnoma ishlari orqali to'planadi. Bundan tashqari, birgalikda ishlash va standartlashtirishni osonlashtirish uchun ma'lumotlar umumiy shaklda tashkil etilishi va boshqarilishi kerak. Shaharsozlikni amalga oshirish barqaror, iqtisodiy va xavfsiz shahar o'sishini ta'minlashning kalitidir.

Geografik axborot tizimlari (GIS), zamonaviy texnologiyalar bilan birgalikda, taklif etilayotgan rivojlanish qarorlarining ta'sirini yaxshiroq tushunish uchun murakkab shahar ma'lumotlarini tahlil qilish va vizualizatsiya qilish qobiliyatini taklif qiladi. Ushbu kuchli vositalar rivojlanish jarayonida qaror qabul qilishni osonlashtiradi





va mavjud bo'lganda shaharsozlik tashabbuslarida qo'llanilishi va amalga oshirilishi kerak.

Uchinchidan, manfaatdor tomonlar o'rtasidagi aloqa, shaharsozlik uchun GISni muvaffaqiyatli amalga oshirishning kalitidir. Huquqiy va texnik guruhlar, siyosatchilar va qaror qabul qiluvchilar o'rtasida ushbu ma'lumotlarga asoslangan tushunchalarni GISdan tegishli qarorlarni qabul qilish jarayonlariga o'tkazish uchun yaxshi muvofiqlashtirilgan sa'y-harakatlarni shakllantirish kerak. Bundan tashqari, aholiga GIS texnologiyalaridan bepul yoki arzon narxlarda kirishni ta'minlash orqali shaharsozlik jarayonini xabardor qilish va jalb qilish kerak.

To'rtinchidan, hozirda ochiq manba ma'lumotlari GIS loyihalariga qo'shilish uchun tobora ko'proq mavjud bo'lib bormoqda va mavjud ma'lumotlarni to'ldirish uchun ya'ni uni yangilab, tahrir qilishda ishlatilishi kerak. Bu shaharsozlik tashabbuslari uchun yaxshiroq va tejamkor yechimlarni taqdim etishga yordam beradi. Bundan tashqari, ochiq manba texnologiyasi ma'lumotlarga kirishni yaxshilash va foydalanuvchilar guruhlari bilan hamkorlikni osonlashtirishi mumkinligi isbotlangan.

Hozir esa, sizga Bizning Buxoro tarixiy shahridagi eski shahar markazidagi mahallasida "GIS va masofadan zondlash" orqali olib borilgan loyihamizni tushuntirib o'tmoqchiman. Bugungi kunda O'zbekistonda YuNESKOning Jahon merosi ro'yxatiga kiritilgan bir qancha ob'yektlar, O'zbekiston Respublikasi Madaniyat va sport ishlari vazirligi Bosh boshqarmasi hamda Turin politexnika universiteti kafedralari mavjud, shuningdek, bir qator mahalliy universitet va muassasalar bilan hamkorlikda biz ushbu mavzuni o'rgandik. Ushbu tadqiqot ArcGis dasturidan foydalanish va Masofadan zondlash texnikalaridan foydalanish dasturlarida ishlashni o'rganishimiz uchun zarur omil bo'ldi. Ushbu dasturlarda ishlash bizga metodologiyani integratsiyalash va GIS ma'lumotlar bazalarini integratsiyalashda yordam berdi, bu endi bizga nafaqat ushbu shaharlarning ajoyib meros qadriyatlarini tushunishga yordam beradi, balki kuchli meros hujjatlari bazasidan foydalangan holda saqlash va boshqarish strategiyalarini ishlab chiqishga yordam beradi. Yig'ilgan ma'lumotlar tarixiy binolarning yaxlitligi va haqiqiyiligini tushunishga, shuningdek, an'anaviy binolarning joylashishini aniqlashga yordam berdi. Masofadan zondlash usullari shifoxonalar, restoranlar, qattiq maishiy chiqindilarni utilizatsiya qilish va sanoat kabi ixtisoslashgan muassasalar uchun juda foydali. Shahar rejalashtirish rejalashtirish paytida ham, mavjud ob'ektlarning holatini aniqlash rejasini amalga oshirishda ham katta hajmdagi





ISSN (E): 2181-4570 ResearchBib Impact Factor: 6,4 / 2023 SJIF 2024 = 5.073/Volume-2, Issue-5

ma'lumotlarni talab qiladi. Shunday qilib, masofaviy zondlash texnikasi shahar yoki shahar rejalashtirish va boshqarish uchun aniq, tartibli va ishonchli ma'lumotlarni taqdim etadi. Barqaror shaharsozlik nafaqat estetik, balki muhim qadriyatga aylangan shuningdek, ularning atrof-muhit nazorati va shaharsozlik muhitini yanada yaxshilashda eski Tarixiy shahar -Buxoro shahrining markazidagi mahallalarida shaharsozlik salohiyatini oshirish, ularni

monitoring qilish, masofaviy zondlash texnologiyasidagi yutuqlar va geografik axborot tizimi (GIS) texnikasi samarali ta'minlab berdi.

GIS vositalari nafaqat atrof-muhit o'zgarishlarini kuzatish, balki, juda foydali shahar landshaftlarini ko'kalamzorlashtirishni rejalashtirish, boshqarish va rivojlantirish imkonini beradi. Ushbu tadqiqot masofaviy zondlash va GISni integratsiya qilish qobiliyatini baholash uchun qabul qilingan. Buxoroning tarixiy eski shahar mahallalari atrofida potentsial o'sish va rivojlanish haqida xabar berdi.

Buxoroning tarixiy eski shahar mahallasi yangi sun'iy yo'ldosh xaritasi GIS dasturiga yuklandi.

2023 yilda u GIS dasturi asosida raqamli qayta ishlandi va tahlil qilindi. Topografik kabi yordamchi ma'lumotlar sun'iy yo'ldosh ma'lumotlarini qo'llab-quvvatlash va yerdan to'g'ri foydalanish uchun ishlatilgan.

Barqaror shaharsozlik yaratishda "GIS" va "masofadan zondlash usullari", ya'ni raqamli hujjatlar va monitoring Jahon merosi ob'ektlari chegaralari va bufer zonalarining haqiqiylikini baholash va tarixiy shaharlar boshqaruv rejalarini ishlab chiqish uchun, zamonaviy va aniq hisoblangan dastur hisoblanadi. Xususan, u hujjatlarni yig'ish strategiyasi va so'rov metodologiyasini, shuningdek, geografik axborot tizimlaridan (GIS) katta ma'lumotlar to'plamini saqlash, tahlil qilish va boshqarish vositasi sifatida foydalanishni tavsiflaydi. Havo va sun'iy yo'ldosh tizimlarini o'z ichiga olgan masofaviy zondlashning zamonaviy texnologiyasi bizga juda ko'p jismoniy ma'lumotlarni tez va takroriy asosda to'plash imkonini beradi va GIS bilan birgalikda ma'lumotlarni fazoviy tahlil qilishga yordam beradi, buning uchun imkoniyatlarni taklif qiladi. Turli xil variantlarni yaratish (modellashtirish), shu bilan butun rejalashtirish jarayonini optimallashtirish. Ushbu axborot tizimlari, shuningdek, jismoniy (fazoviy) ma'lumotlarni boshqa ijtimoiy-iqtisodiy ma'lumotlar bilan izohlashni taklif qiladi va shu bilan umumiy rejalashtirish jarayonida muhim aloqani ta'minlaydi va uni yanada samarali va mazmunli qiladi. GISdan





ISSN (E): 2181-4570 ResearchBib Impact Factor: 6,4 / 2023 SJIF 2024 = 5.073/Volume-2, Issue-5

foydalanishdan maqsad shundan iboratki, xaritalar ma'lumotlarni tahlil qilish uchun qo'shimcha o'lchov beradi, bu esa bizni real rejalashtirish va siyosat muammolarini tavsiflovchi murakkab naqshlar va munosabatlarni vizuallashtirishga yanada yaqinlashtiradi. Fazoviy naqshlarning vizualizatsiyasi, shuningdek, ijtimoiy ko'rsatkichlarni kuzatishda muhim bo'lgan o'zgarishlar tahlilini qo'llab-quvvatlaydi. Bu, o'z navbatida, ehtiyojni baholashni yaxshilashga olib kelishi kerak. Ushbu maqolaning maqsadi shahar hududini rejalashtirish, uni amalga oshirish va monitoring qilishning turli bosqichlarida masofadan zondlash va GIS ilovalarini tushuntirishdan iborat.



1-rasm. O'zbekiston xaritasi bo'lib, unda qizil romb bilan Buxoro tarixiy ahamiyatga ega shahar markazini tanlab olingan.

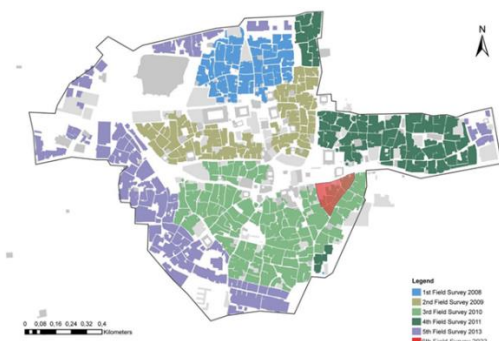

2-rasm. Buxoro sharining tarixiy ahamiyatga ega, Tarixiy markaz va binolari, YUNESCO tashkilotiga kiritilgan ro'yhati.

E'tibor bersangiz ularni yilma yil GIS lash jarayoni ko'rsatib o'tilgan. 2010-yilda ushbu hududni Masofadan zondlash va GIS asosida o'rganilgan. Hozirda esa, Biz ana shu ma'lumotlar bazasini GIS dasturida qayta yangiladik. Oradan salkam 15 yil o'tgani ko'rishingiz mumkin. Qizil bilan ajratilgan hudud esa hozirda o'rganilib chiqilgan Buxoro eski shahar mahallasi. Ta'kidlash joizki, o'rganilayotgan maydonning hajmi 2 gektarni tashkil etadi, 48 ta turar-joy binolari va 15ta noturarjoy aniqlandi. Ushbu tadqiqot nafaqat binolarning jismoniy holatini aniqlash, balki tarixiy markazlarning

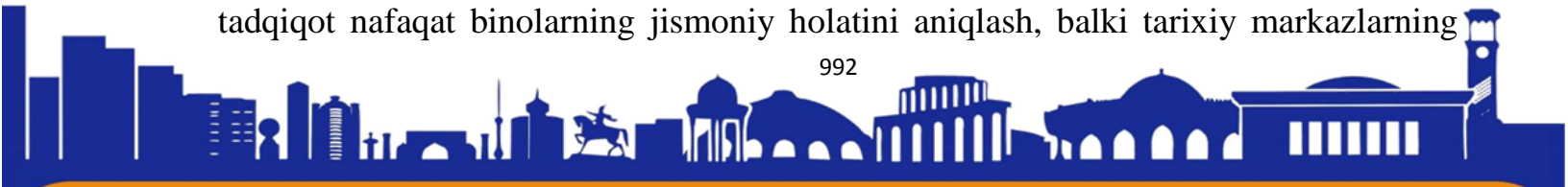



merosi va iqtisodiy qiymatini yaxshiroq tushunish, shuningdek, chegaralar va bufer zonalarini aniq xaritalash imkonini berdi. Shuningdek, madaniy meros obyektlarini muhofaza qilish bo'yicha qonun hujjatlarini ko'rib chiqdi va uni takomillashtirish bo'yicha tavsiyalar berdi. Loyiha, shuningdek, mahalliy hamjamiyat merosi haqida xabardorlikni oshirishga yordam berdi. Bu tadqiqot O'zbekiston xalq me'morchiligining me'moriy suratini almashtira olmaydi. Ya'ni tarixiy uylarimiz va amaliy bezaklarimiz hamisha ham dunyo e'tiborini tortib kelgan. Ularni asrash, avaylash va kelajak avlod uchun yetkazish bizning qo'limizda. Bu esa, kelajak sari qadamdir.

Ushbu serverga Masofadan zondlash orqali olingan toposyomkalarimizni joylaymiz va ishimizni boshlaymiz.

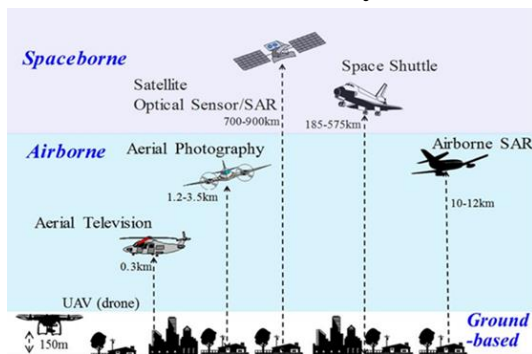

3-rasm. Masofadan zondlash qurilmalari.

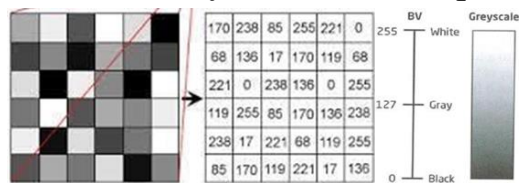

4-rasm Raqamli masofadan seziladigan tasvir - bu ustunlar va satrlarda joylashtirilgan rasm elementlaridan (piksellardan) tashkil topgan ikki o'lchovli massiv. Masofadan zondlash ma'lumotlari - bu spektral aks ettirish qiymatini ustunlar va satrlarda joylashgan piksel sifatida tanilgan raqamli raqamga (DN) aylantirishdir





5-rasm Arcgis dasturida Mahalla uylarini ID lash jarayoni



6-rasm Fazoviy ma'lumotlarni xarita va 3D vizualizatsiya shaklida vizualizatsiya qilish

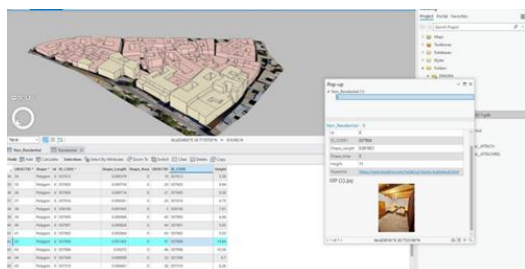

7-rasm Arcgis dasturida ma'lumotlar bazasi ko'rinishi attribute ustunlarda.

Bu yerda ko'rishimiz mumkinki, barcha ma'lumotlar Arcgis dasturiga kiritilgan muhim ko'chalar, uylar va noturar uylar hamda tarixiy ahamiyatga ega uylar ko'rsatilgan. Istalgan uy yacheykasini bossangiz, u haqida muhim ma'lumotlar va o'sha uy haqidagi sur'atlar ham o'z aksini topadi. Bundan tashqari uyning balandligini ham ko'rishimiz mumkin. Manfaatdor tomonlarga eski shahar tarixiy markazini strategik rejalashtirish bo'yicha tegishli faktlar taqdim etildi. **Natijalar:** yerdan to'g'ri foydalanish, tarixiy binolarni muhofaza qilish va monitoring sxemalarini ishlab chiqish



vositasi sifatida muammolarini aniqlashni o'z ichiga oladi; hudud va uning bufer zonasidan barqaror foydalanishni aniqlash; Boshqaruv maqsadlarini aniqlash uchun qonunlar, qoidalar va mahalliy dasturlar to'plami; iqtisodiy bazaning zaif tomonlari va kamchiliklarini aniqlash; va GIS ma'lumotlar bazasiga asoslangan monitoring, tahlil va hisobot tizimini ishlab chiqish ko'zda tutilgan.



8-rasm Arcgis dasturida Buxoro eski shahar tarixiy markazi mahallasining yangi analiz monitoringi

XULOSA

Xulosa qilib aytganda, shaharsozlik tashabbuslarida GISni muvaffaqiyatli amalga oshirish bir necha asosiy tamoyillarga asoslanadi. Bularga keng qamrovli strategiyani ishlab chiqish, texnik ma'lumotlarni monitoring qilish, manfaatdor tomonlar bilan muloqot qilish va ochiq manba ma'lumotlaridan foydalanish kiradi.

Geografik axborot tizimlari (GIS) shaharsozlikning samarali vositasidir. Shaharlarning murakkab infratuzilmasini boshqarishdan tortib, qurilish loyihalari borishini kuzatishgacha, GIS rejalashtiruvchilarga shahar kelajagi haqida asosli qarorlar qabul qilish imkonini beradi. GIS keng ko'lamli ma'lumotlarni boshqarish va tahlil qilish imkoniyatlari tufayli shaharsozlikda ayniqsa foydalidir. Shuning uchun GIS shaharsozlikning ajralmas qismiga aylangani ajablanarli emas. GISni shaharsozlikda muvaffaqiyatli amalga oshirish uchun uning asosiy tamoyillarini tushunish muhimdir.

GIS rejalashtiruvchilarga geografik ma'lumotlarni to'plash va saqlash, murakkab xarita qatlamlarini yaratish va rejalashtirish qarorlarini qabul qilish uchun ma'lumotlarni tahlil qilish imkonini beradi. U loyihalarning atrof-muhitga ta'sirini baholash, yerdan foydalanishning potentsial imkoniyatlarini aniqlash, rivojlanish





ISSN (E): 2181-4570 ResearchBib Impact Factor: 6,4 / 2023 SJIF 2024 = 5.073/Volume-2, Issue-5

bo'yicha takliflarni baholash va infratuzilma tarmoqlari uchun eng samarali yo'nalishlarni aniqlash uchun ishlatilishi mumkin. Ko'p afzalliklariga qaramay, shaharsozlikda GISni joriy etish har doim ham oson emas, chunki, Ma'lumotlar bazasini yaratishda muhim e'tiborli jihatlar ko'p, va ahamiyat berarliligi shundaki, diqqatingiz markazida faqat to'g'ri va aniq ma'lumotlardan foydalanish talab etiladi.

FOYDALANILGAN ADABIYOTLAR RO'YHATI.

1. Bolstad, P. (2016). GIS asoslari: Geografik axborot tizimlari bo'yicha birinchi matn. Eider (Minnesota Press).
2. Xarvi, F. (2015). GISning boshlang'ich qismi: asosiy geografik va kartografik tushunchalar. Guilford nashrlari.
3. Fazal, S. (2008). GIS asoslari. New Age International.
4. Chang, K. T. (2008). Geografik axborot tizimlariga kirish (4-jild). Boston: MakGrou-Xill.
5. Franklin, C. va Hane, P. (1992). Geografik axborot tizimlariga kirish: xaritalarni ma'lumotlar bazalari bilan bog'lash [va] qolganlar uchun xaritalar: arzon va qiziqarli. Ma'lumotlar bazasi, 15(2), 12-15.
6. Bernhardsen, T. (2002). Geografik axborot tizimlari: kirish. Jon Wiley & Sons.
7. Narx, M. H. (2010). ArcGISni o'zlashtirish (73-89-betlar). Nyu-York, Nyu-York, AQSh: MakGrou-Hill.
8. Gorr, W. L. va Kurland, K. S. (2011). GIS darsligi 1: Asosiy ish kitobi. Esri Press.
9. Gregori, I. N. va Ell, P. S. (2007). Tarixiy GIS: texnologiyalar, metodologiyalar va stipendiyalar (39-jild). Kembrij universiteti matbuoti.
10. Mesev, V. (2008). GIS va masofadan zondlash integratsiyasi. Jon Wiley & Sons.
10. www.GIS.ru
11. www.oriens.ru
12. www.jmbm.uz

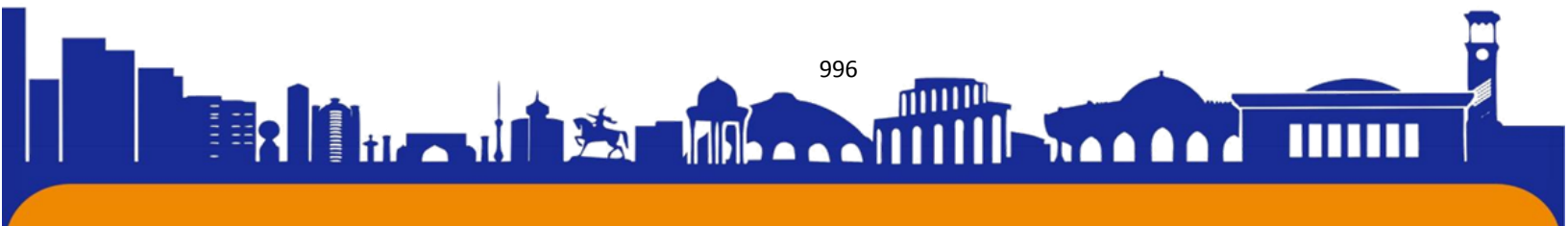

TABIIY FANLARNI O‘QITISH MEXANIZMLARINI INTEGRATIV YONDASHUV ASOSIDA TAKOMILLASHTIRISH

Aziza Normurotova

Termiz davlat pedagogika instituti

Erkin tadqiqotchisi, Denov tadbirkorlik va pedagogika instituti

"Boshlang‘ich ta‘lim metodikasi" kafedrasini o‘qituvchisi

Tel: +998906450244

E-mail: azizanormurodova68@gmail.com

Kalit so‘zlar: Science, integratsiya, boshlang‘ich ta‘lim, o‘quv predmeti, ta‘lim, innovatsiya.

Annotatsiya: Ushbu maqolada bugungi zamonaviy ta‘limda integrativ yondashuvning o‘rni va ahamiyati, tabiiy fanlarni o‘qitish mexanizmlarini integrativ yondashuv asosida takomillashtirishning afzalliklari faqida yoritilgan. Fanlararo yondashuvni tashkil etish ta‘lim sifatini oshirishi va o‘quvchilar dunyoni yaxlit bir butun holda idrok etishga yordam berishi nazarda tutilgan.

СОВЕРШЕНСТВОВАНИЕ МЕХАНИЗМОВ ПРЕПОДАВАНИЯ ЕСТЕСТВЕННОСТИ НА ОСНОВЕ ИНТЕГРАТИВНОГО ПОДХОДА

Ключевые слова: Наука, интеграция, начальное, учебный, предмет, образование, инновации

Аннотация: В данной статье описаны роль и значение интегративного подхода в современном современном образовании, преимущества совершенствования механизмов преподавания естественных наук на основе интегративного подхода. Предполагается, что организация междисциплинарного подхода повысит качество образования и поможет студентам воспринимать мир в целом.

IMPROVING NATURAL SCIENCE TEACHING MECHANISMS BASED ON AN INTEGRATIVE APPROACH

Keys word: Science, integration, primary education, educational subject, education, innovation.

Annotation: This article describes the role and importance of the integrative approach in today's modern education, the advantages of improving the mechanisms of



teaching natural sciences based on the integrative approach. It is assumed that the organization of an interdisciplinary approach will increase the quality of education and help students perceive the world as a whole.

Kirish: So‘nggi yillarda mamlakatimizdagi ta‘lim muassasalarida barcha fanlarni hozirgi zamon talablariga muvofiq holda o‘qitish bo‘yicha tizimli islohotlar olib borilmoqda. Bu esa o‘z navbatida, kishilik jamiyati hayotida bilim berish va ilm-ma‘rifatning ahamiyatining izchil oshib borilayotganligi bilan uzviy bog‘liqligidir. Bunga prezidentimizning “Kimyo va biologiya yo‘nalishlarida uzluksiz ta‘lim sifatini va ilm-fan natijadorligini oshirish chora-tadbirlari to‘g‘risida”gi PQ-4805-sonli qarori [1.1] milliy o‘quv dasturiga kiritilgan o‘zgartirishlarga ko‘ra, 2022-2023 o‘quv yilidan boshlab 1-6-sinflarda yagona “Tabiiy fanlar” (Science) joriy qilinishini misol qilib keltirishimiz mumkin. “Tabiiy fanlar” bevosita aniq fanlarni integrativ tartibda o‘qitilishiga olib keladi. Bugungi kunda integratsion ta‘lim taraqqiyoti bo‘lib qolmasdan, u jamiyat, fan va texnika taraqqiyoti, davlatlar va millat rivoji uchun ham muhim o‘rin tutadi.

So‘ngi yillarda tez tez duch kelayotganimiz integratsiya tushunchasi XVIII asrning yigirmanchi yillarida ingliz olimi G. Spenser tomonidan fanga kiritilgan.

Integratsiya - lotincha integration so‘zidan olingan bo‘lib, tiklash to‘ldirish, integr- to‘liq, yaxlit bir butun holga keltirish degan ma‘nolarni anglatadi.

R.A. Mavlonova shunday yozadi: “Integratsiya – —butun degan ma‘noni bildiradi, demak, bu tafakkur o‘sishi jarayonining turli qism va integratsiya atama va uslubiy nuqtaiy nazardan hodisa sifatida nima ekanligini ko‘rib chiqaylik[2]. Integrativ ta‘lim jarayonida o‘quvchi, olamning yaxlitligini, koinot, tabiat qonunlarini, tabiat, jamiyat va insonlarning o‘zaro munosabatlari haqida xar tomonlama bilimlarga ega bo‘lib kamol topadi[2]. Tabiat go‘zalligini xis qila olish, undan zavqlanish, e‘zozlash ko‘nikmalariga ega bo‘ladi. Ta‘limning globallashuvi sharoitida fanlararo uzviylikni kengroq qo‘llash ayni zaruriyatdir. Fanlararo uzviylik tamoyiliga tayanish ta‘lim muassasalari o‘quv jarayoni uchun tadbqiqiy tus olishi lozim.[2]

Asosiy qism: Ta‘lim integratsiyasi – fanlararo aloqaning yuqori darajasi, bir butun integrallashgan bilimlarni yaratishga imkon beruvchi vosita hisoblanadi.

Olimlarning fikriga ko‘ra, ta‘lim tizimida integratsiya ikki xil ma‘noda qo‘llanilishi mumkin.





ISSN (E): 2181-4570 ResearchBib Impact Factor: 6,4 / 2023 SJIF 2024 = 5.073/Volume-2, Issue-5

1. O'quvchilarda atrofimizdagi olam haqida bir butun, yaxlit tasavvurni shakllantirish (bunda integratsiya ta'lim maqsadi sifatida qaraladi)

2. Predmetlardan beriladigan bilimlarni yaqinlashtirishning umumiy platformasini toppish (bu yerda integratsiya – ta'lim vositasi hisoblanadi[3.144])

Zamonaviy tadqiqotlarda “Tabiiy fan” nafaqat tabiiy fanlar, balki ijtimoiy-gumanitar turkumdagi fanlar bilan ham bevosita o'zaro integratsiyalashib borayotganligi e'tirof etilmoqda. Fanlar rivojlanishini hozirgi postnoklassik bosqichi o'zida integrativlik xususiyatini namoyon etib, ilmiy muammolarni toboro fanlararo aloqadorlikda, hamkorlikda yechish xarakteriga ega bo'lib bormoqda. O'zbekiston Respublikasi xalq ta'limi tizimini 2030 yilgacha rivojlantirish kontsepsiyasida «O'qitish metodikasini takomillashtirish, ta'lim-tarbiya jarayoniga individuallashtirish tamoyillarini bosqichma-bosqich tatbiq etish, xalq ta'limi sohasiga zamonaviy axborot-kommunikatsiya texnologiyalari va innovatsion loyihalarni joriy etish» vazifalari belgilangan.

Tadqiqotchi N.Yusupovaning fikricha: “Fanlararo aloqadorlik tashkiliy metodik aloqadorliklardan iborat”. Olima o'z tadqiqotlarida fanlararo aloqadorlikning bir necha ko'rinishlarda tasniflaydi:

- bilimdagi bog'lanishlar bo'yicha: reproduktiv, izlanish, ijodiy;
- amalga oshirish bo'yicha: sinflararo, turkum ichida, turkumlararo, izchil, birgalikda, istiqboldagi;
- o'zaro fanlar bog'lanishiga ko'ra: bir, ikki va ko'p tomonlama;
- davomiyligiga ko'ra: epizodik, doimiy, tizimli;
- maqsadiga ko'ra: sinf va sinfdan tashqari; - shakliga ko'ra: yakka, guruhda, jamoada.[4.10]

Tabiiy fanlar integratsiyasi – fizika, kimyo, biologiya, astranomiya fanlari o'rganadigan tabiatga oid g'oya, tushuncha, qonun hodisalarni bir butun, yaxlit holga keltirib, o'quvchilarga umumlashtirilgan yagona (bir butun) ta'lim berish jarayoni hisoblanadi.

Boshlang'ich sinf o'quvchilarining haftalik yuklamasi ko'pligi ularning sifatli ta'lim olishini ta'minlamaydi, aksincha ularni toliqtiradi. Shu sababli fanlarni qisqartirib integrativ tarzda darslarni tashkil etish ham dars yuklamasi kamayishi, ham o'quvchilarning bo'sh vaqtlari ortishiga olib keladi. Bu esa ularning o'zlari qiziqqan





ISSN (E): 2181-4570 ResearchBib Impact Factor: 6,4 / 2023 SJIF 2024 = 5.073/Volume-2, Issue-5

mashgʻulotlari bilan shugʻullanishlari hamda shaxsiy rivojlanishlari uchun imkoniyat beradi.

: Mamlakatimizda ta'lim sohasini rivojlantirish, ta'lim muassasalari moddiy-texnik bazasini mustahkamlash, ta'lim muassasalarini yuqori malakali mutaxassislar bilan ta'minlash borasida amalga oshirilayotgan keng qamrovli islohotlar o'qitish jarayoniga xalqaro tajribalarni samarali tatbiq etish, o'quvchilarning tabiiy-intellektual qobiliyatini rivojlantirishda integrativ ta'lim texnologiyalaridan foydalanish darajasini oshiradi. Shu sababli integrativ yondashuv asosida o'quvchilarda tayanch va fanga doir xususiy kompetensiyalarni shakllantirish metodikasini elektron ta'lim resurslaridan foydalanish asosida takomillashtirish lozim[5:245].

1- sinf o'quvchilariga tabiiy fanlarni o'qitishda 1-sinflar uchun 2023-2024-o'quv yilidan boshlab ta'sis etilgan informatika fani bilan integratsiyalab ta'lim berish o'rganilishi kerak bo'lgan mavzuni yanada mukammal va teran idrok etilishiga yordam beradi.

1-sinf tabiiy fanlar dasturida bo'yicha o'qitilishi kerak bo'lgan "Men izlanuvchiman" mavzusini o'qitish davomida dunyoni qaysi nimalar orqali o'rganilishi, kichik izlanuvchiga qaysi tana a'zolari yaqindan yordam berishi haqida bilimlar beriladi. Bu o'z navbatida informatika fan dasturida belgilangan "Mening sezgi organlarim" mavzusi bilan o'zaro bog'liq holda ekanligini ko'rishimiz mumkin. O'quvchilar bir darsda o'tirib ham bir necha fanlar uzra bilimga ega bo'ladi, bu esa butun olamni, borliqni bir butun holda o'rganishga yordam beradi.

Bundan tashqari tabiiy fanlar va tarix faninlarini o'zaro integratsiyalashuvi ham o'quvchilarda katta qiziqish uyg'otadi. Ma'lum o'simlik yoki tog' jinslari, tabiat hodisalari haqidagi olimlar fikrlari yoki kashfiyotlarni darsda foydalanish mumkin[6:115]. Dorivor o'simliklar haqidagi mavzularni o'rganish jarayonida turli xil ekskursiyalarni tashkil etish, o'sha hudud tarixi va u yerdagi tarixiy qadamjolar bilan tanishtirish, dorivor o'simliklar haqidagi Ibn Sinoning fikrlarini o'rganish dars sifatini yanada oshirishga yaqindan yordam beradi.

Bugungi zamonaviy ta'lim tizimimda 50/50 tamoyiliga asoslangan holda o'qitilmoqda. Ya'ni ellik foiz nazariy, ellik foiz amaliy tarzda bilim olish demakdir. Bu o'z navbatida o'quvchilar dars davomida egallagan bilim, malaka va ko'nikmalarini kundalik hayotda qo'llash ko'nikmasini rivojlantirishga yordam beradi. Bunda mashq

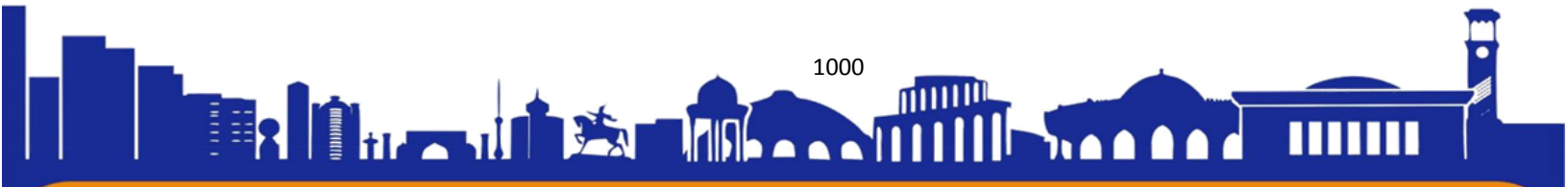



ISSN (E): 2181-4570 ResearchBib Impact Factor: 6,4 / 2023 SJIF 2024 = 5.073/Volume-2, Issue-5

daftarlarida keltirilgan amaliy mashgʻulotlar va topshiriqlar didaktik vosita boʻlib xizmat qiladi.

Xulosa: Xulosa qilib shuni aytishimiz mumkinki bugungi kunda taʼlimda integrativ yondashuv rivojlangan davlatlar taʼlim tizimidan allaqachon joy olgan va bu oʻz samarasini koʻrsatib kelmoqda. Taʼlim jarayonida fanlararo aloqadorlik taʼminlangan sharoitda oʻquvchilarning egallagan bilimlari samarali rivojlanishi bilan bir qatorda ularning idrok etish qobiliyati, faolliklari, qiziqishlari, aqliy intellektual imkoniyatlari ortishiga erishiladi. Oʻquv jarayonida fanlararo aloqadorlikni turli oʻquv predmetlari boʻyicha oʻquv dasturlari, darsliklar mutanosibligini taʼminlovchi didaktik imkoniyat sifatida tushunish lozim.

Foydalanilgan adabiyotlar:

1. Oʻzbekiston Respublikasi Prezidentining qarori, 12.08.2020 yildagi PQ-4805-son
2. “Integrativ yondashuv asosida boshlangʻich sinf oʻquvchilarda ekologik kompetensiyalarini shakllantirishning pedagogic shart sharoitlari” Science and innovation.Hayitov A. Mansurova Sh. 2022.
- 3.”Malaka oshirish tizimida integratsiya va innovatsiyon tafakkur uygʻunligi masalasi: muammo va yechimlar” Xalqaro ilmiy amaliy anjuman. Musayeva M. Umidov A 2020.
4. Zamonaviy boshlangʻich taʼlim: innovatsialar, muammolar va rivojlanish istiqbollari” mavzusida Xalqaro ilmiy amaliy anjumanlar materiallar toʻplami. Mardonova L.2023.
5. .Taʼlimda integrativ texnologiyalardan foydalanish. “Umumiy oʻrta taʼlim maktablarida madaniy muhitni yaratishning pedagogic texnologiyalari: muammo va yechimlar” mavzusidagi Respublika ilmiy-amaliy anjumani. Yoʻldoshova I. 15-16-may 2023.
- 6.Ergashev J. “ Talabalarni integrativ yondashuv asosida tabiiy fanlarni oʻqitishga tayyorlash metodikasi”. Golden brain 2023. 115-bet.

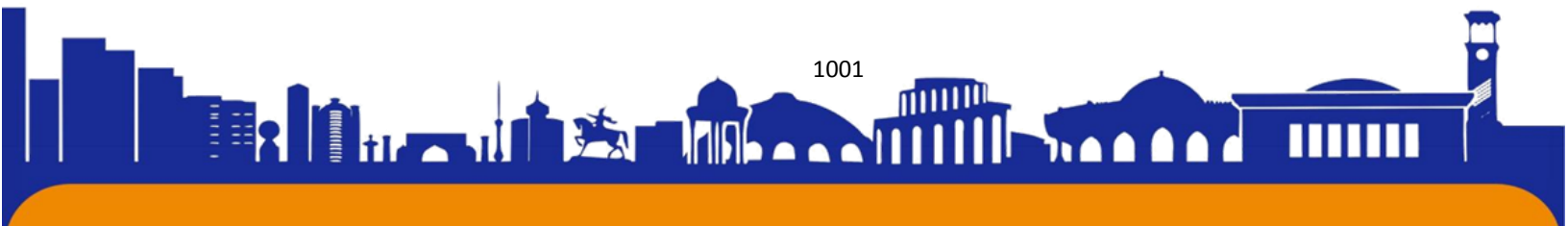

CORPORATE GOVERNANCE IN ASIA: A COMPARATIVE PERSPECTIVE

Nilufar Ochilova Qahramon qizi

Tashkent state university of economy,

Business administration faculty, student of KB-88 group Tashkent, Uzbekistan.

Nilufarochilova218@gmail.com

1. The Asian Economic Crisis and Corporate Governance

The scope and severity of the economic crisis that swept through the East Asian region less than two years ago are well documented. However, consensus has yet to be made about the underlying causes of the crisis, the relative importance of each cause as well as the relationship among them. At the outset, it was a seemingly sudden reversal of foreign capital flows that triggered a currency crisis, initiating in Thailand and then spreading out across the region. Shifts in external conditions, in particular increased competition from other developing countries such as China and Mexico, are said to have eroded the export competitiveness and hurt the profitability of the firms in the region. These developments may have been factors in triggering the flight of foreign capital out of the region in that they raised concerns among investors about the ability of those firms to repay their debts. Certain macroeconomic and exchange-rate policy measures undoubtedly played an important part, especially in the last months leading up to the crisis.

At a deeper level, inherent instability in the international financial market, often stemming from herd mentality and contagion effects, was identified as a key factor that triggered the currency crisis. Without a credible lender of last resort at the international level, a rational creditor is prone to the incentive to withdraw her lending out of an otherwise healthy country if she expects the other creditors to do the same thing. The resulting outcome is a massive and sudden pull-out by foreign investors, and such a flight to quality eventually exerted contagion effects on the neighboring countries and across the region. This kind of creditor panic is rational in the sense that it is a particular equilibrium, albeit bad, out of the multiple equilibria possible under the circumstances.



More importantly, various structural defects in East Asian economies, such as prolonged moral hazard, crony capitalism, lax prudential regulation and supervision, and weak corporate governance, have been lying at the center of the crisis. In particular, underdeveloped corporate governance systems and inadequate financial supervision have already been recognized, and are perceived to have contributed to the region's vulnerability to a crisis in general and to the reversal in creditor perceptions before the onset of the current crisis. In all likelihood, any one of these factors can not be singled out as a sole cause of the crisis. Rather, they all acted together to bring about the initial currency crisis.

Another important aspect of the East Asian crisis was that the initial currency crisis quickly degenerated into a full economic crisis with massive corporate bankruptcies and soaring unemployment. In this regard, it is important to distinguish between the currency crisis and the subsequent collapse of corporate and financial sectors, although they are certainly related. It could be the case that a more astute policy response and/or better institutional arrangement in the international financial market may have averted a currency crisis which entailed an economic crisis of this magnitude. However, the structural deficiencies in the East Asian economies played the role of a magnifying lens through which the initial liquidity crisis was quickly turned into a full-blown economic crisis, not to mention their contribution to the onset of the crisis. Korea's economic crisis provides a prime example of such a magnifying linkage. Indeed, Korea's financial crisis started from a string of large corporate bankruptcies, which in turn significantly undermined the health of domestic financial institutions. The lack of transparency and information caused a free-fall of foreign investor confidence in the face of deteriorating financial soundness. In the post-crisis period, fundamental structural weaknesses in Korea's financial and corporate sectors, particularly heavy reliance of the corporate sector on debt financing and large non-performing loans held by financial institutions, caused the severe credit crunch and subsequently massive corporate bankruptcies and severe recession in the real sector.

Among various structural weaknesses in the East Asian countries, failures in the corporate governance systems have received particular attention as not





only one of major causes of the crisis but also the magnifying channel in the post-crisis development. Although there has been little rigorous analysis that systematically relate the specific forms of corporate governance failure in the affected countries to the crisis, a useful framework to understand this issue in our context is proposed in a recent paper by Rajan and Zingales (1998).

They investigated the interaction between a large influx of foreign capital and the absence of adequate contractual infrastructures. According to their theory, in the face of ample investment opportunities in East Asian countries in which business environment was largely relationship-based and reliable institutional mechanisms that could protect their long-term investments were weak, foreign investors found it optimal to confine themselves to primarily short-term investments. As the short-term investment entailed little cost of flight, a shock could relatively easily induce an exit en masse equilibrium. They subsequently argued that a country in the process of capital market liberalization has to either accept the risk of financial fragility in the absence of necessary institutional development, or improve its financial infrastructures to transform its system for allocation of financial resources into a market-based (arm's-length) system.

The relationship-based system and weak corporate governance in East Asian countries went hand in hand with each other until the current crisis brought to light the combination's flaws and abuses. Since the early days of economic development when firms were largely financed by bank loans under government influence, close links among firms, their banks, and the government have developed through ownership, family ties and political deal making. Both firms and banks within this relationship-based system felt little need to develop elaborate corporate governance mechanisms, since the former were able to rely on banks to continue to finance their projects and the latter felt comfortable under the explicit or implicit government guarantee. On the other hand, outsiders had little incentive to heavily invest into a new relationship given the lack of protection provided by the underdeveloped corporate government system.

By contrast, the market-based system allocates financial resources through explicit contracts and associated prices. To the extent that contracts are inevitably incomplete, investors who supply funds to a firm are better protected if the firm is equipped with better corporate governance mechanisms with a higher level of



transparency. Thus an economy's move from the relationship-based to well-functioning market-based system requires improvement of its corporate governance system.

Looking beyond the relationship between corporate governance system and the financial crisis, the issue of corporate governance also has important implications on economic restructuring and growth as it is an issue related to the functioning of both financial and nonfinancial firms, as well as the market as a whole.

Corporate Governance and Economic Restructuring

When the East Asian governments liberalized their capital markets, foreign investors from the market-based system rationally chose mostly to lend primarily on a short-term basis in the face of the existing relationship-based system and weak corporate governance, as explained by Rajan and Zingales (1998). Meanwhile, capital market liberalization was not accompanied by the development of requisite market and regulatory institutions, in particular prudential supervisory functions in the financial sector. Thus while the banking sector rapidly expanded its lending to the corporate sector, banks failed to play a proper monitoring role.

Under these circumstances, it is likely that some of the funds newly provided by foreign investors were misallocated, lowering overall corporate profitability and raising vulnerability. To be sure, the relationship-based system can perform the task of resource allocation relatively well through inter-temporal cross-subsidies within a firm or inter-firm cross-subsidies within a business group, especially when legal and contractual infrastructures are not well developed and price signals are not informative. But the problem of resource misallocation can be significant under the relationship-based system since it does not use price signal and lacks monitoring and discipline from the market.⁴ These deficiencies hurt most when abundant funds need to be allocated among new investment opportunities, which was the case in the East Asian countries after the liberalization.



To be sure, the relationship-based system can perform the task of resource allocation relatively well through inter-temporal cross-subsidies within a firm or inter-firm cross-subsidies within a business group, especially when legal and contractual infrastructures are not well developed and price signals are not informative. But the problem of resource misallocation can be significant under the relationship-based system since it does not use price signal and lacks monitoring and discipline from the market.⁴ These deficiencies hurt most when abundant funds need to be allocated among new investment opportunities, which was the case in the East Asian countries after the liberalization.

To be sure, the relationship-based system can perform the task of resource allocation relatively well through inter-temporal cross-subsidies within a firm or inter-firm cross-subsidies within a business group, especially when legal and contractual infrastructures are not well developed and price signals are not informative. But the problem of resource misallocation can be significant under the relationship-based system since it does not use price signal and lacks monitoring and discipline from the market.⁴ These deficiencies hurt most when abundant funds need to be allocated among new investment opportunities, which was the case in the East Asian countries after the liberalization.

First, the rules of game have to be changed for a better economic outcome to be obtained in equilibrium. The key characteristics of the pre-crisis environment were a relationship-based system, weak corporate governance, a liberalized capital market, and inadequate financial supervision. One obvious policy direction leans toward the market-based system in order to take the best advantage of liberalized and open capital markets by strengthening corporate governance and supervisory institutions, as pointed out by Rajan and Zingales (1998). The other direction goes back to the old relationship-based system with a government-directed financial sector and underdeveloped governance and market institutions. Not only does this move have inherent inefficiencies but would entail serious growth implications as explained later. Second, a third party is needed to change the rules and to coordinate the players' move to a new, better equilibrium since no individual player has any incentive to do so unilaterally. A natural candidate is the national government, in cooperation with international





organizations and other governments. The most important function of the third party is to provide leadership. Thus it does not have to be a single entity, and other parties from the private sector should be welcomed to join.

Corporate Governance and Economic Growth

As Radelet, Sachs, and Lee (1997) argued, the East Asian countries have achieved their phenomenal economic growth with export-oriented policies by successfully integrating national production with international production, through specific institutions such as technology licensing, original equipment manufacturing, and export processing zones. This strategy enabled the economies to begin with low-technology manufactured export activities and gradually upgrade to high-technology products.

Now these economies stand at the crossroads facing important decisions on how to sustain continued economic growth without creating, and suffering from, bubbles in the nontradable sector. Other than maintaining stable macroeconomic environments, the following three related policy issues can be identified.

First, market liberalization will continue to be important. As long as exports remain a key to future economic growth and development, the domestic markets and production processes need to be ever more deeply integrated with the global economy. Second, provision of low-cost long-term financing to the corporate sector is going to be crucial. As the impetus of growth for an economy increasingly comes from the high-tech sector, production and development processes become more capital intensive, and the corporate sector needs to adjust their financing accordingly to stay competitive in the international markets. In this regard, healthy growth of the securities market along with a prudent banking sector will be instrumental.

Third, better investment decisions and a mechanism to induce such decisions will be needed more than ever. As the economy places more emphasis on technological advancement and integrates itself more deeply into the global economy, production and investment decisions become more complex under the diverse market environments. For an efficient investment decision to be made, not only should all the relevant information be efficiently aggregated, but also

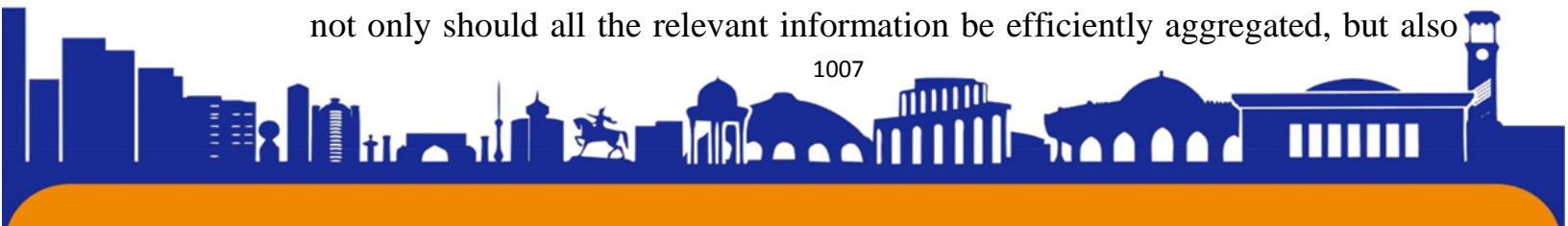



the incentives of any given decision-maker need to be aligned as close to the social efficiency as possible. This observation points to the importance of the signaling function of market price, and to the effectiveness and transparency of corporate governance systems.

2. Key Aspects in Corporate Governance System

As with any other economic institution, a successful corporate governance system must accomplish the tasks of coordination and motivation. The decisions and actions of the interested parties, i.e. shareholders, management, and creditors and potential investors in the financial market, need to be coordinated to protect the shareholders' interests and efficiently advance other corporate goals. At the same time, the relevant parties must be motivated to carry out their parts in the coordinated system through rewards for taking appropriate actions, and punishments for failing to do so.

Three main requirements for effective corporate governance are usually identified. Transparency is a must for generation and use of information needed for efficient coordination and motivation. Equity is about protecting legal and contractual rights of the interested parties, and helps to set the boundary and parameters of the corporate goals that management is mandated to pursue. Accountability is a key to providing adequate incentives and discipline for the management so that it is properly motivated.

An efficient corporate governance system would ensure that a firm is managed to increase its value to the shareholders, subject to legal and contractual constraints, and help achieve the socially efficient resource allocation given that financial and product markets relevant to the firm are properly functioning as well. Failures in corporate governance on the other hand could result in a sub-optimal allocation of resources, overly risky investments, abuses and downright theft by management, expropriation of "outside" shareholders and creditors by controlling shareholders, financial distress, or even bankruptcy.

With those tasks and requirements in mind, we will take a broader view of corporate governance and review the corporate governance systems in the Asian countries by examining the following five aspects, or subsystems, of corporate governance in the following sections.

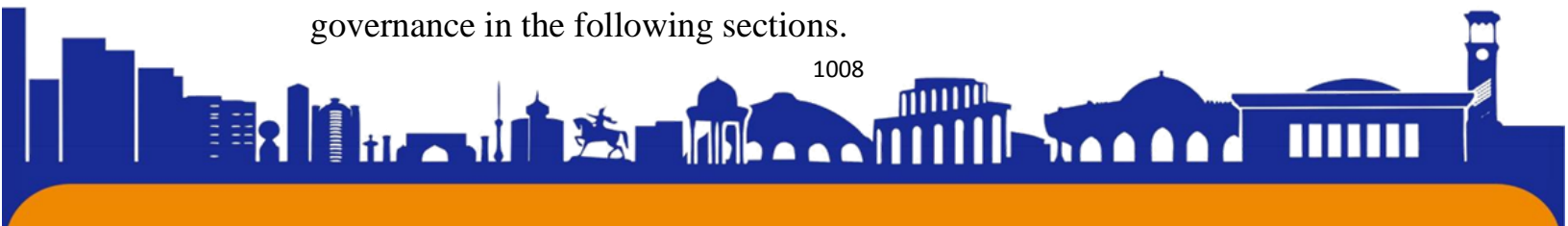



1. “Internal” corporate governance concerns the relationship between management and shareholders, or between corporate insiders (management and controlling shareholders) and outside shareholders. Important institutions and legal and contractual arrangements of the internal corporate governance system include the rights of shareholders, and the means to their protection and ex-post remedy; the role and responsibility of the board of directors and its composition; as well as disclosure and listing rules.
2. The internal and external corporate governance system of financial institutions ensures that they are managed as profit-seeking entities with due consideration on soundness, rather than functioning as simple conduits of funds into the corporate sector. Proper risk management and credit evaluation by financial institutions constitutes the core of internal governance, while prudential regulation and supervision are institutional devices for external governance to ensure the soundness of both individual institutions and the financial system. Without effective corporate governance of financial institutions, the discipline from the financial market would be significantly weakened.
3. “External” corporate governance by the financial market concerns the relationship between the firm and other suppliers of funds such as creditors. The regulatory and legal environments, and institutions of the financial market constitute this external governance system. It reinforces internal corporate governance by monitoring the efficiency of a firm’s investments, and requires adequate internal governance of financial institutions for its effectiveness.
4. “External” corporate governance by the market for corporate control concerns the relationship between the firm and potential investors/entrepreneurs in the stock market. Among the important elements in this external governance system are stock market regulations regarding merger and acquisition (M&A), corporate charters and bylaws with respect to hostile take-overs, and disclosure and listing rules. It complements internal governance by disciplining inefficient management with a take-over threat while rewarding efficient ones with rising stock prices.



5. Governance by insolvency mechanisms concerns firms which have fallen into deep financial trouble or gone bankrupt due to failures in their internal and external corporate governance or simply as a result of bad luck, or a combination of both. Formal insolvency procedures through the courts, informal workouts, and even the M&A market to some extent affect the corporate governance of those firms through changes in ownership structure and often management in the process of redistributing the financial claims among the shareholders and other investors. These ex post changes in corporate governance structure by insolvency mechanisms can have ex ante effects on the incentives of the current management, controlling shareholders, and other investors. Consequently, the structure and actual workings of the insolvency mechanisms will play a significant role in determining the structure and performance of the other internal and external governance systems of the firm.

It goes without saying that each of the five governance subsystems does not function in isolation. Rather, they are closely interrelated and complementary in constituting a single integrated system of corporate governance which is adapted over time to the given economic and legal environments of the firm. In this respect, it is important to look at not just the form but the substance of corporate governance in an economy, and in particular, to examine additional elements in the analysis of the Asian countries given their particular paths of economic development and growth.

First, we need to look beyond corporate governance at the individual firm level. It is well known that a small number of families dominated the corporate landscape in most East Asian countries. Given this, the relationship among the firms within a business group controlled by a single family is necessary in order to gain insights into corporate governance in the real sector. A tight linkage among the firms under unified control could lead to better firm performance by pooling resources and information as well as by reducing transaction costs. However, there is also a clear danger that such singular control of several firms may facilitate the expropriation of non-controlling (outside) shareholders by the controlling shareholders.



In some countries, the controlling shareholders have frequently utilized inter-firm transactions as a means to divert resources from one firm to another and to increase their welfare at the expense of the outside shareholders. In such countries, one of the most crucial issues with respect to corporate governance is how to identify whether the inter-firm transactions within a group are value-enhancing for both firms or not. Equally important are the issues related to how to provide the adversely affected parties with the means to prevent the detrimental transactions beforehand and to seek redress for the damage afterwards.

Second, we also need to investigate the role that the government played in the development of corporate governance of some East Asian countries. Let us take the case of the inadequate governance structures and lax prudential regulation of banking institutions that lie at the heart of most Asian countries' failure in corporate governance. A large part of the failure in the governance of the financial sectors in the affected countries is undoubtedly attributed to the simple fact that these countries are still developing economies with only a short history of market capitalism. Consequently, relevant market institutions and other legal infrastructures are still underdeveloped.

Nevertheless, in some East Asian countries, there is a possibility that the institutional arrangements have been kept from evolving into ones that correspond to the economic conditions due to the influence of the elite in political and business spheres, as suggested by the endogeneity theory of law. Reports on some East Asian countries that relate corruption to the economic crisis also refer to this possibility

A more important source of the failure in the financial sector governance can be found in governments' interventionist industrial policies. Governments' direct control on the allocation of financial resources has distorted the incentives of financial institutions creating a severe moral hazard, and impeded the development of necessary corporate governance mechanisms. It also has adversely affected governance in the corporate sector. As governments provided subsidized credit to firms in the targeted industrial sector, and implicitly shared their investment risk, those firms, and more importantly the dominant

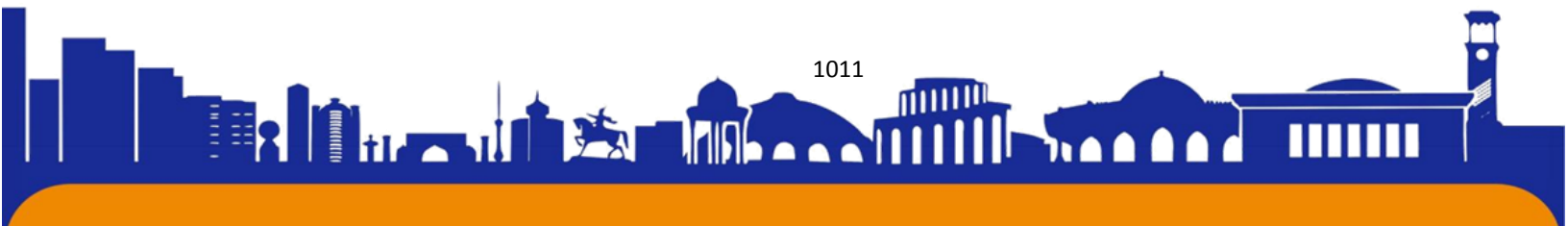

shareholders of those firms, were excessively protected from market competition and discipline.

In the next section, we will document the major patterns and realities of corporate governance in the East Asian countries and analyze the important characteristics of governance structure within the framework described above.

3. Corporate Governance of the East Asian Countries

Overview

The corporate governance structures of the East Asian economies have generally been associated with a high concentration of ownership and control by a few families, low level of property right protection and weak enforcement, high leverage of corporations, loose monitoring and screening by lending institutions, and ineffective banking regulation⁸. This assessment by and large conveys an image that closely resembles the true picture of the corporate governance landscape in East Asian economies. For instance, high concentration of ownership and control of corporations by families is a characteristic shared by all countries in the region. However, country reports for the East Asian countries, as well as the existing literature, indicate that there exist significant differences across countries in several key aspects.

First, there exists a significant difference between two groups of countries in the overall quality of corporate governance systems and their legal infrastructures for property right protection. Hong Kong, Singapore, and possibly Malaysia appear to maintain significantly higher standards in corporate governance and at the same time have developed more sophisticated and adequate legal systems to protect property rights than the rest of the countries. A low level of property right protection and weak enforcement, loose operation of lending institutions and ineffective regulation of the financial sector are characteristics shared by Indonesia, Korea, Thailand, and the Philippines, but not by Hong Kong, Singapore and Malaysia.

The degree of leverage in the corporate sector, which was believed by many to have been closely linked to both the boom and the bust of the East Asian economies, varies widely across countries. Further, the profitability of firms and their ability to service their debt also significantly. The dominance of

conglomerates and the impact they have on the performance of corporations and lending institutions also differ significantly throughout the region. While concentration of ownership and control of corporations (and banks in some countries) by families is a universal phenomenon in all seven countries, it is especially severe in Indonesia, the Philippines, and Thailand, where the largest ten families control half of the corporate sector in terms of market capitalization, according to Claessens et al (1998b). Hong Kong and Korea are behind these countries in rank, but not by much as the largest ten families control about a third of the corporate sector according to the same study.

It is interesting to note that Hong Kong does not seem to suffer from the chaebol problem that is widely believed to be responsible for the failure of the Korean economy, even though the concentration of control by large families is roughly the same. It is also puzzling that widespread self-dealing, high leverage, and failed investments of large size occurred in Korea, but not in Hong Kong. Furthermore low interest coverage ratios and high probability of bankruptcy that characterize the shortcomings of the chaebols in Korea do not seem to be prevailing features of Indonesia, the Philippines, and Singapore.

The relationship between banks and corporations as well as factors behind the relationship differ across countries as well. While the banks and other lenders in Hong Kong and Singapore appear to function properly in their risk management, lending institutions in the other countries displayed lack of expertise in operation and conflicts of interests among managers or dominant shareholders that led to expropriation of small shareholders and depositors. The scores on the adequacy of prudential regulation are similar. In the remainder of this section, we document and compare key aspects of the corporate governance systems of the seven countries that led to the above assessments.

4. Challenges and Future Policy Options for Corporate Governance in Asia

Except for Hong Kong and Singapore whose corporate governance systems have been sound, most Asian countries have made visible and indeed impressive progress in their reform of corporate governance systems over the past year or so. This is particularly so if we take into account the depth and severity of the

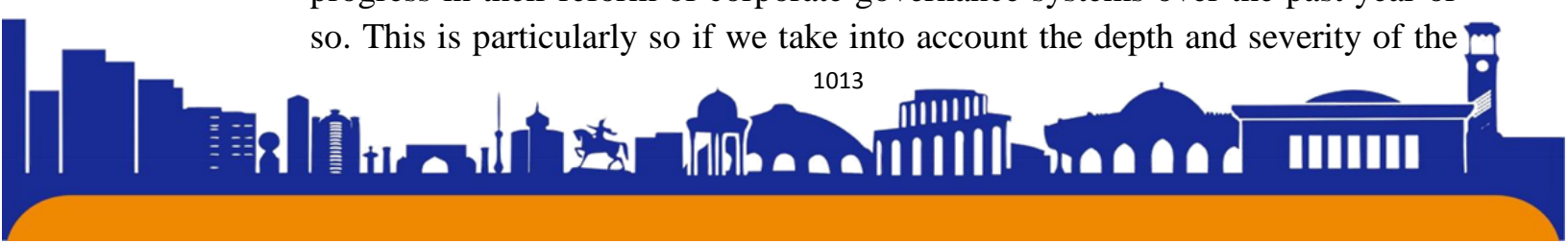

problems in corporate governance shared by these countries as well as the short period of time available for change.

Specifically, the substantial portion of non-performing loans has been written off while corporate bankruptcies and mergers of financial and non-financial firms have occurred. These developments were practically unthinkable in the past in those crisis-hit countries. In tandem with these developments, the Asian countries have also strengthened their regulations and standards with respect to transparency and information disclosure. In addition, a number of institutional reforms have been implemented for the purpose of strengthening the rights of the minority shareholders, while prudential supervision on financial institutions has and will be upgraded on an on-going basis. Given the presumption that the improved regulations, standards and financial supervision are properly enforced to ensure the compliance of both financial and non-financial corporations, those developments will have a desirable effect not only on corporate governance and tax administration but also on the entire economy as well.

However, Asian countries have yet to make satisfactory progress in the area of market for takeover and bankruptcy proceedings. Although non-financial firms and banks were sold to foreign investors in the course of corporate and financial sector restructuring, such a development seems to be more the result of fire sale in the midst of crisis than the emergence of an active market for corporate control. It will take more time for the market for corporate control to emerge, particularly because of the concentrated ownership structure and the lack of well-developed capital market. Reforms in bankruptcy proceedings have also been only modest and, hence, most East Asian countries do not have an efficient institutional framework to reallocate the resources of insolvent firms.

In a nutshell, with all the significant improvements made since the onset of the crisis in the region, many fundamental reform agenda are still left unaddressed and unanswered, awaiting additional structural reform. The major remaining obstacles are found in the following areas: 1) the fragility of the legal and institutional framework and the lack of credible enforcement with regard to

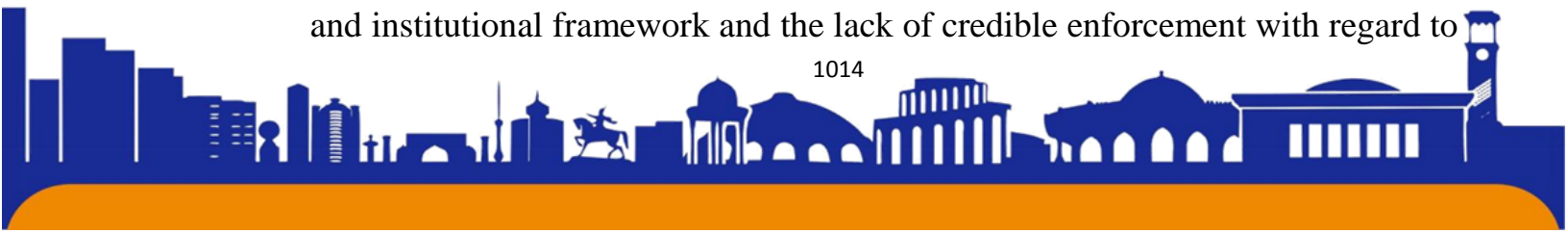



corporate governance systems, 2) an inappropriate modality of corporate and financial sector restructuring, 3) the lack of a well-developed capital market, and 4) the risk of distortionary impact on corporate governance of interventionist industrial policy.

We will elaborate each issue and discuss available policy options.

First, as to the fragility of the legal and institutional framework regarding corporate governance, minority shareholders' rights are neither clearly defined in an ex-ante sense nor well protected in the ex-post sense. In particular, minority shareholders' right to participate in corporate decision making and have easy access to business information does not seem to be clearly defined within the legal framework. Furthermore, the ex-post remedy and punishment for the expropriation of minority shareholders by the major shareholders seems to be weak and inadequate. For example, illegal practices of breach of trust, expropriations bordering on embezzlement, and simple theft seem to be continuing in many East Asian countries, but the punishment on such abuses largely remains weak at best.

Of course, many East Asian countries do have institutional devices, such as class action suits, designed to protect minority shareholders' right from such illegal practices. But their practical effectiveness seems to be doubtful. For instance, theoretically, class action suits can help minority shareholders to protect their rights by filing civil claims against managers or major shareholders for their illegal practices and resultant costs impinged upon minority shareholders. In reality, however, in many East Asian countries, there exist many technical obstacles and legal impediments. Lawyers often have little incentive to undertake a civil suit due to ceilings on their legal service fees which are rigidly set at unrealistically low levels.

Furthermore, in many East Asian countries, the controlling shareholder(s) is not necessarily registered as a member of the board of directors, although most expropriations and violations are done under his approval. In this case, effective legal enforcement is not practically possible. In Korea, legal change has recently been made in such a way as to count the controlling shareholder(s) as a de facto director, but its legal status is not clearly defined. Therefore, it is quite difficult to effectively enforce the legal requirement for shareholder approval on



connected transactions, unless the controlling shareholder is registered as a regular member of the board of directors.

Legal punishment for violations with respect to newly improved accounting standards and codes of practices must also be strictly enforced in order to secure reform credibility. However, legal enforcement in this regard has also been discretionary and short-lived at best in many East Asian countries. Under these circumstances, it is hard to expect accounting firms to fully comply with new accounting standards and rules.

There is no instantaneous fix for these problems. Rather, the government must continue to improve their legal and institutional framework for corporate governance, and strengthen their enforcement by “biting the bullet”. To this end, the government should scrutinize the regulatory framework and legal institutions, carefully analyze the incentive structure embodied in the framework, and eliminate any unclear provisions in laws and regulations. At the same time, an appropriate incentive structure needs to be established for regulators in order to ensure credible enforcement. After all, no laws or regulations can make difference, no matter how well they are designed, unless they are properly enforced.

Second, the modality of financial and corporate sector restructuring must be consistent with clear market principles. At the outset, the financial and corporate sector restructuring, which are currently underway in many East Asian countries will have profound impacts on corporate governance in the region. The reorientation of the role of financial institutions and the normalization of prudential regulation, which are the most essential elements of economic restructuring, will be critically affected by the privatization of the recapitalized banks and the post-privatization governance structure. Therefore, the success of corporate governance reform will be seriously jeopardized if the privatization process is delayed or ill-managed, or a small number of families continues to exercise dominant control in both corporate and financial sectors, or if the state control in the financial sector does not phase out quickly. On the contrary, the emergence of sound financial institutions equipped with good governance structure and strong commercial orientation will exert a positive spill-over effect into the corporate governance systems of non-financial firms.

As corporate sector restructuring inevitably involves changes in ownership structure and corporate control, it has far-reaching implications not only for the business interests of financial institutions but also the governance structure of both financial and non-financial firms. There is little question that it is socially optimal to prevent financially troubled but economically viable firms from being liquidated. The essential question is how to share the losses or benefits among involved parties, including creditors and shareholders. Currently, the most desirable option for loss/benefit sharing seems to be debt-for-equity swaps, and setting the right price for the exchange lies at the core of this option. If, under the right exchange price, shareholders are supposed to lose their interests completely or partially, they must be strictly enforced to do so.

Unless the corporate workout programs currently under way in many Asian countries adhere to such clear market principles, they will further aggravate the problems rather than solve them. The deviation from market principles will translate into not only unfair and increased burden on taxpayers but also harmful distortion in corporate governance. Controlling shareholders of troubled firms will face distorted incentives if they are exempted from due responsibility for mismanagement or penalties associated with expropriations and illegal practices. Furthermore, such distortion in corporate governance is likely to spill over into other distortions in the fabric of both financial and product markets.

Third, underdeveloped financial markets in most Asian countries could impede successful corporate governance reform, given that profit-oriented and well-managed banks and other major lending institutions can play an essential role in corporate governance reform. In most Asian countries, however, there are few financial institutions that are not connected to the dominant business families. In addition, many lending institutions whose ownership structures are well diversified do not have adequate internal governance structures. In fact, many of them are in captive positions due to their large exposure to firms under the family control resulting from reckless lending practices. As a result, the dominant family shareholders of large corporations and conglomerates in Asian countries tend to monopolize financial resources. There are few, if any, individuals or families other than the dominant families who can mobilize the



financial resources necessary to obtain control of major financial institutions. Allowing the families who control corporations in the real sector to take or maintain control of financial institutions raises the risk of expropriation of minority shareholders as well as depositors of the financial institutions. Barring the families from taking control of financial institutions requires an alternative corporate governance structure for them. Government control of financial institutions proved to be a failure as the Korean experience revealed. For most East Asian countries, a third model for the corporate governance for financial institutions that will work reasonably well has to appear.

Fourth, interventionist industrial policies, which had constituted grounds for governance failures in the corporate and financial sectors, as well as in insolvency proceedings, may continue to stand in the way of corporate governance reform. Industrial policies of some Asian countries have been focusing on the economies of scale in strategic industries and implicit risk sharing with the private sector. Such policy orientation inevitably led to heavy government intervention in the financial sector, and hampered the emergence of proper internal governance structures of financial institutions. It also created wrong incentives for the controlling shareholders of the targeted firms in terms of excessive risk taking.

At the current stage of economic development, Asian countries seem to be faced with a dilemma in regard to the continuation of industrial policy. In order to foster the establishment of a sound and efficient governance structure in both the financial and non-financial sectors, interventionist industrial policy needs to be phased out quickly. For such transition to occur, however, these countries need well-developed capital markets, particularly market-based longterm financing facilities, in order to promote financing of large scale investment in capitalintensive industries, which had formerly been supported by directed credit programs within the context of the industrial policy. Given this dilemma, the possibility of continued industrial policy cannot be easily ruled out in Asian countries.

Lastly, a few words are in order on public enterprises and competition policy. Given their sheer size in terms of GDP share in some East Asian countries, the importance of corporate governance in the incumbent public

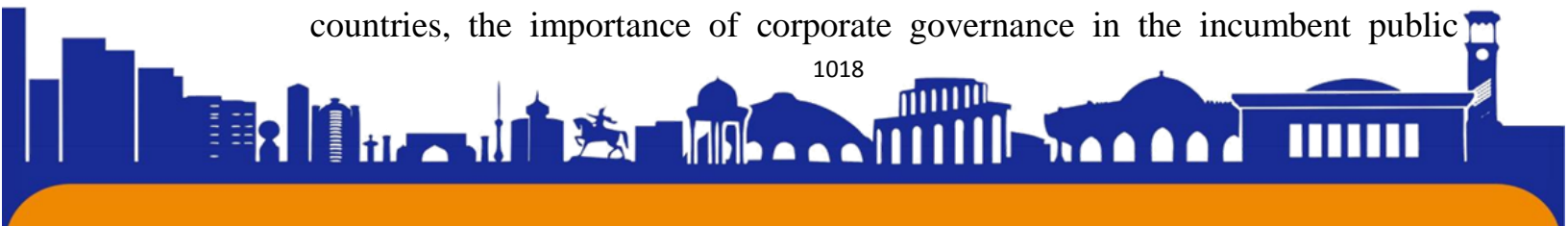



enterprises and their post-privatization governance structures cannot be overemphasized. Most public enterprises in their present form are more instruments of the government's industrial policies than business entities. Corporate governance reform in those public enterprises with stronger commercial orientation, including public monopolies in network industries, should start with a clear identification of and distinction between public interests and commercial profit incentives. Another important policy issue in regard to the privatization of public enterprises in the Asian countries is whether to allow those dominant business families to acquire controlling shares in those privatized enterprises on the block. Of course, answering that question requires considerations to a broad spectrum of socio-economic concerns. Nonetheless, as a bottom line, it can be argued that the acquisition of controlling shares by dominant business families must be financed by their own money, not borrowed funds. In this context, prudential regulation and internal governance of financial institutions are critical.

In line with the privatization of public enterprises, market competition should be promoted to maximize the efficiency gains from privatization. Further, competition policy needs to be strengthened across all sectors of the economy. It should be stressed that competition policy is complementary to good corporate governance, rather than a substitute for it. Indeed, there is a feedback linkage between the promotion of market competition and improving corporate governance. If we broaden the concept of corporate governance, market competition can be seen as an important external governance device for both financial and nonfinancial firms. And, market competition can only thrive in an environment that guarantees transparency, accountability and free flows of information at the individual firm level.

References

1. ADB, "Insolvency Law Reform", Preliminary Comparative Report. 1999. Akerlof and Romer, "A Looting: The Economic Underworld of Bankruptcy for profit", NBER Working Paper no. 1869, April 1994.
2. Association of Chief Executive Officers Committed to Improving Public Policy,

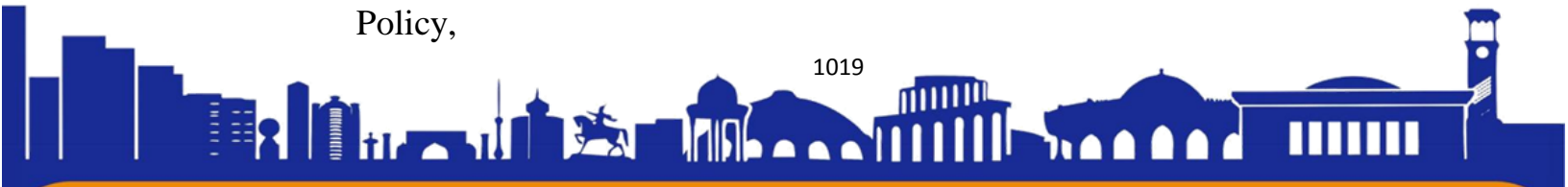



ISSN (E): 2181-4570 ResearchBib Impact Factor: 6,4 / 2023 SJIF 2024 = 5.073/Volume-2, Issue-5

3. "Statement on Corporate Governance", Sep 1997. Berger, Philip G. and Eli Ofek, "Diversification's Effect on Firm Value", Journal of Financial Economics, vol.37, pp.39-65, 1995.
4. Borensztein, Eduardo and Jong-Wha Lee, A Financial Distortions and Crisis in Korea, Unpublished paper, June 1998.
5. Cadbury Report, The Financial Aspects of Corporate Governance, Dec 1992. Campbell, J., "Understanding Risk and Return", Journal of Political Economy, Vol.104, pp.298- 345, 1996.
6. Cesar Saldana, "Philippine Corporate Governance Environment and Their Impact on Corporate Performance and Finance", OECD Conference Paper, Mar, 1999
7. Charles Calomiris and Carlos Rammirez, "The Role of Financial Relationships in the History of American Corporate Finance", Journal of Applied Corporate Finance, Vol. 9, Summer, 1996.
8. Chinn, Minzie, "Before the Fall: Were East Asian Currencies Overvalued?", NBER Working Paper No. 6491, April 1998. Cho, Yoon Je and Joon-Kyung, Kim, "Credit Policies and Industrialization of Korea" World Bank Discussion Papers, No. 286. Washington. D.C. 1995.
9. Choi, Woon-Youl and Yeong-Ho Woo, Corporate Governance and Disclosurre : Receent Developments in Korea, Korea Securities Research Institute, October 1998.
10. Claessens, Stijn, Simon Djankov, and Larry Lang, East Asian Corporates : Growth, Financing and Risks over the Last Decade, World Bank, mimeo, 1998a.

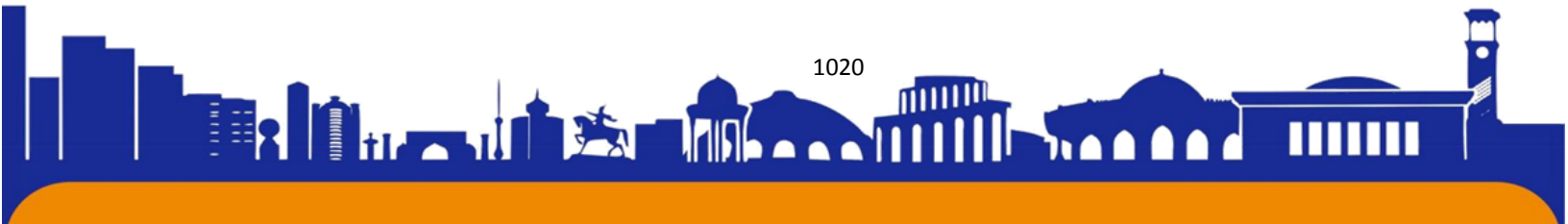

**DATABASE NORMALIZATION: OPTIMIZING DATA MANAGEMENT**

¹ Shamuratov Ulug‘bek Alisher o‘g‘li, ² Raxmatullayeva Aziza Abdunabi qizi, ³ Ochilboyev Umidjon Ilxom o‘g‘li

^{1,2,3} In the name of Muhammad al-Khorazmi,
Students of Tashkent University of Information Technologies.

Annotation. This article introduces the process of structuring a database to reduce redundancy and improve data integrity. The use of normal forms such as 1NF, 2NF, 3NF, 4NF, 5NF and BCNF and their differences are covered.

Keywords: Database normalization, Relational database, Data redundancy, Data integrity, Normal Forms(1NF, 2NF, 3NF, BCNF, 4NF, 5NF), Data Consistency, Database design.

Аннотация. В этой статье описывается процесс структурирования базы данных для уменьшения избыточности и улучшения целостности данных. Описано использование нормальных форм, таких как 1NF, 2NF, 3NF, 4NF, 5NF и BCNF, а также их различия.

Ключевые слова: нормализация базы данных, реляционная база данных, избыточность данных, целостность данных, нормальные формы (1NF, 2NF, 3NF, BCNF, 4NF, 5NF), согласованность данных, проектирование базы данных.

In the realm of database management, ensuring the efficiency, consistency, and integrity of data is paramount. Database normalization is a critical process in this regard, aimed at organizing the data within relational databases to reduce redundancy and improve data integrity. This process involves structuring a database in a way that minimizes duplicate data and dependencies, thereby enhancing its overall performance and maintainability.

Database Normalization:

Database normalization is the process of decomposing a database into smaller, more manageable tables and defining relationships between them. The primary goals are to eliminate redundancy, ensure data dependencies make sense, and protect the data

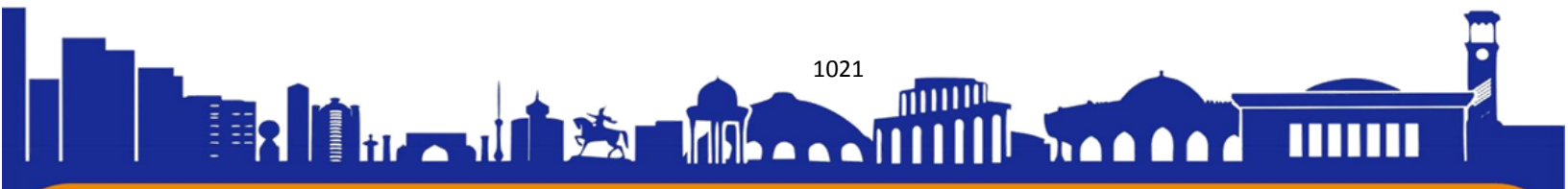

against anomalies that can occur during data operations like insertions, deletions, and updates.

The process is typically divided into several normal forms (NF), each with specific requirements:

	1NF	2NF	3NF	4NF	5NF
Decomposition of Relation	R	R ₁₁ R ₁₂	R ₂₁ R ₂₂ R ₂₃	R ₃₁ R ₃₂ R ₃₃ R ₃₄	R ₄₁ R ₄₂ R ₄₃ R ₄₄ R ₄₅
Conditions	Eliminate Repeating Groups	Eliminate Partial Functional Dependency	Eliminate Transitive Dependency	Eliminate Multi-values Dependency	Eliminate Join Dependency

Types of Normal Form

1. First Normal Form (1NF): Ensures that the values in each column are atomic (indivisible). Each column must contain unique values, and each table must have a primary key that uniquely identifies each row.
2. Second Normal Form (2NF): Achieved when the table is in 1NF, and all non-key columns are fully dependent on the primary key. This means eliminating partial dependencies of any column on the primary key.
3. Third Normal Form (3NF): Requires that the table is in 2NF, and all the columns are non-transitively dependent on the primary key, meaning no transitive dependencies exist (no column is dependent on a column that is not a primary key).
4. Boyce-Codd Normal Form (BCNF): A stronger version of 3NF where every determinant is a candidate key. This ensures that there are no anomalies due to functional dependencies.
5. Fourth Normal Form (4NF): Ensures that a table has no multi-valued dependencies other than a candidate key.

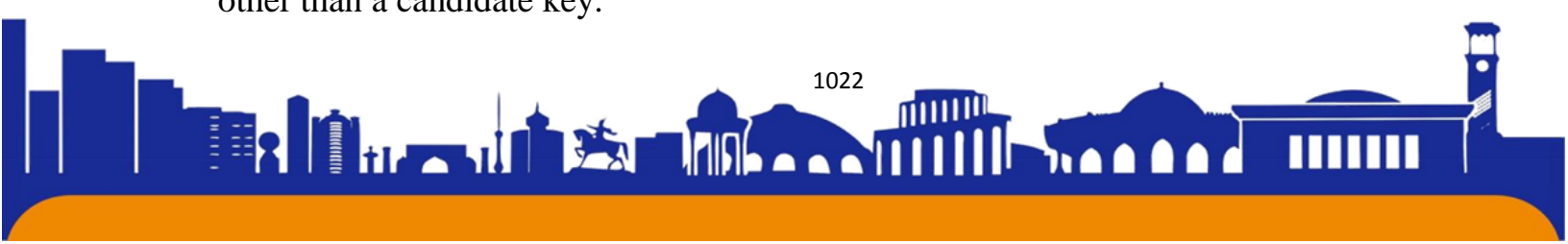



6. Fifth Normal Form (5NF): Addresses cases where information can be reconstructed from smaller pieces of information that can be meaningfully joined.

The Benefits of Database Normalization		
1	Reduction of Redundancy	Normalization removes duplicate data, which reduces the amount of storage required and eliminates the potential for inconsistencies.
2	Improved Data Integrity	By ensuring that data dependencies are logical, normalization enhances the accuracy and reliability of the data within the database.
3	Easier Maintenance	With a normalized database, updates, deletions, and insertions are more straightforward, reducing the risk of anomalies and errors.
4	Enhanced Query Performance	Although normalized databases might require more joins in queries, the reduction in redundant data can lead to faster query performance overall.
5	Consistency and Accuracy	Normalization helps in maintaining data consistency across the database by ensuring that each piece of data is stored only once.

Challenges and Considerations

While normalization brings many benefits, it is not without its challenges:

1. Complexity: Highly normalized databases can become complex, with many tables and relationships, making them harder to design and manage.
2. Performance Issues: In some cases, the need for numerous joins to retrieve data can impact performance. This trade-off needs to be balanced based on specific application requirements.
3. Over-Normalization: Going beyond the necessary level of normalization can lead to excessive complexity and performance overhead without significant benefits.

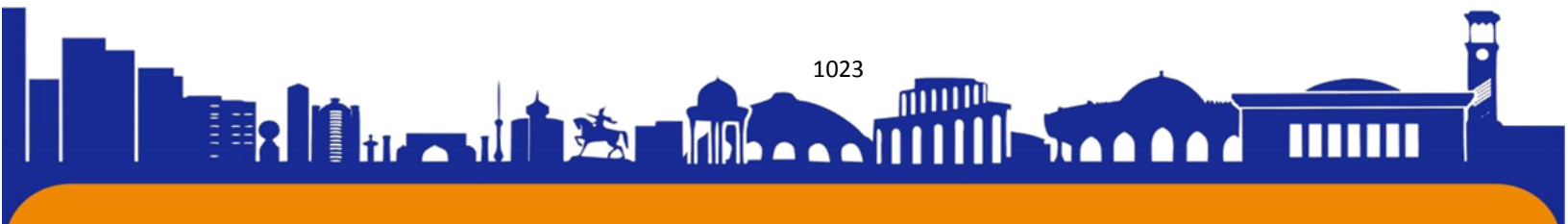

Practical Application of Normalization

The process of normalization typically involves a series of steps:

1. Analyze Data Requirements: Understand the data needs and the relationships between different data elements.
2. Define Primary Keys: Ensure each table has a primary key that uniquely identifies each record.
3. Eliminate Redundancies: Decompose the database into smaller tables to remove duplicate data.
4. Establish Relationships: Define foreign keys and relationships between tables to ensure data integrity.
5. Iterate Through Normal Forms: Apply the rules of each normal form iteratively to achieve the desired level of normalization.

Conclusion: Database normalization is a foundational aspect of relational database design that ensures data is stored efficiently and logically. By following the principles of normalization, database designers can create robust databases that minimize redundancy, maintain data integrity, and support efficient data management. While normalization can introduce complexity, the benefits of a well-structured, maintainable, and reliable database far outweigh the challenges. As such, understanding and applying normalization principles is essential for anyone involved in database management and design.

REFERENCES

1. Elmasri, R., & Navathe, S. B. (2015). *Fundamentals of Database Systems* (7th ed.). Pearson.
2. Silberschatz, A., Korth, H. F., & Sudarshan, S. (2010). *Database System Concepts* (6th ed.). McGraw-Hill.
3. Codd, E. F. (1970). A Relational Model of Data for Large Shared Data Banks. *Communications of the ACM*, 13(6), 377-387.
4. Date, C. J. (2003). *An Introduction to Database Systems* (8th ed.). Addison-Wesley.
5. Connolly, T., & Begg, C. (2014). *Database Systems: A Practical Approach to Design, Implementation, and Management* (6th ed.). Pearson.
6. Ramakrishnan, R., & Gehrke, J. (2003). *Database Management Systems* (3rd ed.). McGraw-Hill.



(May)

TABLE OF CONTENTS

1	A COMPARATIVE STUDY OF ICT STOOL ANTIGEN, SERUM AND ELISA TECHNIQUES IN DETECTION OF <i>HELICOBACTER PYLORI</i> AMONG SUDANESE FOOD HANDLER Mohammed Shams Alfalah, Abdelhafez Awad Elkarim Ahmed, Yousif Abdelhameed Mohammed, Albadawi Abdelbagi Talha	7-13
2	ЭХИНОКОКЭКТОМИЯ ОПЕРАЦИЯДАН КЕЙИН ЖАРРОХ ТАКТИКАСИНИ БАҲОЛАШ Бўронов Салим Саидмуродович	14-17
3	ЭФФЕКТИВНЫЕ ПОДХОДЫ К ЛЕЧЕНИЮ БОЛЬНЫХ ХРОНИЧЕСКИМ ГЕПАТИТОМ ПРОЖИВАЮЩИХ В ХОРЕЗМСКОЙ ОБЛАСТИ Абдуллаев Равшанбек Бабажонович, Мансурбеков Дадахон Мансурбекович, Бахтиярова Азиза Максудбековна	18-22
4	IQTISODIY TAKOMILLASHISHDA TADBIRKORLIK G'OYALARI VA SOLIQNING AHAMIYATI Nuriddin Murodov, Ashurova N	23-28
5	IDENTIFYING CSR RATE IN UZBEK COMPANIES Pokiza Eshkuvatova	29-37
6	TIJORAT BANKLARIDA ICHKI AUDIT TEKSHIRUVLARI O'TKAZISHNI TAKOMILLASHTIRISH YO'LLARI Bobonazarov Suxrob	38-42
7	IQTISODIYOTNING REAL SEKTOR KORXONALARIDA INVESTITSIYA FAOLIYATINI RIVOJLANTIRISH Shaymatov Elyor Shaxobiddin o'g'li	43-48
8	ZAMONAVIY UROLOGIYADA IDIOPATIK GIPERAKTIV QOVUQ KASALLIGINI DAVOLASHDA BOTULINOTOKSIN TERAPIYASI Boyqulov To'rabek Temirovich, Boyqulov Asadbek Temurovich, Abdisattorov Ozodbek Abdumannon o'g'li	49-59
9	AVTOMOBIL YO'LLARINI LOYIHALASHDA ZAMONAVIY INFORMATSION TEXNOLOGIYALARNI QO'LLASHNING AHAMIYATI Qodirova Mahliyo Zafar qizi, Eshquvvatov Ulug'bek Abdulla o'g'li	60-65





10	ANALYTICAL MODEL OF ENERGY DETERMINATION VERTICAL VIBRATIONS WITH MULTI-NUMBER AND MULTI-LEVEL DAMPING OF MOBILE MACHINES ACCOUNTING FOR ROAD IRREGULARITIES Matmurodov Farkhod Matkurbonovich, Khalikov Abdiravub Mamarakhimovich, Borisenko Ivan Borisovich, Bayzakov Takhir Mirzanovich	66-77
11	ADDRESSING JAWBONE DEFECTS POST-COVID-19 COMPLICATIONS: A MULTIDISCIPLINARY APPROACH TO COMPLEX TREATMENT Ruziyeva S.S., Allaberdiyeva Z.Sh.	78-81
12	ДИФФЕРЕНЦИАЦИЯ ДЕФИНИЦИЙ ЛИКВИДНОСТИ И ПЛАТЕЖЕСПОСОБНОСТИ Субханова М.А., Тураев Б.Э.	82-89
13	МАКТАБАГАЧА ЁШДАГИ БОЛАЛАРНИ ТАРБИЯЛАШНИНГ ПЕДАГОГИК АСОСЛАРИ Йўлдошева Соҳиба Азамат қизи	90-96
14	ERKIN VOHIDOV DOSTONLARI ASOSIDA INSHO TASHKIL ETISH USULLARI M.Hazratqulov, H.Boltayeva	97-101
15	KASB HUNAR MAKTABLARIDA DUAL TA'LIMNING ASOSIY XUSUSIYATLARI HAMDA UNING TA'LIM SIFATIGA TA'SIRI bBerdimuratov Duysenbek Aytbayevich	102-106
16	DEVELOPMENT OF A NUMERICAL ALGORITHM BASED ON THE FINITE ELEMENT METHOD FOR STUDYING FLOWS IN CHANNELS S.K. Abdukhamidov	107-112
17	WEB SITE RELIABILITY ANALYSIS USING THE PYTHON PARSING METHOD Dmytro Gurin, Svitlana Maksymova, Vladyslav Yevsieiev, Ahmad Alkhalailah	113-126
18	O'QUVCHILARNING MUSTAQIL ISHLARINI TASHKIL ETISH. O'QUVCHILARNING DARSDAN TASHQARI TARBIYABIY JARAYONLARDA MA'NAVIY ISHLARNI TASHKIL ETISH Omonqulova Zilola Botir qizi, Ahmedova Iroda Shoimnazar qizi, Husanova Lobar Nurmuhammad qiz	127-131
19	ВЛИЯНИЕ ШОПИНГ-ТУРИЗМА НА ГЛОБАЛЬНУЮ И МЕСТНУЮ ЭКОНОМИКУ Усманова Азизахон Фазыловна, Абдурахманова Комила Рахимовна	132-139





20	ANALYSIS OF HIGH HOUSING PRICES IN UZBEKISTAN AND IMPACT OF ISLAMIC FINANCING. Jiyanov O'ktam, Alimova Munavvar	140-147
21	DEVELOPMENT OF STUDENTS' READING COMPETENCE WITHIN ENGLISH FOR SPECIFIC PURPOSES AT TASHKENT INSTITUTE OF CHEMICAL TECHNOLOGY Mukaddas Musakhonovna Shokirova	148-155
22	ВЗАИМОСВЯЗЬ ПСИХОЛОГИЧЕСКОГО БЛАГОПОЛУЧИЯ И ЭМОЦИОНАЛЬНОГО РЕАГИРОВАНИЯ У БОЛЬНЫХ С ИШЕМИЧЕСКОЙ БОЛЕЗНЬЮ СЕРДЦА Умарова. Д.Т.	156-160
23	IMPORTANCE OF MATHEMATICS IN GEODESIC WORKS A.S.Yo'ldoshaliyev, O.M.Mamalatipov	161-166
24	ISSUES OF STUDYING HUMAN MENTAL STATE IN VARIOUS DISCIPLINES Zakirova Dilorom Yuldashevna	167-175
25	DUAL TA'LIM TIZIMINING AHAMIYATI Jo'raqulova Gulxayo Rizo qizi	176-179
26	BOSHLANG'ICH SINIF DARSLARIDA AXBOROT-KOMMUNIKATSIYA TEXNOLOGIYALARIDAN FOYDALANISH VA O'QUVCHILARDA AXBOROT TEXNOLOGIYALARI HAQIDA BOSHLANG'ICH TUSHUNCHALARNI SHAKLLANTIRISH Tog'ayeva Sevinch Komiljon qizi	180-185
27	ОПЫТ ПРИМЕНЕНИЯ ПУНКЦИОННОЙ ВЕРТЕБРОПЛАСТИКИ ОСТЕОПОРОТИЧЕСКИХ КОМПРЕССИОННЫХ ПЕРЕЛОМОВ ПОЗВОНОЧНИКА Мелибоев С.Т, Кушбаков А.М	186-188
28	BINOLARDAN SAMARALI VA TEJAMKOR FOYDALANISH ASOSIDA UY-JOY QURILISHINI TASHKIL ETISH MASALALARI Norqobilov N, Abdullaev J	189-193
29	TERRITORIAL CHARACTERISTICS OF TRADITIONAL RESIDENTIAL BUILDINGS IN UZBEKISTAN (KHORAZM AND BUKHARA) Akhmedova Firuza Ma'rufjonovna, Nazarova Dinara	194-198
30	ТУРИЗМ В БУДУЩЕМ: ТРЕНДЫ, ИННОВАЦИИ И ПЕРСПЕКТИВЫ Пайшанова Маржона	199-205





31	O‘ZBEKISTONNING AFG‘ONISTON BILAN DO‘STLIK, MADANIY-MA‘RIFIY, TA‘LIM HAMDA ILM-FAN SOHALARIDAGI HAMKORLIGI Jabborov Sunnatilla Ilhomjon o‘g‘li	206-213
32	ZOL-GEL TEXNOLOGIYASI BO‘YICHA NANOKOMPOZIT MATERIALLAR ISHLAB CHIQISH Xodiyeva Nargiza Djurakulovna, Ortiqov Shodiyor, Abduraxmonova Zamira Ergasgboyevna, Eshkobilova Mavjuda Ergashboyevna	214-222
33	JISMONIY SHAXSLARDAN OLINADIGAN DAROMAD SOLIG‘INING DAVLAT BUDJETI TUSHUMLARIDAGI O‘RNI VA UNI YANADA TAKOMILLASHTIRISH YO‘LLARI Yadgarov Sherzod Xolmurodovich	223-233
34	УЗБЕКИСТАН: ПОЧЕМУ СТРАНА НЕ ИНВЕСТИРУЕТ В ПОДЗЕМНЫЕ ЭЛЕКТРИЧЕСКИЕ КАБЕЛИ, КАК ЭТО ДЕЛАЮТ В СИНГАПУРЕ? Усманова Азизахон Фазиловна, Холназарова Озода	234-240
35	СОБЫТИЙНЫЙ ТУРИЗМ И ЕГО РАЗВИТИЕ В РЕСПУБЛИКЕ УЗБЕКИСТАН Эпштейн.С, Усманова .А	241-251
36	СПОРТИВНЫЕ ВИДЫ ОТДЫХА И ИХ ВЛИЯНИЕ НА ТУРИЗМ Усманова Азизахон Фазыловна, Азенов Диёрбек Дониёрбек угли	252-261
37	ЧЕРТЫ РУССКОГО НАЦИОНАЛЬНОГО ХАРАКТЕРА В ОБРАЗЕ РУСЛАНА. (по поэме А. С. Пушкина «Руслан и Людмила») Аблаева Надира Кадамжановна, Сапарбаева Саодатжон Бахтияровна	262-269
38	ИСТЕЪМОЛЧИЛАР ҲУҚУҚЛАРИНИ ЭЛЕКТРОН ТИЖОРАТ СОҲАСИДА ҲИМОЯ ҚИЛИШНИНГ ҲУҚУҚИЙ ЖИҲАТДАН МУСТАҲКАМЛАНИШИ Ихтиёр Адураззаков	270-273
39	СИСТЕМА ПРОГНОЗИРОВАНИЯ И МОНИТОРИНГА ЧРЕЗВЫЧАЙНЫХ СИТУАЦИЙ В ПРОГРАММЕ ГИС. Djabbarova N. B, Tulaganov B. A, Usmanov S. M	274-281
40	“НАТАМ-ТАУ” DOSTONIDA SUJET VA MOTIVLAR Abdullayev Xotamjon Hamrayevich	282-288
41	АЗИАТСКАЯ КУХНЯ ПРОТИВ ЕВРОПЕЙСКОЙ Муроджонова Муниса Умиджон кизи, Турдиалиева Хонзода Бакиржоновна, Усманова .А	289-299

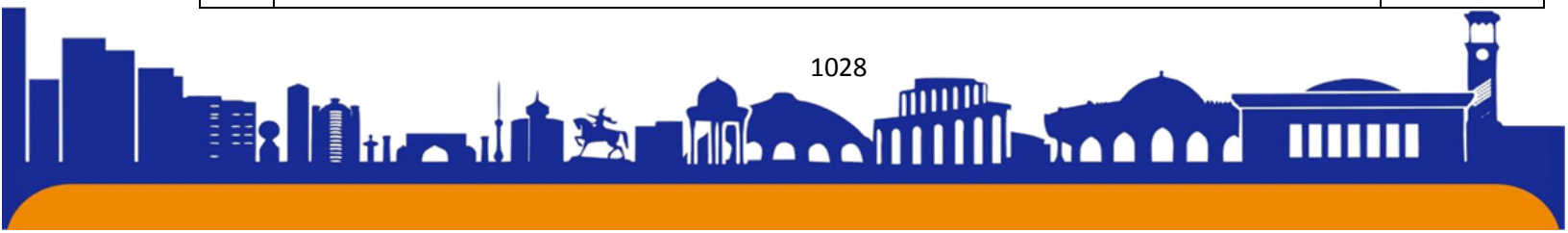



42	ТУРИЗМ РАНЬШЕ И СЕЙЧАС Муратханова Мохира Махмудовна, Бахромовна Шахзода Зиёдждоновна, Усманова .А	300-311
43	THEORETICAL ASPECTS OF DIGITAL MARKETING IN BRAND IMAGE PERCEPTION Valieva Z.F, Valieva K.D.	312-317
44	TARKIBIDA AZOT, OLTINGUGURT, FOSFOR SAQLAGAN OLIGOMERLAR SINTEZI Ilhomova M.I, Eshboyeva M.T, Normurodov B.A, Eshankulov X.N, Boltayev N.S	318-322
45	ОСНОВЫ МЕДИТАЦИИ Каримова Сардора Рахматуллаевна, Исакжанова Эъзога Шухратовна	323-327
46	PATHOMORPHOLOGY OF BREAST CANCER Amonova Gulafzal Uzbekboyevna, Moaz Asif	328-331
47	ЭВОЛЮЦИЯ ОПЕРАТОРСКОЙ ДЕЯТЕЛЬНОСТИ: ВЛИЯНИЕ НА КЛИЕНТСКИЙ ОПЫТ Давлятова Камилла, Усманова Азизахон Фазыловна	332-345
48	АКТИВНЫЙ ТУРИЗМ Усманова Азизахон Фазыловна, Розукулова Рушона Вахидовна	346-354
49	ОСОБЕННОСТИ МОДНОГО ТУРИСТИЧЕСКОГО НАПРАВЛЕНИЯ И ЕГО ПРИВЛЕКАТЕЛЬНОСТЬ МОДНОГО ТУРИЗМА Хусанова Малика Жахонгировна, Усманова Азизахон Фазыловна	355-366
50	«RAMUZ SHAX» DÁSTANÍNDA QOLLANÍLGAN LEKSIKALÍQ ANTONIMLER G. Allamberganova, Shaxiyda Ibadullayeva	367-371
51	PROKURATURA ORGANLARI HODIMLARINING KASB AXLOQI Parizod Rahmatullayeva	372-377
52	ПОЧЕМУ СКАНДИНАВСКИЕ СТРАНЫ САМЫЕ СЧАСТЛИВЫЕ? Озода Орзикулова	378-382
53	O‘G‘IRLIK JINOYATINING JINOIY HUQUQIY BELGILARI VA OLDINI OLIISH CHORALARI. Zarina Xursanova , Behruz Tursunov	383-393
54	РАЗВИТИЕ МАРКЕТИНГА В УЗБЕКИСТАНЕ Шахзода Алимова	394-403
55	ГАСТРОНОМИЧЕСКИЙ ТУРИЗМ В УЗБЕКИСТАНЕ Марям Хусаинова	404-413
56	AHOLI TURMUSH DARAJASINI OSHIRISHDA KICHIK BIZNES VA XUSUSIY TADBIRKORLIKNI RAG‘BATLANTIRISH MEKANIZMLARI Ashurov Karomat Musurmonqulov	414-416

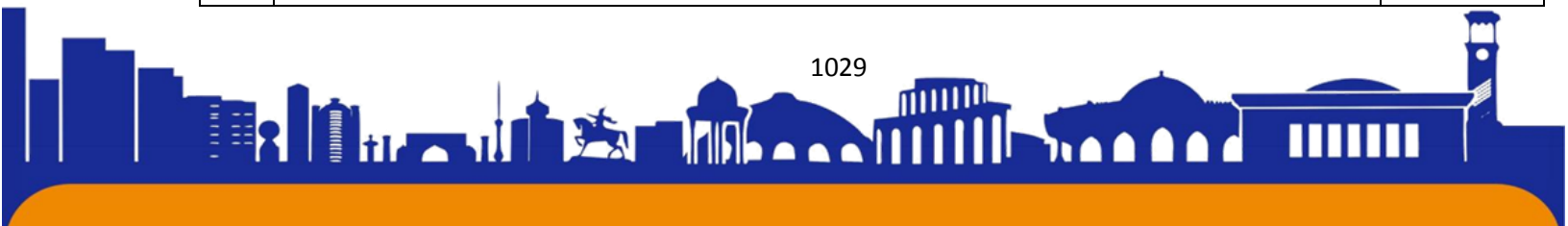



57	ЭТНИЧЕСКИЕ И КУЛЬТУРНЫЕ АСПЕКТЫ ДЕЛОВОГО ТУРИЗМА: ВЛИЯНИЕ НА КРОСС-КУЛЬТУРНОЕ ВЗАИМОДЕЙСТВИЕ И БИЗНЕС-ОТНОШЕНИЯ Усманова Азизахон Фазыловна, Абдуллаев Отабек Тохир угли	417-427
58	РОЛЬ ЦИФРОВЫХ ТЕХНОЛОГИЙ В СОВРЕМЕННОМ ДЕЛОВОМ ТУРИЗМЕ Усманова Азизахон Фазыловна, Хамроева Сабина Абдувахид кизи	428-436
59	«МАРКЕТИНГ В ИНСТАГРАММЕ» Шакиров Амирхон Муроджонович, Усманова Азизахон Фазыловна	437-444
60	ЭКО ТУРИЗМ В АЗИИ И ЕВРОПЫ Усманова Азизахон Фазыловна, Абраева Шахзода Фахриддин кизи	445-451
61	HUDUDLAR IQTISODIYOTIGA JALB QILINGAN XORIJIY INVESTITSIYA VA KREDITLARDAN FOYDALANISH SAMARADORLIGINI VAHOLASH Asoyeva Shiringul Rustamovna	452-455
62	«ВТОРАЯ ШВЕЙЦАРИЯ»: РАЗВИТИЕ ТУРИЗМА В МАЛЫХ РЕГИОНАХ НЕИЗВЕДАННОГОУЗБЕКИСТАНА. Нусратова Феруза Ахрол кизи, Усманова Азизахон Фазыловна	456-467
63	ИСКУССТВЕННЫЙ ИНТЕЛЛЕКТ В СФЕРЕ МЕДИЦИНЫ Курвонова Шахзода, Усманова Азизахон Фазыловна	468-478
64	KOMPAHIYALARDA AKSIYADORLARNING ROLLARI VA HUQUQLARINI YAXSHILASH Qarshiboyeva Dilnozaxon Erkinboy qizi	479-495
65	ХАРАКТЕРНЫЕ ОСОБЕННОСТИ АГРЕГАТНЫХ СВОЙСТВ ТРОМБОЦИТОВ У ПАЦИЕНТОВ С ИШЕМИЧЕСКОЙ БОЛЕЗНЬЮ СЕРДЦА Нормуминов Э.У., Хонтураев И.А., Маматкулов.Ж.Ш	496-504
66	MUSO TOSHMUHAMMAD O'G'LI OYBEKNING BOLALIK QISSASI TASNIFI Qodiriy Firdavsxon Nodirjon qizi	505-508
67	ИСКУССТВЕННЫЙ ИНТЕЛЛЕКТ В СФЕРЕ МЕДИЦИНЫ Курвонова Шахзода, Усманова Азизахон Фазыловна	509-519
68	ELEKTRON TIJORATNI RIVOJLANTIRISHDA MARKETINGNING ROLI Mardonova Sitora Panji qizi	520-524
69	LISONIY O'YINLARNING VAZIFAVIY O'ZIGA XOSLIGI J.I.Mizrabova	525-530

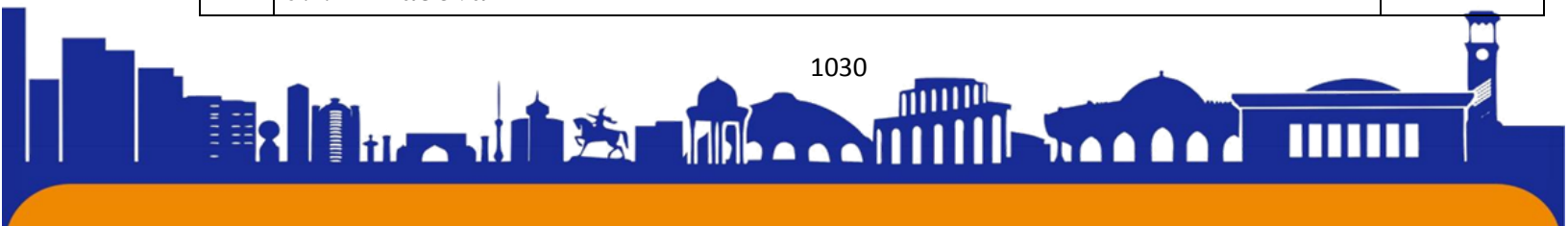



70	СОВРЕМЕННЫЕ АЭРОПОРТЫ: ВНЕДРЕНИЕ И ТЕНДЕНЦИИ РАЗВИТИЯ В УЗБЕКИСТАНЕ Одинцова Юлия Юрьевна, Усманова Азизахон Фазыловна, Odintsova Yuliya Yurevna, Usmanova Azizakhon Fazylovna	531-539
71	ОТДЫХ ДЛЯ ДУШИ: ИССЛЕДОВАНИЕ ЛУЧШИХ МЕСТ ДЛЯ ТУРИЗМА Хан Ирина Александровна, Усманова Азизахон Фазыловна	540-550
72	ВИННЫЙ ТУРИЗМ В УЗБЕКИСТАНЕ Эрназаров Шахин Тимурович, Усманова Азизахон Фазыловна	551-559
73	ЭТНОГРАФИЧЕСКИЙ ТУРИЗМ: ИСТОРИЯ, ПОЧИТАНИЕ И СОХРАНЕНИЕ Ким Леонид	560-565
74	WOMEN WRITERS IN ENGLISH LITERATURE Shukurullayeva Hulkaroy Vohid qizi, Elmurodov Ulugbek Yarashovich	566-573
75	СМЕРТНОСТЬ ОТ ОТРАВЛЕНИЙ ЭТАНОЛОМ В САМАРКАНДСКОЙ ОБЛАСТИ Ганиев Собиржон Насимбаевич	574-577
76	SHO‘RO XOKIMIYATI DAVRI TADQIQOTCHILARNING ASARLARIDAGI XORAZMNING QADIMGI VA RIVOJLANGAN O‘RTA ASR MUDOFAA INSHOOTLARI TO‘G‘RISIDA Usmanova Inobat Ibragimovna, Djumaniyova Maryamjon Maxmudovna	578-584
77	BORROWING COMPLEX WORDS IN ENGLISH AND UZBEK LANGUAGES (BASED ON MEDICAL SCIENCES): SEMANTIC ASPECT. Tuxtasheva Mohigul	585-589
78	INNOVATSION STRATEGIYALARNI QO‘LLASH ORQALI MAMLUKAT EKSPORT SALOHİYATINI OSHIRISH USULLARI Tursunqulov Shoxrux Rabbimqul o‘g‘li	590-598
79	KIBERTERRORIZM VA XALQARO HUQUQIY BAZALAR. Abdusattorov Shaxzod	599-608
80	INNOVATSION STRATEGIYALARNI QO‘LLASH ORQALI MAMLUKAT EKSPORT SALOHİYATINI OSHIRISH USULLARI Tursunqulov Shoxrux Rabbimqul o‘g‘li	609-617
81	MAMLUKATIMIZGA TO‘G‘RIDAN-TO‘G‘RI XORIJIY INVESTITSIYALARNI JALB QILISH MEXANIZMINI TAKOMILLASHTIRISH USULLARI Pirmatova Farangiz Ma‘rufjonovna	618-627

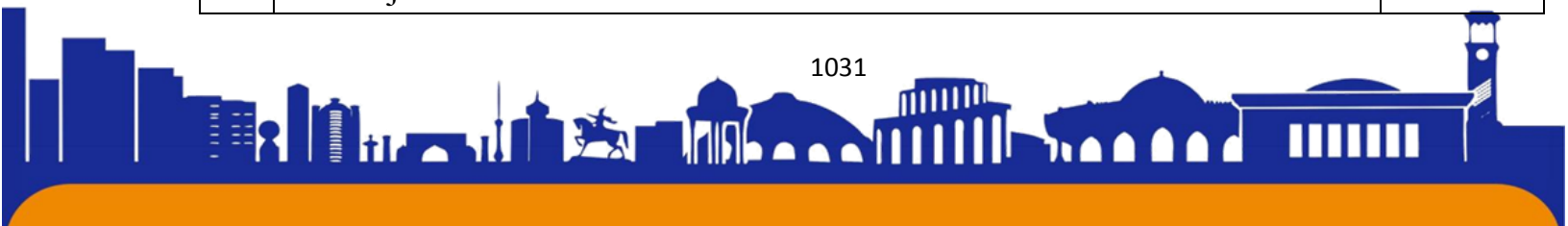



82	СОЗДАНИЕ ВОЗМОЖНОСТИ ПУТЕШЕСТВИЙ ДЛЯ ПЕНСИОНЕРОВ Бахтиёрова Нодирабегим Дильшодовна, Усманова Азизахон Фазыловна	628-635
83	O'QUVCHILARNING MUSTAQIL ISHLARINI TASHKIL ETISH. O'QUVCHILARNING DARSDAN TASHQARI TARBIYAVIY JARAYONLARDA MA'NAVIY ISHLARINI TASHKIL ETISH Jumayeva Zoxidaxon Muhammadjonovna, Bobonazarova Durdona Shuhratovna, Murodova Mahbuba Farhodovna	636-639
84	NOMODDIY MADANIY MEROS FONDIDA FARG'ONA VODIYSI AHOLISINING MILLIY LIBOSLARI Z.Xaitova	640-645
85	BASKETBOL SPORT TURIDA RUHLANTIRISH-MOTIVATSIYANING AHAMIYATI Qurbonmurodov Eganberdi	646-650
86	ВЛИЯНИЕ АКТИВНОГО ТУРИЗМА НА ФИЗИЧЕСКОЕ И ПСИХИЧЕСКОЕ ЗДОРОВЬЕ ЧЕЛОВЕКА Хван Милана Вениаминовна, Усманова Азизахон Фазыловна	651-659
87	ЭКОНОМИКО-ГЕОГРАФИЧЕСКАЯ ХАРАКТЕРИСТИКА ТУРИСТИЧЕСКОЙ ОТРАСЛИ УЗБЕКИСТАНА. Умарова Мадина Жалололиддиновна, Усманова Азизахон Фазыловна	660-668
88	РЕСУРСНЫЙ ПОТЕНЦИАЛ РАЗВИТИЯ ОЗДОРОВИТЕЛЬНОГО ТУРИЗМА РЕСПУБЛИКИ УЗБЕКИСТАН Каюмова Рената Ренатовна, Усманова Азизахон Фазыловна	669-677
89	КАК ПОВЫСИТЬ ЭМОЦИОНАЛЬНЫЙ ИНТЕЛЛЕКТ И ПОЛУЧАТЬ ЭФФЕКТИВНОЕ ОБРАЗОВАНИЕ БУДУЩИМ ПЕДАГОГАМ Усманова Азизахон Фазыловна, Моллахунова Азиза Ярмаматовна	678-684
90	IMPROVING MANAGEMENT OF ENTERPRISES BASED ON CORPORATE GOVERNANCE Khudayarov Ikram Abdulkarimovich	685-688
91	СКАЗОЧНЫЕ УГОЛКИ УЗБЕКИСТАНА: ОТКРЫТИЕ МАЛОИЗВЕСТНЫХ ЛОКАЦИЙ Рустамов Амирхон	689-698
92	ПЕРСПЕКТИВЫ РАЗВИТИЯ ТУРИЗМА ПО ВЕЛИКОМУ ШЁЛКОВОМУ ПУТИ Ишпулатова Вазира Фарход кизи	699-704





93	СОЦИАЛЬНО-ЭКОНОМИЧЕСКИЕ ПРЕОБРАЗОВАНИЯ УЗБЕКИСТАНА ПОД ВЛИЯНИЕМ ТУРИЗМА Палуаниязов Азамат, Усманова Азизахон Фазыловна	705-712
94	PROFESSIONAL TA'LIMDA DUAL TA'LIM TIZIMINI JORIY ETISHNING DOLZARBLIGI VA XALQARO TAJRIBA (SHVEYTSARIYA MISOLIDA) Ustababayeva Xafiza Artikovna	713-717
95	СРАВНИТЕЛЬНАЯ ХАРАКТЕРИСТИКА МОРФОФУНКЦИОНАЛЬНЫХ ИЗМЕНЕНИЙ ЩИТОВИДНОЙ ЖЕЛЕЗЫ ПРИ ЭКСПЕРИМЕНТАЛЬНОМ РЕВМАТОИДНОМ АРТРИТЕ Ураков Жамшид Рустамович	718-724
96	OGANIY ASARLARIDA QO'LLANGAN ZONIMLARNING SEMANTIK-FUNKSIONAL TAHLILI Xudayberganova Munira Safarboy qizi	725-728
97	IJTIMOIIY RIVOJLANISHNING GENEZISI SIFATIDA O'ZEBKISTON RESPUBLIKASI KONSTITUTSIYASINING O'RNI Nurullayeva L. X., Ilmiy rahbar: Axunov Sh. A.	729-733
98	ПЕРСОНАЛ КАК ОСНОВНОЕ ЗВЕНО В ГОСТИНИЧНОМ И ТУРИСТИЧЕСКОМ БИЗНЕСЕ Азиза Файзиева, Азизахон Усманова	734-745
99	THE MAIN CAUSES OF THE CONTENT AND DEVELOPMENT OF PROFESSIONAL-PEDAGOGICAL DEFORMATION Saidova Parvina Mirzo kizi	746-750
100	YALPI HUDUDIIY MAHSULOT HAJMINI EKONOMETRIK MODELLASHTIRISH Sh.M. Ortiqov, B.E. Turayev	751-764
101	QUANTUM CHEMICAL ANALYSIS OF REACTIVITY OF DITHIZONE (DIPHENYLTHIOCARBAZONE) REAGENT Yuldashova S.G, Jumayeva Z.E, Muzaffarova N.Sh	765-774
102	YUQORI TARTIBLI ODDIY DIFFERENSIAL TENGLAMALARNI SONLI YECHIMLARINI HISOBLASHDA PYTHON DASTURLASH TILI MODULLARINING QO'LLANISHI Davranov Mirziyod Jaloliddin o'g'li, Indiaminov Ravshan Shukurovich	775-778

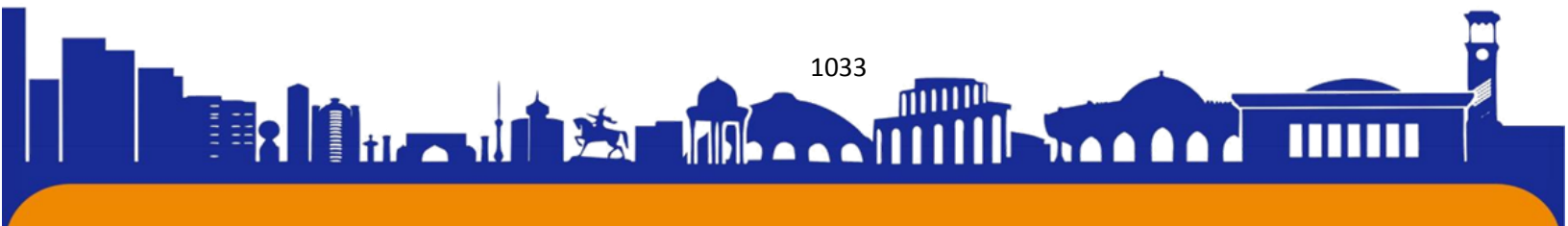



103	HUDUDLARDA EKSPORTNI RIVOJLANTIRISH HAMDA MAHALLIY TADBIRKORLIK SUBYEKTLARINI JAHON STANDARTLARIGA MOSLASHTIRISH G'afforov Sardor Abduqodirovich	779-784
104	O'ZBEKISTON (SURXONDARYO VILOYATI TO'QIMACHILIK VA TIKUV-TRIKOTAJ SANOATI MISOLIDA) TO'QIMACHILIK VA TIKUV-TRIKOTAJ SANOATINING RAQOBATBARDOSHLILIK TAHLILI. Mamatqulova S.F, Norqobilov.N.N	785-798
105	YANGI O'ZBEKISTON IQTISODIYOTINI RIVOJLANTIRISH JARAYONIDA YOSHLAR ISHTIROKINI KENGAYTIRISHNING AMALIY NATIJALARI VA ISTIQBOLLARI Umurzaqova Shahzoda Azamatovna	799-803
106	SUDDEN HEART DEATH COMORBIDITY, FEATURES, DANGERS AND CONSEQUENCES Bobojanov Xudoybergan	804-810
107	TIJORAT BANKLARI DEPOZIT SIYOSATINI AMALGA OSHIRISH BILAN BOG'LIQ MUAMMOLAR VA ULARNING YECHIMLARI Otajanov U, Abduraxmonov X	811-815
108	ТРИКОТАЖ ИПЛАРИ ЙИГИРИШНИНГ ЎЗИГА ХОС ЖИХАТЛАРИНИНГ ТАХЛИЛИ Эркинов Зокиржон, Тохиров Нурбек, Йигиталиев Ахрор, Махсудов Мохиржон	816-821
109	NAVOIYNING EPIK ASARLARIGA OID FIKRLAR... Isayeva Shoiria Boltabayevna	822-834
110	IMAGE OF ANIMALS IN THE WORKS OF TOGAY MURAD. Nazarova Orozkhol.	835-838
111	THE ACTIVITY OF FEMALE SCIENTISTS IN THE FIELD OF EDUCATION AND THE USSR IN 1945-1990 Tojiboyeva Madinakhon Shukhratbek kizi	839-844
112	METHODOLOGY FOR THE DEVELOPMENT OF PROFESSIONAL PEDAGOGICAL TRAINING: USING THE EXAMPLE OF TRAINING FUTURE TEACHERS Umarov Khusan Abdurakhimovich	845-849





113	BOLALAR MUSIQA VA SAN'AT MAKTABI O'QUVCHILARINI SKRIPKA CHOLG'USIDA IJROCHILIK TEXNIKASINI RIVOJLANTIRISH BO'YICHA PEDAGOGIK TAJRIBA-SINOV ISHLARI Каримова Лолахон Аскаржон кизи	850-854
114	O'ZBEK MUSIQASI TARIXI DOIRASIDA SURXONDARYO MUSIQA MADANIYATINING KELIB CHIQISHI VA UNING SHAKLLANISH SHART-SHAROITLARI Qulturayev Islomjon Jo'ra o'g'li	855-863
115	LUTFIY ASARLARI TILINING LEKSIK XUSUSIYATLARI Dinara Islamova, Navruza Fayzullayeva	864-871
116	MAMLAKATIMIZ IQTISODIYOTIGA XORIJIY INVESTITSİYALARNI JALB ETISHNI TAKOMILLASHTIRISH YO'LLARI Sayyora Jumayeva	872-876
117	O'ZBEKISTONDAGI MUQADDAS QADAMJO VA ZIYORATGOHLAR D. Yusupov	877-881
118	ЭКОНОМИЧЕСКИЕ, ЭКОЛОГИЧЕСКИЕ И СОЦИОКУЛЬТУРНЫЕ АСПЕКТЫ РАЗВИТИЯ КОСМИЧЕСКОГО ТУРИЗМА В XXI ВЕКЕ Сардор Мамажонов	882-891
119	SURXONDARYO VILOYATIDA KICHIK BIZNES VA XUSUSIY TADBIRKORLIKNING XIZMAT KO'RSATISH SOHASIDAGI ULUSHI HAJMINI PROGNOZLASH G.X. Egamnazarova, B.E. Turayev	892-903
120	YALPI ICHKI MAHSULOT TENDENTSIYASINI EKONOMETRIK TADQIQ ETISH G.X. Egamnazarova, X.B. Mamataliyev	904-916
121	TABOO IN SOCIETY Zayniyev Umed, Abdurazzoqova Yulduz, Shermamatova Zaynab Azimjanovna	917-925
122	DRAMATIK ASARLARDA UNDALMANING LINGVOPOETIK VOSITA SIFATIDA QO'LLANILISHI Yusupova O.S., Alimova D.	926-930
123	O'QUVCHI-QIZLARDA MA'NAVIY-AXLOQIY FAZILATLARNI SHAKLLANTIRISH Saidova Parvina Mirzo qizi	931-936
124	УМУМТАЪЛИМ МАКТАБЛАРИНИНГ БОШЛАНҒИЧ СИНФЛАРИДА МАТЕМАТИКА ФАНИНИ ЎҚИТИШДА КОМПЬЮТЕР ТЕХНОЛОГИЯЛАРИДАН ФОЙДАЛАНИШ Ахмедов Алишер Ҳасан ўғли	937-942

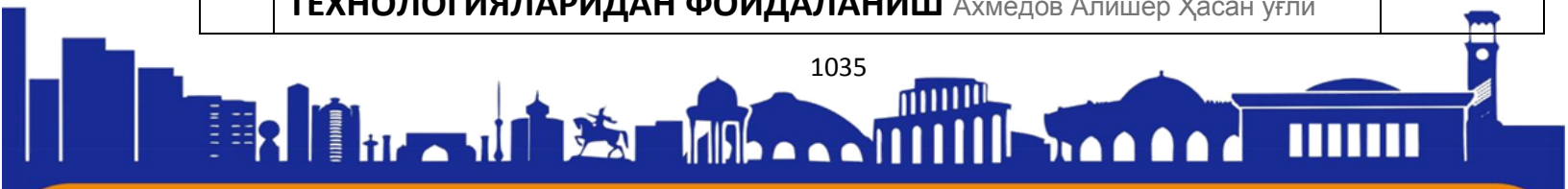



125	THE ECONOMIC IMPACT OF THE USMCA ON NORTH AMERICA Akbarova Mohinur Farxod qizi	943-948
126	BOSHLANG'ICH SINIF MATEMATIKA DARSLARIDA ZAMONAVIY MULTIMEDIA VOSITALARIDAN FOYDALANISHNING SAMARASI Ahmedov Alisher Hasan o'g'li	949-953
127	FINANCIAL GLOBALIZATION: OPPORTUNITIES AND OBSTACLES Akbarova Mohinur Farxod qizi	954-960
128	BOSHLANG'ICH SINIF MATEMATIKA DARSLARIDA MULTIMEDIYA TEXNOLOGIYALARIDAN FOYDALANISHNING MUHIM OMILLARI Axmedov Alisher Hasan o'g'li	961-969
129	BOSHLANG'ICH SINIF MATEMATIKA DARSLARIDA MULTIMEDIALI O'QITISH TEXNOLOGIYASINING ZAMONAVIY USULLARI VA TAMOYILLARINI QO'LLASH Ahmedov Alisher Hasan o'g'li	970-976
130	BOSHLANG'ICH SINIF MATEMATIKA DARSLARIDA "GEOGEBRA" ILOVASIDAN FOYDALANISHNING AHAMIYATI (1-sinf misolida) Axmedov Alisher Hasan o'g'li	977-985
131	"GIS VA MASOFAVIY ZONDLASH" TEXNIKASIDA BUXORONING ESKI SHAHAR MARKAZIDAGI MAHALLA AN'ANAVIY UYLARINI O'RGANISH. Ishkozokova Dinora, Nazarova Dinara Anvarovna, Saidislomxon Usmonov	986-996
132	TABIY FANLARNI O'QITISH MEXANIZMLARINI INTEGRATIV YONDASHUV ASOSIDA TAKOMILLASHTIRISH Aziza Normurotova	997-1001
133	CORPORATE GOVERNANCE IN ASIA: A COMPARATIVE PERSPECTIVE Nilufar Ochilova Qahramon qizi	1002-1020
134	DATABASE NORMALIZATION: OPTIMIZING DATA MANAGEMENT Shamuratov Ulug'bek Alisher o'g'li, Raxmatullayeva Aziza Abdunabi qizi, Ochilboyev Umidjon Ilxom o'g'li	1021-1024

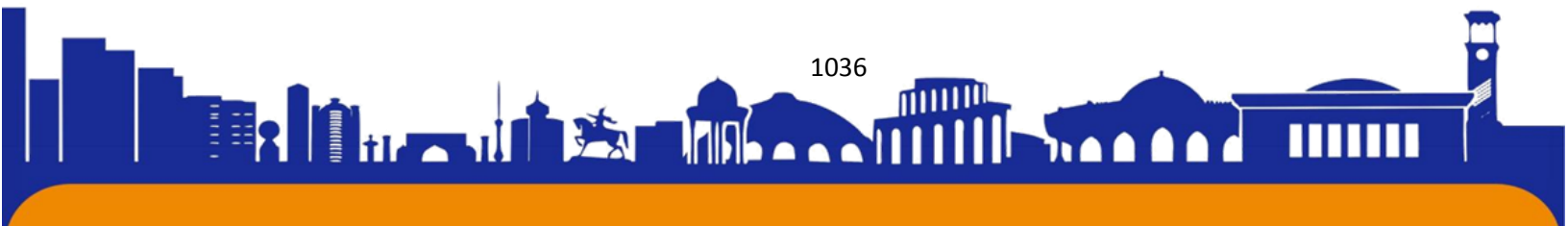



(May)

TABLE OF CONTENTS

1	A COMPARATIVE STUDY OF ICT STOOL ANTIGEN, SERUM AND ELISA TECHNIQUES IN DETECTION OF <i>HELICOBACTER PYLORI</i> AMONG SUDANESE FOOD HANDLER Mohammed Shams Alfalah, Abdelhafez Awad Elkarim Ahmed, Yousif Abdelhameed Mohammed, Albadawi Abdelbagi Talha	7-13
2	ЭХИНОКОКЭКТОМИЯ ОПЕРАЦИЯДАН КЕЙИН ЖАРРОХ ТАКТИКАСИНИ БАҲОЛАШ Бўронов Салим Саидмуродович	14-17
3	ЭФФЕКТИВНЫЕ ПОДХОДЫ К ЛЕЧЕНИЮ БОЛЬНЫХ ХРОНИЧЕСКИМ ГЕПАТИТОМ ПРОЖИВАЮЩИХ В ХОРЕЗМСКОЙ ОБЛАСТИ Абдуллаев Равшанбек Бабажонович, Мансурбеков Дадахон Мансурбекович, Бахтиярова Азиза Максудбековна	18-22
4	IQTISODIY TAKOMILLASHISHDA TADBIRKORLIK G'OYALARI VA SOLIQNING AHAMIYATI Nuriddin Murodov, Ashurova N	23-28
5	IDENTIFYING CSR RATE IN UZBEK COMPANIES Pokiza Eshkuvatova	29-37
6	TIJORAT BANKLARIDA ICHKI AUDIT TEKSHIRUVLARI O'TKAZISHNI TAKOMILLASHTIRISH YO'LLARI Bobonazarov Suxrob	38-42
7	IQTISODIYOTNING REAL SEKTOR KORXONALARIDA INVESTITSIYA FAOLIYATINI RIVOJLANTIRISH Shaymatov Elyor Shaxobiddin o'g'li	43-48
8	ZAMONAVIY UROLOGIYADA IDIOPATIK GIPERAKTIV QOVUQ KASALLIGINI DAVOLASHDA BOTULINOTOKSIN TERAPIYASI Boyqulov To'rabek Temirovich, Boyqulov Asadbek Temurovich, Abdisattorov Ozodbek Abdumannon o'g'li	49-59
9	AVTOMOBIL YO'LLARINI LOYIHALASHDA ZAMONAVIY INFORMATSION TEXNOLOGIYALARNI QO'LLASHNING AHAMIYATI Qodirova Mahliyo Zafar qizi, Eshquvvatov Ulug'bek Abdulla o'g'li	60-65

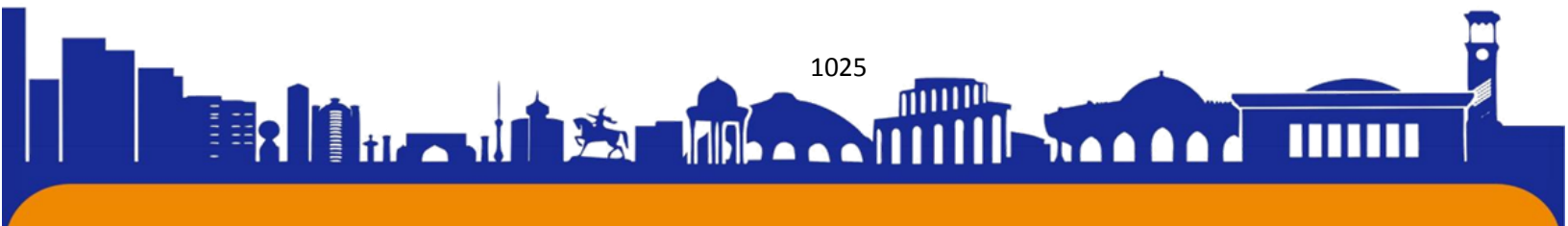



10	ANALYTICAL MODEL OF ENERGY DETERMINATION VERTICAL VIBRATIONS WITH MULTI-NUMBER AND MULTI-LEVEL DAMPING OF MOBILE MACHINES ACCOUNTING FOR ROAD IRREGULARITIES Matmurodov Farkhod Matkurbonovich, Khalikov Abdiravub Mamarakhimovich, Borisenko Ivan Borisovich, Bayzakov Takhir Mirzanovich	66-77
11	ADDRESSING JAWBONE DEFECTS POST-COVID-19 COMPLICATIONS: A MULTIDISCIPLINARY APPROACH TO COMPLEX TREATMENT Ruziyeva S.S., Allaberdiyeva Z.Sh.	78-81
12	ДИФФЕРЕНЦИАЦИЯ ДЕФИНИЦИЙ ЛИКВИДНОСТИ И ПЛАТЕЖЕСПОСОБНОСТИ Субханова М.А., Тураев Б.Э.	82-89
13	МАКТАБАГАЧА ЁШДАГИ БОЛАЛАРНИ ТАРБИЯЛАШНИНГ ПЕДАГОГИК АСОСЛАРИ Йўлдошева Соҳиба Азамат қизи	90-96
14	ERKIN VOHIDOV DOSTONLARI ASOSIDA INSHO TASHKIL ETISH USULLARI M.Hazratqulov, H.Boltayeva	97-101
15	KASB HUNAR MAKTABLARIDA DUAL TA'LIMNING ASOSIY XUSUSIYATLARI HAMDA UNING TA'LIM SIFATIGA TA'SIRI bBerdimuratov Duysenbek Aytbayevich	102-106
16	DEVELOPMENT OF A NUMERICAL ALGORITHM BASED ON THE FINITE ELEMENT METHOD FOR STUDYING FLOWS IN CHANNELS S.K. Abdukhamidov	107-112
17	WEB SITE RELIABILITY ANALYSIS USING THE PYTHON PARSING METHOD Dmytro Gurin, Svitlana Maksymova, Vladyslav Yevsieiev, Ahmad Alkhalailah	113-126
18	O'QUVCHILARNING MUSTAQIL ISHLARINI TASHKIL ETISH. O'QUVCHILARNING DARSDAN TASHQARI TARBIYABIY JARAYONLARDA MA'NAVIY ISHLARNI TASHKIL ETISH Omonqulova Zilola Botir qizi, Ahmedova Iroda Shoimnazar qizi, Husanova Lobar Nurmuhammad qiz	127-131
19	ВЛИЯНИЕ ШОПИНГ-ТУРИЗМА НА ГЛОБАЛЬНУЮ И МЕСТНУЮ ЭКОНОМИКУ Усманова Азизахон Фазыловна, Абдурахманова Комила Рахимовна	132-139





20	ANALYSIS OF HIGH HOUSING PRICES IN UZBEKISTAN AND IMPACT OF ISLAMIC FINANCING. Jiyonov O'ktam, Alimova Munavvar	140-147
21	DEVELOPMENT OF STUDENTS' READING COMPETENCE WITHIN ENGLISH FOR SPECIFIC PURPOSES AT TASHKENT INSTITUTE OF CHEMICAL TECHNOLOGY Mukaddas Musakhonovna Shokirova	148-155
22	ВЗАИМОСВЯЗЬ ПСИХОЛОГИЧЕСКОГО БЛАГОПОЛУЧИЯ И ЭМОЦИОНАЛЬНОГО РЕАГИРОВАНИЯ У БОЛЬНЫХ С ИШЕМИЧЕСКОЙ БОЛЕЗНЬЮ СЕРДЦА Умарова. Д.Т.	156-160
23	IMPORTANCE OF MATHEMATICS IN GEODESIC WORKS A.S.Yo'ldoshaliyev, O.M.Mamalatipov	161-166
24	ISSUES OF STUDYING HUMAN MENTAL STATE IN VARIOUS DISCIPLINES Zakirova Dilorom Yuldashevna	167-175
25	DUAL TA'LIM TIZIMINING AHAMIYATI Jo'raqulova Gulxayo Rizo qizi	176-179
26	BOSHLANG'ICH SINIF DARSLARIDA AXBOROT-KOMMUNIKATSIYA TEXNOLOGIYALARIDAN FOYDALANISH VA O'QUVCHILARDA AXBOROT TEXNOLOGIYALARI HAQIDA BOSHLANG'ICH TUSHUNCHALARNI SHAKLLANTIRISH Tog'ayeva Sevinch Komiljon qizi	180-185
27	ОПЫТ ПРИМЕНЕНИЯ ПУНКЦИОННОЙ ВЕРТЕБРОПЛАСТИКИ ОСТЕОПОРОТИЧЕСКИХ КОМПРЕССИОННЫХ ПЕРЕЛОМОВ ПОЗВОНОЧНИКА Мелибоев С.Т, Кушбаков А.М	186-188
28	BINOLARDAN SAMARALI VA TEJAMKOR FOYDALANISH ASOSIDA UY-JOY QURILISHINI TASHKIL ETISH MASALALARI Norqobilov N, Abdullaev J	189-193
29	TERRITORIAL CHARACTERISTICS OF TRADITIONAL RESIDENTIAL BUILDINGS IN UZBEKISTAN (KHORAZM AND BUKHARA) Akhmedova Firuza Ma'rufjonovna, Nazarova Dinara	194-198
30	ТУРИЗМ В БУДУЩЕМ: ТРЕНДЫ, ИННОВАЦИИ И ПЕРСПЕКТИВЫ Пайшанова Маржона	199-205





31	O‘ZBEKISTONNING AFG‘ONISTON BILAN DO‘STLIK, MADANIY-MA‘RIFIY, TA‘LIM HAMDA ILM-FAN SOHALARIDAGI HAMKORLIGI Jabborov Sunnatilla Ilhomjon o‘g‘li	206-213
32	ZOL-GEL TEXNOLOGIYASI BO‘YICHA NANOKOMPOZIT MATERIALLAR ISHLAB CHIQISH Xodiyeva Nargiza Djurakulovna, Ortiqov Shodiyor, Abduraxmonova Zamira Ergasgboyevna, Eshkobilova Mavjuda Ergashboyevna	214-222
33	JISMONIY SHAXSLARDAN OLINADIGAN DAROMAD SOLIG‘INING DAVLAT BUDJETI TUSHUMLARIDAGI O‘RNI VA UNI YANADA TAKOMILLASHTIRISH YO‘LLARI Yadgarov Sherzod Xolmurodovich	223-233
34	УЗБЕКИСТАН: ПОЧЕМУ СТРАНА НЕ ИНВЕСТИРУЕТ В ПОДЗЕМНЫЕ ЭЛЕКТРИЧЕСКИЕ КАБЕЛИ, КАК ЭТО ДЕЛАЮТ В СИНГАПУРЕ? Усманова Азизахон Фазиловна, Холназарова Озода	234-240
35	СОБЫТИЙНЫЙ ТУРИЗМ И ЕГО РАЗВИТИЕ В РЕСПУБЛИКЕ УЗБЕКИСТАН Эпштейн.С, Усманова .А	241-251
36	СПОРТИВНЫЕ ВИДЫ ОТДЫХА И ИХ ВЛИЯНИЕ НА ТУРИЗМ Усманова Азизахон Фазыловна, Азенов Диёрбек Дониёрбек угли	252-261
37	ЧЕРТЫ РУССКОГО НАЦИОНАЛЬНОГО ХАРАКТЕРА В ОБРАЗЕ РУСЛАНА. (по поэме А. С. Пушкина «Руслан и Людмила») Аблаева Надира Кадамжановна, Сапарбаева Саодатжон Бахтияровна	262-269
38	ИСТЕЪМОЛЧИЛАР ҲУҚУҚЛАРИНИ ЭЛЕКТРОН ТИЖОРАТ СОҲАСИДА ҲИМОЯ ҚИЛИШНИНГ ҲУҚУҚИЙ ЖИҲАТДАН МУСТАҲКАМЛАНИШИ Ихтиёр Адураззаков	270-273
39	СИСТЕМА ПРОГНОЗИРОВАНИЯ И МОНИТОРИНГА ЧРЕЗВЫЧАЙНЫХ СИТУАЦИЙ В ПРОГРАММЕ ГИС. Djabbarova N. B, Tulaganov B. A, Usmanov S. M	274-281
40	“НАТАМ-ТАУ” DOSTONIDA SUJET VA MOTIVLAR Abdullayev Xotamjon Hamrayevich	282-288
41	АЗИАТСКАЯ КУХНЯ ПРОТИВ ЕВРОПЕЙСКОЙ Муроджонова Муниса Умиджон кизи, Турдалиева Хонзода Бакиржоновна, Усманова .А	289-299

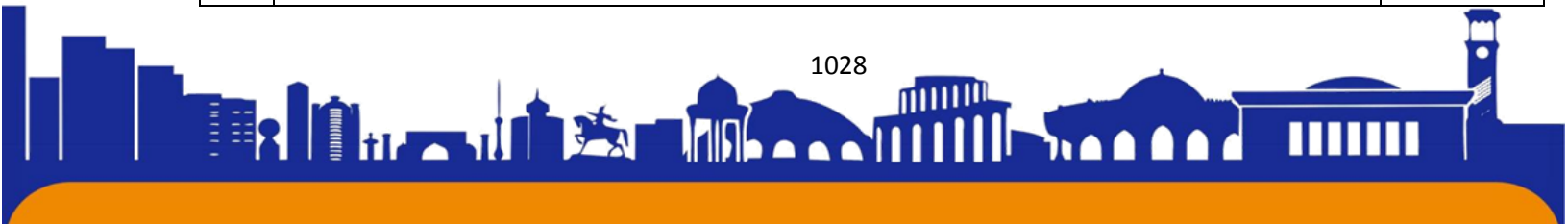



42	ТУРИЗМ РАНЬШЕ И СЕЙЧАС Муратханова Мохира Махмудовна, Бахромовна Шахзода Зиёдждоновна, Усманова .А	300-311
43	THEORETICAL ASPECTS OF DIGITAL MARKETING IN BRAND IMAGE PERCEPTION Valieva Z.F, Valieva K.D.	312-317
44	TARKIBIDA AZOT, OLTINGUGURT, FOSFOR SAQLAGAN OLIGOMERLAR SINTEZI Ilhomova M.I, Eshboyeva M.T, Normurodov B.A, Eshankulov X.N, Boltayev N.S	318-322
45	ОСНОВЫ МЕДИТАЦИИ Каримова Сардора Рахматуллаевна, Исакжанова Эъзога Шухратовна	323-327
46	PATHOMORPHOLOGY OF BREAST CANCER Amonova Gulafzal Uzbekboyevna, Moaz Asif	328-331
47	ЭВОЛЮЦИЯ ОПЕРАТОРСКОЙ ДЕЯТЕЛЬНОСТИ: ВЛИЯНИЕ НА КЛИЕНТСКИЙ ОПЫТ Давлятова Камилла, Усманова Азизахон Фазыловна	332-345
48	АКТИВНЫЙ ТУРИЗМ Усманова Азизахон Фазыловна, Розукулова Рушона Вахидовна	346-354
49	ОСОБЕННОСТИ МОДНОГО ТУРИСТИЧЕСКОГО НАПРАВЛЕНИЯ И ЕГО ПРИВЛЕКАТЕЛЬНОСТЬ МОДНОГО ТУРИЗМА Хусанова Малика Жахонгировна, Усманова Азизахон Фазыловна	355-366
50	«RAMUZ SHAX» DÁSTANÍNDÁ QOLLANÍLGAN LEKSIKALÍQ ANTONIMLER G. Allamberganova, Shaxiyda Ibadullayeva	367-371
51	PROKURATURA ORGANLARI HODIMLARINING KASB AXLOQI Parizod Rahmatullayeva	372-377
52	ПОЧЕМУ СКАНДИНАВСКИЕ СТРАНЫ САМЫЕ СЧАСТЛИВЫЕ? Озода Орзикулова	378-382
53	O‘G‘IRLIK JINOYATINING JINOIY HUQUQIY BELGILARI VA OLDINI OLIISH CHORALARI. Zarina Xursanova , Behruz Tursunov	383-393
54	РАЗВИТИЕ МАРКЕТИНГА В УЗБЕКИСТАНЕ Шахзода Алимова	394-403
55	ГАСТРОНОМИЧЕСКИЙ ТУРИЗМ В УЗБЕКИСТАНЕ Марям Хусаинова	404-413
56	AHOLI TURMUSH DARAJASINI OSHIRISHDA KICHIK BIZNES VA XUSUSIY TADBIRKORLIKNI RAG‘BATLANTIRISH MEKANIZMLARI Ashurov Karomat Musurmonqulov	414-416

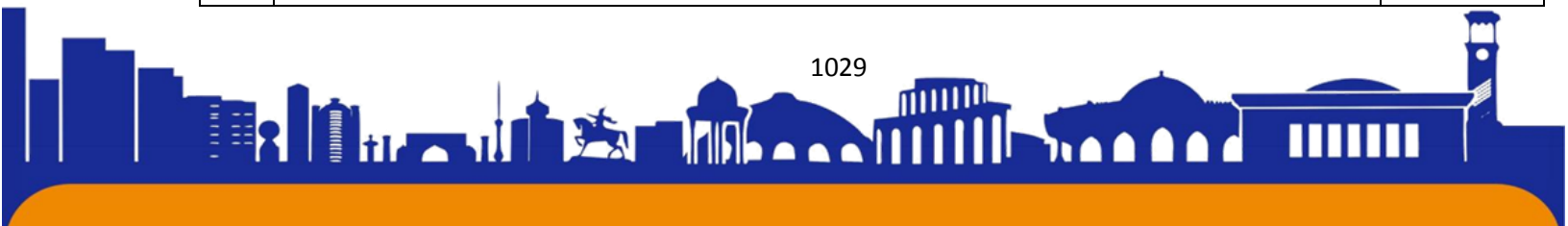



57	ЭТНИЧЕСКИЕ И КУЛЬТУРНЫЕ АСПЕКТЫ ДЕЛОВОГО ТУРИЗМА: ВЛИЯНИЕ НА КРОСС-КУЛЬТУРНОЕ ВЗАИМОДЕЙСТВИЕ И БИЗНЕС-ОТНОШЕНИЯ Усманова Азизахон Фазыловна, Абдуллаев Отабек Тохир угли	417-427
58	РОЛЬ ЦИФРОВЫХ ТЕХНОЛОГИЙ В СОВРЕМЕННОМ ДЕЛОВОМ ТУРИЗМЕ Усманова Азизахон Фазыловна, Хамроева Сабина Абдувахид кизи	428-436
59	«МАРКЕТИНГ В ИНСТАГРАММЕ» Шакиров Амирхон Муроджонович, Усманова Азизахон Фазыловна	437-444
60	ЭКО ТУРИЗМ В АЗИИ И ЕВРОПЫ Усманова Азизахон Фазыловна, Абраева Шахзода Фахриддин кизи	445-451
61	HUUDDLAR IQTISODIYOTIGA JALB QILINGAN XORIJIY INVESTITSIYA VA KREDITLARDAN FOYDALANISH SAMARADORLIGINI VAHOLASH Asoyeva Shiringul Rustamovna	452-455
62	«ВТОРАЯ ШВЕЙЦАРИЯ»: РАЗВИТИЕ ТУРИЗМА В МАЛЫХ РЕГИОНАХ НЕИЗВЕДАННОГОУЗБЕКИСТАНА. Нусратова Феруза Ахрол кизи, Усманова Азизахон Фазыловна	456-467
63	ИСКУССТВЕННЫЙ ИНТЕЛЛЕКТ В СФЕРЕ МЕДИЦИНЫ Курвонова Шахзода, Усманова Азизахон Фазыловна	468-478
64	KOMPAHIYALARDA AKSIYADORLARNING ROLLARI VA HUQUQLARINI YAXSHILASH Qarshiboyeva Dilnozaxon Erkinboy qizi	479-495
65	ХАРАКТЕРНЫЕ ОСОБЕННОСТИ АГРЕГАТНЫХ СВОЙСТВ ТРОМБОЦИТОВ У ПАЦИЕНТОВ С ИШЕМИЧЕСКОЙ БОЛЕЗНЬЮ СЕРДЦА Нормуминов Э.У., Хонтураев И.А., Маматкулов.Ж.Ш	496-504
66	MUSO TOSHMUHAMMAD O'G'LI OYBEKNING BOLALIK QISSASI TASNIFI Qodiriy Firdavsxon Nodirjon qizi	505-508
67	ИСКУССТВЕННЫЙ ИНТЕЛЛЕКТ В СФЕРЕ МЕДИЦИНЫ Курвонова Шахзода, Усманова Азизахон Фазыловна	509-519
68	ELEKTRON TIJORATNI RIVOJLANTIRISHDA MARKETINGNING ROLI Mardonova Sitora Panji qizi	520-524
69	LISONIY O'YINLARNING VAZIFAVIY O'ZIGA XOSLIGI J.I.Mizrabova	525-530

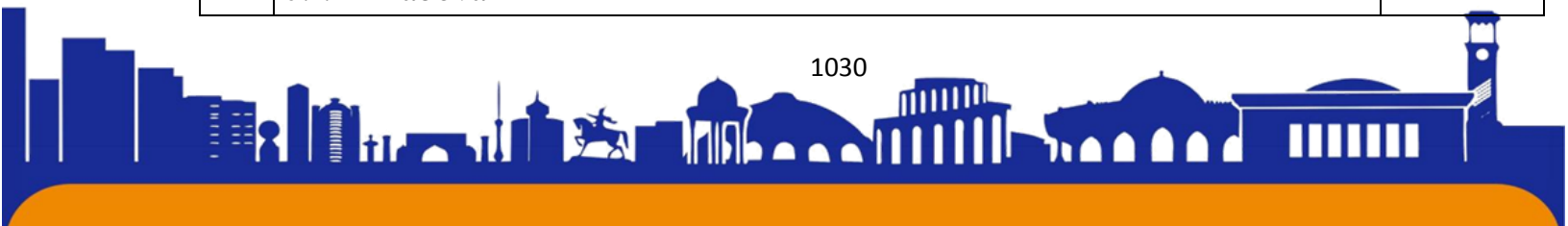



70	СОВРЕМЕННЫЕ АЭРОПОРТЫ: ВНЕДРЕНИЕ И ТЕНДЕНЦИИ РАЗВИТИЯ В УЗБЕКИСТАНЕ Одинцова Юлия Юрьевна, Усманова Азизахон Фазыловна, Odintsova Yuliya Yurevna, Usmanova Azizakhon Fazylovna	531-539
71	ОТДЫХ ДЛЯ ДУШИ: ИССЛЕДОВАНИЕ ЛУЧШИХ МЕСТ ДЛЯ ТУРИЗМА Хан Ирина Александровна, Усманова Азизахон Фазыловна	540-550
72	ВИННЫЙ ТУРИЗМ В УЗБЕКИСТАНЕ Эрназаров Шахин Тимурович, Усманова Азизахон Фазыловна	551-559
73	ЭТНОГРАФИЧЕСКИЙ ТУРИЗМ: ИСТОРИЯ, ПОЧИТАНИЕ И СОХРАНЕНИЕ Ким Леонид	560-565
74	WOMEN WRITERS IN ENGLISH LITERATURE Shukurullayeva Hulkaroy Vohid qizi, Elmurodov Ulugbek Yarashovich	566-573
75	СМЕРТНОСТЬ ОТ ОТРАВЛЕНИЙ ЭТАНОЛОМ В САМАРКАНДСКОЙ ОБЛАСТИ Ганиев Собиржон Насимбаевич	574-577
76	SHO‘RO XOKIMIYATI DAVRI TADQIQOTCHILARNING ASARLARIDAGI XORAZMNING QADIMGI VA RIVOJLANGAN O‘RTA ASR MUDOFAA INSHOOTLARI TO‘G‘RISIDA Usmanova Inobat Ibragimovna, Djumaniyova Maryamjon Maxmudovna	578-584
77	BORROWING COMPLEX WORDS IN ENGLISH AND UZBEK LANGUAGES (BASED ON MEDICAL SCIENCES): SEMANTIC ASPECT. Tuxtasheva Mohigul	585-589
78	INNOVATSION STRATEGIYALARNI QO‘LLASH ORQALI MAMLUKAT EKSPORT SALOHİYATINI OSHIRISH USULLARI Tursunqulov Shoxrux Rabbimqul o‘g‘li	590-598
79	KIBERTERRORIZM VA XALQARO HUQUQIY BAZALAR. Abdusattorov Shaxzod	599-608
80	INNOVATSION STRATEGIYALARNI QO‘LLASH ORQALI MAMLUKAT EKSPORT SALOHİYATINI OSHIRISH USULLARI Tursunqulov Shoxrux Rabbimqul o‘g‘li	609-617
81	MAMLUKATIMIZGA TO‘G‘RIDAN-TO‘G‘RI XORIJIY INVESTITSIYALARNI JALB QILISH MEXANIZMINI TAKOMILLASHTIRISH USULLARI Pirmatova Farangiz Ma‘rufjonovna	618-627

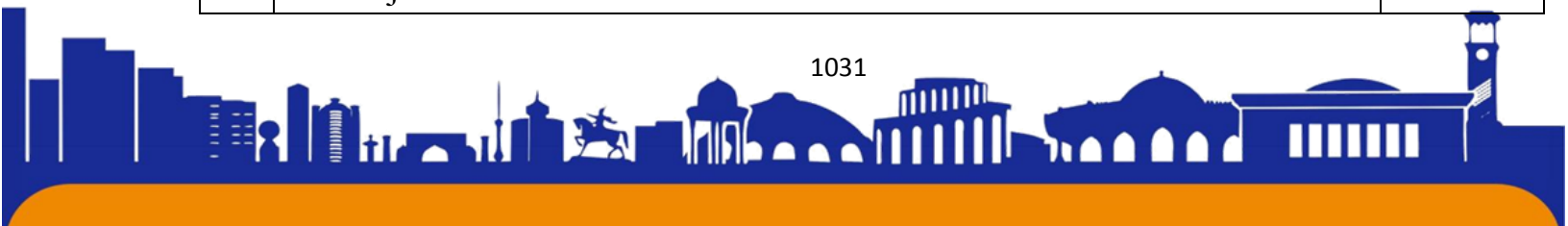



82	СОЗДАНИЕ ВОЗМОЖНОСТИ ПУТЕШЕСТВИЙ ДЛЯ ПЕНСИОНЕРОВ Бахтиёрова Нодирабегим Дильшодовна, Усманова Азизахон Фазыловна	628-635
83	O'QUVCHILARNING MUSTAQIL ISHLARINI TASHKIL ETISH. O'QUVCHILARNING DARSDAN TASHQARI TARBIYAVIY JARAYONLARDA MA'NAVIY ISHLARINI TASHKIL ETISH Jumayeva Zoxidaxon Muhammadjonovna, Bobonazarova Durdona Shuhratovna, Murodova Mahbuba Farhodovna	636-639
84	NOMODDIY MADANIY MEROS FONDIDA FARG'ONA VODIYSI AHOLISINING MILLIY LIBOSLARI Z.Xaitova	640-645
85	BASKETBOL SPORT TURIDA RUHLANTIRISH-MOTIVATSIYANING AHAMIYATI Qurbonmurodov Eganberdi	646-650
86	ВЛИЯНИЕ АКТИВНОГО ТУРИЗМА НА ФИЗИЧЕСКОЕ И ПСИХИЧЕСКОЕ ЗДОРОВЬЕ ЧЕЛОВЕКА Хван Милана Вениаминовна, Усманова Азизахон Фазыловна	651-659
87	ЭКОНОМИКО-ГЕОГРАФИЧЕСКАЯ ХАРАКТЕРИСТИКА ТУРИСТИЧЕСКОЙ ОТРАСЛИ УЗБЕКИСТАНА. Умарова Мадина Жалолитдиновна, Усманова Азизахон Фазыловна	660-668
88	РЕСУРСНЫЙ ПОТЕНЦИАЛ РАЗВИТИЯ ОЗДОРОВИТЕЛЬНОГО ТУРИЗМА РЕСПУБЛИКИ УЗБЕКИСТАН Каюмова Рената Ренатовна, Усманова Азизахон Фазыловна	669-677
89	КАК ПОВЫСИТЬ ЭМОЦИОНАЛЬНЫЙ ИНТЕЛЛЕКТ И ПОЛУЧАТЬ ЭФФЕКТИВНОЕ ОБРАЗОВАНИЕ БУДУЩИМ ПЕДАГОГАМ Усманова Азизахон Фазыловна, Моллахунова Азиза Ярмаматовна	678-684
90	IMPROVING MANAGEMENT OF ENTERPRISES BASED ON CORPORATE GOVERNANCE Khudayarov Ikram Abdulkarimovich	685-688
91	СКАЗОЧНЫЕ УГОЛКИ УЗБЕКИСТАНА: ОТКРЫТИЕ МАЛОИЗВЕСТНЫХ ЛОКАЦИЙ Рустамов Амирхон	689-698
92	ПЕРСПЕКТИВЫ РАЗВИТИЯ ТУРИЗМА ПО ВЕЛИКОМУ ШЁЛКОВОМУ ПУТИ Ишпулатова Вазира Фарход кизи	699-704





93	СОЦИАЛЬНО-ЭКОНОМИЧЕСКИЕ ПРЕОБРАЗОВАНИЯ УЗБЕКИСТАНА ПОД ВЛИЯНИЕМ ТУРИЗМА Палуаниязов Азамат, Усманова Азизахон Фазыловна	705-712
94	PROFESSIONAL TA'LIMDA DUAL TA'LIM TIZIMINI JORIY ETISHNING DOLZARBLIGI VA XALQARO TAJRIBA (SHVEYTSARIYA MISOLIDA) Ustababayeva Xafiza Artikovna	713-717
95	СРАВНИТЕЛЬНАЯ ХАРАКТЕРИСТИКА МОРФОФУНКЦИОНАЛЬНЫХ ИЗМЕНЕНИЙ ЩИТОВИДНОЙ ЖЕЛЕЗЫ ПРИ ЭКСПЕРИМЕНТАЛЬНОМ РЕВМАТОИДНОМ АРТРИТЕ Ураков Жамшид Рустамович	718-724
96	OGANIY ASARLARIDA QO'LLANGAN ZONIMLARNING SEMANTIK-FUNKSIONAL TAHLILI Xudayberganova Munira Safarboy qizi	725-728
97	IJTIMOIIY RIVOJLANISHNING GENEZISI SIFATIDA O'ZEBKISTON RESPUBLIKASI KONSTITUTSIYASINING O'RNI Nurullayeva L. X., Ilmiy rahbar: Axunov Sh. A.	729-733
98	ПЕРСОНАЛ КАК ОСНОВНОЕ ЗВЕНО В ГОСТИНИЧНОМ И ТУРИСТИЧЕСКОМ БИЗНЕСЕ Азиза Файзиева, Азизахон Усманова	734-745
99	THE MAIN CAUSES OF THE CONTENT AND DEVELOPMENT OF PROFESSIONAL-PEDAGOGICAL DEFORMATION Saidova Parvina Mirzo kizi	746-750
100	YALPI HUDUDIIY MAHSULOT HAJMINI EKONOMETRIK MODELLASHTIRISH Sh.M. Ortiqov, B.E. Turayev	751-764
101	QUANTUM CHEMICAL ANALYSIS OF REACTIVITY OF DITHIZONE (DIPHENYLTHIOCARBAZONE) REAGENT Yuldashova S.G, Jumayeva Z.E, Muzaffarova N.Sh	765-774
102	YUQORI TARTIBLI ODDIIY DIFFERENSIAL TENGLAMALARNI SONLI YECHIMLARINI HISOBLASHDA PYTHON DASTURLASH TILI MODULLARINING QO'LLANISHI Davranov Mirziyod Jaloliddin o'g'li, Indiaminov Ravshan Shukurovich	775-778

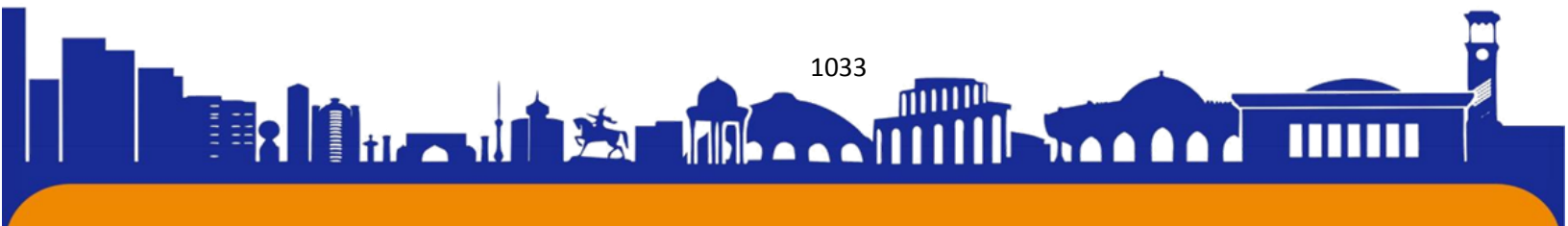



103	HUDUDLARDA EKSPORTNI RIVOJLANTIRISH HAMDA MAHALLIY TADBIRKORLIK SUBYEKTLARINI JAHON STANDARTLARIGA MOSLASHTIRISH G'afforov Sardor Abduqodirovich	779-784
104	O'ZBEKISTON (SURXONDARYO VILOYATI TO'QIMACHILIK VA TIKUV-TRIKOTAJ SANOATI MISOLIDA) TO'QIMACHILIK VA TIKUV-TRIKOTAJ SANOATINING RAQOBATBARDOSHLILIK TAHLILI. Mamatqulova S.F, Norqobilov.N.N	785-798
105	YANGI O'ZBEKISTON IQTISODIYOTINI RIVOJLANTIRISH JARAYONIDA YOSHLAR ISHTIROKINI KENGAYTIRISHNING AMALIY NATIJALARI VA ISTIQBOLLARI Umurzaqova Shahzoda Azamatovna	799-803
106	SUDDEN HEART DEATH COMORBIDITY, FEATURES, DANGERS AND CONSEQUENCES Bobojanov Xudoybergan	804-810
107	TIJORAT BANKLARI DEPOZIT SIYOSATINI AMALGA OSHIRISH BILAN BOG'LIQ MUAMMOLAR VA ULARNING YECHIMLARI Otajanov U, Abduraxmonov X	811-815
108	ТРИКОТАЖ ИПЛАРИ ЙИГИРИШНИНГ ЎЗИГА ХОС ЖИХАТЛАРИНИНГ ТАХЛИЛИ Эркинов Зокиржон, Тохиров Нурбек, Йигиталиев Ахрор, Махсудов Мохиржон	816-821
109	NAVOIYNING EPIK ASARLARIGA OID FIKRLAR... Isayeva Shoiria Boltabayevna	822-834
110	IMAGE OF ANIMALS IN THE WORKS OF TOGAY MURAD. Nazarova Orozkhol.	835-838
111	THE ACTIVITY OF FEMALE SCIENTISTS IN THE FIELD OF EDUCATION AND THE USSR IN 1945-1990 Tojiboyeva Madinakhon Shukhratbek kizi	839-844
112	METHODOLOGY FOR THE DEVELOPMENT OF PROFESSIONAL PEDAGOGICAL TRAINING: USING THE EXAMPLE OF TRAINING FUTURE TEACHERS Umarov Khusan Abdurakhimovich	845-849

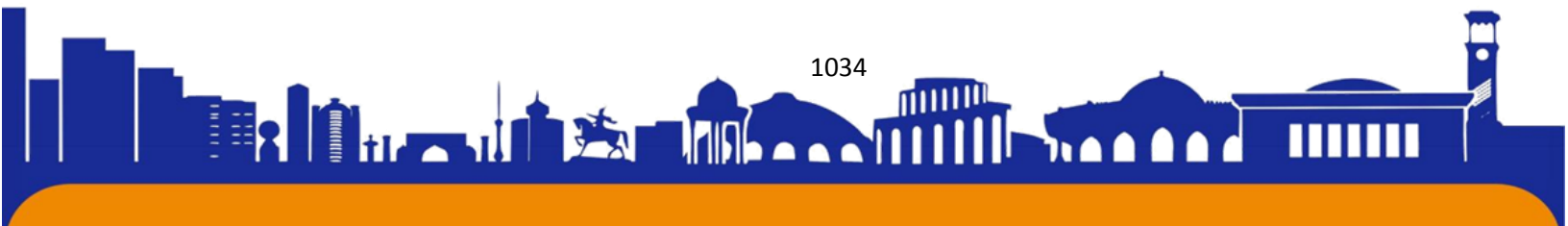



113	BOLALAR MUSIQA VA SAN'AT MAKTABI O'QUVCHILARINI SKRIPKA CHOLG'USIDA IJROCHILIK TEXNIKASINI RIVOJLANTIRISH BO'YICHA PEDAGOGIK TAJRIBA-SINOV ISHLARI Каримова Лолахон Аскаржон кизи	850-854
114	O'ZBEK MUSIQASI TARIXI DOIRASIDA SURXONDARYO MUSIQA MADANIYATINING KELIB CHIQISHI VA UNING SHAKLLANISH SHART-SHAROITLARI Qulturayev Islomjon Jo'ra o'g'li	855-863
115	LUTFIY ASARLARI TILINING LEKSIK XUSUSIYATLARI Dinara Islamova, Navruza Fayzullayeva	864-871
116	MAMLAKATIMIZ IQTISODIYOTIGA XORIJIY INVESTITSİYALARNI JALB ETISHNI TAKOMILLASHTIRISH YO'LLARI Sayyora Jumayeva	872-876
117	O'ZBEKISTONDAGI MUQADDAS QADAMJO VA ZIYORATGOHLAR D. Yusupov	877-881
118	ЭКОНОМИЧЕСКИЕ, ЭКОЛОГИЧЕСКИЕ И СОЦИОКУЛЬТУРНЫЕ АСПЕКТЫ РАЗВИТИЯ КОСМИЧЕСКОГО ТУРИЗМА В XXI ВЕКЕ Сардор Мамажонов	882-891
119	SURXONDARYO VILOYATIDA KICHIK BIZNES VA XUSUSIY TADBIRKORLIKNING XIZMAT KO'RSATISH SOHASIDAGI ULUSHI HAJMINI PROGNOZLASH G.X. Egamnazarova, B.E. Turayev	892-903
120	YALPI ICHKI MAHSULOT TENDENTSIYASINI EKONOMETRIK TADQIQ ETISH G.X. Egamnazarova, X.B. Mamataliyev	904-916
121	TABOO IN SOCIETY Zayniyev Umed, Abdurazzoqova Yulduz, Shermamatova Zaynab Azimjanovna	917-925
122	DRAMATIK ASARLARDA UNDALMANING LINGVOPOETIK VOSITA SIFATIDA QO'LLANILISHI Yusupova O.S., Alimova D.	926-930
123	O'QUVCHI-QIZLARDA MA'NAVIY-AXLOQIY FAZILATLARNI SHAKLLANTIRISH Saidova Parvina Mirzo qizi	931-936
124	УМУМТАЪЛИМ МАКТАБЛАРИНИНГ БОШЛАНҒИЧ СИНФЛАРИДА МАТЕМАТИКА ФАНИНИ ЎҚИТИШДА КОМПЬЮТЕР ТЕХНОЛОГИЯЛАРИДАН ФОЙДАЛАНИШ Ахмедов Алишер Ҳасан ўғли	937-942

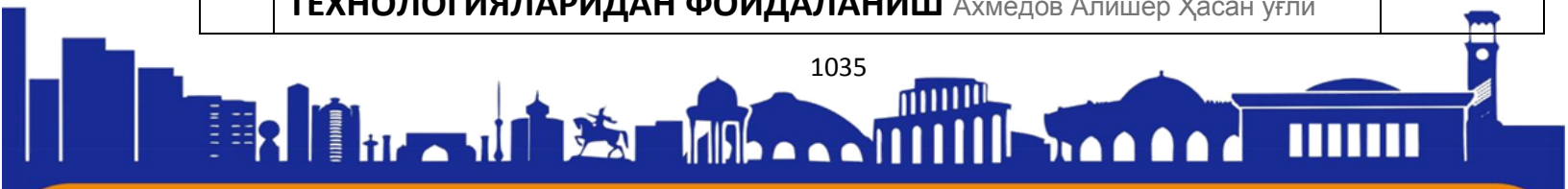



125	THE ECONOMIC IMPACT OF THE USMCA ON NORTH AMERICA Akbarova Mohinur Farxod qizi	943-948
126	BOSHLANG'ICH SINIF MATEMATIKA DARSLARIDA ZAMONAVIY MULTIMEDIA VOSITALARIDAN FOYDALANISHNING SAMARASI Ahmedov Alisher Hasan o'g'li	949-953
127	FINANCIAL GLOBALIZATION: OPPORTUNITIES AND OBSTACLES Akbarova Mohinur Farxod qizi	954-960
128	BOSHLANG'ICH SINIF MATEMATIKA DARSLARIDA MULTIMEDIYA TEXNOLOGIYALARIDAN FOYDALANISHNING MUHIM OMILLARI Axmedov Alisher Hasan o'g'li	961-969
129	BOSHLANG'ICH SINIF MATEMATIKA DARSLARIDA MULTIMEDIALI O'QITISH TEXNOLOGIYASINING ZAMONAVIY USULLARI VA TAMOYILLARINI QO'LLASH Ahmedov Alisher Hasan o'g'li	970-976
130	BOSHLANG'ICH SINIF MATEMATIKA DARSLARIDA "GEOGEBRA" ILOVASIDAN FOYDALANISHNING AHAMIYATI (1-sinf misolida) Axmedov Alisher Hasan o'g'li	977-985
131	"GIS VA MASOFAVIY ZONDLASH" TEXNIKASIDA BUXORONING ESKI SHAHAR MARKAZIDAGI MAHALLA AN'ANAVIY UYLARINI O'RGANISH. Ishkozokova Dinora, Nazarova Dinara Anvarovna, Saidislomxon Usmonov	986-996
132	TABIY FANLARNI O'QITISH MEXANIZMLARINI INTEGRATIV YONDASHUV ASOSIDA TAKOMILLASHTIRISH Aziza Normurotova	997-1001
133	CORPORATE GOVERNANCE IN ASIA: A COMPARATIVE PERSPECTIVE Nilufar Ochilova Qahramon qizi	1002-1020
134	DATABASE NORMALIZATION: OPTIMIZING DATA MANAGEMENT Shamuratov Ulug'bek Alisher o'g'li, Raxmatullayeva Aziza Abdunabi qizi, Ochilboyev Umidjon Ilxom o'g'li	1021-1024
	MUNDARIJA	1025-1036

