

"XXI ASRDA INNOVATSION TEXNOLOGIYALAR, FAN VA TA'LIM TARAQQIYOTIDAGI DOLZARB MUAMMOLAR" *Konferensiyasi*



✓ **BIZNING YO'NALISHLARIMIZ:**

- Aniq fanlar
- Tabiiy fanlar
- Tibbiyot fanlari
- Texnika fanlari
- Iqtisodiyot
- Filologiya fanlari
- Pedagogika fanlari
- Ijtimoiy va gumanitar fanlar
- Psixologiya fanlari
- San'at va madaniyat fanlari
- Jismoniy tarbiya va sport

✓ **INDEKSLAYMIZ:**



[HTTP://UNIVERSALPUBLISHINGS.COM](http://UNIVERSALPUBLISHINGS.COM)



+998 88 808 21 07

**«XXI ASRDA INNOVATSION TEXNOLOGIYALAR, FAN VA TA'LIM
TARAQQIYOTIDAGI DOLZARB MUAMMOLAR»** ilmiy konferensiyasi:

30.06.2023 yil.

Ushbu to'plamda **«XXI ASRDA INNOVATSION TEXNOLOGIYALAR, FAN VA TA'LIM TARAQQIYOTIDAGI DOLZARB MUAMMOLAR»** ilmiy konferensiyasi 2023 yil 1-soni 6-qismiga qabul qilingan maqolalar nashr etilgan.

Jurnal tarkibidagi barcha maqolalarga **DOI** unikal raqami biriktirilib, **Zenodo**, **Open Aire**, **Google Scholar** xalqaro ilmiy bazalarida indekslandi.

OAK tomonidan dissertatsiyalar asosiy ilmiy natijalarini chop etishga tavsiya etilgan jurnallar ro'yxatidagi milliy jurnallarda chiqarilgan maqolalar sifatida rasman tan olinadi.

Asos: O'zbekiston Respublikasi Oliy attestatsiyasi komissiyasining dissertatsiyalar asosiy ilmiy natijalarini chop etish tavsiya etilgan ilmiy nashrlar ro'yxati 3-sahifasi. – Toshkent: 2019. – 160 b.

Konferensiya materiallaridan professor-o'qituvchilar, mustaqil izlanuvchilar, doktorantlar, magistrantlar, talabalar, litsey-kollejlar va maktab o'qituvchilari, ilmiy xodimlar hamda barcha ilm-fanga qiziquvchilar foydalanishlari mumkin.

Eslatma! Konferensiya materiallari to'plamiga kiritilgan ilmiy maqolalardagi raqamlar, hisobotlar, ma'lumotlar haqqoniyligiga va keltirilgan iqtiboslar to'g'riligiga mualliflar shaxsan javobgardirlar.

**“RESEARCH SCIENCE AND
INNOVATION HOUSE” MCHJ**



TAHRIRIYAT

Bosh muharrir: Eshqarayev Sadridin Chorievich – Termiz iqtisodiyot va servis universiteti tibbiyot va tabiiy fanlar kafedrasini mudiri, kimyo fanlari falsafa doktori, dotsent Termiz, O‘zbekiston.

Mas’ul kotib:

Boboyorov Sardor Uchqun o‘g‘li Toshkent tibbiyot akademiyasi Termiz filiali talabasi

Nashrga tayyorlovchi:

Eshqarayev Samariddin Sadridin o‘g‘li Termiz muhandislik-texnologiya instituti talabasi

TAHRIR KENGASHI A‘ZOLARI

Texnika fanlari muharriri, Eshqarayev Ulug‘bek Chorievich – Denov tadbirkorlik va pedagogika instituti “Boshlang‘ich ta‘lim metodikasi” kafedrasini dotsenti, texnika fanlari nomzodi, Denov, O‘zbekiston.

Texnika fanlari muharriri Babamuratov Bekzod Ergashevich – Termiz davlat universiteti fizik kimyo kafedrasini dotsenti, falsafa fanlari doktori, Termiz, O‘zbekiston.

Kimyo fanlari muharriri Mirabbos Xojamberdiev Ikromovich- Berlin Technische Universität dotsenti, kimyo fanlari doktori, Berlin, Germaniya

Kimyo fanlari muharriri, Eshqurbonov Furqat Bozorovich – Termiz muhandislik-texnologiya instituti, kimyo fanlari doktori, Termiz, O‘zbekiston.

Iqtisodiyot fanlari muharriri Otamurodov Shavkat Tillayevich – Termiz iqtisodiyot va servis universiteti prorektori, iqtisod fanlari doktori, Termiz, O‘zbekiston.

Ijtimoiy va gumanitar fanlar muharriri, Xudoyberdiyev Xursand Xudoyberdiyevich – Termiz muhandislik-texnologiya instituti, ijtimoiy-gumanitar fanlar doktori, Termiz, O‘zbekiston.



Tibbiyot fanlari muharriri Otamurodov Furqat Abdukarimovich, Toshkent tibbiyot akademiyasi Termiz filiali direktori, Termiz, O'zbekiston tibbiyot fanlari falsafa doktori, Termiz, O'zbekiston.

Biologiya fanlari muharriri Nurova Zamira Annakulovna Toshkent tibbiyot akademiyasi Termiz filiali. Termiz, O'zbekiston, biologiya fanlari doktori, dots., Termiz, O'zbekiston.

Tibbiyot fanlari muharriri Turabayeva Zarina Kenjabekovna Toshkent tibbiyot akademiyasi Termiz filiali, tibbiyot falsafa fanlari doktori, Termiz, O'zbekiston.

Sotsiologiya fani muharriri Eryigitova Lobar Qodirovna Termiz muhandislik-texnologiya instituti, falsafa sotsiologiya fanlari doktori, Termiz, O'zbekiston.

Filologiya fanlari muharriri Jo'rayeva Ramziya Abdurahimovna Qo'qon davlat pedagogika instituti. Qo'qon, O'zbekiston filologiya fanlari fanlari doktori (PhD), katta o'qituvchi.

Fizika-matematika-fanlari muharriri Bobamuratov Ulug'bek Erkinovich Termiz muhandislik-texnologiya instituti, falsafa fanlari doktori, fizika-matematika-fanlari, Termiz, O'zbekiston.

Tibbiyot fanlari muharriri Axmedov Kamoliddin Xakimovich Toshkent tibbiyot akademiyasi Termiz filiali 1-son davolash fakulteti dekani, tibbiyot fanlari nomzodi, dotsent

Tibbiyot fanlari muharriri Vohidov Alisher Shavkatovich Toshkent tibbiyot akademiyasi Termiz filiali Umumiy xirurgiya, bolalar xirurgiyasi va bolalar urologiyasi kafedrası mudiri Tibbiyot fanlari doktori, professor

Gumanitar fanlar muharriri Rahmonov Abduqahhor Abdusattorovich Ma'naviy-axloqiy tarbiya va yoshlar bilan ishlash bo'yicha direktor o'rinbosari, falsafa fanlari doktori (PhD)



Blended Learning in English Teaching and Learning

E'tibor Musulmonova

musulmonovaetibor@gmail.com

Uzbekistan State World Languages University

English language N3 Faculty-student

Scientific advisor

Dilrabokhon Akhmedjanova

daxmadjonova@gmail.com

Uzbekistan State World Languages University

ABSTRACT: This paper provides an overview of research related to the use of blended learning in English as a th language/foreign language context. Blended learning is a relatively new field that combines traditional educational approaches with distance and online learning. The use of blended learning is highlighted in recent study investigating the academic and societal benefits of this educational approach.

KEYWORDS: Blended learning, foreign language, effects of blended learning, ESL learner, ESL/ELF teachers, second language program,

INTRODUCTION: Blended learning, also known as hybrid learning, combines online and face-to-face instruction to create a flexible and effective learning environment. This approach has gained popularity in recent years, especially in language education, as it allows learners to engage with the language in various contexts and modes. In this article, we will explore the benefits of blended learning in English teaching and learning, and provide some practical tips for teachers and learners.

Specifically, Ghazizadeh and Fatemipour (2017) investigated the effects of blended learning on the development of reading comprehension in English learners in a quasi-experimental study. Specifically, this study aimed to investigate whether blended learning could be used to develop reading skills in 60 intermediate-level EFL learners from Iran. Participants were randomly assigned to two groups. An experimental group that received her hours of teaching and blended learning focused on reading skills, and a control group that received her hours of a more traditional approach to teaching English. Two groups were tested before and after treatment to determine the reading level of 55,555 learners. After comparing her two groups using a t-test, the researchers found that the use of mixed learning had a statistically significant positive effect on reading comprehension in EFL learners. discovered. In other words, Ghazizadeh and Fatemipour (2017) argue that the use of blended learning with language learners has a direct impact on improving language learners' reading skills. Based on their findings, the researchers also found that blended learning



accelerated the learning process and could be successfully used in English reading classes. Similarly, Adas and Bakir (2013) examined the use of blended learning strategies in developing writing skills in EFL learners. Specifically, the purpose of this study was to determine whether blended learning could be an effective strategy in improving students' overall writing performance. The study involved 60 EFL learners from 55,555 Palestinian universities. Students were divided into two groups, one group was taught English writing using a traditional face-to-face approach and the other group was taught using a mixed learning model. At the end of the 55,555-hour teaching period, the researchers found that the group taught using blended learning performed better in writing than the other groups. In other words, the use of blended learning contributed to the development of writing skills in her EFL learners who participated. The researchers concluded that using blended learning improved many aspects of participants' writing, including grammar, spelling, punctuation, and paragraph coherence. Additionally, Grurovic (2011) investigated the use of blended learning in the context of ESL. Using the Neumeier (2005) blended learning framework, this study determined how blended learning would be used in ESL classes and how both face-to-face and distance learning would be integrated. This study was conducted in speaking and listening classes as part of the Intensive English Program in the United States. Participants were 19 ESL students and 1 English teacher. Study method included observations of language instruction, interviews with students, and interviews with teachers to examine the effectiveness of this learning model. The results show that blended learning can be successfully used to effectively teach any language skill. Both teachers and students shared positive views and attitudes towards incorporating Blended Learning into their English lessons. They believed that the use of online instruction would complement traditional methods and enhance the language learning process of their students. The researchers concluded that blended learning can be used effectively for teaching English in foreign/second language programs. In another study, Shih (2010) also investigated the use of blended learning approaches for teaching English courses. In particular, this study aimed to design a blended learning environment utilizing educational blogs with ESL learners. Forty-four university ESL learners participated in this study. To do this, several research methods were used to investigate the impact of mixed learning modes, including a student satisfaction survey, 55,555 feedback from teachers and students, and student reflection and interviews. As a result of research, we found that using blended learning mode in video-based blogging brings many benefits, including: B. Improve students' speaking skills, foster autonomy and cooperation, and enhance the learning process. Shih (2010) states that one of his



benefits of the blended learning approach is that it improves not only the student's speaking skills, but also the student's other language skills such as grammar, pronunciation, facial expressions, and eye contact. I explained. However, other studies have shown that the use of blended learning does not necessarily directly affect language skills. For example, Tosun (2015) investigated the effects of using blended learning approaches in teaching English vocabulary. The study also investigated English learners' perceptions of blended learning when learning English vocabulary. The study involved her 40 students attending two of his classes in the Intensive English Program in Turkey. The 55,555 participants were divided into her two groups. An experimental group that learned the target vocabulary through her blended learning approach and a control group that learned the same vocabulary using conventional (face-to-face) teaching methods. At the end of the lesson, both groups' vocabulary knowledge was tested. Results indicated that although students were satisfied with using blended learning as a teaching strategy, the use of blended learning strategies did not have a positive impact on students' vocabulary skills. Tosun (2015) said their findings were inconsistent with many previous studies that have linked the use of blended learning to language skill development. Tosun added that the only possible explanation for these results is the short duration of the study. Overall, research in the context of ESL and EFL shows that blended learning can be effectively used to develop language skills in English learners. The research investigated suggests that language teachers can use her blended learning as a teaching model to develop various skills such as reading, writing, speaking, and vocabulary.

CONCLUSION.

Blended learning is an educational strategy that combines both traditional face-to-face and online education in one setting. A growing trend in the era of technological development. Blended learning is a promising idea that has brought together many important areas such as educational methodology, educational technology, and online teaching and learning. The use of blended learning in the context of ESL/EFL has received considerable attention as a method of teaching and learning English. Studies show that using blended learning alone instead of traditional classroom and online teaching approaches offers many benefits not only for student learning but also for the learning environment. These benefits include enhancing the English learning process, developing language skills, and improving the English learning environment. Despite these advantages, some challenges associated with the use of blended learning can arise. However, the literature investigating the problems teachers face when using blended learning approaches in an ESL/EFL context is lacking. Further research is needed to



explore the perspectives of ESL/EFL teachers on the challenges they face in using blended learning in teaching and learning English.

REFERENCES

1. Academypublication.com.
2. Blended learning effectiveness: the relationship between student characteristics, design features and outcomes | International Journal of Educational Technology in Higher Education | Full Text
<https://educationaltechnologyjournal.springeropen.com/articles/10.1186/s41239-017-0043-4>
3. Graham, C. R. (2013). Emerging practice and research in blended learning. In Handbook of distance education (pp. 333-350). Routledge
4. Grgurovic, M. (2011). Blended learning in an ESL class: A case study. *Calico Journal*, 29(1), 100-117.
5. Ja'ashan, M. M. (2015). Perceptions and attitudes towards blended learning for English courses: A case study of students at University of Bisha. *English Language Teaching*, 8(9), 40-50. doi: 10.5539/elt.v8n9p40.



ОСОБЕННОСТИ НЕОНАТАЛЬНОЙ АДАПТАЦИИ ДЕТЕЙ ОТ ВИЧ ИНФИЦИРОВАННЫХ МАТЕРЕЙ

Мирзакулова Инобат Икромовна

Термезский филиал Ташкентской медицинской академии

Норпўлатова Мохира Намазовна

Термезский филиал Ташкентской медицинской академии

Холмуродов Инноятулло Исматуллаевич

Термезский филиал Ташкентской медицинской академии

Турдиев Файзулло Шайдуллаевич

Термезский филиал Ташкентской медицинской академии

Актуальность. Продолжается рост ВИЧ инфицированных во всем мире, а значит рождается больше детей имеющих перинатальный контакт по ВИЧ инфекции.

Ключевые слова: педиатрия, неонатология, ВИЧ.

Цель: исследование адаптации новорождённых в зависимости от стадии заболевания матери.

Материал и методы. Проведен ретроспективный анализ историй родов и историй развития новорождённых с 1.06.15 по 31.12.16 на базе. Сформированы 2 группы: основная группа (n-65 женщин, но n-67 детей) и группа сравнения (40 женщин и их детей).

Результаты. Возраст женщин варьировал от 19 до 41 года. Роды в возрасте 20-30 лет были у 55,4% женщин основной группы и у 72,5% в группе сравнения. Основную группу представляли 37% беременные с 3- стадией ВИЧ, 18,4% - с 4-й стадией, остальные женщины находились на этапе уточнения стадии болезни (3-й или 4-й). Выявлен высокий процент соматической и экстрагенитальной инфекционной патологии, а так же отягощенный акушерско-гинекологический анамнез. При гистологии плацент выявлены инфекционно-дистрофические изменения. Новорождённые получали антиретровирусную терапию одним или тремя препаратами в зависимости от вирусной нагрузки матери. На 1-й минуте жизни в умеренной асфиксии родились 88% детей. На 5-й минуте состояние детей в 79,5% удовлетворительное. Масса новорождённых составляла от 1400 до 3790 г, а маловесные к сроку гестации составили 17,9%. Максимальная убыль массы тела(МУМТ) до 6% у 77,6% новорождённых. Желтуха отмечена у 14,5% детей. Фототерапия проведена 2 детям. Церебральной ишемия у 65,6% детей, у 17% - в контрольной. Кроме специфической терапии, дети получали викасол, иммобилизацию шейного отдела позвоночника, цефекон. При рождении 18% детей имеют низкие уровни гемоглобина и эритроцитов, 5% -



низкий уровень тромбоцитов. Выявлено повышение уровней АЛТ/АСТ в 33% и имеются однонаправленные изменения с материнскими.

Выводы: 1) МУМТ менее 6% у 80% детей основной группы, возможно, связан с искусственным вскармливанием с рождения; 2) Уже при рождении у пятой части детей низкие уровни эритроцитов и гемоглобина, а у 5% - низкий уровень тромбоцитов; 3) Выявлено повышение уровней АЛТ/АСТ у 33% новорождённых и имеются однонаправленные изменения с материнскими.

ЛИТЕРАТУРА:

1. Casanova JL, Fieschi C, Zhang SY, Abel L. Revisiting primary immunodeficiencies. *J Intern Med.* 2008 Aug;264(2):115–27. doi: 10.1111/j.1365-2796.2008.01971.x. Epub 2008 Jun 9.
2. Martinon F, Tschopp J. Inflammatory caspases and inflammasomes: master switches of inflammation. *Cell Death Differ.* 2007 Jan;14(1):10–22. Epub 2006 Sep 15.
3. Savic S, Dickie LJ, Wittmann M, McDermott MF. Autoinflammatory syndromes and cellular responses to stress: pathophysiology, diagnosis and new treatment perspectives. *Best Pract Res Clin Rheumatol.* 2012 Aug;26(4):505–33. doi: 10.1016/j.berh.2012.07.009.



ЙОХАН ВОЛФГАНГ ГЁТЕНИНГ «ҒАРБУ ШАРҚ ДЕВОНИ» АСАРИ

Асомиддинова Гулибарно

Фарғона давлат университети, гуманитар йўналишлар бўйича чет тиллари
кафедраси ўқитувчиси

Аннотация: Ушбу тезисда тадқиқотчи буюк немис шоири ва мутаффакири Йоханн Волфганг Гётенинг “Ғарбу шарқ девони” асарига қисқача таъриф бериб, асардан парча келтиради ва ўқувчиларда девон ҳақида тушунча уйғотади.

Калит сўзлар: Девон, драматург ва давлат арбоби, жаҳон адабиёти, инсонпарварлик руҳи, ошиқ образ.

Annotation: In this thesis, the researcher gives a brief description of the work of the great German poet and thinker Johann Wolfgang Goethe, "The West-East Divan", cites an excerpt from the work, and gives readers an understanding of the divan.

Keywords: Divan, playwright and statesman, world literature, humanitarian spirit, image of a lover.

Буюк немис шоири Йоханн Вольфганг Гёте (1749-1832) нафақат шоир, балки адабиётшунос-олим, тарихчи, файласуф, рассом, драматург ва давлат арбоби сифатида машҳурдир. Унинг Ваймарда чоп этилган жаъмики ижод асарлари 143 жилд китобларни ташкил этди. Гётенинг “Фауст”, “Ёш Вертернинг изтироблари”, “Ғарбу шарқ девони”, Вильхельм Майстер ўқиш йиллари”, “Ифигения” каби кўплаб асар ва шеърлари жаҳон адабиётида салмоқли ўрин тутди. Буюк шоир уч мингдан зиёд шеърлар муаллифидир. Унинг асарлари жаҳоннинг кўплаб тилларига ўгирилган. Улар орасида инсонпарварлик руҳи йўрғалган “Ғарбу шарқ девони” алоҳида ўринга эга бўлиб, Шарқ ва Ғарб адабиётининг ўзига ҳос жиҳатларини ўзида мужассам этди.

Ўзининг “Ғарбу шарқ девони” асарини Гёте беш йил мобайнида ёзди ва 1819 йилда ниҳоясига етказди. Бу асарнинг нашр этилиши дунё адабиётида шаклланиб бораётган янги ҳодиса – ғарб ва шарқ адабиёти синтезига аниқ исбот бўла олди. Ушбу ўзига ҳос асарда Гёте гарчи ғарб ва шарқ маданияти ўртасида маданий ва тарихий фарқлар бўлсада, умуинсоний қадриятлар айна эканлигини ҳамма учун тушунарли бўлган инсон ички оламининг энг нозик ҳисларидан – муҳаббатни тараннуми орқали юксак маҳорат ила тасвирлаб берди. Шарқ маданияти ва шеърятини умумбашарий қадриятини буюк шоир бир алоҳида



қахрамон орқали эмас, балки бутун бир шарқ маданияти ифодаси орқали кўрсатиб берди. Ғарбликлар учун шарқ ўзининг сеҳри билан, турли товланишлари билан, ҳиссиётларга бойлиги ва ўзига ҳослиги билан намоён этилади.

Маълумки , Шарқ шеъриятининг ўзига ҳос усули мавжуд бўлиб, унинг замирида ошиқ образи ортида Ҳақга муҳаббат тушунилади. Гёте ҳам бу усулни шарқ шоирларидан , аниқроғи Ҳофиздан андоза олиб, ўзининг “Ғарбу шарқ девони” асарида кўллаган. Манбааларда келтирилишича, Гёте муқаддас Қуръони-Каримни немис тилига ўгирилган таржимасини, “Минг бир кеча” эртақларини, европалик саййёҳлар шарқга қилинган сафарларида ёзган кундаликларини ўқиб чиқгач, шоирнинг шарқга ва айниқса, форс шеъриятига бўлган қизиқиши янада ортади. Лекин кўплаб тадқиқотчиларнинг фикрига кўра, шарқ шеъриятини англаб етишига Гётега шоир Ҳофизнинг “Девони” қатта таъсир кучига эга бўлди. [3]. Жаҳоннинг буюк шоирлари деб Гёте Ҳофиз, Навоий, Саъдийни деб билиб, ўзининг уларнинг соясига ҳам лойиқ эмаслиги камтарлик ила баён этган. Ҳофизга бўлган чуқур эҳтироми унинг “ Пайравлик” номли шеърида акс этган:

Мендадир байтингга сингмоқ хаваси,
Тақлид этмоқ сенга мен учун шараф.
Аввало маъно,кейин сўз ихтиросин
Айламак!Яширар дурни-да садаф.
Ҳар сўзингни бордир неча маъноси,
Бундай бахтга бир сен бўлдинг мушарраф.

Учкундан аланга бўлганда пайдо,
Шиддатли аланга ер юзин қамраб-
Юлдузларга қараб учгандай,илло
Сендан кудрат-оташ келди ўрмалаб,
Олмон қалбин бу оташ этди шайдо



Ва аланга берди мангу ўт қалаб.[2,179]

Ўрта аср шарқ шеърятига ҳос сўфийлик ғоялари буюк немис мутаффакиринг “Ғарбу шарқ девони” асарида ҳам кўзга ташланади. Исломи дини таълимоти асосида пайдо бўлган сўфийликнинг бош ғояси илм, адолатпарварлик, эркин фикрлаш, жамият тарбияси ҳисобланади.

“Ғарбу шарқ девони” асари “Муғаннийнома”, “Ҳофизнома”, “Ишқнома”, “Тафриқнома”, “Ранжнома”, “Ҳикматнома”, “Темурнома”, “Зулайҳонома”, “Сокийнома”, “Масалнома”, “Форсийнома”, “Хулднома” каби китоблардан иборат.

Муқаддас Қуръони Каримдаги “шарқ ҳам, ғарб ҳам Оллохникидир!” деган ояти Гётенинг севимли ибораларидан эди. Шунга монанд шоир ўзининг “Ғарбу шарқ девони” асарида иккала маданият эришган буюк ютуқларини юксак маҳорат ила чоғиштиришга муваффақ бўлган.

Шарқни яратгандур Худо,

Мағрибни этгандир бино.

Офат йўқдир ўнг-сўлида

Шимол, Жануб Ҳақ қўлида.[2,168]

Мана икки асрдан буён буюк немис шоири Йоханн Волфганг Гётенинг илмий меъроси ва яратган асарлари турли соҳа олимларинг диққатини тортиб келмоқда. Рассомлар, бастакорлар, ҳайкалтарошлар, ҳуқуқшунослар, табиётшунослар унинг ижоди ва фаолиятини янги қирраларини очиб келишмоқда. Гётенинг “Ғарбу шарқ девони” асари эса инсонийлик ғоялари билан ҳамоҳанг бўлиб, унда ҳалқлар дўстлиги, ҳамжихатлиги, қурол ярқисиз ҳам муаммоларни илм, адолат ва тафаккур орқали ҳал қилса бўлишлиги ғоятда мафтункор тилда баён этилган.

Яна шуни алоҳида мамнуният билан таъкидлаш керакки, ушбу асарни немис тилидан ўзбек тилига Садриддин Салим Бухорий таржима қилган ва бизларга ушбу девонни она тилимизда ҳам мутолаа этишимизга кўмаклашган. Гётенинг “Ғарбу шарқ девони” асари мутолаааси давомида ҳар бир ўқувчи албатта ўзи учун Гётенинг янгитдан кашф этиб, маънавий озуқа олади.

Фойдаланган адабиётлар:

1. Goethe West-ostlicher Divan München:2016.-217 S.



2. Гёте. “Ғарбу шарқ девони”. Тошкент: “Ўзбекистон миллий энциклопедияси” Давлат илмий нашриёти, 2018. 283 б.
3. Аюпова, Д.И. Синтез запада и Востока в “Западно-восточном диване”.
4. Молодой ученый. 2014, №7. 621-623 б.
5. Alijonovna, A. G. (2022). DISTINCTIVE FEATURES OF STORIES BY STEFAN ZWEIG. American Journal of Interdisciplinary Research and Development, 2, 88-94.
6. Alijonovna, A. G. (2022). PECULIARITIES OF STEFAN ZWEIG'S WORKS. Confrencea, 3(3), 91-94.
7. Asomiddinova, G. (2022). УЛУҒБЕК ҲАМДАМ “ОТА” РОМАНИДА ҚАХРАМОН ОБРАЗИТАЛҚИНИДА МИЛЛИЙ ДЕТАЛЛАР ВА МИЛЛИЙ ҚАДРИЯТЛАР ИФОДАСИ. Science and innovation, 1(В7), 406-409.
8. Asomiddinova, G. (2022). СТЕФАН ЦВАЙГ НОВЕЛЛАЛАРИДА ИНСОН РУҲИЙ ОЛАМИНИНГ ТАЛҚИНИ (“АЁЛ ҲАЁТИДАН ЙИГИРМА ТЎРТ СОАТ” НОВЕЛЛАСИ МИСОЛИДА). Science and innovation, 1(В6), 488-491.
9. Alijonovna, A. G. (2022). DISTINCTIVE FEATURES OF STORIES BY STEFAN ZWEIG. American Journal of Interdisciplinary Research and Development, 2, 88-94.
10. Asomiddinova, G. (2022). СТЕФАН ЦВАЙГ НОВЕЛЛАЛАРИДА ИНСОН РУҲИЙ ОЛАМИНИНГ ТАЛҚИНИ (“АЁЛ ҲАЁТИДАН ЙИГИРМА ТЎРТ СОАТ” НОВЕЛЛАСИ МИСОЛИДА). Science and innovation, 1(В6), 488-491.
11. Alijonovna, A. G. (2022). INTERPRETATION OF THE IMAGE OF WOMEN IN S. ZWEIG'S SHORT STORIES" THE LETTER OF AN UNKNOWN WOMAN" AND" 24 HOURS OF A WOMAN'S LIFE". American Journal of Interdisciplinary Research and Development, 3, 39-46.
12. Охонjonovich, A. S. (2023). Peculiarities of Semantics of Phraseological Units with Zoonyms. Journal of Pedagogical Inventions and Practices, 17, 98-102.
13. Абдилоев, Ш. О. (2023). АЙРИМ УЙ ҲАЙВОНЛАРИ БИЛАН БОҒЛИҚ БЎЛГАН ФРАЗЕОЛОГИК БИРЛИКЛАРНИНГ ТУРЛИ ХАЛҚЛАРДА МАЪНО ИФОДАЛАНИШИ. BARQARORLIK VA YETAKSHI TADQIQOTLAR ONLAYN ILMIY JURNALI, 3(5), 122-128.
14. Абдилоев, Ш. О. (2023). ФРАЗЕОЛОГИК БИРЛИКЛАР—ХАЛҚ ҲАЁТИНИНГ ИНЪИКОСИ. PEDAGOGIK ISLOHOTLAR VA ULARNING YECHIMLARI, 1(2), 157-159.



NEMIS TILIDA FRAZEOLOGIK BIRLIKLARNING KELIB CHIQISHI

Asomiddinova Gulbarno Alijonovna

Farg'ona davlat universiteti gumanitar yo'nalishlar bo'yicha chet tillari
kafedrasi o'qituvchisi

Annotatsiya: Ushbu tezisdagi tadqiqotchi nemis tilida ko'p qo'llanadigan frazeologik iboralarni kelib chiqish tarixiga nazar qaratib, ularning ma'nosini va qo'llanish doirasini tahlil etishga harakat qiladi.

Kalit so'zlar: Frazeologik iboralar, so'z boyligi, frazeologik birliklar, qadimgi mifologiya, allegorik shaxs, karikatura.

Annotation: In this thesis, the researcher looks at the history of origin of phraseological phrases, which are used a lot in German, trying to make their meaning and scope of application plausible.

Keywords: Phraseological phrases, vocabulary, phraseological units, ancient mythology, allegorical figure, caricature.

Frazeologik birliklar ko'p asrlar davomida tilda shakllangan lingvistik boylikdir.

O'rganilayotgan tilda so'zlashuvchilar bilan to'liq muloqot qilish uchun grammatikani bilish va katta so'z boyligiga ega bo'lish etarli emas. Bu o'sha tilni frazeologiyasi, maqollari va qotib qolgan iboralarni bilishni ham taqozo etadi.

Har qanday Evropa tilida ko'plab bir-biriga o'xshash frazeologik birliklarni topish mumkin-ki, ularning aksariyati bir xil manbalardan, yani qadimgi mifologiya va Injil olingandir. Biroq, har bir tilda asta-sekin mamlakatning tarixiy va madaniy voqeliklari bilan bog'liq bo'lgan va ko'pincha boshqa tillarda o'xshashi bo'lmagan o'z frazeologik birliklarini shakllandi. Ulardan bir nechtasini ko'rib chiqsak:

Deutscher Mishel - Nemis Mishel. Nemis Mixeli butun nemis xalqini (amerikalik amaki Sem yoki frantsuz Marianna kabi) ifodalovchi allegorik shaxsdir. Ushbu tushuncha O'rta asrlarda lotin tilini ta'lim tili sifatida ishlatadigan jamiyatning yuqori qatlamlari va oddiy odamlar o'rtasida katta bo'linish paydo bo'lganda paydo bo'lgan. Nemis Mixeli oddiy va o'qimagan bo'lsa-da, ona tili va urf-odatlariga sodiq bo'lsa-da, haqiqiy nemis obrazi edi. Shunday qilib, nemis madaniyatida bu o'ziga xos vatanparvarlik ramzi edi. Ammo 19-asrdan boshlab bu ibora asta-sekin hazilomuz va istehzoli tusga kira boshladi va namoyishkorona va soxta vatanparvarlik haqida gap



ketganda ishlatila boshlandi. Bu ibora omi va tor fikrli odamni ifodalay boshladi. Nemis Mixeli karikaturalarda tungi qalpoq yoki shlyapa kiygan odam sifatida tasvirlangan, bu unig libosining ajralmas bir qismi edi.

Hier stehe ich, ich kann nicht anders - Men bu erda turibman va boshqacha yo'l tutolmayman.

Mashhur bayonot Martin Lyuterga tegishli bo'lib, u 1521 yilda Vorms shahrida reyxstagga qilgan nutqida bu so'zlarni aytgan va u erda turli sinf vakillari oldida so'zlagan. Islohot asoschisi o'zining qarashlaridan voz kechishga majbur qilindi, lekin u shunday javob berdi: "Men bu erda turibman va boshqacha yo'l tutolmayman, Xudo menga yordam bersin, omin".

Etwas auf die lange Bank schieben - uzoq stolga biror narsani surib qo'ymoq.

U Regensburg shahrida paydo bo'lgan. Shaharning ratushasida muqaddas Rim imperiyasining Reyxstag majlislari bo'lib o'tgan. Sakkiz asrdan ko'proq vaqt davomida mavjud bo'lgan ushbu xalq ta'limi turli mamlakatlarni, shu jumladan zamonaviy Germaniya hududini qamrab olgan. Shuning uchun Regensburgda o'tirgan parlament juda muhim edi, unda ko'plab yirik ishlar ko'rib chiqilar edi. Muqaddas Rim imperiyasining turli erlaridan kelgan elchilar soni shunchalik ko'p ediki, ular uzoq vaqt qaror qabul qilishni kutishlari kerak edi. Olib kelingan hujjatlar skameykalar sifatida ishlatilishi mumkin bo'lgan maxsus katta sandiqlarga joylashtirilar edi. Ko'pincha, jarayonni kutish uzoq vaqt davom etar edi, shuning uchun ular ba'zi narsalarni unutishar edi va ular yuk bo'lib sandiqlarda yotar edi va shu tariqa tilda bu frazeologizm paydo bo'ldi.

Etwas am grünen Tisch entscheiden -yashil stolda biror narsani hal qilish.

Regensburgdagi Reyxstag bilan bog'liq yana bir ibora, bu ishni bilmasdan qabul qilingan va xalq uchun noqulay bo'lgan qandaydir byurokratik qarorni anglatadi. Ushbu frazeologizm shahar hokimiyatida parlament yig'ilishlari o'tkaziladigan stol yashil baxmal bilan qoplanganligi bilan izohlanadi.

Auf der Bärenhaut liegen - Ayiq terisida yotmoq.

Frazeologizm o'zbekcha „Osmonga qarab yotmoq“ iborasini anglatadi. Qadimgi nemislar hayotiga bag'ishlangan mashhur asarida Rim tarixchisi Tatsit ba'zi urf-odatlarini, shu jumladan, bu qabilalar dam olish uchun ayiq terilaridan foydalanganliklarini tasvirlab bergan. Biroq, "auf der Bärenhaut liegen" iborasi XIX asr talabalari tomonidan yozilgan "Tatsit va qadimgi nemislar" hazil qo'shig'i tufayli ma'lum bo'ldi, unda quyidagi so'zlar bor edi:

An einem Sommerabend (bir yoz oqshomida)

Im Schatten des heiligen Heinz (muqaddas eman daraxti soyasida)



Da lagen auf Bärenhäuten (ayiq terilarida)
Zu beiden Ufern des Rheins (Reynning ikkala tomonida)
Verschiedene alten Germanen (turli qadimgi nemislar yotardi)
Sie liegen auf Bärenhäuten (ular ayiq terilarida yotishar edi)
Und trinken immer noch eins (Va ular qayta-qayta ichishar edi)
Xans im Gluk - baxtli Xans .

Baxtli Xans beparvo va beg'am odam deb ataladi.

Bu ism aka-uka Grimmlarning xuddi shu nomdagi ertakidan olingan bo'lib, unda sofdil Xans etti yillik ishi uchun to'lov sifatida oltin quyma oladi. Dastlab, yigit uni otga almashtiradi, u tez orada sigir bilan almashtiriladi, keyin cho'chqa va g'oz bilan almashtiriladi. Oxir-oqibat, Xans tasodifan quduqqa tushadigan oddiy toshlar bilan qoladi va u og'ir yukdan ozod bo'lib , o'zini juda baxtli his qiladi.

Ab nach Kassel! - Kasselga bor!

Ushbu ibora kimdir yo'q bo'lib ketishini xohlaganda ishlatiladi, chunki u biroz salbiy ma'noga egadir. (O'zbekchadagi „Yo'qol!“ iborasiga to'g'ri keladi. Ammo, agar frazeologik birlik do'stlar bilan muloqotda ishlatilsa, u salbiy ma'noga yo'qotib, hazilga aylanadi. Qanotli ibora 1870 yilda, Frantsiya Germaniya bilan urushda mag'lubiyatga uchraganidan so'ng, Napoleon III hibsga olinib, Gessendagi Kassel shahrining qasrlaridan biriga badarg'a etilayotganida, imperatorga qarata temir yo'l stantsiyasiga to'plangan odamlar " Kasselga ket!», deb qichqirgan ekan.

Berliner Luft - Berlin havosi

Bu ibora Pol Linkning "Frau Luna" operettasi tufayli paydo bo'lgan, uning eng mashhur qismlaridan biri "Berlin havosi" deb nomlangan. Marsh uslubida yozilgan ushbu qo'shiq Germaniya poytaxtining norasmiy madhiyasiga aylandi va XX asrning eng mashhur nemis shlagerlaridan biri hisoblanadi.

Hozirgi vaqtda "Berlin havosi" iborasi poytaxtning madaniy va ijtimoiy muhitini, shuningdek, berlinliklarning o'ziga xos hayot tarzini ifodalashda qo'llaniladi.

Yuqoridagi misollardan ko'rinib turibdiki, nemis tilidagi frazeologizmlari o'z kelib chiqish tarixiga ega ekan, lekin ular shunchalik bizning kundalik so'zlashuvimizga singib ketgan-ki, biz ularni qanday paydo bolganligi haqida o'ylab ham o'tirmaymiz.

Foydalangan adabiyotlar:

1. Binovich L. Nemesko-russkiy frazeologicheskiy slovar. Moskva. «Akvarium», 1995. 387-b.
2. Gerdt A. Nemesko-russkiy razgovornik. Moskva. "Prosveщenie", 1960. 3903-b.



3. Alijonovna, A. G. (2022). DISTINCTIVE FEATURES OF STORIES BY STEFAN ZWEIG. American Journal of Interdisciplinary Research and Development, 2, 88-94.
4. Alijonovna, A. G. (2022). PECULIARITIES OF STEFAN ZWEIG'S WORKS. Conferencea, 3(3), 91-94.
5. Asomiddinova, G. (2022). УЛУҒБЕК ҲАМДАМ “ОТА” РОМАНИДА ҚАХРАМОН ОБРАЗИТАЛҚИНИДА МИЛЛИЙ ДЕТАЛЛАР ВА МИЛЛИЙ КАДРИЯТЛАР ИФОДАСИ. Science and innovation, 1(В7), 406-409.
6. Asomiddinova, G. (2022). СТЕФАН ЦВАЙГ НОВЕЛЛАЛАРИДА ИНСОН РУҲИЙ ОЛАМИНИНГ ТАЛҚИНИ (“АЁЛ ҲАЁТИДАН ЙИГИРМА ТҶРТ СОАТ” НОВЕЛЛАСИ МИСОЛИДА). Science and innovation, 1(В6), 488-491.
7. Alijonovna, A. G. (2022). DISTINCTIVE FEATURES OF STORIES BY STEFAN ZWEIG. American Journal of Interdisciplinary Research and Development, 2, 88-94.
8. Asomiddinova, G. (2022). СТЕФАН ЦВАЙГ НОВЕЛЛАЛАРИДА ИНСОН РУҲИЙ ОЛАМИНИНГ ТАЛҚИНИ (“АЁЛ ҲАЁТИДАН ЙИГИРМА ТҶРТ СОАТ” НОВЕЛЛАСИ МИСОЛИДА). Science and innovation, 1(В6), 488-491.
9. Alijonovna, A. G. (2022). INTERPRETATION OF THE IMAGE OF WOMEN IN S. ZWEIG'S SHORT STORIES" THE LETTER OF AN UNKNOWN WOMAN" AND" 24 HOURS OF A WOMAN'S LIFE". American Journal of Interdisciplinary Research and Development, 3, 39-46.
10. Охонjonovich, A. S. (2023). Peculiarities of Semantics of Phraseological Units with Zoonyms. Journal of Pedagogical Inventions and Practices, 17, 98-102.
11. Абдилоев, Ш. О. (2023). АЙРИМ УЙ ҲАЙВОНЛАРИ БИЛАН БОҒЛИҚ БЎЛГАН ФРАЗЕОЛОГИК БИРЛИКЛАРНИНГ ТУРЛИ ХАЛҚЛАРДА МАЪНО ИФОДАЛАНИШИ. BARQARORLIK VA YETAKSHI TADQIQOTLAR ONLAYN ILMIY JURNALI, 3(5), 122-128.
12. Абдилоев, Ш. О. (2023). ФРАЗЕОЛОГИК БИРЛИКЛАР—ХАЛҚ ҲАЁТИНИНГ ИНЪИКОСИ. PEDAGOGIK ISLOHOTLAR VA ULARNING YECHIMLARI, 1(2), 157-159.
13. https://www.de-online.ru/tipichnie_frazeologizmy



O'ZBEK VA NEMIS TILLARIDA JINS KATEGIRIYASINING GRAMMATIK QURILISHI

Abdiloyev Shavkatjon Oxonjonovich

FarDU, chet tili fakulteti o'qituvchisi

Soliyev Rahimjon Ibrohimovich

FarDU, chet tili fakulteti o'qituvchisi

Annotatsiya: Maqolada hozirda xorijiy tillarni o'rganishning muhimligi, xorijiy tillarni o'rganishda grammatikaning o'ziga xos ahamiyat kasb etishi, nemis va o'zbek tillarida grammatik jins kategoriyasi, grammatik jins kategoriyasining har ikki tilda o'ziga xos xususiyatlari yoritilgan.

Kalit so'zlar: jins kategoriyasi, jins tushunchasi, erkak jinsi, neter jins, grammatik vosita, biologik jins, affiks, artikl.

Аннотация: В статье рассматриваются важность изучения иностранных языков, значение грамматики при изучении иностранных языков, категория грамматического рода в немецком и узбекском языках, особенности категории грамматического рода в обоих языках.

Ключевые слова: родовая категория, родовое понятие, мужской род, женский род, средний род, грамматическое средство, биологический род, аффикс, артикль.

Abstract: The article discusses the importance of learning foreign languages, the importance of grammar in the study of foreign languages, the grammatical gender category in German and Uzbek, the peculiarities of the grammatical gender category in both languages.

Keywords: gender category, gender concept, masculine gender, feminine gender, neuter gender, grammatical tool, biological gender, affix, article.

Bugungi kunda chet tillarini mukammal egallash zamon talabi ekanligini barchamiz guvohimiz, desak xato qilmagan bo'lamiz.

Xorijiy tillarni o'rganish va puxta egallash ta'limdagi dolzarb masala bo'lgan bir paytda tilning har bir qirralarini mukammal egallab borish muhim ahamiyat kasb etadi. Shu jumladan, tilning grammatik tomonini ham mukammal egallash bundan mustasno emasdir. Nemis tilini o'rganishda o'zbek talabalarini ba'zi bir



qiyinchiliklarga duch kelish xolatlari mavjudki, ularni o'zbek tili bilan qiyoslamay o'zlashtirish qiyinchilik tug'diradi. Xuddi shunday nomutanosibliklardan biri nemis tilidagi rod va artikl tushunchasidir.

Zamonaviy Xind–yevropa tillarining ko'pchiligini tashkil qiluvchi aksar qismida rod kategoriyasi mavjud, deb yozadi professor Arakin V. D. Bu kategoriya otlarining o'ziga tobe bo'lgan sifat va olmosh kabi so'zlarning grammatik ma'nolarini o'ziga moslashtira olish xususiyatida namoyon bo'ladi.

Bir so'z turli tillarda turli grammatik jinsga kirishi mumkin, masalan, rus tilidagi лошадь so'zi jenskiy rodga, nemis tilidagi shu ma'nodagi das Pferd so'zi esa sredniy rodga, fransuz tilidagi le cheval so'zi mujskoy rodga kiradi. Rus tilidagi девочка va женщина so'zlarining jenskiy rodga kirishi tabiiy, lekin shu ma'nodagi nemischa dasWeib, das Mädchen so'zlarining sredniy rodga kirishi tushunib bo'lmaydigan holdir. Ushbu kategoriyaning ana shu xususiyatlarini nazarda tutib, ba'zi olimlar grammatik jinsni «sirli» kategoriya deb atashsa, ba'zilari uni «tilning o'tmishdan bizgacha yetib kelgan qoldiqlari» deb tushuntirishadi.

Grammatik jins kategoriyasi tarixan o'zgaruvchan kategoriyadir. Bir vaqtlar rus tilidagi атом so'zi jenskiy rodga kiritilib atoma deb yuritilar edi, молекула so'zi esa avval mujskoy rod-ga mansub bo'lib, molekul deb yuritilar edi va hokazo.

Nemis olimlarining fikricha, odamlar dunyodagi hamma kuchli, ulkan narsa va hodisalarni mujskoy rodga, go'zal, nozik narsalarni esa jenskiy rodga kiritishgan. Qo'lda yasalgan narsalarni esa sredniy rod deb bilishgan, misol tariqasida tog' va gul so'zlarini ko'rsatishgan:

der Berg — mujskoy rod; die Blume— jenskiy rod

Lekin bu fikrga qo'shib bo'lmaydi. Birinchidan, nemis tilidagi ko'p otlar bunday ramkalariga to'g'ri kelmaydi. Bu fikrga amal qilinadigan bo'lsa, yuqorida keltirilgan qiz (das Mädchen) va ayol (das Weib) so'zlari nemis tilida sredniy rodga emas, balki jenskiy rodga kirishi kerak edi. Ikkinchidan rus tilidagi гора so'zi nemis tilidagidek mujskoy rodga kirmaydi, aksincha, u jenskiy rodga mansub, цветок so'zi esa mujskoy rodga to'g'ri keladi. Grammatik jins kategoriyasining paydo bo'lishini bunday taxminlar bilan asoslab bo'lmaydi.

Grammatik jins kategoriyasi tilning grammatik qurilishi bilan bog'liq. Gapda so'zlarning o'zaro sintaktik aloqaga kirishuvi, buning usullari va vositalarini aniqlash zaruriyati bilan bog'liq holda grammatik jins kategoriyasi ilmiy tushuncha sifatida paydo bo'lgan.

O'zbek tilida grammatik jins kategoriyasi yo'q. Lekin bundan o'zbek tilida jins tushunchasi ifoda qilinmaydi degan fikr kelib chiqmaydi. O'zbek tilida ham bu



tushuncha ifoda qilinadi. Lekin bu tushunchani ifoda qiluvchi grammatik vositalar deyarli yo‘q. O‘zbek tilida jins tushunchasi ko‘proq leksik-semantik usul bilan ifodalanadi. Shunda ham faqat odam va hayvonlarning biologik jinsini ko‘rsatish uchun qo‘llaniladi.

o‘g‘il — qiz

ota — ona

tog‘a — xola leksik-semantik usul

O‘zbek tiliga arab tilidan kirib qolgan -a affiksi ham shu maqsad uchun xizmat qiladi. Lekin bu kammahsuldir.

Nozim— Nozima

Olim- Olima morfologik usul

Nemis tilida esa bundan farqli o‘laroq rod tushunchasi mavjud bo‘lib, ot so‘z turkumiga kiruvchi so‘zlar ikki xil artikl, ya‘ni aniq va noaniq artikllar orqali turli rodlarga kiritiladi. Artikllar esa asosan otlarning jinsiga va ularning qo‘shimchalariga tegishli holda belgilanadi.

Grammatik materialni grammatik strukturalar tarkibida o‘rgatish tamoyili nutq vaziyatlariga mos keluvchi, talabaning kundalik turmush sharoitida eng ko‘p ishlatiladigan nutq namunalarini o‘zlashtirib olishni ko‘zda tutadi.

Grammatik materialni ona tili materiali bilan qiyoslab, ongli o‘zlashtirish tamoyilida esa ona tilidan egallangan grammatik ko‘nikma va malakalarning nemis tili grammatik materialini o‘rganishga ijobiy ta‘siri namoyon bo‘ladi.

Grammatik materialni differensiyalashtirib o‘rgatish, o‘rganilishi qiyin til materialini talabalarning o‘zlashtirish darajalariga moslashtirib, turlicha taqdimot o‘tkazishni ko‘zda tutadi. Chet tili (nemis) o‘rgatish metodikasining grammatikaga doir vazifalaritalabalar nutq faoliyatining avtomatlashgan komponentlarini tashkil qiluvchi grammatik amallarni o‘rgatishni eng qulay yo‘llarini topishdan iborat.

Foydalanilgan adabiyotlar:

1. Umarxo‘jaev M.E. Nemis tili leksikologiyasi va frazeologiyasi. Andijon 2010.
2. Chernischewa I.I, Stepanowa M.D. Lexikologie der deutschen Gegenwartssprache. M., 1975. S 268.
3. Mirsoatov T.Z. Nemis tili grammatikasi. O‘qituvchi, Toshkent 1980
4. Arsenjewa M. G. Grammatik der deutschen Sprache, M. , 1963.
5. Ibrokhimovich, S. R., & Mamatojievich, M. A. (2021). TECHNIQUES FOR CREATIVE WRITING. Web of Scientist: International Scientific Research Journal, 2(12), 493-496.
6. Ibrokhimovich, S. R., & Yusupovich, I. V. (2021). Professional



Communication in the Pedagogical Activity of a Teacher. *European Journal of Life Safety and Stability* (2660-9630), 11, 264-268.

7. Yusupovich, I. V., Pirnazarovich, R. R., & Mamatojievich, M. A. (2022). Using Social Forms in German Language Lessons its Benefits. *European Multidisciplinary Journal of Modern Science*, 4, 724-726.

8. Ibroximovich, S. R. (2022). SATIRA JANRINING PAYDO BO'LISHI VA RIVOJLANISHI TARIXI. BARQARORLIK VA YETAKCHI TADQIQOTLAR ONLAYN ILMIY JURNALI, 2(11), 245-251.

9. Ibroximovich, S. R., & Yusupovich, I. V. (2022). Satire as a Literary Genre. *International Journal of Formal Education*, 1(11), 9-16.

10. Adxamjonovich, M. R., & Ibroximovich, S. R. (2022). Lexico-Thematic and Linguoculturological Characteristics of the Concept Teacher. *International Journal of Formal Education*, 1(10), 106-110.

11. ЗООНИМ ФРАЗЕОЛОГИК БИРЛИКЛАРНИНГ ЎХШАШ ВА ФАРҚЛИ ХУСУСИЯТЛАРИ. IQRO JURNALI, 3(1), 156-159.

12. Абдилоев, Ш. О. (2023). ФРАЗЕОЛОГИК БИРЛИКЛАР—ХАЛҚ ҲАЁТИНИНГ ИНЪИКОСИ. PEDAGOGIK ISLOHOTLAR VA ULARNING YECHIMLARI, 1(2), 157-159.

13. Абдилоев, Ш. О. (2023). АЙРИМ УЙ ҲАЙВОНЛАРИ БИЛАН БОҒЛИҚ БЎЛГАН ФРАЗЕОЛОГИК БИРЛИКЛАРНИНГ ТУРЛИ ХАЛҚЛАРДА МАЪНО ИФОДАЛАНИШИ. BARQARORLIK VA YETAKCHI TADQIQOTLAR ONLAYN ILMIY JURNALI, 3(5), 122-128.

14. Oхonjonovich, A. S. (2023). Peculiarities of Semantics of Phraseological Units with Zoonyms. *Journal of Pedagogical Inventions and Practices*, 17, 98-102.

15. Oхonjonovich, A. S. (2022). GERMAN PHRASEOLOGICAL UNITS WITH A ZOONYM COMPONENT. BARQARORLIK VA YETAKCHI TADQIQOTLAR ONLAYN ILMIY JURNALI, 2(11), 239-244.



GENERAL CONCEPTS OF PHRASEOLOGICAL UNITS

Abdiloyev Shavkatjon Okhonjonovich
Teacher, Fergana State University

Soliyev Rakhimjon Ibrokhimovich
Teacher, Fergana State University

Abstract: Phraseology is being studied as one of the subjects of linguistics. Phraseology discusses phraseologies that are stable word connections in a particular language. Phraseologisms, words and phrases before thinking about its properties need to know the connection. This thesis discusses the General concept of phraseological units.

Key words: linguistics, teaching language, integrity and phraseological units.

Reforms in the field of education in our country and high qualification the place and role of public policy in the upbringing of an intellectually advanced generation “Educated and training of an intellectually harmonious generation - sustainable development of the country and at the opening of the International Conference "The most important factor of modernization." As the President of the Republic of Uzbekistan Islam Karimov noted in his speeches, “... The most noble goals before us are the great future of our country and tomorrow Our day, our free and prosperous life, is Uzbekistan's contribution to the world community in the 21st century no matter what the place, it's all, first and foremost, the new generation, growing up It depends on what kind of people our children grow up to be. ”The task of educating a harmoniously developed generation, loading their intellectual potential, is, of course, related to the development of science. This is, of course, an integral part of the humanities also applies to linguistics. In recent years, foreign languages, especially in our country, the system of the English language, with special emphasis on the scientific and practical study of the rules of communication is focused. Already, for modern linguistics, on the basis of a synthetic approach to linguistic phenomena, their multifaceted features are systematic, direct and in the context of verbal communication to take into account the main factors that ensure the indirect manifestation practice is widespread. Such a comprehensive study of language units is theirs In addition to a detailed definition of the essence, the individual aspects of each phenomenon, in the system allows you to set a specific position. Relevance of the topic. Words and phrases in teaching English as a foreign language when comparing phraseological units containing phraseological units



in the native language difficulties arising from the peculiarities of the two languages. Translation of existing phraseological units in the target language into the native language or in that language finding compatible alternatives and teaching language teachers the commonalities between these languages as well it is important to explain the differences. So far, the semantic nature, semantic classification, form and meaning of phraseology species and methodological features have been the source of many scientific discoveries. However, phraseology is not classified in linguistics by specific word groups and grammatical features have not been adequately studied.

The place of phraseology in modern English linguistics, its subject, history, present we want to talk about the stages of development in the period. First of all, what is a phraseological unit? We will try to answer the question. Phraseological units are compounds that are inseparable in structure and meaning. Phraseological units do not form freely in speech, they enter the language ready. The lexical components of phraseological units are fixed and are the only common onemerges with meaning.

Replace components of phraseological units or in other words, it cannot be changed. Renowned linguist, expert in the field of phraseology, Professor A. V. Kunin that phraseology should be an independent linguistic science, not a part of lexicology calculates. His classification of phraseological units is based on the function they perform in speech based on. These are: nominative, communicative and motivational functions.

Well-known linguist VV Vinogradov divided phraseological units into three groups according to their meaning are: phraseological constructions, phraseological integrity and phraseological confusion. Professor N. Amosova refers to two categories of phraseological units. In the first category of phraseological units, the whole meaning is a single component depends on the meaning. For example: Dutch courage - Dutch courage, that is, to become a drunkard; to bring to book- to come to a fair solution; small years- childhood years. In the second category, all the components of the phraseological units are mutually exclusive makes sense. Such phraseological units are called idioms. For example: to toe the line, a free lance. If the meaning of one component is closely related to that of another, then so be it called units phrases.

Professor A.I. According to Smirnitsky, phraseological units are unique words are a single, semantically stable unit. They come in a single function and belongs to a group of words. Here are some of his thoughts: "A phraseological unit may be defined as specific word groups functioning as a wordequivalent. The phraseological units are single semantically inseparable units. They are used in one function in the sentence and belong to one part of speech". Professor A. Kunin does not agree with Smirnitsky. In



phraseology the components of the units have a special meaning and can be used in a single function in a sentence says he can't. For example: He gets rid of it. This is a problem that linguists are trying to solve. Phraseological units are semantically and grammatically stable and indivisible They can be divided into 3 groups: heavy father, take place, break the news and formal phraseological units (in the long run, high and low).

Phraseological units include command phraseological units: God bless his soul!, Curse her!, Damn him!, Stay well!, Go well !, Heaven forbid !, Lord love us!, and so on. Such phraseological units are mainly concerned with the emotional and expressive state of a person used to express. Phraseologisms are emotional- expressive means of language. The vocabulary of a language is not just words, but fixed phrases Stable compounds that are more complex are phraseological or phraseological compounds (phrases). The field of linguistics is the scientific study of phraseology phraseology (Greek phrasis - "phrase", logos - "word"). Phraseologisms to the field of lexicology of linguistics from phraseology due to its entry into the lexicon of language is considered an unwanted part.

Phraseologisms are stable combinations of two or more words. For example, per lift up, tongue out, straighten up, straighten up like a big mouth. No matter how many words are in a phraseology, they have one thing in common combines with meaning and expresses emotional-expressive meaning. Phraseologisms are artistic widely used in the literature as a figurative and influential tool. There are three types of phraseology: phraseological mixtures, phraseological units, phraseological confusions. One word is correct and the other is figurative The combined phrases are called phraseological compounds: to relax (literally), in the word (literally) to stand (literally). The meanings and grammatical aspects of the words in the sentence combine to form a common metaphor

The expressions are called phraseological units: to praise, to praise clinging to the bone (thin), like pulling the heart back (scared). There is no difference between the meaning of the words and the meaning of the phrase lexical connection imperceptible phraseology is called phraseological confusion: if it falls into the mill like stepping all the way out, pressing the iron in the heat, squeezing his leg. Phraseological compound or phraseological whole is a way of connecting words are integral phrases made with, replacing some of the components in them However, it is not possible to replace the components of phraseological confusions. Also, the phrases "stone" and "stone of kindness" are phraseological synonyms and have their own meanings Phraseologically,



the expressions of emptiness and kindness, as opposed to are antonyms. Sometimes phraseologies come in different forms and have different meanings.

The situation is called phraseological homonymy: to answer - 1) to answer a question; 2) like firing a servant. Phraseologisms are usually formed on the basis of free word combinations in the language. But they are as a result of the fact that it has a portable meaning, its components are interconnected and used as a whole is absorbed. For example, the terms put in place, put in place, are free combinations. However, they are used figuratively to mean "doing a job well." had meanings.

Phraseological metaphors are speech situations or contexts using phraseologisms in different languages reflect some of the customs of that people. When translating them from one language to another, the components of the phrase are taken literally inverted phrases are used. Phraseologisms differ in their grammatical (syntactic and morphological) structure. Their It includes nouns, adjectives, verbs, and other word groups, and the syntactic combination of its components varies: to come to one's senses, to interrupt, to speak loudly. Phraseologisms that contain imitation words with special figurative meanings different: heart pounding, pounding, pounding. Some idioms include words from other languages it is possible: to have a heart attack, to read a report, to say the indole of a sentence. Phraseologisms are grammatically meaningful if they express a semantically generalized metaphor on the other hand, the interconnection of the components of their integrity and the same order in speech explained by the preservation.

REFERENCES

1. John Steinbeck "The Grapes of Wrath" Moscow 1978. 329 bet.
2. J. Feminar Cooper "The spy" Moscow 1975.
3. Ibrokhimovich, S. R., & Mamatojievich, M. A. (2021). TECHNIQUES FOR CREATIVE WRITING. Web of Scientist: International Scientific Research Journal, 2(12), 493-496.
4. Ibrokhimovich, S. R., & Yusupovich, I. V. (2021). Professional Communication in the Pedagogical Activity of a Teacher. European Journal of Life Safety and Stability (2660-9630), 11, 264-268.
5. Yusupovich, I. V., Pirnazarovich, R. R., & Mamatojievich, M. A. (2022). Using Social Forms in German Language Lessons its Benefits. European Multidisciplinary Journal of Modern Science, 4, 724-726.
6. Ibroximovich, S. R. (2022). SATIRA JANRINING PAYDO BO'LISHI VA RIVOJLANISHI TARIXI. BARQARORLIK VA YETAKCHI TADQIQOTLAR ONLAYN ILMIIY JURNALI, 2(11), 245-251.





7. Ibroximovich, S. R., & Yusupovich, I. V. (2022). Satire as a Literary Genre. *International Journal of Formal Education*, 1(11), 9-16.
8. Adxamjonovich, M. R., & Ibroximovich, S. R. (2022). Lexico-Thematic and Linguoculturological Characteristics of the Concept Teacher. *International Journal of Formal Education*, 1(10), 106-110.
9. ЗООНИМ ФРАЗЕОЛОГИК БИРЛИКЛАРНИНГ ЎХШАШ ВА ФАРҚЛИ ХУСУСИЯТЛАРИ. *IQRO JURNALI*, 3(1), 156-159.
10. Абдилоев, Ш. О. (2023). ФРАЗЕОЛОГИК БИРЛИКЛАР—ХАЛҚ ҲАЁТИНИНГ ИНЪИКОСИ. *PEDAGOGIK ISLOHOTLAR VA ULARNING YECHIMLARI*, 1(2), 157-159.
11. Абдилоев, Ш. О. (2023). АЙРИМ УЙ ҲАЙВОНЛАРИ БИЛАН БОҒЛИҚ БЎЛГАН ФРАЗЕОЛОГИК БИРЛИКЛАРНИНГ ТУРЛИ ХАЛҚЛАРДА МАЪНО ИФОДАЛАНИШИ. *BARQARORLIK VA YETAKCHI TADQIQOTLAR ONLAYN ILMIY JURNALI*, 3(5), 122-128.
12. Охонjonovich, A. S. (2023). Peculiarities of Semantics of Phraseological Units with Zoonyms. *Journal of Pedagogical Inventions and Practices*, 17, 98-102.
13. Охонjonovich, A. S. (2022). GERMAN PHRASEOLOGICAL UNITS WITH A ZOONYM COMPONENT. *BARQARORLIK VA YETAKCHI TADQIQOTLAR ONLAYN ILMIY JURNALI*, 2(11), 239-244.



DIE WORTARTEN IM DEUTSCHEN

Solijew Rachimjon Ibrochimowitsch

Deutschlehrer der FSU

Abdilojew Shawkatjon Oxonjonowitsch

Deutschlehrer der FSU

Gliederung in Wortarten.

Der gesamte Wortschatz einer Sprache gliedert sich in Wortarten, die sich teils nach lexikalischen, teils nach grammatischen Merkmalen unterscheiden. Jede Wortart besitzt ihre lexikalischen, morphologischen und syntaktischen Eigenschaften. Über die Zahl der Wortarten im Deutschen sind sich die Grammatiker nicht einig: man vermehrt oder verringert die Zahl je nachdem, ob man einige Wortarten in eine Gruppe zusammenfaßt oder getrennt behandelt. Wir halten es für zweckmäßig 12 Wortarten zu unterscheiden, die sich auf drei Gruppen verteilen:

1. Vollwörter oder selbständige (autosemantische) Wortarten (=Autosemantika). Dazu gehören: das Substantiv, das Adjektiv, das Pronomen, das Numerale, das Verb, das Adverb, das Modalwort.

Die Vollwörter haben ihre selbständige lexikalische Bedeutung, indem sie Gegenstände, Eigenschaften, Zahlbegriffe, Prozesse und Einschätzungen nennen oder darauf hinweisen (Pronomen); sie haben ihre selbständige syntaktische Bedeutung, indem sie als Satzglieder erscheinen, ja als ganze gebraucht werden können; sie besitzen ihre Fügungsmöglichkeiten.

Hilfswörter (Dienstwörter, Funktionswörter), unselbständige (synsemantische) Wortarten (= Synsemantika): die Präposition, die Konjunktion, die Partikel. Eine selbständige lexikalische Bedeutung ist ihnen nicht eigen, sie dienen lediglich als Bindeelemente, übermitteln grammatische Bedeutungen. Deshalb kommt ihnen keine selbständige syntaktische Funktion im Satz zu.

1. Eine isolierte Stellung nimmt die Interjektion ein. Sie gehört zu keiner der genannten Gruppen, da sie weder etwas nennt noch auf etwas hinweist, noch eine grammatische Rolle ausübt. Die Interjektion drückt Gefühle und Empfindungen aus. Ohne zu nennen. Man ruft *pfui!* Aus, um der Verachtung oder dem Zorn Ausdruck zu geben, das Wort *pfui* selbst nennt aber diese Gefühle nicht. Meist steht die Interjektion isoliert im Satz. Viele Interjektionen haben außerhalb der Rede und der Intonation überhaupt keine bestimmte Bedeutung. Andere Injektionen wie *pfui!*, *o weh!*, *hurra!*, *bravo!* ist eine bestimmte Bedeutung eigen.

Das Modalwort wird nicht von allen Grammatikern als eine besondere Wortart



anerkannt; man schließt es in die Klasse der Adverbien ein. Das Modalwort ist ebenso unflektierbar wie das Adverb. Es unterscheidet sich jedoch von dem Adverb dadurch, daß es sich nicht auf ein einzelnes Satzglied, sondern auf die gesamte Aussage bezieht. Das Modalwort bezeichnet das Verhältnis von Aussage und Wirklichkeit vom Standpunkt des Sprechers aus, d. h. die Modalität der Aussage und die gefühlsmäßige Stellungnahme des Sprechers zum Inhalt der Aussage.

Transposition unter den Wortarten.

Es kommt vor, daß ein Wort ohne jegliche Wortbildungsmittel aus einer Wortarten in die andere transponiert (= übertragen) wird. Das geschieht unter den Autosemantika, unter den Synsemantika wie auch zwischen beiden Klassen. Am leichtesten erfolgt Substantivierung, die darin besteht, daß ein Wort einer beliebigen Wortarten in ein Substantiv verwandelt wird. In diesem Fall erhält es einen Artikel – ein Zeichen des neuen Ranges. Substantivierte Adjektive und Partizipien können alle drei Geschlechter haben: *der Kranke, die Kranke, das Kranke; der Liebende, die Liebende*; der Infinitiv und alle unflektierten Wortarten (außer den Kardinalzahlwörtern) erhalten das sächliche *Geschlecht* (*das Warten, das Heute, das Aber, das Acht u. a.*), nur die Zahlwörter sind weiblichen Geschlechts: die Drei, die Fünf.

Die Verbalisierung ist ebenfalls nicht selten anzutreffen. Dabei wird eine Wortarten (meist ein Substantiv oder ein Adjektiv) in ein Verb verwandelt, indem sie alle Verbalform, vor allem das Infinitivsuffix, erhält: *landen* vom Substantiv *Land*, *monden* vom Substantiv *Mond*; *reifen* vom Adjektiv *reif*.

Man beobachtet ebenfalls Adverbialisierung, falls sich ein Substantiv mit oder ohne Präposition in die Wortarten Adverb verwandelt. Seine lexikalische Bedeutung ändert sich dementsprechend: *tags, morgens, abends; zuhause, zuzeiten*.

Manche Synsemantika treten in zwei Funktionen auf:

a) als Präposition und als Partikel

Er kommt zu mir und beginnt über seine Arbeit zu erzählen.

b) als Konjunktion und als Präposition

Während er sprach, beobachtete ich sein Mienenspiel.

Während seiner Erzählung beobachtete ich sein Mienenspiel.

Ein Wort aus einer autosemantischen Klasse kann zu einem synsemantischen Wort herabsinken: das betrifft z. B. das Wort *zwecks* – den Genitiv des Substantivs der *Zweck*, das nun eine Präposition mit einer sachlich – offiziellen Stilfärbung geworden ist: *zwecks* *Besprechung*. In allen oben geschilderten Fällen entstehen homonymische Reihen: gleichlautende Wörter, die verschiedenen Wortarten



angehören, gelten als Homonyme.

Benutzte Literatur:

1. E. I. Schendels. Deutsche Grammatik (Практическая грамматика немецкого языка). М. 1988.
2. Saidow . Praktische Grammatik der deutschen Sprache (Практическая грамматика немецкого языка)
3. Mirsoatow T. Z. Deutsche Grammatik (Nemis tili grammatikasi). O'qituvchi, Toshkent 1980.
4. Arsenjewa M.G. Grammatik der deutschen Sprache, М. 1963.
5. Ibrokhimovich, S. R., & Mamatojievich, M. A. (2021). TECHNIQUES FOR CREATIVE WRITING. *Web of Scientist: International Scientific Research Journal*, 2(12), 493-496.
6. Ibrokhimovich, S. R., & Yusupovich, I. V. (2021). Professional Communication in the Pedagogical Activity of a Teacher. *European Journal of Life Safety and Stability (2660-9630)*, 11, 264-268.
7. Yusupovich, I. V., Pirnazarovich, R. R., & Mamatojiyevich, M. A. (2022). Using Social Forms in German Language Lessons its Benefits. *European Multidisciplinary Journal of Modern Science*, 4, 724-726.
8. Ibroximovich, S. R. (2022). SATIRA JANRINING PAYDO BO'LISHI VA RIVOJLANISHI TARIXI. *BARQARORLIK VA YETAKCHI TADQIQOTLAR ONLAYN ILMIY JURNALI*, 2(11), 245-251.
9. Ibroximovich, S. R., & Yusupovich, I. V. (2022). Satire as a Literary Genre. *International Journal of Formal Education*, 1(11), 9-16.
10. Adxamjonovich, M. R., & Ibroximovich, S. R. (2022). Lexico-Thematic and Linguoculturological Characteristics of the Concept Teacher. *International Journal of Formal Education*, 1(10), 106-110.
11. ЗООНИМ ФРАЗЕОЛОГИК БИРЛИКЛАРНИНГ ЎХШАШ ВА ФАРҚЛИ ХУСУСИЯТЛАРИ. *IQRO JURNALI*, 3(1), 156-159.
12. Абдилоев, Ш. О. (2023). ФРАЗЕОЛОГИК БИРЛИКЛАР—ХАЛҚ ҲАЁТИНИНГ ИНЪИКОСИ. *PEDAGOGIK ISLOHOTLAR VA ULARNING YECHIMLARI*, 1(2), 157-159.
13. Абдилоев, Ш. О. (2023). АЙРИМ УЙ ҲАЙВОНЛАРИ БИЛАН БОҒЛИҚ БЎЛГАН ФРАЗЕОЛОГИК БИРЛИКЛАРНИНГ ТУРЛИ ХАЛҚЛАРДА МАЪНО ИФОДАЛАНИШИ. *BARQARORLIK VA YETAKCHI TADQIQOTLAR ONLAYN ILMIY JURNALI*, 3(5), 122-128.
14. Oхонjonovich, A. S. (2023). Peculiarities of Semantics of





Phraseological Units with Zoonyms. *Journal of Pedagogical Inventions and Practices*, 17, 98-102.

15. Oxonjonovich, A. S. (2022). GERMAN PHRASEOLOGICAL UNITS WITH A ZOONYM COMPONENT. *BARQARORLIK VA YETAKCHI TADQIQOTLAR ONLAYN ILMIY JURNALI*, 2(11), 239-244.



BESONDERE FÄLLE DER DEKLINATION DER SUBSTANTIVE

Solijew Rachimjon Ibrochimowitsch

Deutschlehrer der FSU

Abdilojew Shawkatjon Oxonjonowitsch

Deutschlehrer der FSU

Substantivierte unflektierte Wortarten wie das Einerlei, das Warum, das Und haben im Genitiv entweder -s oder die Nullflexion;

Ein Stück meines Selbst.

Die Bemerkung meines Gegenübers.

Wenn die Eigennamen artikellos gebraucht werden, bleibt das einzige Kasusmerkmal die Genitivendung –s: Puschkins Werke, die Geschichte Rußlands, Karls Bruder, Annas Geburtstag. Endet der Eigenname auf –s, –ß, –sch, –x, –ie, so erscheint die Endung –ens. Häufiger ersetzt man den Genitiv durch die Position Engels `Briefe. Auf diese Weise entstehen Varianten der Ausdrucksweise: *Straußens Walzer, die Walzer von Straus, Strauß'Walzer. Aber nur: „Das siebte Kreuz“ von Anna Seghers; die Straßen von Paris*. Falls das Pronomen oder der Artikel den Kasus anzeigt, fehlt die Kasusendung beim Substantiv:

der Freund meines Peters; die Lieder des Horaz.

der Erreichung des Ural(s), die Wassermassen des Nil(s).

Bei geographischen Benennungen Maskulina und Neutra, die mit dem Artikel gebraucht werden, steht in der Regel die Genitivendung –s:

die Ufer des Rheins, der Gipfel des Brockens, die Schönheit des Harzes; aber die Erforschung des Mars, der Gipfel des Elbrus.

Die erweiterten Wortgruppen mit einem Eigennamen enthalten gewöhnlich im Genitiv ein einziges gemeinsames Kasuszeichen. Dieses Prinzip einer einmaligen Kasusangabe innerhalb einer substantivischen Wortgruppe nennt man die Monoflexion. (nach W. G. Admoni).

1) Steht vor dem Eigennamen ein Adjektiv, so bezeichnet der Artikel den Genitiv, der Eigenname dagegen bleibt flexionslos:

Die Werke des großen Puschkin, die Neubauten des sozialistischen Moskau.

Früher war die doppelte Bezeichnung des Genitivs üblich:

„Die Leiden des jungen Werthers“. (J. W. Goethe)

Weniger gebräuchlich in der Gegenwartssprache ist die Form: *des alten und neuen Rom*.



Dieselbe Regel gilt für die Bezeichnung eines Datums: *Am Abend des 1. Mai.*

2) Das Prinzip der Monoflexion erstreckt sich auch auf mehrere Personennamen, die sich auf eine Person beziehen:

*Johann Wolfgang Goethes Werke,
Gotthold Ephraim Lessings Werke,
die Jugenddramen Friedrich Schillers*

nur die letzte Name wird dekliniert. Die ganze Fügung wird als Einheit aufgefaßt.

3) Bei vorangestellter Apposition, die Titel, Beruf soziale Zugehörigkeit, Verwandtschaftsgrad u. a. bezeichnet, erfolgt die Deklination folgenderweise:

Steht der Artikel vor der Apposition, so übernimmt er die Kasusangabe, während der Personennamen unflektiert bleibt. Fehlt der Artikel, so erhält das Substantiv die Kasusendung.

*die Lehre des Akademiemitglieds Pawlow
die Lehre Akademiemitglied Pawlows
Professor Schuhmanns Sprechstunde*

Ausnahmen sind *Herr, Kollege, Genosse: Herrn Müllers Einladung. Rufen Sie Herrn Müller!*

Der Titel *Doktor(Dr)* als Bestandteil des Namens bleibt immer ungebeugt: auch *Fräulein* wird nicht gebeugt: *der Aufsatz des Doktor Mayer, Fräulein Meyer.*

Bei der nachgestellten Apposition werden beide Teile dekliniert: *am Hofe Kaiser Karls des Großen, die Regierung Peters des Ersten.*

4) Stehende Wortpaare, die einen Begriff wiedergeben, stellen eine grammatische Einheit dar. Sie erhalten einen Artikel vor dem ersten Substantiv und eine Kasusendung bei dem zweiten Substantiv:

Die Periode des Sturm und Drangs, die Aufteilung des Grund und Bodens, Sicherung des Hab und Guts.

5) In einigen Fällen unterläßt man überhaupt die Deklination der Substantive:

a) In einigen Wortpaaren ohne Artikel und ohne Begleitwort; ist das Substantiv schwach, so erhält es ebenfalls keine Endung in den obliquen Kasus:

Auf der Altersstufe zwischen Knabe und Jungling, die Beziehungen zwischen Mensch und Mensch, der Unterschied zwischen Affe und Mensch, von Kollege zu Kollege, zwischen Gut und Böse



b) In der Wortgruppe mit *von* wie: *eine Seele von Mensch, ein armer Teufel von Philologe*. Erscheint aber der Artikel vor dem zweiten Substantiv, so ist die Kasusendung obligatorisch: *eine Seele von einem Menschen*.

Die Abhängigkeit der Kasusform von dem Vorhandensein des Artikels beobachten wir in manchen Fällen: *mit Präsident X. (aber mit dem Präsidenten), in Richtung Bahnhof (aber in die Richtung des Bahnhofs), wegen Regen (aber wegen des Regens)*.

c) Bei Fremdwörtern, die als Name, Gattungsname oder Fachwort verwendet werden, ist der Artikel häufig das einzige Kasuszeichen: *des Barock, des Dativ(s), des Dynamo, des Festival*. Als hochsprachlich gelten jedoch die Formen mit *-s*.

d) Bei Datumsangaben Anfang, Mitte, Ende + Monatsbezeichnung steht die artikellose ungebeugte Form:

Ende Januar beginnen die Ferien.

Aber: *Am 28. Januar beginnen die Ferien.*

Mitte September herrscht schönes Wetter.

e) In der Wortgruppe mit Maß-, Mengen- und Münzenbezeichnungen gelten folgende Regeln:

Das erste Substantiv steht im Singular auch dann, wenn es sich um die Mehrzahl handelt: *ein Stück Seife, zehn Stück Seife*. Bei der Deklination sind Doppelformen möglich:

Gen.: *eines Stückes Fleisch, eines Stück Fleisch*.

Dieselbe Wortgruppe mit einem adjektivischen Attribut vor dem zweiten Substantiv (dem Gezählten) hat zwei Varianten:

Mit einem Glas heißem Tee, mit einem Glas heißen Tees; mit einer Kanne duftendem Kaffee, mit einer Kanne duftenden Kaffees.

Die Bezeichnung des Gezählten steht in demselben Kasus wie bei der Maß- oder Mengenbestimmung oder im Genitiv.

Sogar das Wort *Mann* kann als Mengenbezeichnung aufgefaßt werden (im Sinne *Person*), dann sagt man:

eine 10 Mann starke Brigade.

Damit können männliche und weibliche Personen gemeint sein.

Benutzte Literatur:

1. E. I. Schendels. Deutsche Grammatik (Практическая грамматика немецкого языка). М. 1988.
2. Saidow . Praktische Grammatik der deutschen Sprache (Практическая грамматика немецкого языка)



3. Mirsoatow T. Z. Deutsche Grammatik (Nemis tili grammatikasi). O'qituvchi, Toshkent 1980.
4. Arsenjewa M.G. Grammatik der deutschen Sprache, M. 1963.
5. Ibrokhimovich, S. R., & Mamatojievich, M. A. (2021). TECHNIQUES FOR CREATIVE WRITING. *Web of Scientist: International Scientific Research Journal*, 2(12), 493-496.
6. Ibrokhimovich, S. R., & Yusupovich, I. V. (2021). Professional Communication in the Pedagogical Activity of a Teacher. *European Journal of Life Safety and Stability (2660-9630)*, 11, 264-268.
7. Yusupovich, I. V., Pirnazarovich, R. R., & Mamatojiyevich, M. A. (2022). Using Social Forms in German Language Lessons its Benefits. *European Multidisciplinary Journal of Modern Science*, 4, 724-726.
8. Ibroximovich, S. R. (2022). SATIRA JANRINING PAYDO BO'LISHI VA RIVOJLANISHI TARIXI. *BARQARORLIK VA YETAKCHI TADQIQOTLAR ONLAYN ILMIY JURNALI*, 2(11), 245-251.
9. Ibroximovich, S. R., & Yusupovich, I. V. (2022). Satire as a Literary Genre. *International Journal of Formal Education*, 1(11), 9-16.
10. Adxamjonovich, M. R., & Ibroximovich, S. R. (2022). Lexico-Thematic and Linguoculturological Characteristics of the Concept Teacher. *International Journal of Formal Education*, 1(10), 106-110.
11. ЗООНИМ ФРАЗЕОЛОГИК БИРЛИКЛАРНИНГ ЎХШАШ ВА ФАРҚЛИ ХУСУСИЯТЛАРИ. *IQRO JURNALI*, 3(1), 156-159.
12. Абдилоев, Ш. О. (2023). ФРАЗЕОЛОГИК БИРЛИКЛАР—ХАЛҚ ҲАЁТИНИНГ ИНЪИКОСИ. *PEDAGOGIK ISLOHOTLAR VA ULARNING YECHIMLARI*, 1(2), 157-159.
13. Абдилоев, Ш. О. (2023). АЙРИМ УЙ ҲАЙВОНЛАРИ БИЛАН БОҒЛИҚ БЎЛГАН ФРАЗЕОЛОГИК БИРЛИКЛАРНИНГ ТУРЛИ ХАЛҚЛАРДА МАЪНО ИФОДАЛАНИШИ. *BARQARORLIK VA YETAKCHI TADQIQOTLAR ONLAYN ILMIY JURNALI*, 3(5), 122-128.
14. Oхонjonovich, A. S. (2023). Peculiarities of Semantics of Phraseological Units with Zoonyms. *Journal of Pedagogical Inventions and Practices*, 17, 98-102.
15. Oхонjonovich, A. S. (2022). GERMAN PHRASEOLOGICAL UNITS WITH A ZOONYM COMPONENT. *BARQARORLIK VA YETAKCHI TADQIQOTLAR ONLAYN ILMIY JURNALI*, 2(11), 239-244.



КОРРУПЦИЯ ВА МИЛЛИЙ ТАРАҚҚИЁТ

Тинибеков Ориф

Тошкент амалий фанлар университети 1-факультет декан ўринбосари
Ўзбекистон Миллий Университети докторанти, мустақил изланувчи (PhD)

Аннотация

Мақолада ижтимоий ҳимоя тизимида эмпирик тадқиқотларни ташкил этиш ва ўтказишда эксперт сўрови усулининг самарадорлиги ўрганилган. Ўзбекистонда аҳолининг эҳтиёжмант қатламларини ижтимоий ҳимоялаш тизимини рақамли технологиялар асосида такомиллаштириш истиқболлари эксперт баҳолаш методологияси асосида очиб берилган.

Аннотация

В статье исследуется эффективность методики экспертного опроса при организации и проведении эмпирических исследований в системе социальной защиты. На основе методологии экспертной оценки раскрыты перспективы совершенствования системы социальной защиты малообеспеченных в Узбекистане на основе цифровых технологий.

Annotation

The article examines the effectiveness of the method of expert inquiry in the organization and conduct of empirical research in the social protection system. Prospects for improving the system of social protection of the needy in Uzbekistan on the basis of digital technologies are revealed on the basis of the methodology of expert assessment.

Калит сўзлар: Коррупция, парахўрлик, таъмагирлик, “Кўринмас қўллар”, “Касаллик” худуди, тараққиёт кушандаси, ижтимоий ҳимоя, рақамли иқтисодиёт, ягона электрон платформа, эҳтиёжманд қатламлар, муниципал бошқариш, тенденция, эмпирик тадқиқотлар, моделлаштириш, эксперт сўрови, модератор, экстраполяция, эвристик қарашлар, креативлик.

Ключевые слова: Коррупция, взяточничество, жадность, «Невидимые руки», зона «Болезнь», отрицательно влияет на развитие, социальная защита, цифровая экономика, единая электронная платформа, малообеспеченные слои, муниципальное управление, тренд, эмпирические исследования, моделирование, экспертный опрос, модератор, экстраполяция, эвристические взгляды, творчество



Keywords: Corruption, bribery, greed, "Invisible hands", "Disease" zone, negatively affects development, social protection, digital economy, single electronic platform, needy strata, municipal management, trend, empirical research, modeling, expert survey, moderator, extrapolation, heuristic views, creativity

Коррупция кенг қамровли тушунча бўлиб, у жамиятнинг айрим қатламлари, тоифалари, гуруҳлари кундалик фаолиятига айланиб, ўзаро бир-бирига боғланиб, чирмашиб кетганлигидан кўз юмиб бўлмайди. Ушбу масалада давлатнинг ҳуқуқ-тартибот идоралари бирмунча ҳушёр, зийрак бўлиши, шунингдек, нодавлат ташкилотлари, турли комиссиялар, журналистлар, мустақил судлар тизими фаолроқ ишлаши ҳақида тадқиқотчилар анчадан бери ёзиб келади. Айниқса сиёсатчилар, социологлар, психологлар, тарихчилар, давлат органлари, сиёсий партиялар, энг муҳими, амалиётчилар масалани таҳлил этиш ва ечимини топиш устида бош қотириши лозим бўлади.

Коррупция, биринчидан, жамиятда адолатсизлик, тенгсизлик ва аҳолининг норозилигига олиб келади, бу эса барча соҳадаги ислоҳотларнинг натижасига салбий таъсир этмай қолмайди; иккинчидан, фуқароларимизда ҳуқуқий онг ҳамда ҳуқуқий маданиятнинг етарли даражада эмаслиги, ўз ҳақ-ҳуқуқини ҳимоя қила олмаслиги жамиятда адолат мезонининг бузилишини кўпайтиради; учинчидан, сиёсий институтлар, жамоат ташкилотлари шаклан демократик мезон, мазмун-моҳиятига кўра, замон талабидан орқада қолаётганлиги сабаби олдинга силжишимизга халақит бериб келмоқда.

Халқ тилида соддагина қилиб порахўрлик, кенг маънода коррупция, деб аталувчи ҳодиса барча ислоҳотларнинг илдизига болта ураётганлиги аччиқ бўлса-да ҳақиқатдир. Айтишимиз мумкинки, макроиқтисодий ривожланиш кўрсаткичига энг катта салбий тўлқинни олиб кирувчи омил айнан коррупция хисобланади.

Давлат ва жамиятда инсон онги, дунёқараши билан боғлиқ муаммолар таҳлилидан келиб чиқсак, собиқ иттифоқдан мерос қолган коррупция иллатига қарши курашда ҳали анча азият чекишга тўғри келади. Сабаби юқоридан қуйгача қатъий ишлайдиган иерархия тизими ҳали тўлиқ ишга тушмаган. Лекин, бу табиий жараённи сунъий равишда секинлаштирмаслик ёки айрим кучларнинг тазйиқи остида тўхтатмаслик лозим. Бу борада ривожланган давлатлар бой тажрибасидан унумли фойдаланиш зарур. Айрим давлатларда репортёр-журналистлар коррупцияга қарши курашда энг самарали жамоат назоратини ўрнатган. Шундан келиб чиқиб, бир нечта кучли вақтли матбуот нашри фаолияти қўллаб-қувватланса ва телевидениеда махсус кўрсатувлар



деярли ҳар куни (хоҳ катта, хоҳ кичик тамагирлик ҳолати бўлсин) бериб борилса, кўпчилик хушёр тортиши аниқ. Танқидсиз тараққиёт бўлмаслиги фуқаролар онгига сингдириб борилиши керак.

Жамиятда устувор соҳа – таълим тизимида таҳсил оладиган ўсмирлар, ёшлар онгида толерантликни уйғотиш муаммоси олдимизда кўндаланг турибди. “Жамиятда порахўрлик иллатини енгиб бўлмайди”, деган фикр ёшлар онгида шаклланиб қолгани энг катта камчилигимиздир. Бу борада ўнгланиш, силжиш қилмасак, миллатимиз обрўсига коррупция иллати соя солиб тураверади. Токи, биз оилада, боғчада, мактабда ўғил-қизларимиз онгига, руҳиятига тамагирлик, порахўрлик ёмон иллатгина эмас, балки у жамиятимиз таназзули, иқтисодиётимиз орқага кетиши сабаби эканлиги ҳақида кўпроқ тарбиявий ва тарғибот ишларини олиб бормасак, олдимизга қўйган мақсадга эриша олишимиз қийин.

Энг аввало, коррупцияга қарши курашишни оиладан бошлаш даркор. Бу борада аёлларнинг роли жуда ҳам катта ҳисобланади. Агар ўғрилиқ ёки пора ҳисобига келган лукманинг таг-илдизини аёлларимиз суриштириб билса, очик фикрини айта олса, эрлар ҳалол ризқни излашга тушса, иши ва оиласида файз-барака, сокинлик ҳамда хотиржамлик қарор топиши шубҳасиз.

Тараққиёт кушандасига қарши самарали ишлар олиб борилаётганлигига ҳам кўз юмиб бўлмайди. Коррупциянинг келиб чиқиш сабабларини аниқлаш, коррупцияга қарши курашнинг мақбул йўллари топиш бўйича мутахассислар, турли институтлар ва халқаро ташкилотлар томонидан юзлаб тадқиқотлар ўтказиляпти. Ўзига хос рейтинглар тузилиб, ҳар хил кўрсаткич ва рақамлар қайд этиляпти. Ҳатто коррупциянинг хилма-хил кўринишидаги формулалари ҳам ишлаб чиқиляпти. Ҳанузгача, барча миллатлар учун бу иллатга қарши курашда қўл келадиган, қарши курашда асқотадиган ягона ечим йўқ. Гап шундаки, коррупциянинг асл илдизи унинг пайдо бўлиш географияси билан ўзгаради.

XX асрнинг иккинчи ярмида кам ривожланган давлатларда коррупция жамиятнинг ривожланиши учун яхши, деган фикр кенг тарқалган. Чунки бу давлатларда қонунлар тўғри ишлаб чиқилмаган, мансабдор шахслар лавозимига тушунарсиз усулларда тайинланган. Бундай ҳолатда одамларнинг бизнесни ривожлантириш ва сунъий тўсиқларни бартараф этиш учун пора беришдан бошқа иложи қолмайди.

Лекин, XXI асрга келиб кўпчилик олимлар коррупциянинг фойдаларидан кўра зарарлари кўплигини тан олишди. Унинг устига коррупция ҳолатини яхши



дейиш аслида давлат секторини яхшилаш, ривожлантириш вазифаси кейинга сурилишига олиб келди.

Жумладан, иқтисодий соҳада коррупциянинг мавжудлиги куйидаги жараёнларга доимий равишда салбий таъсир ўтказди:

- давлат маблағлари ва ресурсларининг самарасиз тақсимланиши ва сарфланишига;
- бизнесни юритишда вақт ва моддий харажатларнинг ошишига;
- нархларнинг ўсишига;
- рақобат муҳити ёмонлашиши ва ҳамма учун ўйин қоидаларининг бир хил бўлмаслигига;
- хуфиёна иқтисодиёт ўсиши ва солиқ тушумларининг камайишига;
- инвестицион муҳит ёмонлашишига, инвестициялар камайиши ва умуман мамлакат иқтисодиёти самарадорлигининг пасайишига олиб келади.

Бозор иқтисодиёти тизими кушандаси, давлатлар ўртасида икки ва кўп томонлама ҳамкорлик, бизнес ҳамда инвестиция ривожда шафқатсиз тўсиқ ҳам айна шу коррупция ҳисобланади. Ҳар йили ўнлаб кўшма корхоналарнинг очилиши ва ёпилиши замирида ана шу “кўринмас қўллар” ётади. Коррупция даражаси юқориланган давлатга чет эл инвестициясини киритиш камайиб бораётганининг асл сабабларини ҳам шу хавфли иллатдан излаш лозимга ўхшайди.

Олдин Фарб, кейинроқ Осиё давлатларида бу масала чуқурлашиб, жамиятда “касаллик” худуди, кўлами ва даражаси кучайиб бораётган экан, нима қилмоқ керак, деган доимий савол пайдо бўлади. Нима қилса, дунёни эгаллаб, мамлакатлар иқтисодиётига раҳна солаётган бундай балонинг таъсир доираси камайди?!

Коррупция ва миллий тараққиёт масаласи – юрт тақдири, мамлакат келажаги учун ҳар қачонгидан муҳим ва долзарб аҳамият касб этади. Сабаби юртимиз аҳолиси бир асрлик мустамлакачилик даврида йўқотилган моддий ҳамда маънавий бойликлар ўрнини қайта тиклаш, иқтисодиётни ривожлантириш, миллий ўзликни асраш йўлида кечаю кундуз меҳнат қиладиган давр келди.

Халқ руҳиятини сақлаб қолиш, диний қадриятларни мустаҳкамлаш, ватанпарварлик мафқурасини онгга сингдириш орқали миллий тараққиётга эришиш мумкин. Зеро, озодлик, эркинлик яратилган бой имкониятдан тўлақонли фойдаланиш Ўзбекистонда коррупция муаммоси ечилишига, қолаверса, учта



хокимиятнинг ўзаро тийиб туриш тамойилига нечоғли амал қилишига чамбарчас боғлиқ бўлади.

Мухтасар айтганда, коррупция – тараққиёт кушандаси, хавфсизликка таҳдид туғдирувчи хавфли жиноят экан, бу иллатга қарши курашиш тегишли органларнинггина эмас, барчамизнинг ишимиз бўлиши зарур. Шундай экан, ўзимизга хулоса қилишимиз, келажакни коррупциясиз биргаликда куришимиз, бунинг учун аввало ўзимизни ўзимиз тарбия қилишимиз, коррупциянинг ҳар қандай кўришнишини бартараф қилиш учун биргаликда курашишимиз зарурдир.

Фойдаланилган адабиёт ва манбалар рўйхати

1. Коррупцияга қарши курашиш тўғрисида Ўзбекистон Республикасининг Қонуни. Қонунчилик палатаси томонидан 2016 йил 24 ноябрда қабул қилинган, Сенат томонидан 2016 йил 13 декабрда маъқулланган
2. Ўзбекистон Республикасида коррупцияга қарши курашиш тизимини янада такомиллаштириш чора-тадбирлари тўғрисида. Ўзбекистон Республикаси президентининг фармони. ПФ-5729-сон 27.05.2019 йил
3. 2020 йил 29 июндаги «Ўзбекистон Республикасида коррупцияга қарши курашиш тизимини такомиллаштириш бўйича қўшимча чора-тадбирлар тўғрисида»ги Ўзбекистон Республикаси Президентининг фармони ПФ-6013-сон. 29.06.2020 йил



ДЕМОГРАФИЯ ВА УРБАНИЗАЦИЯ ХОДИСАЛАРИНИНГ ИҚТИСОДИЙ ЭКОЛОГИК ОҚИБАТЛАРИ

Термиз-муҳандислик технология институти ассистенти
Отамуродова Д. А.

Аннотация. Ушбу мақолада демография ва урбанизация ходисалари, демографик илмий башоратлаш (прогнозлаш) ва Ўзбекистонда аҳолининг ўсиши, фаровонлигини таъминлаш ва саломатлигини муҳофаза этиш йўлида олиб борилаётган чора-тадбирлар тўғрисида тўхталиб ўтилган. Мақолада бугунги глобаллашув жараёни фаол кечаётган шароитда демографик жараёнлар хусусиятлари тўғрисидаги масалаларга эътибор қаратилган.

Калит сўзлар. Демография ва урбанизация, глобаллашув, географик кашфиёт, демографик сиёсат.

Ҳозирги замон жаҳон демографик сиёсати ва концепсия-назарияларини ишлаб чиқаётган дунёвий демографик институтлар (БМТ, унинг аҳолишуносликка оид бўлинмалари, жаҳон демографик конгресси ва бошқалар) долзарб илмий тадқиқотлар олиб боришмоқда. Демографик илмий башоратлашнинг (прогнозлаш) дунёвий ва ҳудудий ҳаракати амал қилмоқда. Аҳоли ўсишига хос илмий башоратлашнинг демографик асослари, усуллари, уларнинг аниқлик даражаси ва амалий аҳамияти ортиб бормоқда. Аҳоли ўсиши ва ривожланиши билан боғлиқ бўлган табиатни муҳофаза этиш ва экология муаммолар, уларнинг сабаб ва оқибатлари атрофлича ўрганилмоқда.

Ўзбекистонда аҳолининг ўсиши, фаровонлигини таъминлаш ва саломатлигини муҳофаза этиш йўлида олиб борилаётган чора-тадбирларнинг: «Оила йили», «Аёллар йили», «Оналар ва болалар», «Мустаҳкам оила», «Фаровон турмуш йили» ўтказилиши, «Соғлом авлод йили» орденларининг таъсис этилиши ва бошқа тадбирлар бугунги кунда республикамизда олиб борилаётган ижтимоий-иқтисодий сиёсатнинг асосини ташкил этади. Жумладан, табиат билан жамият ўртасидаги ўзаро муносабатлар, жамият тараққиётининг асосий қонунлари ана шундай муҳим назарий масалалардан ҳисобланади.

Муҳтарам биринчи Президентимиз Ислом Каримов алоҳида таъкидлаганидек: “Аслида, ҳар қандай ислохотнинг энг муҳим самараси, аввало, халқнинг маънавий-руҳий қарашларидаги янгиланиш жараёнлари, унинг онгу тафаккурининг юксалиши, мамлакатда юз бераётган ўзгаришлар унинг ҳаётига, тақдирига дахлдор бўлганини чуқур ҳис қилиши ва шундан хулоса чиқариши



билан белгиланади. Биз амалга ошираётган ислохотларимизда ана шундай натижаларга еришиш учун барча ўзгариш ва янгиланишларнинг марказига инсон ва унинг манфаатларини қўйдик. Шунинг учун ҳам бугунги кунда ана шу жараёнларнинг моҳиятида ислохот-ислохот учун эмас, аввало инсон учун, унинг фаровон ҳаёти учун хизмат қилиши керак, деган мақсад мужассам эканини ва унинг амалий ифодасини барча соҳаларда кўриш, кузатиш қийин эмас”

Аҳолини объектив ижтимоий қонун ва қонуниятлар асосида ривожланиб боришида, ҳар бир ижтимоий-иқтисодий формациялар даврида аҳоли ривожланишини бошқарадиган ўзига хос ижтимоий-иқтисодий қонун ва қонуниятларнинг ҳаракат қилиши кузатилади. Жамиятнинг ривожланиш босқичларида, уларнинг ҳар бирига хос ижтимоий ишлаб чиқариш муносабатлари амал қилади. Ўз навбатида уларнинг турли даврларда ва мамлакатларда аҳолининг табиий ва миграцион ҳаракатини назорат қилиш, тартибга солишни кўзда тутадиган «демографик сиёсат» юргизишни тақозо этади.

Шунинг учун аҳоли географияси демография ўрганадиган ва аҳолига таълуқли бўлган демографик статистика томонидан тўпланадиган маълумотлардан кенг фойдаланади. Демография ҳам ўз навбатида ўрганилаётган демографик жараён ва кўрсаткичлардаги географик фарқлар ва бу фарқларнинг сабабларига қизиқади. Шундай қилиб, аҳоли географияси билан демография ўртасида биргаликда ҳал қилиниши керак бўлган бир қатор муаммолар вужудга келадигани (аҳоли ривожланишининг қонуниятлари, концепсиялари, уларни башоратлаш, аҳоли сиёсатлари), буларни фақатгина аҳоли географияси ва демография асослари фани ҳал қилади.

Турли даврларда майдонга келган демографик концепсиялар, аҳолини алоҳида ижтимоий сиёсий манфаатлари йўлида яратилганлиги билан характерланади. Меркантилизм, малтусчилик, ҳозирги замон малтусчилари (неомалтусчилик) каби демографик концепсия ва назариялар шулар жумласидандир. Ҳозирги давр жаҳон демографик муҳити ва муаммолари ҳам узлуксиз равишда демографик сиёсатда акс етиши лозим.

Маълумки, демографик жараёнлар тарихи инсоният тарихи каби қадимий бўлиб, 19-20 асрлар давомида анча фаол тус олди. “19 асрда 50 млн. Европалик бошқа қитъаларга кўчишди. Кўчишларининг асосий сабаби, яшаётган жойларида ерларнинг етишмовчилиги ва кўчиб борган жойларида эса ерларнинг арзон баҳоларга сотилишидир. Кўчиб борган муҳожирларнинг кўпчилиги қишлоқ жойларида ўрнашдилар. 19 асрнинг охири 20 асрнинг бошларида эса миграция



оқими йирик саноатлашган шаҳарларга қаратилди”. Миграция жараёнларини ўрганиш эса узоқ ўттиз йиллик танаффусдан сўнг, 50 йилларда бошланган бўлиб, бу даврда Европадаги Полша, Германия, Чехия, Словакия мамлакатлари ва Россиянинг асосан шарқий қисми аҳолиси миграцияси чуқурроқ тадқиқ этилган

Бугунги глобаллашув жараёни фаол кечаётган шароитда демографик жараёнлар хусусиятлари ўтган асрга нисбатан тубдан фарқ қилади. Яъни ишлаб чиқариш тезлиги ва аҳоли даромадлари юқори, коммуникациялар ривожланган, қулай шарт-шароитларга эга бўлган ҳудудларга меҳнат ресурсларининг интилиши билан характерланади. Айниқса, бозор иқтисодиёти шароитида режалаштирилган иқтисодиётдан фарқли ўлароқ, демографик жараёнларга янгича ёндашишни тақозо этмоқда.

Маълумки, мамлакатимиз ўз мустақиллиги йўлидан барқарор ривожланишида давом этаётган бугунги кунда етиштирилаётган ва ишлаб чиқарилаётган моддий неъматлар биринчи навбатда инсон манфаати учун, яъни уни ҳимоя қилиш, муҳофаза этиш, ижтимоий-иқтисодий турмуш даражасини юксалтиришга йўналтирилган. Жумладан, демографик жараёнлар ҳам мамлакатимиз аҳолисининг ҳаётига бевосита ўзининг таъсирини кўрсатади. Шунингдек, мамлакатимиздаги демографик жараёнлар тарихи ҳам узоқ даврлар давомида Марказий Осиёдаги қолаверса, бутун Евросиёдаги сиёсий, иқтисодий, ижтимоий жараёнлар билан боғлиқ бўлди. Умуман, демографик жараёнлар тадқиқоти билан 19 асрдан Октябр тўнтаришига қадар рус олимлари В.С.Порошин (1840), Ю.Э.Янсон (1880), П.Океппен (1890), Б.П.Кодомсев, А.Котелников, Г.С. Полляк, биринчи ва иккинчи жаҳон урушлари оралиғида (1917-1945) Д.Бозин, А.Я.Боярский, В.К.Воблей, Н.Я.Воробев, А.И.Гозулов, Э.О.Слущкий, Дж.Уиппл каби олимлар шуғулланишган.

Демографик жараёнлар тарихи ҳам инсоният тарихи билан чамбарчас боғлиқдир. 20 аср бошларига қадар бўлган дунёнинг турли минтақаларидаги кичик урушлар даврида ҳам аҳоли қисман аралашган. Бу жараёнларни турли тадқиқот намоёндалари турлича, яъни тилшунослар тил оилаларининг шаклланиши, тарихчилар давлатларнинг пайдо бўлиши, маданият ривожланиш босқичларини тадқиқ этувчилар турли давр маданиятининг ривожланиш даври билан боғлаб ўрганадилар.

Демографик жараёнлар тараққиёти бевосита ҳудудларнинг кашф этилиши, яъни Буюк географик кашфиётлар билан боғлиқ бўлди, десак муболаға бўлмайди. Албатта, ҳамма тарихий даврларда бир қитъага мансуб аҳолининг иккинчисига кўчишига маълум сабаблар ўз таъсирини кўрсатган. Масалан, 18 аср охирига



қадар Австралия маълум бўлмаган даврда Европаликлар дастлаб Америкага, кейинчалик рудали конларга ёки қимматбаҳо металлларга бой минтақаларга, Африкага боришга бойлик орттиришга интилишган. Умуман 18 аср охирига қадар бутун дунё халқларининг янги ерларни ўзлаштиришга интилиши юқори бўлди.

Шунингдек, 17-18 асрларда руслар ҳам Шимоли-шарқий Осиё бўйлаб юришда давом этди. Бу даврда испанлар ва португаллар асосан, Марказий ва Жанубий Африкани эгаллашга ҳаракат қилишди. Албатта, бу даврдаги колонияларни ташкил этиш билан боғлиқ юришларга табиий ва иқлимий омиллар ҳам ўз таъсирини кўрсатган, яъни иқлими яшаш учун қулай бўлган серунум, ҳосилдор ерларга эга бўлишга интилишган. Аста-секин бу жараёнлар бевосита давлатчиликнинг аралашуви, баъзи дипломатик муносабатларнинг шаклланишига сабаб ҳам бўлган. Масалан, А.Гумболдт (1799-1804) экваториал давлатлар бўйлаб саёҳатга чиқиш учун Испания ҳукуматидан махсус рухсат олган. Кейинчалик, Германияда эмигрантларни рўйхатга олиш анъанавий тус олган (1832 йилда Берлинда, 1846 йилда Гамбургда в.б.).

Демографик вазиятларни объектив баҳолаш учун 1970-1980 йиллардаги демографик инқилоб жараёнига эътибор қаратиш лозим. Демографик инқилоб назариясини дастлаб (1934 йил) А.Ландри илгари сурди ва кейинчалик бу борада тадқиқотларининг ривожланишига асос солди. Сўнгра унинг тараққиётига узок хориж олимларидан Ф.В.Ноцтейн (1953); З.Павлик (1964, 1979); В.С.Томпсон (1942), рус олимларидан А.Г.Вишневский 1973, 1976, 1982, А.Я.Кваша (1974), В.Тс.Урланис (1974), демографик тараққиётнинг замонавий концепциясининг шаклланишига ўзларининг илмий улушини қўшдилар. Бу концепцияга мувофиқ, аҳолининг қайта барпо бўлиши жамиятнинг ижтимоий-иқтисодий социопсихологик ривожланиши каби мураккаб омиллар мажмуаси билан боғлиқ бўлишини ва тизимли босқичлар асосида ривожланишини асосладилар.

Шундай қилиб, А.Ландри (1934) томонидан киритилган «демографик инқилоб» тушунчаси ҳозирги пайтда аҳоли қайта барпо бўлишининг самарали ҳаракати сифатида изоҳланади. Бу ёндашув А.Г.Вишневскийнинг 1976 ҳамда 1982 йиллардаги монографияларида кэнг ёритилган бўлиб, унда аҳоли қайта барпо бўлиши 3 та асосий тарихий типга ажратилади: археотип, анъанавий ва замонавий типлар. Унга кўра, бир типдан иккинчисига ўтиш инқилобий босқич сифатида изоҳланади.

Марказий Осиёдаги демографик жараёнларнинг специфик жиҳатлари тўғрисида О.Б. Мирзаев таъкидлаганидек, «Ижтимоий демографик стереотип



келажакка қадар, ҳеч бўлмаганда жорий юз йиллик охирига қадар сақланиб қолади». Марказий Осиё республикаларидаги туб аҳолининг асосий қисмида туғилишнинг юқорилиги сақланиб қолиши кўпчилик маҳаллий олимлар томонидан эътироф етилган.

Фойдаланилган адабиётлар рўйхати:

1. Мирзиёев Ш.М. “Ризқ-рўзимиз бунёдкори бўлган қишлоқ хўжалиги ходимлари меҳнатини улуглаш соҳа ривожини янги босқичга кўтариш асосий вазифамиздир” Қишлоқ хўжалик ходимлари кунига бағишланган тантанали маросимидаги нутқи. “Халқ сўзи”, 2017 йил 10 декабр.
2. Зокиров Х. Х., Қўлдошева Ш. А. Ер ресурсларидан фойдаланиш ва уларни муҳофаза қилиш. - Карши, Насаф, 2010.
3. Зокиров Х.Х. Табиий ресурслардан оқилона фойдаланиш. Дарслик. Сурхон Нашр-2020.
4. Зокиров Х.Х., Нормуртов О.У., ва бошқалар Почвенно-климатические условия Сурхандарии Научный журнал UNIVERSUM: химия и биология Москва 2018.
5. Х.Х.Зокиров “Сурхондарё табиати ва экологияси” ўқув қўлланма. Термиз 2021.
6. Х.Х.Зокиров. Д.А. Отамурадова “Экоиктисодий инқирозларни бартараф этишда оммавий ахборот воситаларининг ўрни”. Монография “Сурхон нашр”, 2019.
7. Парпиев Ғ.Т., Қўзиёв Р.Қ. ва бошқалар “Бўз тупроқлар минтақаси суғориладиган тупроқларининг унумдорлигини яхшилашга доир тавсиялар”. ZILOL BULOQ нашриёти-2020.



Ingliz va o'zbek tillaridagi salomatlik va kasallikka oid frazeologik birliklarida antonimiya xodisasi

O'zbekiston Milliy Universiteti Tayanch doktoranti
Usarova Madina Ortiqboy qizi

Annotatsiya

Ushbu maqola salomatlik va kasallikka oid frazeologizmlarning antonimik munosabatini o'rganadi. Maqolada antonimiya hodisasi tushuntirib berilgan. Shuningdek, antonimiya hodisasi frazeologik darajada misollar yordamida tahlil qilingan. Ingliz va o'zbek tilidagi salomatlik va kasallikka oid frazeologizmlar o'zaro chog'ishtirilib tadqiq qilingan.

Kalit so'zlar: Antonimiya, frazeologizm, salomatlik, kasallik, leksik birlik, frazeologik birlik.

Til birliklarining o'zaro zid munosabatdagi ma'nolarni anglatishi asosida guruhlanishga antonimiya deyiladi. Antonimiya ikkita kontekstdagi leksik birlik yoki so'zlar o'rtasidagi qarama-qarshi semantik munosabatni ifodalaydi. Ushbu atamani C. J. Smit o'z kitobida ("Sinonimlar va antonimlar", 1867) kiritgan. Umuman olganda, sinonimiyadan farqli o'laroq, antonimiya yakka munosabatni talab qiladi.¹ Masalan, "chiroyli" so'zining antonimi sifatida birgina "xunik" so'zini keltirsak, buning o'rniga, sinonim sifatida "go'zal", "latofatli", "maftunkor" kabi so'zlarni olishimiz mumkin.

Antonimiya til birliklari orasidagi semantik munosabat asosida belgilanadigan hodisalardan biri bo'lib, frazeologik birliklarda ham so'zlardagi singari uchraydi. Antonimiyani belgilash, bir tomondan, frazeologik birliklarning lug'aviy ma'nosini chuqurroq anglashga olib kelsa, ikkinchi tomondan, polisemiya bir iboraning ma'nolarini o'zaro farqlashda yordamlashadi, uchinchi tomondan, sinonimlarni belgilashda ham foyda keltiradi. Antonimiya nafaqat so'zlarga, balki frazeologik birliklarga ham xos hodisa bo'lishiga qaramay, bu hodisa iboralarda kam o'rganilgan².

Antonimlarning frazeologik birliklar orasida ham borligi "antonim" terminini kengroq tushunishni talab qiladi. Asli antonim deb o'zaro zid ma'noni anglatuvchi ikki til birligi tushuniladi. Shunga ko'ra hodisaning o'zini antonimiya deb yuritish ma'qul.

Agar antonimlar so'z bo'lsa, leksik antonimiya deb, frazeologik birlik bo'lsa, frazeologik-antonimiya deb, so'z bilan frazeologik birlik bo'lsa, leksik-frazeologik

¹ Tamara Smit. *Antonimiya: turlari va misollari*. 28.01.2021

² Зими́на Л.П. *Антонимия фразеологических единиц в современ немецком языке: Учебное пособие по фразеологии*. – Кемерово, 1977. – С. 77 с.



antonimiya deb atash o'rinli.³ Bu uch turdagi antonimiya birgalikda lug'aviy antonimiyani tashkil etadi, bunda u grammatik antonimiyaga qarama-qarshi qo'yib nomlangan bo'ladi⁴.

Frazeologik antonimiyada ikki frazeologizmni qiyoslash ularning semantik jihatdan qarama-qarshi belgilariga asoslanadi. Ingliz tilida A.I. Alexinaning frazeologik antonimiyaga bag'ishlangan tadqiqotida zoonimik komponentli frazeologizmlar alohida tahlil qilinmagan.⁵

Sinonimiya va antonimiya parallel hodisalar bo'lib, biri ikkinchisini inkor qilmaydi, cheklamaydi. Shu sababli har bir antonim iboraning o'z sinonimi bo'lishi mumkin. Yana shuni aytib o'tish kerakki, antonim frazeologik birliklardan biri boshqa antonim frazeologik birlikga sinonim bo'la oladi. Lekin bu iboralarni o'zaro sinonim deb bo'lmaydi. Demak, antonimlar sinonimlarning ma'no farqlarini aniqlashda mezon bo'lib xizmat qilishi mumkin⁶. Bundan tashqari, antonimlarning sinonimi bor bo'lishi antonimlik munosabatiga kirishuvchi iboralarning miqdorini ko'paytiradi. Antonim bo'lgan iboralarda biri yoki har ikkisi o'z sinonimiga ega bo'lishi mumkin.

Antonimik munosabatlarni frazeologizmlarda o'rganish qarama-qarshi aloqalarning asosini nafaqat semantik farqlar, balki semantik umumiylik, ayni damda u yoki bu xususiyat, hodisa yoki predmetga xos xususiyati namoyon bo'lishining chegarasini aniqlaydigan va aniq voqelanadigan mohiyatning ajralmas qarama-qarshiliklarini ko'rsatuvchi birliklarning qandaydir o'xshash emasligi haqida xulosa chiqarishga yordam beradi. Leksik-semantik nuqtai nazardan olib borilgan tahlil chog'ishtirilayotgan tillarning turli stilistik, baholash va emotsional-ekspressiv baholi frazeologik birliklari antonimiya hodisalari mavjudligi, nutqning turli uslublariga tegishli bo'lishlari hamda emotsional-ekspressiv baho bilan ajralib turishlari mumkinligini ko'rsatadi. Antonimiyaning zarur belgilari denotativ komponentlarning ma'nolarida namoyon bo'ladi va tadqiq qilinayotgan tillarning frazeologizmlari bir xil kategorial-grammatik xarakteristikani va semantik umumiylikni saqlab qoladi, ularning konnotativ komponentlari esa bir-biriga mos kelishi ham yoki bir-biridan farqlanishi ham mumkin.

Tadqiqotimiz natijasi ingliz tilida salomatlik va kasallikka oid frazeologik birliklarda antonimlik munosabatini uchratishimiz mumkinligini isbotladi. Masalan:

³ Алехина А. И. Основы фразеологии русского языка. – Санкт - Петербург, 1997. – С. 152.

⁴ Соколова Г.Г. Составляющие коннотативного значения фразеологические единицы // Лингвистические проблемы перевода. – Москва: Высшая школа, 1981. – 345 с.

⁵ Рахматуллаев Ш.У. Основные грамматические особенности образных глагольных фразеологических единиц современного узбекского языка. АКД. – Москва: Высшая школа, 1952. – С. 16.

⁶ Супрун А.Е. О фразеологических единицах с числительным // Вопросы фразеологии. – Ташкент, 1965. – С. 170.



To feel under the weather – kasal bo'lib qolmoq frazeologik birligi to be back on one's feet – kasallikdan tuzalmoq, be up and about – sog'aymoq, on the mend – kasallik yoki jarohatdan sog'aymoq kabi frazeologik birliklar bilan antonimiya hodisasiga kirishadi.

O'zbek tilidagi salomatlik va kasallikka oid frazeologik birliklar orasida ham antonimiya hodisasi kuzatildi. Xususan, *sog' tanda sog'lom aql, kasalni yashirsang istimasi oshkor qiladi* kabi frazeologik birliklarda, antonimiya hodisasi frazeologik birlikni ichida, ikki qismning zidlik ma'noda kelishi bilan amalga oshgan. Birinchi misolda *tana* va *aql* so'zlari o'zaro zid ma'noda kelgan bo'lsa, ikkinchi misolda *yashirmoq* va *oshkor qilmoq* so'zlari antonym bo'lib kelgan.

Frazeologizmlarda antonimik hodisalar allomorflarga qaraganda ko'proq izomorflarda aniqlanadi. Frazeologik antonimlarning ko'pchilik qismi yagona struktur tuzilishga ega bo'lgan hamda adyektiv va fe'lli turlarni namoyon qiluvchi ko'p sonli konstruksiyalarni hosil qiladi.



TALABALARDAGI MUVAFFAQIYATGA INTILISH DARAJASI TAHLILI

Salimova Marjona Salomovna

marjonasalimova5@gmail.com

Termiz Davlat Universiteti Ijtimoiy fanlar fakulteti Amaliy Psixologiya
yoʻnalishi 3-kurs talabasi

Annotatsiya: Ushbu maqolada insonni harakatga keltiruvchi kuch motiv va motivlar yigʻindisi boʻlmish motivatsiya haqida soʻz boradi shuningdek, talabalarlarning muvaffaqiyatga intilishga boʻlgan motivatsiyasi tahlil qilinadi.

Kalit soʻzlar: Motiv, motivatsiya, ehtiyoj, Abraham Maslou, S.L.Rubinshteyn.

Dunyoga kelib, yashab qolish uchun intilayotgan har bir individ hayotining ilk kunlaridan boshlab oldinga intila boshlaydi. U bajarayotgan har bir harakat, ehtiyojlaridan kelib kelib chiqayotgan ichki va tashqi turtki, motiv natijasida yuzaga keladi. Inson faoliyati turli motivlar yigʻindisi mahsuli boʻlib hisoblanadi. Jamiyat aʼzosi boʻlgan har bir individ oʻz ehtiyojlaridan kelib chiqib faoliyatga kirishida va bu normal holat.

Keling avvalo fikrlarni umumlashtirish maqsadida “Motiv”, “Motivatsiya” va eng birinchi navbatda ehtiyojga toʻxtalib oʻtsak.

Individ oʻsib ulgʻayishi davomida turli narsalarga ehtiyoj seza boshlaydi. Ilk bolalik chogʻlarida nisbatan oddiy, fiziologik ehtiyojlarini qondirishga intilgan individ ulgʻayib borishi bilan ehtiyojlari safi ham kengayib boradi. Endi u ijtimoiy, moddiy, maʼnaviy ehtiyojlarini qondirishga zarurat seza boshlaydi. Ushbu ehtiyojlarni qondirish maqsadida yuzaga kelayotgan turtki– bu motivdir. Bir ehtiyojniqondirish maqsadida yuzaga kelayotgan bir qancha motivlar yigʻindisi–bu Motivatsiya hisoblanadi.

Gumanistik psixologiyaning asosiy vakillaridan biri boʻlgan Abraham Maslouning Ehtiyojlar ierarxiyasi bu boradagi eng yaxshi nazariyalardan biri hisoblanadi. Maslou oʻz nazariyasini piramida shaklida tasvirlab berdi va uni quyidagicha jaoylashtirdi:

Abraham Maslou ierarxiyasi:

- Fiziologik ehtiyojlar:** oziq-ovqat, uy-joy, roʻzgʻor buyumlari, birlamchi ehtiyojlarni qondirish vositalari va boshqalar;
- Xavfsizlikka boʻlgan ehtiyoj:** kafolatli ish, barqaror ish haqi, pensiya taʼminoti va shu kabilar;
- Ijtimoiy guruhga mansublik:** boshqa kishilar bilan munosabatga kirishishga, jamiyat tomonidan eʼtirof etilishga, doʻstlik, oilaviy rishtalarni bogʻlashga boʻlgan ehtiyoj;



4. Hurmat va e'tiborga bo'lgan ehtiyoj: kasbiy malakasini oshirish, o'zgalar tomonidan tan olinish, etirof etilish, qilayotgan xizmatlari jamiyatga naf keltirayotganligini his qilish, ishda mustaqillik kabi bir qator ehtiyojlar:

5. O'z-o'zini namoyon etish ehtiyoji: insonning o'z yashirin imkoniyatlarini haqiqatga aylantirishga bo'lgan, o'zlikni anglash va namoyon etishga bo'lgan ehtiyoji

Piramidaning o'ziga xos bir jihati shundan iboratki, qo'llanilishiga ko'ra fiziologik ehtiyojlar birinchi pog'onada tursa, daraja bo'yicha esa, o'z-o'zini anglash, namoyon qilish istagi oliy o'rinda turadi. Abraham Maslou fikriga ko'ra inson eng avvalo birlamchi ehtiyojlarini qondiradi va keyingi qadamga o'tadi. Quyi ehtiyojlari qondirilmagan inson uchun keyingi qadamdagi ehtiyojning ahamiyati yo'q deb tushuntiradi u.

Ilk bolalik davrida bolaning ehtiyojlari sodda ko'rinishda bo'ladi. Uning uchun birlamchi ehtiyojlarni qondirish muhim ahamiyat kasb etadi. Shu bilan birga, bolada motivlar turli-tuman bo'ladi va bu tez-tez almashinib turadi. Bu borada sovet psixologi S.L.Rubinshteyn shunday deydi: "Bevosita bolaga ta'sir etuvchi har bir qo'zg'atuvchi (qo'zg'ovchi) ilk bolalik davrida uning o'sishida hukmronlik qiladi. Chunki undagi ichki motivlar hali mustahkam emas, shuning uchun har xil vaziyatda bola boshqa qo'zg'atuvchi hukmronligiga tobe bo'lib qolishi mumkin. Shu boisdan beqaror, kuchsiz, betartib motivlar xuddi shunday xatti-harakatga bog'liq [1].

Bola o'sib borishi bilan uning ehtiyojlari va ehtiyojni yuzaga keltiruvchi turtki-motivlari ham o'zgarib, kengayib boradi.

Xo'sh birlamchi ehtiyojlari qondirilgan, shaxs bo'lib shakllanayotgan yoki allaqachon shaxs bo'lib shakllangan insonlarda aniq bir motiv ustunlik qiladimi? Ularda o'z-o'zini namoyon qilish xohishi qay darajada? Hukmron motiv ostida maqsad sari intilish ehtiyoji bormi? Shular va shu kabi savollarga javob olish maqsadida yoshlarning muvaffaqiyatga intilish motivatsiyasini o'rganishga qaror qildik. Bunda biz "Elersning muvaffaqiyatga erishish motivatsiyasini tashxis qilish metodikasi" dan foydalandik. Tadqiqot ob'yekti sifatida oliy ta'lim muassasasi talabalaridan foydalandik. Tadqiqot maqsadi: yoshlarda muvaffaqiyatga erishish motivatsiyasi qanchalik rivojlangan. Oliy ta'lim talabalarining muvaffaqiyatga intilish motivatsiyasi o'rtasida farq mavjudmi, mavjud bo'lsa, qaysi guruhda ustun? Jinsiy tafovutchi, mavjudmi?... Ushbu masalalarni aniqlash.

Umumiy natijalar tahliliga ko'ra:



- Talaba qizlarda muvaffaqiyatga erishish motivatsiyasi 22,7 ballni tashkil etgan;
- O'g'il bolalarda muvaffaqiyatga erishish motivatsiyasi 21 ballni tashkil etgan.

Umumiy natijalar tahliliga ko'ra shunday xulosa qilish mumkinki talaba yoshlarda muvaffaqiyatga bo'lgan motivatsiya o'ta yuqori darajada.

Adabiyotlar ro'yxati:

1. Artur Vladimirovich Petrovskiy "Umumiy psixologiya" darslik.
2. Ergash G'ozievich G'oziev "Umumiy psixologiya" darslik.
3. Vasila Karimova "Ijtimoiy psixologiya".
4. O'quvchilarni kasb-hunarga yo'naltirish va psixologik-pedagogik tashxis markazi nizomi. 2005-yil.
5. "Elersning muvaffaqiyatga erishish motivatsiyasini tashxis qilish metodikasi"



“Маҳосин ал-шариа” асарида келтирилган фикҳий қоидалар таҳлили

Хакимова Н.А.

Ўзбекистон халқаро ислом академияси Исломшунослик ва ислом
цивилизациясини ўрганиш ICESCO кафедраси ўқитувчиси

+998909320082

nigora_24@yahoo.com

Манбаларда фикҳий қоидалар фикҳ илмининг руҳи, дейилган¹. Қаффол Шошийнинг “Маҳосин ал-шариа”² асарини тадқиқ қилиш жараёнида, фикҳий қоидаларнинг манбада тарқоқ ҳолда мавжуд эканлигини гувоҳи бўлдик. Қуйида мазкур фикҳий қоидаларнинг баъзиларини кўриб чиқишга ва уларни лавзий жиҳатдан икки манба, яъни маҳосин асарининг Оксфорд кўлёмаси³ ва асарнинг Али Самак тамонидан 2007 йилда таҳқиқ кўринишида нашри⁴ асосида қиёсий таҳлил қилишга ҳаракат қилдик. Тадқиқотимиз давомида Оксфорд кўлёмаси асосий манба сифатида танлаб олинди.

1. أن الله خلق الخلق ليعبده و ركب فيهم العقول ليعرفوه

“Аллоҳ мавжудотларни (*инсонларни*) ўзига ибодат қилиш учун яратди, улар Аллоҳни танишлари учун уларга ақл берди”⁵.

“Маҳосин” асарида мақсадлар ҳақида гап борар экан, уларнинг энг аввали ва асосийси яъни, мавжудотларнинг яратилишидан бирламчи мақсад Аллоҳга ибодат қилиш эканлигига урғу берилади. Мавжудотлар орасидан эса, Аллоҳни таниш (англаш) учун уларнинг баъзиларига ақл берилди, дейиш билан албатта инсон назарда тутилмоқда. Қаффол Шошийнинг “инсон бу ақл ато қилинган тирик мавжудотдир” қабилдаги қараши ўз ибтидосини Арасту анъаналаридан олганлиги шубҳасиз. Бу фалсафий қоиданинг шарҳсиз келтирилиши,

¹ Х. Аминов, С. Примов. *Ҳанафий фикҳи тарихи, манбалари ва истилоҳлари. Мовароуннаҳр, Тошкент, 2017* Б.260.

² Қаффол Шоший ислом илмларига оид бир қанча китоблар муаллифидир. Муаллифнинг бошқа асарлари ҳақида маълумот олиш учун қаранг: Мухамедов, Н. А. (2014). *Хазрат Имам Абу Бакр Каффал Шаши – муҳаддис из Ташкента. Peoples of eurasia. history, culture and interaction problems, 130.*
http://www.sociosphaera.com/files/conference/2014/k-04_05_14.pdf#page=130

³ *Oxford University, Bodleian Library, Ms Huntington 259 (мақоладаги иқтбосларда “Маҳосин” шаклида берилади)*

⁴ Қаффол Шоший. *Маҳосин ал-шариа. – Ливан.: Дар ал-кутуб ал-илмийя, 2007 (мақоладаги иқтбосларда “Али Самак” шаклида берилади)*

⁵ *Маҳосин, 76-а; Али Самак, Б.29. (лавзий фарқлар мавжуд эмас)*



муаллифнинг юнон фалсафасидан қай даражада таъсирланганидан далолат беради. Шу билан бирга, илоҳиёт анъанасига мансуб тарзда инсон ақл ва таъблардан иборат эканлиги ҳақидаги таъриф куйидаги жумлада ўз ифодасини топган:

و إنما يقع هذا الاختلاف لاختلاف الطبائع الناس و تفاوتهم في العقول

яъни, “... мазкур ихтилоф инсонларнинг таъблари турли эканлиги ва уларнинг (ўзаро) ақлдаги тафовутлари туфайли содир бўлади”⁶. Фикҳий мавзуларнинг ёритилишида ижтимоий ва ҳуқуқий муносабатларнинг субъекти ҳисобланган инсонга таъриф бериш аҳамиятлидир. Ижтимоий муносабатларни тартибга солишда, ҳуқуқий оқибатларни тўғри баҳолашда мазкур муносабатлардаги субъект мавзуси ҳар томонлама ўрганиш жуда муҳимдир.

2. الله يحلّل و يحرمّ لمنافع عباده و استصلاحهم

“Аллоҳ ўз бандаларининг фойдаси ва уларнинг манфаати учун баъзи нарсаларни ҳалол ва баъзиларини ҳаром қилди”⁷;

Илоҳий меъёрлар инсон манфаатини (*маслаҳа*) кўзлаши лозим, деган қараш X аср шофеъий уламоларининг ҳуқуқ назарияси борасидаги фикрларининг марказида турган. Мазкур қараш шариат кўрсатмаларининг ақлга мувофиқ эканлигини, шунингдек қиёсний амалиётга татбиқ этишни тушунтириб беришга хизмат қилган. Шунга қарамасдан, *маслаҳа* концепцияси ўзининг ибтидосида фақатгина назарий қарашлар тизими сифатида сақланиб қолиб, ҳуқуқий жиҳатдан асослашнинг амалий услуби сифатида қўлланилмаган. Мантиққа зид равишда, *маслаҳа*нинг шофеъий уламолари орасидаги қиёс услубининг асоси - методологияси сифатидаги тизимли татбиқи мўътазилийларнинг инқирози ва ашъарийя йўналишининг муваффақиятидан сўнг бошланди⁸.

Қафғол Шошийнинг фикрича, ҳуқуқий қоидалар замиридаги сабабнинг (*илла*) ўзи асосий сабаб⁹ туфайлигина мавжуддир, у ҳам бўлса, инсон манфаатидир (*маслаҳа*). Мазкур қарашнинг асосий изоҳи шундаки, илоҳий қонунларнинг инсон манфаати учун хизмат қилиши улар замирида яширинган

⁶ Маҳосин, 76-а; Али Самак, Б.29.

⁷ Маҳосин, 83-а. (лафзий фарқлар мавжуд эмас)

⁸ Ahmed El Shamsy. *The Wisdom of God's Law: Two theories //Islamic Law in Theories. – Leiden-Boston, 2014. P.19.*

⁹ Маълум бил иълла ал-аъмма



хикматнинг бир кўринишидир. Қонуннинг мазмуни сабаблар туфайли, яъни инсон манфаатини кўзлаган ҳолда юзага келган деган қараш Х асрда мусулмон дунёсида мавжуд бўлган қуйидаги ҳолатларни кўриб чиқишни тақозо этади¹⁰:

1. Илоҳий қонунлар инсон манфаатини кўзлайди деган қараш ақидавий масалаларнинг муҳокамасида муҳим аҳамият касб этган, яъни бундай қараш илоҳий қонунга итоат қилиш шарт эканлигини осон тушунтириб берган.

2. Илоҳий қонуннинг манфаатни кўзловчи табиати ҳақидаги қараш ўша даврда ислом динининг ғайридин олимлар томонидан танқид қилинишига асосли “жавоб” вазифасини бажарган. Қафқол Шошийнинг қуйидаги сўзлари фикримизни қувватлайди: “...Хукмларнинг ҳикмати ва сабаби ҳақида сўрайдиган инсонларнинг саволларига жавоб тариқасида ўз фикрларимни баён этдим”¹¹. “Маҳосин аш-шариа” асарининг ёзилишидан кўзда тутилган асосий мақсад ҳам, илоҳий кўрсатмаларнинг ақлга мувофиқ эканлиги ҳақидаги қарашни ҳимоя қилиш орқали юқоридаги танқидларга қарши туриш, ҳамда илоҳий меъёрлар тўлалигича “мукамал бошқарув¹²” тамойили асосида эканлигини кўрсатиб бериш эди.

3. Илоҳий кўрсатмалар замирида инсон манфаатларининг ётиши, қиёс методидан унумли фойдаланишда умумий ўлчов - меъёр вазифасини ўтаган десак муболаға бўлмайди. *Маслаҳа* тамойили Х аср ислом ҳуқуқшунослари томонидан қиёс ҳақиқий эканлигини аниқлашда восита вазифасини бажарган. Лекин, *маслаҳа* тамойили у даврда фақат назарий аҳамият касб этган бўлиб, амалда ундан фойдаланилгани ҳақида бирор маълумотга дуч келмадик. Қафқол Шоший ҳам “Маҳосин аш-шариа” асарини янги қоидаларни яратиш мақсадида эмас, балки, ислом дини ва унинг кўрсатмалари ҳақидаги танқидларга муносиб раддия бериш мақсадида ёзган. У ўз асарида “Мусулмон кишиларнинг ақллари англаши учун мазкур ҳукмларни ўша маънолар (*манфаатлар*) билан боғлаб тушунтириш жоиз¹³” дея, айтиб ўтади. Бу даврда *маслаҳа* кўпроқ ақидавий масалаларда назарий шаклда қўлланилган бўлса ҳам, лекин қиёс жараёнидаги умумий асос сифатида ҳали тўла шаклланиб улгурмаган эди. Ашъария йўналишида ақидавий баҳсларда ақл воситасидан фойдаланиш маълум маънода чекланганидан сўнг,

¹⁰ Hakimova, Nigora (2018) "REFLECTION OF HUMAN BENEFIT IN THE LEGAL THOUGHTS OF QAFFAL SHASHI," *The Light of Islam*: Vol. 2018 : Iss. 1 , Article 9.

Available at: <https://uzjournals.edu.uz/iiaw/vol2018/iss1/9>

¹¹ Али Самак, Б.17

¹² Ал-сияса ал-фодиля.

¹³ Иннама ҳия маъанин яжузу аън тааллақа тилка ал-аҳкам би-ҳа ҳатта тақруба мин уьқул ал-мутаъаббидин.



маслаҳа тамойили ақидавий йўналишдан, ислом ҳуқуқи - фикҳ йўналишига ўтади. Бу эса, ислом ҳуқуқи асосларининг ривожига Х аср шофеий уламоларининг, хусусан, Қафқол Шошийнинг улкан хизматлари борлигини кўрсатади.

3. **ولا شك أن أولى الأشياء بالتحريم والحظر ما كان ضارا غير نافع و احقهما بالتحليل و الإباحة ما كان نافعا غير ضار**

“Шубҳасиз, ҳаром қилинган ва ман қилинган нарсалар зарарли ва фойдасиздир, ҳалол ва мубоҳлари эса, фойдали ва зарарсиздир”¹⁴;

Юқоридаги қоида ҳам диний таъқиқ ва руҳсатларнинг барчаси инсонни зарардан ҳимоя қилиш ва унинг фойдасини кўзлаган ҳолда жорий этилган, деган мазмунни ўзида жамлайди. Гап шундаки, тадқиқотимиз давомида биз Оксфорд кўлёмаси билан Али Самак таъқиқ қилган, 2007 йил нашр қилинган “Маҳосин” китобини солиштириб бордик ва деярли ҳар бир жумлада фарқларга дуч келдик. Али Самакнинг таъқиқида бу қоида қуйидагича берилганини кўришимиз мумкин:

لا شك أن أولى الأشياء بالتحريم و التحظير ما كان غير نافع و اخفها بالتحليل و الإباحة ما كان نافعا غير ضار

4. **جميع الشرائع معلومة المعانى فى الجملة و العموم**

“Шариатнинг барчаси хусусий ва умумий (мавзулардаги) маънолар (мақсадлар) ҳақидаги билимдир”¹⁵;

Асарда ҳикмат, маъно, ва мақсад сўзлари бир маънода, синоним тарзида қўлланилганини кўриш мумкин. Уламолар мақсад сўзига таъриф берганда, “у шаръий меъёрларни жорий қилишнинг барча ҳолатларида Аллоҳ томонидан белгиланган маънолар ва ҳикматлар”, деб таъкидлайдилар.

Қуйида асарда мавжуд бошқа фикҳий қоидаларни ҳам келтириб ўтиш билан бирга шуни ҳам таъкидламоқчимизки, мазкур мавзу соҳа мутахассиларининг фикр мулоҳазалари учун очик. Илмий анжуманларнинг асосий мақсадларидан бири ҳам илмий соҳа вакилларининг ўз тадқиқотлари борасида ўзаро фикр алмашишлари эканлигини унутмаслик жуда муҳим.

5. **الله تعالى عرف عباده أنه إنما تعبدهم باستصلاحهم بالشرائع**

¹⁴ Маҳосин, 81-б; Али Самак, Б.213(лафзий фарқлар мавжуд, Али Самакда:

لا شك أن أولى الأشياء بالتحريم و التحظير ما كان غير نافع و اخفها بالتحليل و الإباحة ما كان نافعا غير ضار

¹⁵ Маҳосин, 6-б; Али Самак, Б.28 (лафзий фарқлар мавжуд эмас)



Аллоҳ ўз бандаларига шариат кўрсатмалари орқали уларни ибодатга буюрганлиги бандаларга манфаатли бўлишини билдирди¹⁶;

6. **إن الشرائع كلها فى أصولها المختلفة عقلية و لو وقعت على غير ما هي عليه
لخرجت عن الحكمة و المصلحة**

“Шариатнинг барча кўрсатмалари ўзининг турли тарздаги усули билан ақлга мувофиқ келади, агар бу ҳолатдан ташқарига чиқилганда эди, ҳикмат ва фойдадан ташқарига чиқилган бўларди”¹⁷;

7. **و جرى الأمر فى وجوهه و جهاته على وفاق العقول و العادات فى السياسات الفاضلة**
“Иш ўзининг барча томонлари ва жиҳатлари билан ақлга ва “фозил сиёсат” даги урф-одатларга мувофиқ бўлди”¹⁸;

8. **هذه معانى معقولة فى العادات و المعارف مقبولة فى العقول السليمة**
“Булар соғлом ақл қабул қиладиган урф-одат ва билимлардаги мантикий мазмунлардир”¹⁹;

9. **فى اعتقاد علل الشرائع أنها مصالح فى الجملة**
“Шариат кўрсатмаларининг мақсади (иллати) умуман олганда манфаат (яхшиликлар) эканлигига ишонч комилдир”²⁰;

10. **الشارع مستصلح حكيم و ما سوى هذا فهو قدح فى أصل الدين**
“Шориъ (Аллоҳ) инсон манфаатини кўзловчи, Ҳақим Зотдир, бу маънодан ташқаридаги барча тушунчалар дин аслининг қадрини туширишдир (ёмон отлик қилишдир)”²¹;

11. **و لما كان فى الشرائع هذا الصلاح الواضح كان أولى ما تعلقت به الشريعة هو تعظيم العبد لمالكة**
“Шариат кўрсатмаларида шундай очиқ тўғрилиқ бор, шариат энг аввал жорий қилган нарса банданинг ўз Хожасига таъзим қилиши бўлди”²²;

12. **لثبوت الحجة بان الشارع مستصلح حكيم**

¹⁶ Али Самак, Б.34

¹⁷ Маҳосин, 6-б; Али Самак, Б.29 (лафзий фарқлар мавжуд, Али Самакда: إن الشرائع كلها المختلفة عقلية و لو وقعت على غير ما هي عليه لخرجت عن الحكمة و المصلحة)

¹⁸ Маҳосин, 8-б; Али Самак, Б.34 (лафзий фарқлар мавжуд, Али Самакда: و جرى الأمر فى وجوهه و جهاته على وفاق العقول و العادات فى السياسات الفاضلة)

¹⁹ Маҳосин, 9-а; Али Самак, Б.34 (лафзий фарқлар мавжуд, Али Самакда: هذه معانى معقولة فى العادات و المعارف مقبولة فى العقول السليمة)

²⁰ Маҳосин, 9-б; Али Самак, Б.34 (лафзий фарқлар мавжуд, Али Самакда: وفى اعتقاد علل الشرائع أنها مصالح فى الجملة)

²¹ Маҳосин, 9-б; Али Самак, Б.34 (лафзий фарқлар мавжуд эмас)

²² Маҳосин, 8-б; Али Самак Б.33 (лафзий фарқлар мавжуд, Али Самакда: و لما كان فى الشرائع الصلاح الواضح كان اول ما تعلقت به الشريعة هو تعظيم العبد لمالكة)



“Шореъ инсонларнинг фойдасини кўзловчи ва Ҳаким Зот эканлигига хужжатнинг собитлиги”²³;

13. من تأمل هذه المعانى و اتساقها علم أن مصدر هذه الأحكام من عند احكم الحكماء

“Кимки мазкур маънолар (мақсадлар) ва уларнинг изчиллиги ҳақида ақл юритса, бу ҳукмларнинг асоси ҳакимларнинг энг Ҳакими хузуридан эканлигини билади”²⁴;

14. تحت هذه المقادير في اتفاقها و اختلافها معانى صحيحة متعلقة بالحكمة البالغة

“Ушбу миқдорларнинг мутаносиблиги ва номутаносиблиги замирида буюк ҳикмат билан боғлиқ ҳақиқий маънолар (мақсадлар) мавжуд”²⁵;

15. والعقوبات عن الجرائم واجبة في العقول

“Жиноятлар(нинг олдини олиш) учун уларга жазо тайинлаш ақл орқали вожибдир”²⁶;

16. العقلاء كلهم محجوجون بعقولهم

“Оқилларнинг барчаси далилларга ўз ақллари орқали ишонадилар”²⁷;

17. مذاهب الفقهاء في الجملة لا ينكرون توسعا في استنباط المعانى

“Фикҳлар (фикҳий) мазҳаблари, умуман олганда, маъноларни кенгайтирилган ҳолда истинбот қилишни инкор қилмайдилар”²⁸;

18. الشريعة موضوعة للناس استصلاحا لهم

“Шариат инсонларнинг фойдаларини кўзлайдиган концепциядир”²⁹;

19. الشرائع لم تجب لآعيانها بل بوضع واضع اياها استصلاحا لعباده

“Шариат кўрсатмалари ўзининг аслиятига кўра вожиб қилинмаган, балки бандаларнинг фойдаларига ишлаш учун таъсис этилган”³⁰;

20. العدل و أداء الأمانة والقيام بالنصيحة خصال عقلية

²³ Маҳосин, 9-б; Али Самак, Б.34 (лафзий фарқлар мавжуд эмас)

²⁴ Маҳосин, 62-б; Али Самак, Б.170 (лафзий фарқлар мавжуд эмас)

²⁵ Маҳосин, 66-а; Али Самак, Б.178 (лафзий фарқлар мавжуд, Али Самакда: تحت هذه المقادير في اتفاقها و اختلافها معان صحيحة متعلقة بالجملة البالغة)

²⁶ Маҳосин, 80-а; Али Самак, Б.188 (лафзий фарқлар мавжуд, Али Самакда: والعقوبات على الجرائم واجبة في العقول)

²⁷ Маҳосин, 76-а; Али Самак, Б.200 (лафзий фарқлар мавжуд эмас)

²⁸ Маҳосин, 101-а; Маҳосин, Б.261 (лафзий фарқлар мавжуд, Али Самакда: مذاهب الفقهاء في الجملة لا ينكرون في استنباط المعانى)

²⁹ Маҳосин, 112-а; Али Самак, Б.284 (лафзий фарқлар мавжуд эмас)

³⁰ Маҳосин, 112-а; Али Самак, Б.284 (лафзий фарқлар мавжуд, Али Самакда: الشرائع لم تجب لآعيانها بل لوضع الواضع اياها استصلاحا للعباد)



“Адолат, омонатдорлик ва насиҳат қилиш бу ақлий фазилатлардир”³¹;

21. إغراء بالمضار3ثبت في العقول السليمة أن ترك السياسة العامة و الخاصة إمرآج و إفساد و

“Умумий ва хусусий сиёсатни тарк этиш бошбошдоқлик, бузғунчилик эканлиги ва зарарга етаклаши соғлом ақл билан исботланган”³²

22. المقارة على الفساد خروج عن الحكمة و ترك الشرائط السياسة الفاضلة و السنة العادلة

“Фасод устига қурилган манзил/қароргоҳ ҳикматдан ташқарига чиқиш, фозил сиёсат ва адолатли суннат шартларини тарк қилиш демакдир”³³;

23. و ان استوت المعاني في الجرائم استوت العقوبات

“Жиноятларнинг маъноси (мақсади) ўзгарса, жазолар ҳам ўзгаради”³⁴;

24. و إنما حرمت الأشياء امتحانا من الله لعباده

“Нарсалар Аллоҳ томонидан бандаларга имтиҳон ўлароқ ҳаром қилинган”³⁵;

³¹ Маҳосин, 186-а; Али Самак, Б.446-447 (лафзий фарқлар мавжуд эмас)

³² Маҳосин, 227-б; Али Самак, Б.545 (лафзий фарқлар мавжуд, Али Самакда: ثبت في العقول السليمة أن ترك السياسة للعامة (و الخاصة إمرآج و إفساد و أعرابا لمضار

³³ Маҳосин, 240-б; Али Самак, Б.575 (лафзий фарқлар мавжуд, Али Самакда: المقازة على الفساد خروج عن الحكمة و ترك (الشرائط السياسة الفاضلة و السنة العادلة

³⁴ Маҳосин, 246-б; Али Самак, Б.590 (лафзий фарқлар мавжуд, Али Самакда: فإذا استوت المعاني في الحرام استوت (العقوبات

³⁵ Маҳосин, 86-а; Али Самак, Б.225 (лафзий фарқлар мавжуд эмас)



РОЛЬ ОДЕЖДЫ В ЖИЗНИ ОБЩЕСТВА

Хафиза Холикова Вохидовна
Ферганский государственный университет,
преподаватель факультета иностранных языков

Аннотация: В данной статье рассматривается роль одежды в жизни человека, ее происхождение и историческая необходимость. Также в статье мы предоставили информацию о видах и формах одежды, ранних формах одежды, исторической одежде.

Ключевые слова: эстетический потребность, духовная культура, эстетика, социальное прохождение.

Изучение национального костюма, как и других сфер жизни народа, тесно связано с реализацией этнической истории и культуры каждого народа, его взаимодействиями с другими народами. Он входит в число материальных и духовных памятников народа. Это также критерий, отражающий национальную идентичность и демонстрирующий этнические особенности. В этом смысле изучение истории одежды дает много сведений о богатом культурном наследии народов, живущих на земле тысячи лет, а также о традициях и быте.

Не только платья удовлетворяют естественные и эстетические потребности человечества, в то же время они отражают традиции каждого народа, некоторые элементы мировоззрения, религиозных верований, утонченность и эстетические нормы. Кроме того, одежда отражает место и время, в котором жил человек, его жизненный тонус, счастливые или печальные события.

Одежда является составной частью материальной и духовной культуры общества. С одной стороны, как продукт человеческого труда, оно имеет определенную материальную ценность и удовлетворяет определенную потребность, с другой стороны, является прикладным и декоративным искусством, дает сведения об историческом периоде, природно-климатических условиях местности. страны, национальные особенности народа и его представление о красоте.

Хотя понятия одежды и платья кажутся по сути схожими, между ними есть некоторые отличия. Под одеждой подразумеваются, прежде всего, вещи, защищающие и закрывающие различные части тела человека. Есть много видов одежды. Это: нижнее белье. верхняя одежда, носки разной длины, обувь,



головные уборы. Эти предметы вместе с аксессуарами, украшениями, прическами и макияжем составляют платье.

Основные виды и формы платьев. Одни исследователи говорят, что одежда появилась из-за чувства стыда, другие говорят, что из-за намерения украсить свое тело, а третьи отвечают, что человек испытывал потребность в одежде, чтобы защитить себя от холода. На самом деле многих наверняка интересует вопрос, когда появилась одежда. Почему человечество почувствовало в ней потребность?

Ответить на эти и подобные вопросы поможет наука археология. Археологические находки показывают, что одежда появилась в самые ранние периоды развития человека (40-25 тысяч лет назад). Обувь появилась в более поздние периоды и встречается реже других элементов одежды.

Одежда – это не только средство удовлетворения естественных потребностей, но и образец практического искусства. Как и всем образцам прикладного искусства, ему свойственна направленность на красоту. Наряду с практической задачей защиты тела от различных внешних воздействий, особенно от жары и холода, оно имеет и такие эстетические функции, как украшение и красота. По этой причине, по мере развития общества и повышения эстетического вкуса людей, они все больше и больше внимания уделяют украшению одежды, и главное, чтобы они не повторялись.

Известно, что в древности человек находился под влиянием природы, а также животных. Он имел обыкновение наносить на свое тело землю, грязь и масло для защиты. Позднее к этим мазкам добавились растительные красители, и сложилась традиция украшать человеческое тело разными формами и цветами. В Галлии было принято продлевать время защитной оболочки нанесением на тело татуировок (инъекций различных красителей под кожу). Перья различных птиц, зубы, кости и шерсть убитых животных защищают тело, а также выполняют различные символические функции. Со временем он изобрел методы крепления, чтобы абстрагироваться от того, какая часть его тела покрыта определенным покрытием, и начал использовать их в качестве украшения.

Именно отсюда мы теперь знаем, что татуировки были первыми формами одежды, и даже после появления одежды из ткани они не остались незамеченными. Теперь они предстали как некий элемент платья и выполнили задачу придания ему красоты и эстетической ценности. Через некоторое время люди научились прясть пряжу и плести из нее ткань, татуировки, наносимые на тело, перекочевали на ткань и стали служить украшениями.



Украшения в исторических костюмах не только обозначали социальное происхождение, т. е. сословие владельца, но и выражали эстетический вкус человека, наряду с переносным значением. Со временем он совершенствовался, виды улама увеличивались, а его формы усложнялись. В частности, появились виды уламов, которые можно снимать и прикреплять к телу (браслеты, с прикрепленным или приспущенным рельефным украшением).

Форма человеческого тела также влияла на форму украшений, которые нужно было надевать и снимать. По этой причине украшения, которые носят на пальце и шее, имеют круглую форму. Таким образом, исторические факторы — внешняя среда, климат, времена года и т. д. — способствуют совершенствованию формы одежды. социально-экономические факторы - историческое развитие, этническая принадлежность, религия, образ жизни, научно-техническое развитие и др.; человеческий фактор влияет пол, возраст, строение тела, психология и т.д. В этом смысле этапы развития каждой нации накладывают свой отпечаток на одежду людей. Эта ситуация также показывает, что платье меняется в зависимости от эпохи и стиля.

Литература:

1. Azimbayevna, D. G., & Vohidovna, X. X. (2021). FEATURES IN THE TRANSLATION OF MEDICAL TERMS. *Galaxy International Interdisciplinary Research Journal*, 9(11), 470-474.
2. Vohidovna, H. X. (2023). LIBOS NOMLARIGA XOS BO'LGAN NUTQNING IJTIMOIIY RIVOJLANISH OMILLARI. *Journal of Universal Science Research*, 1(5), 814-819.
3. Vokhidovna, K. K. Teaching Foreign Languages at Preschools. *International Journal on Integrated Education*, 4(3), 237-239.
4. Vokhidovna, K. K. (2022). Psycholinguistic Basis for the Intensification of Foreign Language Teaching in Non-Linguistic Directions. *Central Asian Journal of Literature, Philosophy and Culture*, 3(11), 121-126.
5. Vokhidovna, K. K. (2022). Use of Regional Materials in the Process of Teaching a Foreign Language. *Central Asian Journal of Literature, Philosophy and Culture*, 3(11), 115-120.
6. Azimbayevna, D. G., Qizi, G. J. Z., & Vohidovna, X. X. (2021). Peculiarities Of Translating Medical Terms. *Texas Journal of Medical Science*, 2, 6-9.
7. Абдилоев, Ш. О. (2023). ЎЗБЕК, РУС, ТОЖИК ВА НЕМИС ТИЛЛАРИДАГИ ЗООНИМ ФРАЗЕОЛОГИК БИРЛИКЛАРНИНГ ЎХШАШ ВА ФАРҚЛИ ХУСУСИЯТЛАРИ. *IQRO JURNALI*, 3(1), 156-159.



8. Абдилоев, Ш. О. (2023). ФРАЗЕОЛОГИК БИРЛИКЛАР—ХАЛҚ ҲАЁТИНИНГ ИНЪИКОСИ. PEDAGOGIK ISLOHOTLAR VA ULARNING YECHIMLARI, 1(2), 157-159.
9. Абдилоев, Ш. О. (2023). АЙРИМ УЙ ҲАЙВОНЛАРИ БИЛАН БОҒЛИҚ БЎЛГАН ФРАЗЕОЛОГИК БИРЛИКЛАРНИНГ ТУРЛИ ХАЛҚЛАРДА МАЪНО ИФОДАЛАНИШИ. BARQARORLIK VA YETAKCHI TADQIQOTLAR ONLAYN ILMIY JURNALI, 3(5), 122-128.
10. Oxojonovich, A. S. (2023). Peculiarities of Semantics of Phraseological Units with Zoonyms. Journal of Pedagogical Inventions and Practices, 17, 98-102.
11. Oxojonovich, A. S. (2022). GERMAN PHRASEOLOGICAL UNITS WITH A ZOONYM COMPONENT. BARQARORLIK VA YETAKCHI TADQIQOTLAR ONLAYN ILMIY JURNALI, 2(11), 239-244.
12. Oxojonovich, A. S. (2022). On the General Associative Aspects of Allegoric Symbols. Spanish Journal of Innovation and Integrity, 6, 424-428.
13. Oxojonovich, A. S., & Usmoilovich, A. Y. (2022). About the Problems of Language Teaching to Little Children. International Journal of Culture and Modernity, 14, 30-34.
14. Abdiloyev, S. O. (2022). Nemis tili darslarida frazeologizmlardan foydalanishning innovatsion usullari. Архив научных исследований, 2(1).



KONCHILIK SOXASIDA ISHLAB CHIQRISH SANITARIYASI TALABLARI

Ergashev Mahmud Axbaraliyevich

Islom Karimov nomidagi Toshkent davlat texnika universiteti Olmaliq filiali
“Konchilik ishi” kafedra o’qituvchisi

Sulxanov Diyorbek Axror o’g’li

Islom Karimov nomidagi Toshkent davlat texnika universiteti Olmaliq filiali,
3f-21 YOKI guruh talabasi.

Ashirmatova Iroda Mamasaid qizi

Islom Karimov nomidagi Toshkent davlat texnika universiteti Olmaliq filiali,
3f-20 FQB guruh talabasi.

Annotatsiya: Ishlab chiqarish muhitining sanitariya-gigiyena parametrlari (tarkib, harorat, nisbiy namlik va havoning harakatchanligi, vibratsiya, ionlashtiruvchi nurlanishning hajmi, gamma-nurlanish ekvivalent dozasi kuchi, shovqin, tovush darajasi va b.) amaldagi sanitariya meyorlari va qoidalari talablariga javob berishi lozim.

Kalit so’zlar: Atmosfera, changlar, gazlar, kislarod, tozalangan havo, trinitrotoluol, radiaktiv rudalar, sanitariya xonalari.

Ochiq konlar atmosferasiga chang va gazlar kelishini kamaytirish

Ochiq konlar atmosferasiga changlar va gazlar kirishini kamaytirish bo‘yicha tadbirlar kon ishlarining pasayishi va qazilgan joyning atrof-muhit bilan birga tabiiy havo almashinishini yomonlashuvi mobaynida ochiq kon atmosferasidagi sanitariya-gigiyena holatining o‘zgarishi prognozidan kelib chiqqan holda loyiha bilan aniqlanadi, shunga bogliq holda ochiq kon va uning tashqarisidagi atmosferaga kiruvchi chang va gazlarning tartibga solinishining konkret texnologik, texnik va tashkiliy usullari tanlanishi lozim.

Radiatsiyali xavfli ishlab chiqarishlar hisoblangan ochiq konlarda chang va gazlarni ochiq kon atmosferasiga va ular chegarasidan tashqariga tushishini tartibga solishni tanlash radioaktiv aralashmalarning ishchi zonalari havosida yigilib qolishi mumkinligini hisobga olgan xolda amalga oshirilishi kerak.

Changlar, zaharli gazlar va agressiv suvlarni bostirish yoki tutib olish bevosita zararli aralashmalarning ajralish joylarida amalga oshirilishi kerak.

Chang hosil bo‘lishini kamaytirish uchun avtomobil yo‘llari va ekskavator zaboylari sistemali ravishda sugorilishi, boglovchi qo‘shimchalarning bu hollarda qo‘llash esa sanitariya nazorati organlari tomonidan kelishilgan bo‘lishi lozim.



Chiqindi gazlar tarkibi meyeriy talablarga muvofiq bo'lmasa, ichki yonish dvigateli bo'lgan mashinalar va jihozlarning ochiq konda ishlashi taqiqlanadi.

Ochiq konlar atmosferasini foydali qazilmalar yonishidan hosil bo'lgan gazlar bilan ifloslanishining oldini olish uchun yonginlarni bartaraf etish tadbirlarini nazarda tutadigan profilaktik yonginga qarshi tadbirlar ishlab chiqilishi va muntazam o'tkazilishi lozim.

Karyerlarni (ochiq konlarni) ifloslangan atmosferasida ishlashda xodimlarning xavfsizligini ta'minlash

Ish joylari havosi kislorod miqdori bo'yicha belgilangan meyorlarga muvofiq bo'lmasa, xodimlarning xavfsizligi ishlarni to'xtatish yoki ishchilarni havoning meyoriy tarkibi bilan ta'minlash, zararli aralashmalarning tarkibi bo'yicha esa - ishchilarni tozalangan havo bilan ta'minlash, aralashmalarni meyoriy darajalargacha aralashtirish va cho'ktirilish, ifloslangan atmosferada ish vaktini chegaralash yoki ishlarni qisqartirish yo'li bilan ta'minlanishi kerak.

Ishchilarni tozalangan havo bilan ta'minlash statsionar (kon mashinalari va jihozlari kabinalarida o'rnatiladi) yoki avtonom individual (kon mashinalari va jihozlari kabinalaridan tashqarida) filtrlovchi-sovutadigan qurilmalar yordamida amalga oshirilishi kerak, ularning filtrlovchi-yutadigan elementlari ishchi zonasi havosida zararli aralashmalarning konkret tarkibi uchun tanlanishi kerak.

Tozalangan havo bo'yicha filtrlovchi-sovutuvchi qurilmalarning samaradorligi belgilangan meyorlarga muvofiq xodimlarning toza havoga bo'lgan ehtiyojiga mos kelishi kerak.

Filtrlovchi-yutuvchi elementlar qo'llanish sohasini ko'rsatgan holda pasportga ega bo'lishi lozim.

Filtrlovchi-sovutuvchi qurilmalardan foydalaniladigan ochiq konlarda ularga xizmat ko'rsatish va ta'mirlash tashkil etilgan, individual avtonom joylarda ularni qabul qilish va xodimlarga berish tashkil etilgan bo'lishi kerak.

Aralashmalarni aralashtirish va cho'ktirish, shu jumladan radioaktiv aralashmalarni ochiq konning alohida zonalarida ularning konsentratsiyalarini qisqartirish uchun ventilyator-sugorish yordamida amalga oshirilishi mumkin. Konkret sharoitlarda ularning qo'llanilishining maqsadga muvofiqligi o'tkazilgan tadqiqotlar natijalariga ko'ra korxonada bosh muhandisi tomonidan belgilanadi.

Qazib olingan joyning atrof-muhit bilan havo almashishida (shtil yoki inversiya, harakatsiz zonalar va boshqalari) ochiq konlar atmosferasining ifloslanishi belgilangan meyorlardan oshsa, kon transport jihozining filt-ventilyatsiyali qurilmalarsiz ishga tushirilishiga ruxsat berilmaydi, amaldagi qurilmalarning ular bilan jihozlanishi



muddatlari esa «Sanoatkontexnazorat» Davlat inspeksiyasi organlar bilan kelishilishi lozim.

Ochiq kon ish joylari havosining sanitariya-gigiyena parametrlari meyoriy miqdorlarga keltirilguncha, amaldagi qoidalarning 6.8.1 bandida nazarda tutilgan odam organizmiga aralashmalarning zararli ta'siridan himoya va profilaktika qilishning boshqa choralari qo'llanilishi kerak.

Istalgan holatda nafas olish organlarini chang va radioaktiv aerozollardan himoya qilish bo'yicha filtrli-ventilyatsiyali qurilmalari bo'lmasa, ochiq konlardagi barcha ishchilar klapanli va klapanli respiratorlar bilan ta'minlangan bo'lishi lozim, ularning turlari esa ish joylardagi mikroklimat sharoitlariga bogliq holda sanitariya nazorati organlari bilan kelishilgan holda tanlanadi. Bunday sharoitlarda respiratorsiz ishlashga ruxsat etilmaydi.

Sanitariya – maishiy xonalar

Har bir ochiq konda yoki bir qancha yaqin joylashgan ochiq konlarda amaldagi qurilish meyorlari va koidalariga muvofiq, ochiq konning to'liq rivojlanishida ishchi xodimlar soniga mo'ljallangan erkakalar va ayollar uchun alohida bo'limli sanitariya-maishiy xonalar jihozlangan bo'lishi lozim.

Sanitariya-maishiy xonalar tarkibiga quyidagilar kirishi kerak: ishchi va doimiy kiyimlar uchun aloqida garderoblar (shkaflar), ishchi kiyimlarni quritish va changsizlanishi uchun xonalar, dushlar, kiyinish, kir yuvish xonalari, maxsus kiyim va oyoq kiyimlarni ta'mirlash ustaxonalari, oyoq kiyimni tozalash va yuvish xonalari, ichimlik suvini qaynatish stansiyasi, idishlar xonasi, ayollarning shaxsiy gigiyenasi xonasi, tibbiy bo'lim, oshxona.

Sanitariya-maishiy xonalar shamol esayotgan tomondan foydali qazilmalar ochiq omborlari, maydalash-sortirovka qilish fabrikalari, estakadalar va boshqa changlanadigan uchastkalardan kamida 50 metr, ammo asosiy ishlab chiqarish binolaridan 500 metrdan uzok bo'lmagan masofada joylashishi kerak.

1. Sanitariya-maishiy xonalarni karyer bortidan uzoqroq masofada joylashtirishga faqat ishchilarni transport bilan ish joyiga olib borib, olib kelinsagina ruxsat etiladi.

2. Uncha katta bo'lmagan karyerlarda sanitariya nazorati organlari bilan kelishilgan holda oddiy tipdagi sanitariya-maishiy xonalari qurishga ruxsat etiladi.

Garderoab va dush xonalari shunday o'tkazish xususiyatiga ega bo'lishi kerakki, bunda ishchilar o'ta ko'p sonli smenda yuvinish va qayta kiyinish uchun 45 daqiqadan ko'p bo'lmagan vakt sarflasin.



Har bir korxonada maxsus kiyimlarni yuvish va maxsus kiyim va oyoq kiyimlarni ta'mirlash tashkil etilishi lozim.

Yuqori radioaktiv rudalarni qazib olish bilan band bo'lgan xodimlar sanitariya-maishiy xizmat ko'rsatilganda alohida ajratilishi va teri qatlamlarining tozaligini radiometrik nazorat orqali tekshirilishi kerak. Bunday xodimlarining maxsus kiyimlarini haftada kamida 1 marta yuvish kerak.

Doimiy trinitrotoluol bilan ishlaydigan xodimlar uchun har smenada yangi ichki kiyim berilishini, baxorgi-yozgi davrda esa kiyim va oyok kiyimni har smenada changdan tozalashni tashkil qilish kerak.

Bunday maxsus kiyimlarni saqlash va yuvish boshqa xodimlar maxsus kiyimlaridan alohida tarzda amalga oshirilishi kerak.

Dush va hammomlar 1 soatda har bir dush setkasiga 500 l suv hisobida sovuq va issiq suv bilan ta'minlanishi va rostlash kranli aralashtiruvchi qurilmalarga ega bo'lishi lozim.

Rostlash kranlari sovuq va issiq suv ko'rsatgichlariga ega bulishi kerak. Bug va issiq suv uzatuvchi quvurlar poldan 2 m balandlikda to'silgan bo'lishi kerak.

Yuvish uchun ishlatiladigan suvning sifati sanitariya nazorati organlar bilan kelishiladi.

Dushlarda va yechinish va kiyim saqlash bo'limlari bo'lgan xonalarda pollar namga mustahkam va sirpanmaydigan yuzaga ega bo'lishi, devorlar va to'siqlar esa kamida 2,5 m balandlikda yengil tozalangan va issiq suv bilan yuvilgan oqovalarni o'tkazadigan namga mustahkam materiallar bilan qoplanishi kerak. Bu xonalarda albatta pol va devorlarni yuvadigan shlangli kranlar bo'lishi lozim.

Barcha sanitariya-maishiy xonalar sanitariya meyorlari chegarasida zararli aralashmalar mikdorini ta'minlaydigan oqish-surish ventilyatsiyasiga ega bo'lishi lozim.

Dush xonasi va undagi jixozlar har smenada dezinfeksiyalovchi vositalar (xloramin, xlor ohaki va b.) dan foydalangan holda yigishtirilishi kerak.

Ma'muriy xonalarni yuvish har kuni, garderob, idish saqlaydigan va respirator xonalari esa har smenada amalga oshirilishi lozim.

Adabiyotlar:

1. Димитриев А.П. Разрушение горных пород. М.: МГГУ, 2004.
2. Певезнер М.Е., Иофис М.А., Попов В.Н. Геомеханика. Учебник. М.: МГГУ, 2005.
3. Баклашов В.И. и др. Геомеханика Учебник. МГГУ. Основы геомеханики. 2004. 1-2-тома.





4. Баклашов В.И., Давиденко Б.Ю. и др. Геомеханика лабораторный практикум. МГГУ 2004.

5. Баклашов И.В., Картозия Б.А. Механика горных пород. М.: Недра, 1975. Новик Г.Я., Кузьяев Л.С. Сборник задач и упражнений по основам физики горных пород. М.: МГИ, 1983.

6. Новик Г.Я. Лабораторные работы по физике горных пород. М.: МГИ, 1983. 7. Ржевский В.В., Новик Г.Я.. Основы физики горных пород. М.: Недра, 1984.



BINOLARNING KONSTRUKTIV SHEMALARI

N.Mamajonova

Andijon iqtisodiyot va qurilish institute, O'zbekiston

Electron pochta: akhmadjon00@mail.ru

Izoh: Ushbu maqolada binolarning konstruktiv shemalari ko'rsatib o'tilgan.

Kalit so'zlar: qurilish, loyihalash, qurilish jarayonlari, tehnologik usullar, bino, inshoot

Аннотация: В данной статье показаны конструктивные схемы строительства зданий.

Ключевые слова: строительство, проектирование, строительные процессы, технологические приемы, здание, сооружение.

Annotation: This article shows structural schemes for the construction of buildings.

Key words: construction, design, construction processes, technological methods, building, structure.

Kirish. Qurilish jarayonlari, bino va inshootlarni barpo etishda binolarning konstruksiyalarini bilish alohida ahamiyat kasb etadi.

Bu yo'nalishni o'qitishdan maqsad qurilish, montaj va maxsus ishlarning ketma-ketligini bino va inshootlarning yuk ko'taruvchi, to'suvchi, pardozlash va boshqa konstruktiv elementlarini barpo etishni va kerakli xujjatlar va loyihalar bo'yicha ishlay olishini o'rgatishdir.

1. Turar-joy binolarining konstruktiv sxemalari.

Turar joy binolarining asosiy konstruktiv elementlariga poydevorlar, devorlar, qavatlararo yopmalar, alohida tayanchlar, tom, deraza, eshiklar, zinalar hamda ichki to'siq (parda) devorlar kiradi.

Birinchi qavatning poli sathidan pastda joylashgan konstruktiv elementlar-poydevor, erto'la, texnik maqsadlarga mo'ljallangan erto'la devorlari binoning er osti qismi hisoblanadi. Birinchi qavat poli sathidan balandda joylashgan konstruktiv elementlar binoning er usti qismini tashkil qiladi.

Poydevorlar binoning er osti qismi bo'lib, ular bino og'irligini o'ziga qabul qilib, uni zaminga uzatuvchi konstruksiyadir.

Devorlar o'z vazifasiga va joylashishiga ko'ra ichki va tashqi to'siq, ya'ni xonani tashqi muhit ta'siridan himoyalovchi yoki xonalarni bir-biridan ajratib turuvchi bo'lib, bir vaqtning o'zida ular yuk ko'taruvchilik vazifasini ham bajaradi. Devorlarning yuk ko'taruvchi, o'zini-o'zi ko'taruvchi va osma turlari bor.



Binolarni kichik-kichik xonalarga ajratuvchi yuk ko'tarmaydigan devorlarga **pardevor (peregorodka)** deyiladi. Pardevorlar odatda poydevorsiz quriladi.

Alohida tayanchlarning (yuk ko'taruvchi vertikal elementlar-ustunlar, tirgovuch, sinch) ning vazifasi qavatlararo yopmalardan tushadigan yuklarni poydevorga uzatishdan iborat.

Qavatlararo yopmalar binoning ichki bo'shlig'ini qavatlariga ajratadi. Ular devorlarga (g'ishtli, yirik panelli, yirik blokli), rigel yoki progonlarga, ayrim hollarda to'g'ridan-to'g'ri ustunlarga mahkamlanadi. Qavatlararo yopmalar doimiy va vaqtinchalik yuklarni ko'tarish bilan birga devorlarni o'zaro bog'laydi, ularning ustuvorligini ta'minlaydi va butun binoning fazoviy bikrligini oshiradi.

Tomlar bino va uning konstruksiyalarini atmosfera ta'sirlaridan himoya qiluvchi elementdir. Ular tom yopish uchun ishlatilgan ashyo va uni ko'tarib turuvchi konstruksiyalardan iborat bo'ladi. Tomlar konstruktiv tuzilishi jihatidan chordoqli va chordoqsiz, ya'ni tekis (o'rama ashyolardan, mastikali) tomlarga bo'linadi.

Zinalar bino qavatlarini bir-biriga o'zaro bog'laydi va odamlarni binodan evakuatsiya qilish vazifasini ham o'taydi. Zinalar joylashgan maydonga zina katagi deyiladi. Zinalar ikki konstruktiv element-zinaning ikkita maydonchasi (sahni) va ular orasidagi qiya joylashgan qadam (marsh) dan iborat bo'ladi. Zina qadamida harakat xavfsizligini ta'minlash maqsadida qadam chekkasiga himoya to'sig'i o'rnatiladi.

Derazalar xonalarga yorug'lik, quyosh nuri tushishi hamda xonalarni shamollatish uchun xizmat qiladi. Ular deraza o'rni, deraza kesakisi va deraza tavaqalaridan iborat bo'ladi.

Eshiklar xonalarni bir-biri bilan bog'laydi, shuningdek binoga kirish va undan chiqish yo'li hisoblanadi. Ular devordagi yoki parda devordagi eshik o'rni, eshik kesakisi va tavaqasidan iborat bo'ladi.

Turar joy binolarida bu elementlardan tashqari boshqa konstruktiv elementlar, ya'ni dahliz, ayvon, eshik usti soyaboni va boshqalar ham bo'ladi.

2. Binolarning konstruktiv turlari. Binoning konstruktiv sxemalari.

Binoning konstruktiv echimini loyihalashning boshlang'ich bosqichida konstruktiv va qurilish tizimlari hamda konstruktiv sxemalarini aniqlashdan iborat.

Konstruktiv tizim bu – o'zaro bog'langan, binoning yuk ko'taruvchi konstruksiyalarining birgalikda bo'lib uning mustahkamligini, qattiqligini, ustuvorligini ta'minlaydi. Bino yuk ko'taruvchi konstruksiyalari o'zaro bog'langan vertikal va gorizontal elementlardan tashkil topadi.

Gorizontal yuk ko'taruvchi konstruksiyalar tomlar va orayopmalar bo'lib vertikal yuklarni qabul qiladi va vertikal yuk ko'taruvchi konstruksiyalarga uzatadi.



Gorizontal yuk ko'taruvchi konstruksiyalar bino qattiqlik diafragmasi vazifasini bajaradi.

Vertikal yuk ko'taruvchi konstruksiyalar turli xilda bo'ladi:

- 1) Sterjenli tekis kesimli (sinchli)
- 2) Tekislikli (devorli, yirik blokli)
- 3) Hajmiy fazoviy (hajmiy blokli)

Vertikal yuk ko'taruvchi konstruksiyalar binolarni 5 ta asosiy tizimga bo'ladi:

- 1) Sinchli
- 2) Sinchsiz ya'ni devorli
- 3) Hajmiy blokli
- 4) Tanali (stvolli)
- 5) Qobiqli (obolochkali)

Fazoviy rama sinchli tizim ko'p qavatli seysmik ustuvor bino (9-10 dan ko'p qavatli) larda, ishlab chiqaruvchi oddiy qurilish sharoitli binolarda qo'llaniladi.

Sinchli tizim-sanoat va jamoat binolarida keng qo'llanila-di, turar joy qurilishida esa iqtisodiy bo'lmaganligi sababli kam qo'llaniladi.

Sinchsiz tizim- turar joy qurilishida eng ko'p qo'llaniladi. Ular 30 qavatgacha bo'lgan binolarda qo'llanilishi mumkin.

Hajmiy blokli tizim – binolar ayrim yuk ko'taruvchi ustun (stolba) lar va ust-ustiga o'rnatilgan hajmiy bloklardan, oddiy va murakkab grunt sharoitida quriladigan 12 qavatgacha balandlikli binolarda qo'llaniladi. Ustunlar bir-biri bilan ixcham (gipkiy) va qattiq svyazlar bilan birlashtiriladi.

Tanali (stvolli) tizim – 16 qavatdan baland bo'lgan binolarda qo'llaniladi.

Qobiqli tizim – unikal baland turar joy, ma'muriy va ko'p funksional maqsaddagi binolarda qo'llaniladi.

Sinchli binolarda 3 ta konstruktiv sxema qo'llaniladi:

- 1) Bo'ylama rigelli
- 2) Ko'ndalang rigelli
- 3) Rigelsiz

1. Karkassiz binolarning fazoviy bikrligi. Karkassiz binolaming ichki devorlari va ora yopmalari binoning ichini vertikal va gorizontal nagruzkalami qabul qila oladigan fazoviy o'zgarmas yacheykalarga ajratadi. Karkassiz bino yetarli darajada turg'un va fazoviy.

Sinchsiz tizimlarda 5 ta konstruktiv sxema qo'llaniladi:



1-sxema: ko'ndalang devor qadami kichik bo'lgan paytda ichki devorlarni kesishgan holatda joylashishi;

2-sxema: ko'ndalang yuk ko'taruvchi devor qadamining o'lcham (katta va kichik) larini almashishi va ayrim bo'ylama qattqlik devori bilan;

3-sxema: ko'ndalang yuk ko'taruvchi devorlarlar kam joylashgan va ayrim bo'ylama qattqlik devorli (katta qadamli devor);

4-sxema: bo'ylama tashqi va ichki yuk ko'taruvchi devorli va kamroq joylashgan ko'ndalang devorli qattiq diafragmali;

5-sxema: tashqi bo'ylama yuk ko'taruvchi devorli va kamroq joylashgan ko'ndalang qattqlik

Poydevor deb binodan tushayotgan yuklarni qabul qilib olib asos gruntiga uzatuvchi konstruktiv elementga aytiladi. Agar bino ostida erto'la quriladigan bo'lsa poydevor himoya konstruksiya vazifasini ham o'taydi. Poydevorlar quyidagi asosiy talablarni qanoatlantirishi kerak:

1. Etarli mustaxkamlikka, ustuvorlikka ega bo'lishi kerak;
2. Grunt va agressiv suvlar ta'siriga qarshilik ko'rsata oladigan bo'lishi kerak;
3. Atmosfera ta'sirlariga chidamli (muzlamaydigan) bo'lishi kerak;
4. Binoning uzoq muddat ishlashiga mos kelishi kerak;
5. Tayyorlashda sanoatlashgan va iqtisodiy bo'lishi kerak.

Poydevor materiali sifatida yog'och, xarsang tosh, xarsang beton, temir beton, beton, ayrim hollarda (shpuntlarda) metall ishlatiladi.

Konstruktiv sxemalari bo'yicha poydevorlar lentasimon, ayrim turuvchi, tekis va qoziq (svay) larga bo'linadi. Poydevorning shakli va hajmi asosiy parametr bo'lgan uning qo'yilish chuqurligiga bog'liq. Poydevorning qo'yilish chuqurligi bir nechta omillarga bog'liq bo'ladi, ya'ni binoning qo'llanilishiga, hajmiy-rejaviy va konstruktiv echimiga, asos sifatiga, atrofidagi qurilishlarga, relefga, qabul qilingan poydevor konstruksiyasiga, qurilish usullariga bog'liq bo'ladi. Birinchi navbatda qo'yilish chuqurligi zamin grundi sifatiga, grunt suvlari sathiga va gruntning muzlash chuqurligiga bog'liq bo'ladi.

Bino devorlarini kapilyar namlikdan saqlash maqsadida poydevorlar vertikal va gorizontal gidroizolyasiya qilinadi. Bajarilish usuliga qarab gidroizolyasiyalar bo'yaladigan, suvaladigan (sementli, asfaltli), suyuq asfaltli, elimlanadigan (o'rama materiallar)dan va qobiq (obolochka)li (metall)dan qilinadi.

Lentasimon poydevorlar.



Lentasimon poydevorlar bino devori yoki qator ayrim tayanchlari ostiga quriladi. 1-holatda poydevorlar uzluksiz er osti devor ko‘rinishida bo‘ladi. 2-holatda temir-beton kesishgan to‘sinlar ko‘rinishida bo‘ladi.

Lentasimon poydevorlar faqat yuk ko‘taruvchi konstruksiya emas, balki erto‘la xonalarining himoya konstruksiyasi vazifasini ham o‘taydi. Lentasimon poydevorlar 12 qavat balandlikkacha bo‘lgan turar-joy qurilishida qo‘llaniladi. Lentasimon poydevorlar to‘g‘ri burchakli, trapetsiya, zina ko‘rinishli, to‘g‘ri burchakli yostiqli (podushka) turlarga bo‘linadi.

Lentasimon poydevorlar xarsang-beton, xarsang tosh-beton va temir- betonan qilinadi. Ular yaxlit, yig‘ma va yig‘ma-yaxlit usullarida quriladi.

Bino devorlarida yuqorida sanab o‘tilgan elementdaridan tashqari quyidagi elementlar ham mavjud:

1. Sokol;
2. Karniz;
3. Sandrik (qosh);
4. Plyastir;
5. Kontrofor;

1. Sokol tashqi devorning pastki qismida joylashgan bo‘lib devorning pastki qismini namlikdan himoya qiladi. Uning shakli kuyidagicha bo‘ladi:

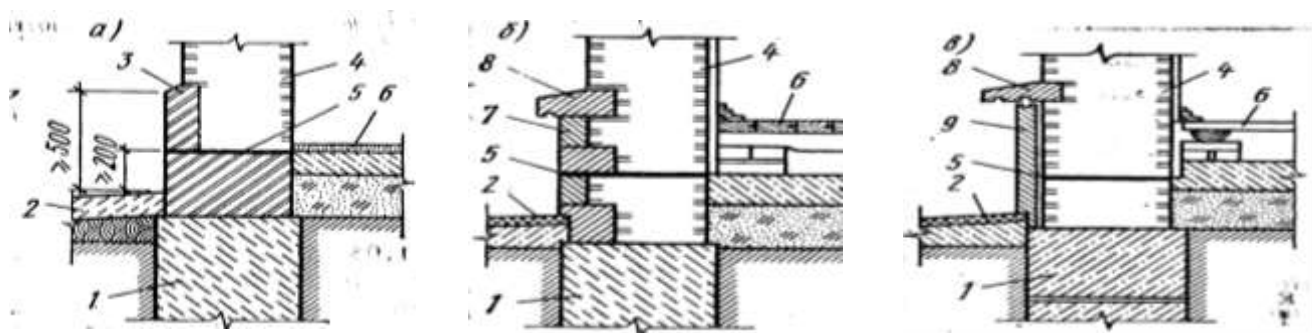

2) Karniz, binoning yuqori qismini namlikdan va tashqi muhit ta‘siridan himoya qiluvchi element hisoblanadi.

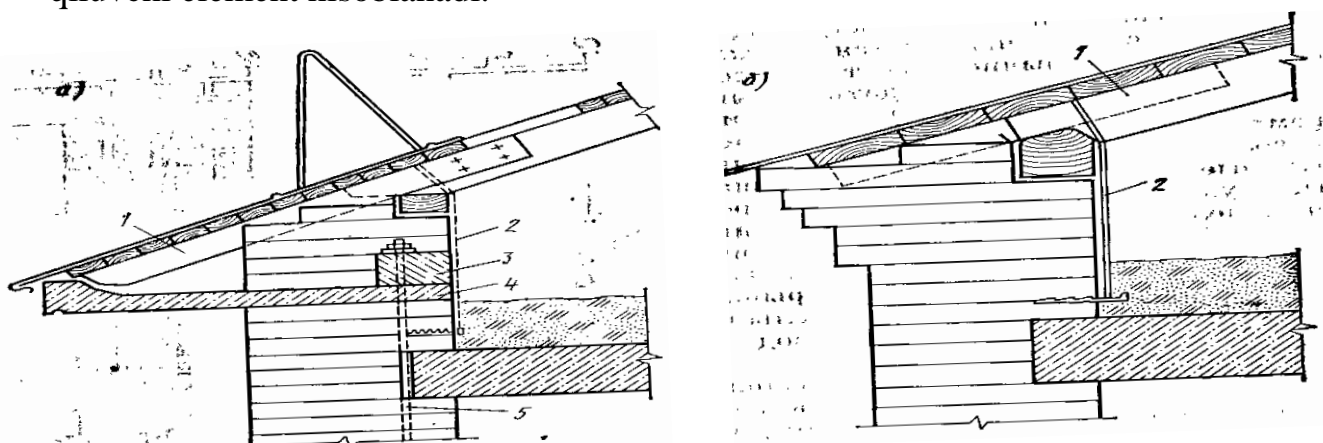

3) Sandrik (qosh) – bu element deraza va eshiklarning yuqori qismiga qurilib, deraza va eshiklarni atmosfera ta'siridan va yog'ingarchiliklardan himoya qiladi, hamda binoning tashqi devorlarida bezak sifatida ham ishlatiladi. Bu elementlarning shakli quyidagicha: (rasmda keltirilgan).

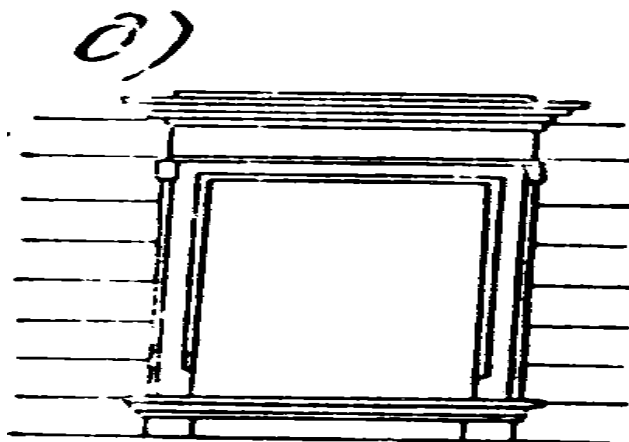

Sandrik sxemasi.

4) Pilyastr va kontrofors - tashqi uzliksiz devorlarda qurilib, bu elementlar tashqi devorlarning yuk qutarish qobiliyatini, barqarorligini va mustahkamligini oshiruvchi element hisoblanadi. Pilyastr uzliksiz devorda ma'lum masofada joylashgan bo'lib, o'sha joyda devorning qalinligini oshiradi.

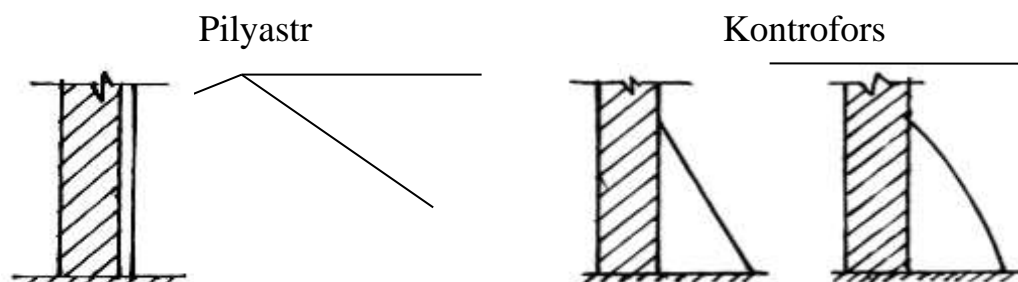

Foydalanilgan abiyotlar :

1. Абдурашидов К.С., Хабилов Б.А., Тўйчиев Н.Ж., Рахимбоев А.Г. Дарслик. «Қурилиш механикаси», Тошкент, 2000.
2. Azimov X.A. Vino va inshootlar yong'in xavfsizligi. O'quv qo'llanma. T.: 2004
3. Асқаров Б. "Қурилиш конструкциялари" Дарслик Тошкент, 1995.
4. Худоев А.Д. Yong'in xavfsizligi. Toshkent. 2000 у.
5. Қамбаров Х.У, "Тураp жой биноларининг конструктив элементлари" Ўқув қўлланма. «Ўқитувчи Тошкент-1992 й.





6. ҚМҚ 2,03.08- 98 «Ёғоч конструкциялари». ЎзР Давлат архитектура ва қурилиш қўмитаси - Тошкент, 1998, 79 бет.
7. ҚМҚ 2.01.03-96 «Зилзилавий ҳудудларда қурилиш.



HEINRICH HEINENING ASARLARIDA SATIRANING O'RNI

Akbarov Aziz

FarDU, chet tili fakulteti o'qituvchisi

Annotatsiya: Ushbu maqolada nemis shoiri Heinrich Heiningning hayot va ijod yo'lidagi iztirobli onlari va uning ijodi uchun o'sha davrning siyosiy va ijtimoiy hayoti qanchalik ta'sir etganligi haqida so'z yuritimiz. Jamiyatda sodir bo'layotgan o'zgarishlar albatta, shoirni befarq qoldirmaydi, hatto o'z yurtini tark etishga majbur bo'ladi. Uning ichki kechinmalari, tabiiyki, asarlarida o'z aksini topgan.

Kalit so'zlar: ijtimoiy-siyosiy qarashlar, ijtimoiy tizim, millatchilik, satirik iste'dod, inqilobiy she'r, kinoya, intonatsiya, badiiy kuch, ta'sirchanlik.

Nemis shoiri Heinrix Heine 1797-yil dekabrda Dyusseldorfda kambag'al savdogar Samson Hayne oilasida tug'ilgan.

Shoirning bolaligi Dyusseldorfda o'tgan. Bu davrda Napoleonning fransuz armiyasi Reyn orolini egallab oldi. Fransuzlar qoloq feodal-dvoryan Germaniyaga yangi burjua tartiblarini olib keldilar, mamlakatning sanoat va savdo rivojlanishiga yo'l ochdilar.

Haynrix Haynening ota-onasi o'g'lining harbiy martabaga ega bo'lishini orzu qilishdi, lekin tez orada Germaniyada feodal-olijanob turmush tarziga qaytish boshlandi va bo'lajak shoir ota-onasining majburiyatiga binoan tijorat faoliyatiga tayyorlana boshladi. Hayne dastlab katolik litseyida o'qigan, keyin savdo maktabiga o'qishga kirdi. Bo'lajak shoirning savdo ishlariga ishtyoqi yo'q edi. Haynrich Haynening otasi uni Frankfurt-Maynga olib ketdi. U yerda Hayne dastlab bankirda tahsil oldi, keyin yirik mustamlakachi savdogarning do'konida ishlay boshladi. Bu sohada shoir hech qanday qobiliyat ko'rsata olmadi.

Hayne she'r yozishni erta boshladi va she'riyat uni zerikarli ofis kitoblaridan ko'ra ko'proq hayratga soldi. Shoir bolaligidanoq xalq ertak va qo'shiqlariga, qadimiy va yangi she'riyatga, qadimiy afsonalarga mehr qo'ydi.

Haynening ilk asarlarida uning tabiatiga bo'lgan samimiy muhabbatiga qaramay, uning ijtimoiy-siyosiy qarashlari ta'sirini ko'rish mumkin. Germaniya qismlarga bo'lingan, o'rta asrlarda feodalizm hukm surgan qishloq xo'jaligi mamlakati edi. Xalq ko'p shahzodalarning bo'yinturug'i ostida bo'g'ilib qoldi.

Hayne o'zining boy iste'dodli tabiatining barcha sezgirliги va chuqurligi bilan zamonaviy ijtimoiy tizimning illatlarini his qildi.



Yengil hazil va tabiiy quvnoqlikka qaramay, voqelikdan norozilik shoirning dastlabki asarlarida iz qoldirdi. Bu tuyg'u 1816-yilda Gamburgga boy bankir amakisi Solomon Haynedan hunar o'rganish uchun kelgan shoirning shaxsiy muvaffaqiyatsizliklarida ta'kidlangan.

O'zini shoir sifatida anglagan Hayne Gamburgning prozaik hayotiga nafrat bilan qaradi. Shoir amakivachchasi Amaliyani sevib qoldi, lekin qiz faqat kambag'al qarindoshini ko'rgan Haynening sevgisini rad etdi. Keyinchalik javobsiz sevgi mavzusi shoir lirikasining kalitlaridan biriga aylandi. Shaxsiy dramadan u umumlashtiruvchi xulosalar chiqardi. Aynan o'sha paytda Hayne she'rlari ijtimoiy ma'noga ega bo'ldi. Ularda shoir olijanob-burjua dunyosida yuksak tuyg'ularga, chin muhabbat va do'stlikka, adolat va haqiqatga o'rin yo'qligini ko'rsatadi.

Talabalik yillari, Germaniya, Italiyadagi sayohatlar shoirni hayotiy tajriba bilan boyitdi.

Hayne ijtimoiy hayotning turli tomonlarini ko'rdi. Shoir "Sayohat rasmlari" asarida Germaniyadagi ijtimoiy tuzumning xira qirralarini ko'rsatdi.

1830-yilda Fransiyada inqilob bo'ldi. Hayne o'zining yangiliklarini "gazeta qog'oziga o'ralgan quyosh nurlari" deb atadi. Uning Germaniyada qolish chidab bo'lmas tuyuldi va 1831-yilning bahorida Hayne Parijga jo'nab ketdi. Shoir umrining oxirigacha Fransiyada yashadi. Ana shu davrda H.Haynening yorqin satirik iste'dodi nihoyat shakllandi. Shoir o'z vatanidan tashqarida bo'lsa ham, uning qayg'u va qayg'ulari bilan yashadi, uning siyosiy va milliy ozodligini, birlashgan Germaniyani ko'rishni orzu qildi.

Bu vaqtga kelib, kelajakdagi Prussiya davlatining konturlari aniq belgilab olindi. Hayne Yevropa va nemis madaniyati uchun xavfni tor millatchilikda va ilg'or prussizmga nisbatan nafratda ko'rdi. Shoir o'z maqolalarida, she'rlarida, maktublarida prussizmga hujum qiladi. Prussiya hukumati Hayneda xavfli dushmani ko'rdi, uning hiyla-nayranglari va yaxshi maqsadli aforizmlari joyida zarba berdi. 1835-yildan boshlab Hayne asarlari Germaniyada taqiqlandi.

Hayne Fransiyada hurmatga sazovor bo'lgan yagona partiya Kommunistik partiyadir, deb hisoblardi.

1843 yilda shoir qisqa muddat Germaniyaga boradi va u yerda K. Marks bilan tanishadi va do'stlashadi. Uning ta'siri ostida Haynening satirik iste'dodi nihoyat kamol topdi. K.Marks ta'sirida shoir o'zining mashhur "Sileziya to'quvchilari" she'rini yaratdi. Bu she'rida u jahon she'riyatida ilk bor mehnatkashlar sinfini tasvirlagan. Marks Hayne ijodiga chuqur e'tibor bilan qaragan va uning inqilobiy she'rlariga alohida ahamiyat bergan, ularni siyosiy maqolalarida tez-tez keltirgan.



H.Haynening reaksiyon kapitalistlar, ruhoniylar, knyazlar, feodal monarxiya haqidagi o'tkir kinoyasi K.Marks va uning safdoshlari ta'sirida yozilgan. U K.Marks va uning safdoshlarini "inqilob tabiblari" deb atagan va ularga katta hurmat bilan munosabatda bo'lgan.

"Germaniya. Qish ertagi" she'rining yaratilishi shoirning K.Marks bilan do'stligi davrini nazarda tutadi. Bu she'r Haynening eng buyuk asari bo'lib, unda shoir o'zining barcha turli she'riy vositalarini birlashtirgan. Hayne bu yerda g'ayrioddiy jasorat va erkinlik bilan hikoyaning past va baland tekisliklarini aralastirib yuboradi, bir intonatsiyadan to'g'ridan-to'g'ri teskarisiga o'tadi, romantiklarning ayanchli, ko'tarinki ohangiga parodiya qiladi, xuddi shu mavzuni satira va kinoya ko'zguisida darhol ko'rsatadi.

She'r rang-barang bo'lishiga qaramay, ichki birlikka ega. Uslublar aralashmasi "Germaniya" ni jahon she'riyatining eng o'ziga xos va o'ziga xos asarlaridan biriga aylantiradi. Haynening boshqa hech bir asari reaksiyon Germaniyaning jirkanch qiyofasini bunchalik badiiy kuch va ta'sirchanlik bilan ko'rsata olmagan va shu bilan birga o'z vataniga muhabbatni samimiylik va iliqlik bilan ifodalay olmagan. Asar shoirning xalqni ozod, baxtli ko'rishga bo'lgan ehtirosli istagi bilan sug'orilgan. Ammo Hayne yaxshi tushunadiki, baxt va erkinlik o'z-o'zidan kelmaydi, ular uchun kurashish kerak.

Foydalanilgan adabiyotlar:

1. Aziz, A., & Shavkat, A. (2022). Symbol of the Paris of Inspiration. International Journal of Formal Education, 1(11), 17-20.
2. Aziz, A., & Shavkat, A. (2022). Aristocrats Sympathetic to Heine. International Journal of Formal Education, 1(10), 40-43.
3. Abdullaeva, D., & Akbarov, A. (2022). A LOOK AT THE SKY OR AN INTERPRETATION OF THE IMAGE OF THE MOON IN HAYNE'S LYRICS. Thematics Journal of Education, 7(1).
4. Nuraliyeva, S. (2023). USE OF WORDS IN OYBEK 'S SKILL OF ARTISTS. International Bulletin of Applied Science and Technology, 3(5), 18-22.
5. Shoxistaxon, N. (2023). ZAMONAVIY DUNYODA CHET TILLARINI BILISHNING DOLZARBLIGI. TA'LIM VA RIVOJLANISH TAHLILI ONLAYN ILMIY JURNALI, 3(6), 187-191.
6. Shoxistaxon, N. (2023). KICHIK YOSHDAGI BOLALARGA CHET TILINI O'RGATISH. TA'LIM VA RIVOJLANISH TAHLILI ONLAYN ILMIY JURNALI, 3(6), 182-186.



7. Shoxistaxon, N. (2023). OYBEK IJODI—YOSHLAR UCHUN MAHORAT MAKTABI. *Gospodarka i Innowacje.*, 36, 248-250.
8. Habibiloyevna, M. D. (2021). The Semantic Analysis of Slang in The Movie “School”. *Journal of Pedagogical Inventions and Practices*, 3, 83-85.
9. Madazizova, D. X. (2021). Some Linguistic Peculiarities Of Slang. *Scientific progress*, 2(7), 1277-1278.
10. Xabibiloyevna, D. M. (2022). VARIOUS SCIENTIFIC APPROACHES TO ‘SLANG’. *American Journal of Interdisciplinary Research and Development*, 10, 303-305.
11. Madazizova, D. H. (2016). Качества, необходимые успешному преподавателю иностранного языка. *Ученый XXI века*, (5-1 (18)), 28-29.
12. Xabibiloyevna, D. M. (2023). Discourse and Discourse Analyses in Linguistics. *Best Journal of Innovation in Science, Research and Development*, 2(6), 31-36.
13. Xabibiloyevna, M. D., & Sirojiddin o'gli, A. M. R. (2023). CLASSIFICATION OF DISCOURSE ACCORDING TO DISCIPLINE. *XXI ASRDA INNOVATSION TEXNOLOGIYALAR, FAN VA TA'LIM TARAQQIYOTIDAGI DOLZARB MUAMMOLAR*, 1(5), 156-161.
14. Xabibiloyevna, D. M. (2023). FORMS OF DISCOURSE IN LINGUISTICS. *TA'LIM VA RIVOJLANISH TAHLILI ONLAYN ILMIY JURNALI*, 3(6), 174-178.
15. Xabibiloyevna, D. M. (2023). THE ROLE OF CONCEPT IN LINGUISTIC DISCOURSE. *BARQARORLIK VA YETAKCHI TADQIQOTLAR ONLAYN ILMIY JURNALI*, 3(6), 73-78.
16. Абдилоев, Ш. О. (2023). ЎЗБЕК, РУС, ТОЖИК ВА НЕМИС ТИЛЛАРИДАГИ ЗООНИМ ФРАЗЕОЛОГИК БИРЛИКЛАРНИНГ ЎХШАШ ВА ФАРҚЛИ ХУСУСИЯТЛАРИ. *IQRO JURNALI*, 3(1), 156-159.
17. Абдилоев, Ш. О. (2023). ФРАЗЕОЛОГИК БИРЛИКЛАР—ХАЛҚ ҲАЁТИНИНГ ИНЪИКОСИ. *PEDAGOGIK ISLOHOTLAR VA ULARNING YECHIMLARI*, 1(2), 157-159.
18. Абдилоев, Ш. О. (2023). АЙРИМ УЙ ҲАЙВОНЛАРИ БИЛАН БОҒЛИҚ БЎЛГАН ФРАЗЕОЛОГИК БИРЛИКЛАРНИНГ ТУРЛИ ХАЛҚЛАРДА МАЪНО ИФОДАЛАНИШИ. *BARQARORLIK VA YETAKCHI TADQIQOTLAR ONLAYN ILMIY JURNALI*, 3(5), 122-128.
19. Oхонjonovich, A. S. (2023). Peculiarities of Semantics of Phraseological Units with Zoonyms. *Journal of Pedagogical Inventions and Practices*, 17, 98-102.





20. Oxonjonovich, A. S. (2022). GERMAN PHRASEOLOGICAL UNITS WITH A ZOONYM COMPONENT. BARQARORLIK VA YETAKCHI TADQIQOTLAR ONLAYN ILMIY JURNALI, 2(11), 239-244.



EVALUATION OF THE RESULTS OF NEUROIMAGING (MAGNETIC RESONANCE) STUDIES IN PATIENTS WITH POST-COVID SYNDROME

G.G. Urinova

Andijan Medical Institute

Abstract: This article discusses the evaluation of the results of neuroimaging (magnetic resonance) studies in patients with post-COVID syndrome. Statistical significance of the results was assessed using Student's test of significance (t) for parametric distribution and Fisher's test (F) for nonparametric data distribution. Differences were considered significant at 95% confidence interval ($P \leq 0.05$).

Keywords: magnetic resonance, results of neuroimaging, post-COVID syndrome, parametric distribution.

Introduction

Manifestations of post-covid syndrome (PCS) are diverse, characterized by symptoms from various body systems, but neurological (neuropsychic) disorders are especially important: cognitive impairment, asthenic, vegetative, and anxiety disorders, leading to a decrease in the quality of life of patients and a slowdown in recovery [1,3]. Various manifestations of PCS occur in the majority of patients who have undergone COVID-19: a third of patients have increased fatigue, and a fifth have cognitive impairment [2,4]. These disorders can be observed in patients with varying severity of the underlying disease.

Purpose of the study. Evaluate the results of magnetic resonance imaging in patients with post-COVID syndrome.

Material and research methods. The study included 87 young patients aged 18 to 44 years (mean age 31.9 ± 12.1 years) with post-COVID syndrome (PCS). The patients were divided into two groups: group I consisted of 36 women (41.4%), group II - 51 men (58.6%), gender index was 1.4:1.0.

The diagnosis of post-COVID syndrome was included in the International Classification of Diseases (ICD-10), heading code U09.9 "Post-COVID-19 condition, unspecified", which also includes post-COVID state (5). Patients were observed in the conditions of the neurological and therapeutic departments in the regional hospital of the city of Andijan.

In a comprehensive clinical examination of patients, the generally accepted clinical examination of the somatic status, laboratory research methods, instrumental research methods (MRI of the brain) were used.

Statistical significance of the results was assessed using Student's test of significance (t) for parametric distribution and Fisher's test (F) for nonparametric data



distribution. Differences were considered significant at 95% confidence interval ($P \leq 0.05$).

Research results. In addition to the study of complaints, anamnesis, neurological examination, all patients underwent MRI of the head to exclude the "non-vascular" genesis of cerebral disorders and to clarify the nature and severity of focal and diffuse changes in the brain substance.

In general, in one third of the studied patients (33.3%), MRI of the head revealed expansion of the ventricular system and cerebrospinal fluid spaces of varying severity: mild - in 26.6% of patients, moderate - in 59.1%, severe - in 19.0% of patients.

Focal changes in the substance of the brain during MRI were detected in 49.4% of patients. Most patients have focal changes in the form of small deep infarcts, which are localized in the area of the white matter of the semioval centers, in the area of the subcortical ganglia, the internal capsule, as well as in the trunk structures - in the thalamus, cerebellum, pons, in the hippocampus. In 21 patients, small-focal changes were combined with a focal lesion of medium size, and in 5 patients - with the presence of lacunar foci, which corresponded to the transferred VCC. In 32 patients, small-focal damage to the brain substance was in the form of small foci of vascular demyelination of cortical-subcortical localization in the gray and white matter of the frontal, parietal, temporal, occipital lobes, as well as the hippo- and paracampal region. The number of foci also varied - from 1-2 (18 patients) to multiple (46 patients).

A decrease in the density of white matter (leukoareosis) was detected in 29.5% of patients. Focal changes in the periventricular white matter region were defined as limited leukoaraiosis in 8.9% of patients, moderate diffuse changes in the periventricular white matter were present in 14.8% of patients, pronounced diffuse changes in the white matter of the subcortical region of the centers were found in 6.7% of patients.

Changes in the brain revealed by us during the MRI study included: expansion of the perivascular Virchow-Robin spaces, lesions in the white matter of the cerebral hemispheres, expansion of the subarachnoid spaces, expansion of the ventricles of the brain (Table 1). Single (< 3 mm) foci in PCS were observed in 7 patients (19.7%) in the group of women, in the group of male patients there were significantly more of them - in 11 (21.6%). Multiple foci of damage to the white matter in the cerebral hemispheres were significantly more often detected in males (29 people, 56.9%) than in the group of female patients (17 people, 47.2%).

Table 1.



MRI parameters in patients with PCS

MRI study indicators	I group women, n=36		II group, men, n=51	
	Abc	%	abc	%
Solitary foci of vascular demyelination	7	19,4%	11	21,6%
Multiple foci of vascular demyelination	17	47,2%	29	56,9%
Expansion of the perivascular Virchow-Robin spaces	15	41,7%	24	47,1%
Expansion of the subarachnoid spaces	8	22,2%	13	25,5%
Expansion of the lateral ventricles of the brain	6	16,7%	9	17,6%

The expansion of the perivascular spaces was detected in 24 patients (47.1%) in males, which is significantly higher than the same indicator in female patients - in 15 (41.7%) people. The pathogenesis of the expansion of the perivascular Virchow-Robin spaces in patients with PCS can be explained by a massive process of vascular demyelination followed by white matter atrophy (3).

The expansion of the subarachnoid spaces was also significantly higher in male patients - 13 (25.5%) patients, compared with the group of female patients 8 (22.% 2) people, expansion of the cerebral ventricles in HM was observed in 9 (16.7%) patients, in the group of patients with MBA - in 6 (16.7%), no significant differences were found.

Conclusion

A decrease in the density of white matter (leukoareosis) was detected in 29.5% of patients. Focal changes in the periventricular white matter region were defined as limited leukoaraiosis in 8.9% of patients, moderate diffuse changes in the periventricular white matter were present in 14.8% of patients, pronounced diffuse changes in the white matter of the subcortical region of the centers were found in 6.7% of patients.

References



1. COVID-19 rapid guideline: managing the long-term effects of COVID-19. NICE guideline [NG188] (Electronic recourse.) URL: <https://www.nice.org.uk/guidance/ng188> (access date: 15.01.2022).
2. Fauci Introduces New Acronym for Long COVID at White House Briefing (Electronic recourse.) URL: <https://www.medscape.com/viewarticle/946419> (access date: 20.01.2022).
3. Ceban F., Ling S., Lui L.M.W. et al. Fatigue and cognitive impairment in Post-COVID-19 Syndrome: A systematic review and meta-analysis. *Brain Behav Immun.* 2021;101:93–135. DOI: 10.1016/j.bbi.2021.12.020.
4. Frontera J.A., Lewis A., Melmed K. et al. Prevalence and Predictors of Prolonged Cognitive and Psychological Symptoms Following COVID-19 in the United States. *Front Aging Neurosci.* 2021;13:690383. DOI: 10.3389/fnagi.2021.690383.



CHET TILINI O'RGANISH—DUNYOGA YO'L OCHISH

Akbarov Aziz

FarDU, chet tili fakulteti dotsenti, p.f.n.

Annotatsiya: Maqolada hozirgi kunda chet tilini o'qish va o'rganish naqadar ahamiyatli ekanligi, chet tilini bilish orqali yangi imkoniyatlar paydo bo'lishi va bunga erishish yo'llari haqida fikr yuritiladi.

Kalit so'zlar: zamonaviy dunyo, til o'rganish, ijtimoiy soha, taraqqiyot tajribasi, til elementlari.

Ingliz tilini o'rganish hozirgi davr talabi ekan, o'sib kelayotgan yosh avlodga til o'rganishning yangi uslublarini, «Kadrlar tayyorlash milliy dasturi»ga asoslangan holda ishlab chiqib, o'qish jarayoniga tavsiya etish olimlar, mutaxassislar oldida turgan dolzarb masalalardan hisoblanadi. Iste'dodli yoshlarimizning o'z qiziqqan sohalarida yetuk mutaxassislar bo'lishlari uchun, avvalambor chet tilini jumladan, ingliz tilini mukammal bilishlari zarur. Yosh avlodda ilmiy dunyoqarashni shakllantirish hamma davrlarda millatning ilg'or kishilari diqqat markazida bo'lib kelgan. Insoniyat boshidan kechirgan barcha tuzumlarda davrning o'qimishli, ziyoli, bilimdon kishilari dunyo ilm faniga umu- minsoniy madaniyatiga salmoqli hissalarini qo'shganlar.

Bilim ilmiy dunyoqarashning asosi bo'lib hisoblanadi. Bilim olish albatta yoshlikdan boshlanadi. «Yoshlikda olingan ilm toshga o'yilgan naqshdir», - deydi dono xalqimiz. Bilimli kishi hech qachon tarix sahifalaridan, xalqimizning qalbidan o'chmaydi. Bu borada O'zbekiston Respublikasi mustaqillikka erishilgandan so'ng o'quvchilarda xorijiy tillarni o'rganish ko'nikmasini shakllantirishda juda katta ishlar amalga oshirildi. Ayniqsa, yoshlarni xorijiy mamlakatlarda ta'lim olishi hamda fan va texnika sirlarini o'rganishi uchun keng yo'l ochilgan.

Malakali kadrlar tayyorlash jarayonining har bir bosqichi o'zida ta'lim jarayonini samarali tashkil etish, uni yuqori bosqichlarga ko'tarish, shu bilan birga jahon ta'limi darajasiga yetkazish borasida muayyan vazifalarni amalga oshirishi lozim. Ilg'or g'oyalarni, fan sirlarini o'rganish uchun zaruriy chet tillari bo'yicha bilimlar bugungi kunda maktabgacha ta'lim tizimidan boshlab o'rganish masalasi davlatimiz diqqat markazida turgan asosiy vazifalardan biri hisoblanadi. Mamlakatimizda yoshlar fan va texnika sirlarini egallashlari uchun barcha shart- sharoitlar yaratilgan. chet tillarning eng muhim tomonidan yana biri shundaki, xalq xo'jaligini yangi texnikalarsiz tasavvur qilish qiyin. Yangi texnikalarni taraqqiy ettirish ham fan singari yangiliklar ilmiy izlanishlarning ijobiy natijalariga asoslanadi.



Ijtimoiy sohada chet el rivojlangan mamlakatlar taraqqiyoti tajribasi asosida o'zimizning iqtisodiy va ijtimoiy taraqqiyot qonunlarini belgilab berishdan iborat bo'ladi. To'g'ri keljagimizning shakl-shamoyilini taraqqiyotimiz natijalarini, albatta, fan belgilab beradi. Unda rivojlangan mamlakatlar tajribasi umumlashganligi, ularning progressiv metodlarida foydalanishimiz zarur. Lekin ularning taraqqiyot tajribasi hech qachon bizga etalon bo'la olmaydi. Ertangi kunimizning yo'nalishlari ham, fan va texnika taraqqiyoti natijalari asosida belgilanadi.

Bizning kelajakdagi orzu-umidlarimiz, faravon hayotimiz, albatta, fan va texnika taraqqiyoti natijalari asosida bo'lishi, jamiyatimiz taraqqiyoti yo'nalishlari, ularning ijtimoiy, iqtisodiy ildizlari ham o'zlarining taraqqiyot bosqichlarida chet tillarida yaratilgan.

Xo'sh, ilm-fanning, xususan, chet tilining texnikani rivojlantirishdagi o'rni nimalardan iborat: xorijiy tillar texnikaga doir o'quv darsliklari va qo'llanmalari tayyorlashda, ilmiy metodik ta'minotni amalga oshirishda bevosita va bilvosita ishtirok etadi. Qolaversa, fan kadrlar tayyorlashda buyurtmachi sifatida ilmiy izlanishlarni bevosita o'quv jarayoni bilan mutanosiblashtirishga erishdi. Shu bois, ilmiy, ilmiy-pedagogik salohiyat va moddiy-texnik bazadan kadrlar tayyorlashda samarali foydalanish asosiy vazifalarga kiradi.

Har qanday taraqqiyot uchun ham bilim, ilm-fan, tarbiya kerak bo'ladi. Bir so'z bilan aytganda ilm-fan taraqqiyot negizidir. Demak, moddiy taraqqiyotga erishish uchun ham, iqtisodiy taraqqiyotga erishish uchun ham ulkan madaniy zamin zarur.

Shunday ekan, chet tili darslarida ilmiy-ma'rifiy matnlarni o'qish va o'rganish jarayonida ilmiy-texnikaviy taraqqiyotning omillarini ko'rsatuvchi matnlarga alohida e'tabor qaratish zarur. Chet tili darslarida faqat o'quvchilarga til elementlari, leksik birliklar hamda tili o'rganilayotgan mamlakat haqida xabar bermasdan, balki mazkur mamlakatning buyuk ilmiy kashfiyotchilari, ilmiy texnikaviy taraqqiyot natijalarini matnlar asosida tanishtirishdan iborat. Agar o'quvchi maktab partasidayoq ilmiy kashfiyotlar va ilmiy texnikaviy taraqqiyot natijalari bilan tanishsalar, bu an'ana oliy o'quv yurtida ham ilmiy tadqiqot faoliyatida ham davom etadi.

Demak, chet tilini o'rganish faqat tilshunos va tarjimonlar emas, balki ilmiy texnikaviy sohalar tadqiqoti bilan shug'ullanuvchilarga ham zarur bo'lar ekan.

Foydalanilgan adabiyotlar:

1. Aziz, A., & Shavkat, A. (2022). Symbol of the Paris of Inspiration. *International Journal of Formal Education*, 1(11), 17-20.
2. Aziz, A., & Shavkat, A. (2022). Aristocrats Sympathetic to Heine. *International Journal of Formal Education*, 1(10), 40-43.



3. Abdullaeva, D., & Akbarov, A. (2022). A LOOK AT THE SKY OR AN INTERPRETATION OF THE IMAGE OF THE MOON IN HAYNE'S LYRICS. *Thematics Journal of Education*, 7(1).
4. Nuraliyeva, S. (2023). USE OF WORDS IN OYBEK 'S SKILL OF ARTISTS. *International Bulletin of Applied Science and Technology*, 3(5), 18-22.
5. Shoxistaxon, N. (2023). ZAMONAVIY DUNYODA CHET TILLARINI BILISHNING DOLZARBLIGI. TA'LIM VA RIVOJLANISH TAHLILI ONLAYN ILMIIY JURNALI, 3(6), 187-191.
6. Shoxistaxon, N. (2023). KICHIK YOSHDAGI BOLALARGA CHET TILINI O'RGATISH. TA'LIM VA RIVOJLANISH TAHLILI ONLAYN ILMIIY JURNALI, 3(6), 182-186.
7. Shoxistaxon, N. (2023). OYBEK IJODI—YOSHLAR UCHUN MAHORAT MAKTABI. *Gospodarka i Innowacje.*, 36, 248-250.
8. Habibiloyevna, M. D. (2021). The Semantic Analysis of Slang in The Movie "School". *Journal of Pedagogical Inventions and Practices*, 3, 83-85.
9. Madazizova, D. X. (2021). Some Linguistic Peculiarities Of Slang. *Scientific progress*, 2(7), 1277-1278.
10. Xabibiloyevna, D. M. (2022). VARIOUS SCIENTIFIC APPROACHES TO 'SLANG'. *American Journal of Interdisciplinary Research and Development*, 10, 303-305.
11. Madazizova, D. H. (2016). Качества, необходимые успешному преподавателю иностранного языка. *Ученый XXI века*, (5-1 (18)), 28-29.
12. Xabibiloyevna, D. M. (2023). Discourse and Discourse Analyses in Linguistics. *Best Journal of Innovation in Science, Research and Development*, 2(6), 31-36.
13. Xabibiloyevna, M. D., & Sirojiddin o'gli, A. M. R. (2023). CLASSIFICATION OF DISCOURSE ACCORDING TO DISCIPLINE. *XXI ASRDA INNOVATSION TEXNOLOGIYALAR, FAN VA TA'LIM TARAQQIYOTIDAGI DOLZARB MUAMMOLAR*, 1(5), 156-161.
14. Xabibiloyevna, D. M. (2023). FORMS OF DISCOURSE IN LINGUISTICS. TA'LIM VA RIVOJLANISH TAHLILI ONLAYN ILMIIY JURNALI, 3(6), 174-178.
15. Xabibiloyevna, D. M. (2023). THE ROLE OF CONCEPT IN LINGUISTIC DISCOURSE. *BARQARORLIK VA YETAKCHI TADQIQOTLAR ONLAYN ILMIIY JURNALI*, 3(6), 73-78.





16. Абдилоев, Ш. О. (2023). ЎЗБЕК, РУС, ТОЖИК ВА НЕМИС ТИЛЛАРИДАГИ ЗООНИМ ФРАЗЕОЛОГИК БИРЛИКЛАРНИНГ ЎХШАШ ВА ФАРҚЛИ ХУСУСИЯТЛАРИ. IQRO JURNALI, 3(1), 156-159.

17. Абдилоев, Ш. О. (2023). ФРАЗЕОЛОГИК БИРЛИКЛАР—ХАЛҚ ҲАЁТИНИНГ ИНЪИКОСИ. PEDAGOGIK ISLOHOTLAR VA ULARNING YECHIMLARI, 1(2), 157-159.

18. Абдилоев, Ш. О. (2023). АЙРИМ УЙ ҲАЙВОНЛАРИ БИЛАН БОҒЛИҚ БЎЛГАН ФРАЗЕОЛОГИК БИРЛИКЛАРНИНГ ТУРЛИ ХАЛҚЛАРДА МАЪНО ИФОДАЛАНИШИ. BARQARORLIK VA YETAKCHI TADQIQOTLAR ONLAYN ILMIY JURNALI, 3(5), 122-128.

19. Охонjonovich, A. S. (2023). Peculiarities of Semantics of Phraseological Units with Zoonyms. Journal of Pedagogical Inventions and Practices, 17, 98-102.

20. Охонjonovich, A. S. (2022). GERMAN PHRASEOLOGICAL UNITS WITH A ZOONYM COMPONENT. BARQARORLIK VA YETAKCHI TADQIQOTLAR ONLAYN ILMIY JURNALI, 2(11), 239-244.



NEMIS SHE'RIYATIDA EKSPRESSIONIZM

Akbarov Aziz

FarDU, chet tili fakulteti dotsenti, p.f.n.

Annotatsiya: Ekspressionizm (lot. yexrgekyu — ifodalash, izhor qilish) — 1900 — 20-y. larda adabiyot va san'atda yuzaga kelgan yo'nalish; davrning o'tkir inqirozlarining aks sadosi sifatida yuzaga kelgan. Ekspressionizm, asosan, ijodkorning subyektiv tasavvurlari, his-tuyg'ulari ifodalanadi, ulardagi ehtiroslik va jiddiylik asarlarga jo'shqinlik baxsh etdi. Ushbu maqolada nemis adabiyotida ekspressionizmning kirib kelishi va uning adabiyot va o'quvchiga ta'siri, kirib kelish sabablari va ekspressionizm adabiyoti vakillari haqida so'z boradi.
Kalit so'zlar: ekspressionizm, mutlaq metafora, tasodifiy tafsilotlar, fojiali to'qnashuvi, o'zgarishlar imkoniyatlarini, ichki hayoti.

1910-yillarning boshlarida nemis madaniyatiga ekspressionizm kirib keldi. Uning gullagan davri ko'p davom etmadi. Ekspressionizm nemis madaniyatida Avstriya madaniyatiga qaraganda ancha kuchli. Uzoq tanaffusdan so'ng birinchi marta Germaniyaning o'zida yangi badiiy harakat paydo bo'ldi, bu jahon san'atiga sezilarli ta'sir ko'rsatdi. Ekspressionizmning tez o'sishi yangi yo'nalish davrning o'ziga xos xususiyatlariga kamdan-kam mos kelishi bilan belgilanadi. Urushdan oldingi yillarda imperialistik Germaniyaning o'ta keskin qarama-qarshiliklari, keyin urush va inqilobiy g'azab millionlab odamlarda mavjud tartibning daxlsizligi g'oyasini yo'q qildi. Muqarrar o'zgarishlarni oldindan sezish, eski dunyoning o'limi, yangi dunyoning tug'ilishi tobora aniq bo'ldi.

Adabiy ekspressionizm bir qancha buyuk shoirlar - Elza Lasker-Shyuler (1876-1945), Ernst Shtadler (1883-1914), Georg Geym (1887-1912), Gotfrid Benn (1886-1956), Yoxannes Bexer (1891-1958)) ijodi bilan boshlangan.

Georg Xeym she'riyati ("Abadiy kun" to'plami (1911) va "Umbra vitae", (1912) katta shaklda emas edi, ammo kichik holatda ham u monumental epikligi bilan ajralib turardi. Geym ba'zan yerni aql bovar qilmaydigan balandlikdan ko'rdi, daryolar kesib o'tdi, ulardan biri cho'kib ketgan Ofeliyani suzib yurdi. Jahon urushi arafasida u tiz cho'kkan yirik shaharlarni tasvirlagan («Shaharlar xudosi» she'ri). U olomon - insoniyat qanday qilib qimirlamay turib, uylarini, ko'chalarni tashlab, osmonga dahshat bilan qarashi haqida yozgan.

Geym "Shaharlarning jinlari" she'rida qanday qilib ulkan qora soyalar uy orqasidagi uyni asta-sekin egallab olishi va ko'chalardagi yorug'likni qanday o'chirishini yozgan. Bu yerdan, mana shu balandlikdan pastga tez sakrash amalga



oshiriladi: qaltirab to'shakda tug'ruq o'tkazayotgan ayol, uning qonli qornida, boshsiz tug'ilgan bola... Osmonning ma'yus bo'shliqlaridan keyin "linza" kattalashadi. deyarli sezilmaydigan nuqta. Nuqta dunyo bilan bog'liq.

Aynan ekspressionizm she'riyatga "mutlaq metafora" atamasini kiritdi. Bu shoirlar voqelikni obrazlarda aks ettirmadilar – ikkinchi voqelikni yaratdilar.

Shoir eng olisdagi narsa va hodisalar o'rtasida bog'lovchi iplarni tortadi. Bu barcha tasodifiy tafsilotlar va tasvirlar uchun umumiy bo'lgan narsa yuqori sohada - dunyo bo'lgan holatda topiladi.

Nafaqat van Goddis, balki eng yirik ekspressionist shoirlar – G. Geym, E. Shtadler, G. Trakl ham xuddi g'ayrioddiy ob'ektdan – kelajakni chizib olgandek, o'z she'rlarida hali sodir bo'lmagan tarixiy qo'zg'olonlarni, shu jumladan jahon urushi, xuddi allaqachon sodir bo'lgandek yozganlar. Ammo ekspressionistik she'riyatning kuchi faqat bashoratda emas. Bu she'riyat kelajakdagi urush haqida gapirilmagan joyda ham bashorat qilgan. Ushbu san'at borliqning fojiali to'qnashuvi hissi bilan ajralib turadi. Sevgi endi najot emas, o'lim - tinch uyqu.

Ilk ekspressionistik she'riyatda landshaft katta o'rin egallagan. Biroq, tabiat inson uchun xavfsiz boshpana sifatida qabul qilinishini to'xtatdi: u inson olamidan yaqqol ko'rinadigan izolyatsiya pozitsiyasidan olib tashlandi. Birinchi jahon urushi paytida shoir va nosir Albert Erenshteyn (1886-1950) "Qum og'zini ochdi va endi qila olmaydi" deb yozgan edi.

Vaqt o'zgarishlari ta'sirida ekspressionistlar tabiatda tiriklar va o'liklarning, organik va noorganiklarning birgalikda yashashini, ularning o'zaro o'tishlari va to'qnashuvlari fojiasini keskin angladilar. Bu san'at hali ham dunyoning ma'lum bir dastlabki holatini yodda tutganga o'xshaydi. Ekspressionist rassomlar mavzuni batafsil tasvirlashdan manfaatdor emas. Ularning rasmlarida ko'pincha qalin va qo'pol kontur bilan tasvirlangan shakllar va narsalar, xuddi qo'pol konturda - katta zarbalar, yorqin rangli dog'lar bilan ko'rsatilgan. Go'yo jismlar o'zlarining organik shakllarida abadiy shakllanmagan: ular hali ham tub o'zgarishlar imkoniyatlarini tugatmagan.

Ekspressionistlarning munosabati, ularning adabiyoti va rasmidagi rang intensivligi bilan chuqur bog'liq. Ranglar, bolalar rasmlarida bo'lgani kabi, shakldan oldingi narsaga o'xshaydi. Ekspressionizm she'riyatida rang ko'pincha mavzu tavsifi o'rnini bosadi: u tushunchalardan oldin kelganga o'xshaydi.

Harakat tabiiy holat sifatida qabul qilingan. Bu tarixdagi o'zgarishlarni ham o'z ichiga oldi. Burjua dunyosi qotib qolgan harakatsizlikka o'xshardi. Insonni siqib turgan kapitalistik shahar majburiy harakatsizlik bilan tahdid qildi. Adolatsizlik odamlarni falaj qilgan holatlarning natijasi edi.



Tiriklar ko'pincha harakatsiz, moddiy, o'liklarga aylanish bilan tahdid qiladi. Aksincha, jonsiz narsalar shifo berishi, harakatlanishi, titrashi mumkin. Shoir Alfred Volfenshteyn (1883-1945) "La'natlangan yoshlik" she'rida "Uylar qamchi ostida tebranadi... tosh toshlar xayoliy xotirjamlikda harakat qiladi", deb yozgan edi. Hech bir joyda yakuniylik, aniq chegaralar yo'q ...

Ekspressionistlar dunyoni eskirgan va yangilanishga qodir deb qabul qilishgan. Bu noaniqlik hatto 1919-yilda nashr etilgan ekspressionistik lirikaning vakili antologiyasining sarlavhasida ham yaqqol ko'rinadi: "Menschheitsdämmerung", ya'ni quyosh botishi yoki insoniyat oldida turgan tong degan ma'noni anglatadi.

Shaharlar haqidagi she'rlar ekspressionistik lirikaning zabt etilishi hisoblanadi. Yosh ekspressionist Yoxannes Bexer shaharlar haqida ko'p yozgan. Nemis she'riyatining barcha vakillik antologiyalari Geymning "Berlin", "Shaharlarning jinlari", "Shahar atrofi" she'rlarini o'z ichiga olgan. Shaharlar ekspressionistlar tomonidan tabiatshunoslarga qaraganda boshqacha tasvirlangan, ular shahar hayotiga ham e'tiborli bo'lgan. Ekspressionistlarni shahar hayoti qiziqtirmadi - ular shaharning inson ongi, ichki hayoti, ruhiyati sohasiga ta'sirini ko'rsatdilar va uni ruh manzarasi sifatida o'zlashtirdilar. Bu ruh zamonning dardi va yaralariga sezgir, shuning uchun ekspressionistik shaharda bo'yluk, yorqinlik va qashshoqlik keskin to'qnashadi. Ekspressionistlar shaharlarida shovqin va jaranglar eshitiladi va texnologiya kuchiga hurmat yo'q. Italiya futurizmiga xos bo'lgan "motorli asr", samolyotlar, havo sharlari, dirijabllarga bo'lgan hayrat bu oqimga mutlaqo begona.

Ammo insonning o'zi - bu koinotning markazi haqidagi g'oya aniq emas. Gotfrid Benning ilk ekspressionistik to'plamlari (Morg, 1912) o'quvchining fikrini uyg'otadi: go'zal ayol - lekin uning tanasi jonsiz narsa kabi o'likxonadagi stolda yotadi (Negroning kelini). Qalb? Ammo uni eng oddiy fiziologik funktsiyalarga ("Doktor") qodir bo'lmagan keksa ayolning zaif tanasida qaerdan izlash kerak? Garchi ekspressionistlarning aksariyati odamlarning o'nnglanishiga ishtiyoq bilan ishonishgan bo'lsa-da, ularning optimizmi inson va insoniyatning hozirgi holatiga emas, balki imkoniyatlarga bog'liq edi.

Ekspressionistlar uchun urush insoniyatning ma'naviy tanazzulidan ustundir. "Xudosiz yillar" - A.Volfenshteyn o'zining 1914 yildagi lirikalar to'plamini shunday ataydi. O'z bayrog'iga "Inson" so'zini yozib qo'ygan san'atdan oldin millionlab odamlarning o'zaro qirg'in tartibiga itoatkorlik bilan bo'ysunishi tasviri paydo bo'ldi. Inson fikrlash huquqini yo'qotdi, individualligini yo'qotdi.

Ekspressionistik san'atning chegaralari keng tarqaldi. Ammo shu bilan birga, yozuvchining his-tuyg'ulariga o'sha davr ruhi qanchalik mos edi. Ko'pincha



ekspressionizm muhim ijtimoiy kayfiyatlarni (urushdan dahshat va jirkanish, inqilobiy g'azab) aks ettirdi, lekin ba'zida, ba'zi hodisalar endigina paydo bo'lganida, hayotni sabr-toqatli o'rganishdan yangi narsalarni chiqarib olo olmaydigan chap ekspressionistik adabiyot ularni ushlay olmadi.

Foydalanilgan adabiyotlar:

1. Aziz, A., & Shavkat, A. (2022). Symbol of the Paris of Inspiration. *International Journal of Formal Education*, 1(11), 17-20.
2. Aziz, A., & Shavkat, A. (2022). Aristocrats Sympathetic to Heine. *International Journal of Formal Education*, 1(10), 40-43.
3. Abdullaeva, D., & Akbarov, A. (2022). A LOOK AT THE SKY OR AN INTERPRETATION OF THE IMAGE OF THE MOON IN HAYNE'S LYRICS. *Thematics Journal of Education*, 7(1).
4. Nuraliyeva, S. (2023). USE OF WORDS IN OYBEK 'S SKILL OF ARTISTS. *International Bulletin of Applied Science and Technology*, 3(5), 18-22.
5. Shoxistaxon, N. (2023). ZAMONAVIY DUNYODA CHET TILLARINI BILISHNING DOLZARBLIGI. TA'LIM VA RIVOJLANISH TAHLILI ONLAYN ILMIY JURNALI, 3(6), 187-191.
6. Shoxistaxon, N. (2023). KICHIK YOSHDAGI BOLALARGA CHET TILINI O'RGATISH. TA'LIM VA RIVOJLANISH TAHLILI ONLAYN ILMIY JURNALI, 3(6), 182-186.
7. Shoxistaxon, N. (2023). OYBEK IJODI—YOSHLAR UCHUN MAHORAT MAKTABI. *Gospodarka i Innowacje.*, 36, 248-250.
8. Habibiloyevna, M. D. (2021). The Semantic Analysis of Slang in The Movie "School". *Journal of Pedagogical Inventions and Practices*, 3, 83-85.
9. Madazizova, D. X. (2021). Some Linguistic Peculiarities Of Slang. *Scientific progress*, 2(7), 1277-1278.
10. Xabibiloyevna, D. M. (2022). VARIOUS SCIENTIFIC APPROACHES TO 'SLANG'. *American Journal of Interdisciplinary Research and Development*, 10, 303-305.
11. Madazizova, D. H. (2016). Качества, необходимые успешному преподавателю иностранного языка. *Ученый XXI века*, (5-1 (18)), 28-29.
12. Xabibiloyevna, D. M. (2023). Discourse and Discourse Analyses in Linguistics. *Best Journal of Innovation in Science, Research and Development*, 2(6), 31-36.
13. Xabibiloyevna, M. D., & Sirojiddin o'gli, A. M. R. (2023). CLASSIFICATION OF DISCOURSE ACCORDING TO DISCIPLINE. XXI ASRDA



INNOVATSION TEXNOLOGIYALAR, FAN VA TA'LIM TARAQQIYOTIDAGI
DOLZARB MUAMMOLAR, 1(5), 156-161.

14. Xabibiloyevna, D. M. (2023). FORMS OF DISCOURSE IN LINGUISTICS. TA'LIM VA RIVOJLANISH TAHLILI ONLAYN ILMIY JURNALI, 3(6), 174-178.

15. Xabibiloevna, D. M. (2023). THE ROLE OF CONCEPT IN LINGUISTIC DISCOURSE. BARQARORLIK VA YETAKCHI TADQIQOTLAR ONLAYN ILMIY JURNALI, 3(6), 73-78.

16. Абдилоев, Ш. О. (2023). ЎЗБЕК, РУС, ТОЖИК ВА НЕМИС ТИЛЛАРИДАГИ ЗООНИМ ФРАЗЕОЛОГИК БИРЛИКЛАРНИНГ ЎХШАШ ВА ФАРҚЛИ ХУСУСИЯТЛАРИ. IQRO JURNALI, 3(1), 156-159.

17. Абдилоев, Ш. О. (2023). ФРАЗЕОЛОГИК БИРЛИКЛАР—ХАЛҚ ҲАЁТИНИНГ ИНЪИКОСИ. PEDAGOGIK ISLOHOTLAR VA ULARNING YECHIMLARI, 1(2), 157-159.

18. Абдилоев, Ш. О. (2023). АЙРИМ УЙ ҲАЙВОНЛАРИ БИЛАН БОҒЛИҚ БЎЛГАН ФРАЗЕОЛОГИК БИРЛИКЛАРНИНГ ТУРЛИ ХАЛҚЛАРДА МАЪНО ИФОДАЛАНИШИ. BARQARORLIK VA YETAKCHI TADQIQOTLAR ONLAYN ILMIY JURNALI, 3(5), 122-128.

19. Oхonjonovich, A. S. (2023). Peculiarities of Semantics of Phraseological Units with Zoonyms. Journal of Pedagogical Inventions and Practices, 17, 98-102.

20. Oхonjonovich, A. S. (2022). GERMAN PHRASEOLOGICAL UNITS WITH A ZOONYM COMPONENT. BARQARORLIK VA YETAKCHI TADQIQOTLAR ONLAYN ILMIY JURNALI, 2(11), 239-244.



MATEMATIKA TA'LIMIDA ZAMONAVIY AXBOROT TEXNOLOGIYALARIDAN FOYDALANISH.

Bobonazarova Munisa Orifjon qizi.

**Termiz davlat universiteti Fizika-matematika fakulteti Matematika ta'lim
yo'nalishi 3-bosqich talabasi.**

ANNOTATSIYA

Ushbu maqolada Matematika fanlarini o'qitishga yangi texnik vositalar, shu jumladan, kompyuter va boshqa axborot texnologiyalarining jadal kirib kelayotgan hozirgi davrida fanlararo uzviylikni taminlash maqsadida informatika fani yutuqlaridan foydalanish dolzarb masalalardan biri ekanligi va ularni yechishdagi masalalar keltirilgan.

Kalit sózlar: texnikalar, kompiyuter, optimallashtirish, dasturlar, modellashtirish, algoritim, elektron jadval, geometriya, to'g'ri chiziq.

Kirish

Kompyuter texnikalarini ta'lim muassasalariga tatbiq etish, o'qitish jarayonini optimallashtirishga keng yo'l ochib beradi. Keyingi o'n yillikda matematika fanini o'qitishda kompyuterlardan foydalanish bir necha asosiy yo'nalishlarda olib borildi. Bularga kompyuter yordamida bilimni baholash, turli tipdagi o'rgatuvchi dasturlarni ishlab chiqish va rivojlantirish, bilishga oid matematikaviy o'yinlarni ishlab chiqish va boshqalar kiradi. Quyidagi metodik tavsiyada shu xususida fikr-mulohazalar bildirildi. Matematika o'qitishda kompyuterlarni qulayligini yana bir yo'nalishi ayrim o'quv holatlarini modellashtirishdir. Modellashtirilgan dasturlardan foydalanishning maqsadi, o'qitishning boshqa usullari qo'llanganda tasavvur qilish, ko'z oldiga keltirilishi qiyin bo'lgan materiallarni tushunarlibo'lishini taminlashdan iborat. Modellashtirish yordamida o'quvchilarga ma'lumotlarni grafik rejimda kompyuter multimediasi ko'rinishida taqdim qilish mumkin. Shu boisdan ular matematikani chuqur o'rganish va o'quv jarayonida sezilarli darajada mustaqillik namoyon etishga moyil bo'ladilar.

Ko'p holatlarda vujudga keladigan matematik muammoni tez va berilgan aniqlikda hal etish uchun professional matematikdan o'z kasbi bilan bir vaqtda ma'lum bir algoritmik til va dasturlashni bilishi talab qilinadi. Shu maqsadda XX asrning 90-yillarida matematiklar uchun ancha qulayliklarga ega bo'lgan matematik sistemalar yaratilgan. Bu maxsus sistemalar yordamida turli sonli va analitik matematik hisoblarni, oddiy arifmetik hisoblashlardan boshlab, to xususiy hosilali differensial tenglamalarni yechishdan tashqari grafiklarni yasashni ham amalga oshirish mumkin.



Matematika fanlarini o'qitishda zamonaviy axborot texnologiyalaridan foydalanish metodikasi. Matematika fanlarini o'qitishga yangi texnik vositalar, shu jumladan, kompyuter va boshqa axborot texnologiyalarining jadal kirib kelayotgan hozirgi davrida fanlararo uzviylikni taminlash maqsadida informatika fani yutuqlaridan foydalanish dolzarb masalalardan biridir. Kompyuter texnikalarini ta'lim muassasalariga tatbiq etish, o'qitish jarayonini optimallashtirishga keng yo'l ochib beradi. Keyingi o'n yillikda matematika fanini o'qitishda kompyuterlardan foydalanish bir necha asosiy yo'nalishlarda olib borildi. Bularga kompyuter yordamida bilimni baholash, turli tipdagi o'rgatuvchi dasturlarni ishlab chiqish va rivojlantirish, bilishga oid matematikaviy o'yinlarni ishlab chiqish va boshqalar kiradi. Matematika o'qitishda kompyuterlarni qulayligini yana bir yo'nalishi ayrim o'quv holatlarini modellashtirishdir. Modellashtirilgan dasturlardan foydalanishning maqsadi, o'qitishning boshqa usullari qo'llanganda tasavvur qilish, ko'z oldiga keltirilishi qiyin bo'lgan materiallarni tushunarli bo'lishini taminlashdan iborat. Modellashtirish yordamida o'quvchilarga malumotlarni grafik rejimda kompyuter multimediasi ko'rinishida taqdim qilish mumkin. Shu boisdan ular matematikani chuqur o'rganish va o'quv jarayonida sezilarli darajada mustaqillik namoyon etishga moyil bo'ladilar.

Elektron jadvallar asosan iqtisodiy masalalarni yechishga mo'ljallangan bo'lsada. Uning tarkibiga kiruvchi vositalar boshqa sohaga tegishli masalalarni yechishga ham, masalan, formulalar bo'yicha hisoblash ishlarini olib borish, grafik va diagrammalar qurishga katta yordam beradi. Elektron jadval yordamida berilgan algoritm asosida masalalarni hal etish, jadvaldagi qiymatlar bo'yicha turli shakllar yasash va bosmaga chiqarish ishlarini bajarish mumkin. Exceldagi avtomatik to'ldirish imkoniyatidan foydalanib sonli qiymatlarni va matn elementlarini kiritishni osonlashtirish mumkin. Bu imkoniyat ayniqsa funksiya qiymatlarini jadvashtirishda katta yordam beradi.

Funksiya qiymatlarini ma'lum qadam bilan hisoblash matematikaning juda ko'p bo'limlarida uchraydi. Ayni shu imkoniyatlardan foydalanib matematika fakultetidagi talabalar funksiyalarning grafiklarini hosil qilishlari va shu tariqa ayrim murakkabroq funksiyalarning xossalarini ekranda aniq ko'rishlari mumkin. Excel dagi funksiya ustasi funksiya va uning argumentlarini yarim avtomatik tartibda kiritishga yordam beradi. Funksiyalar ustasini qo'llash funksiyaning yozilishi va uning hamma argumentlarini sintaktik to'g'ri tartibda kiritilishini ta'minlaydi. Bu esa o'z navbatida talabalarning funksiyalarning xossalarini qiynalmay va tezda o'rganishlariga juda katta yordam beradi. Agar o'quvchilar har bir fandan olgan bilimlarini hayotga tatbiq eta olmasa, amalda ulardan foydalanolmasa, quruq fan bo'lib qolaveradi, o'qituvchining mehnati zo'ye, o'quvchining vaqti behudaga sarflangan hisoblanadi. Jamiyatimizning hech bir



a'zosi yo'qki, kundalik turmushida matematikadan foydalanmasa. Natural sonlar, o'nli kasrlar ustida bajariladigan u yoki bu amallarni o'rganishni olsak, kundalik turmushda bundan foydalanmaydigan kishini topish qiyin, yoki umuman mumkin emas. Geometriyadan to'g'ri chiziq, kesma, aylana, doira, uchburchak, ko'pburchak, shar, silindr tushunchalari bilan bog'liq mavzularni olsak, bular juda ko'p kasblarda, kundalik turmushda, boshqa fanlarni o'rganishda tez-tez qo'llaniladi. Matematikani o'rganish o'quvchilarda sanash, hisoblash, o'lchash, taqqoslash, tahlil qilish, isbotlash, mantiqiy fikrlash, fazoviy tasavvur qilish kabi juda ko'p ko'nikma va malakalardan tarkib topadiki, bularsiz hayotda biror ish qilish qiyin.

Hozirgi kunda ta'lim jarayonida innovatsion texnologiyalar, pedagogik va axborot kommunikatsiya texnologiyalarini o'quv jarayonida keng qo'llashga bo'lgan qiziqish, e'tibor kundan - kunga kuchayib bormoqda. Buning asosiy sabablaridan biri an'anavi ta'limda o'quvchilarni faqat tayyor bilimlarni egallashga o'rgatilgan bo'lsa, boshlang'ich ta'limda zamonaviy texnologiyalar ularni egallayotgan bilimlarini o'zlari qidirib topishlariga, mustaqil o'rganib, tahlil qilishlariga, hatto xulosalarni ham o'zlari keltirib chiqarishlariga o'rgatadi. O'qituvchi bu jarayonda shaxsning rivojlanishi, shakllanishi, bil im olishi va tarbiyalanishiga sharoit yaratadi. Matematika fani o'qituvchisining kasbiy salohiyati va ma'lumot darajasi, bolalar psixologiyasi, hozirgi zamon boshlang'ich ta'lim metodikasini bilishi hamda o'qituvchi tinmay o'z ustida mustaqil ishlashi fandagi barcha yangiliklardan xabardor bo'lishi ilg'or metodikalarga ega bo'lgan tajribali metodist-o'qituvchilar bilan o'z tajribalari to'g'risida o'rtoqlasha olishi, samarali o'qitish metodikalarini namoyish eta olishi lozim. Barcha umumta'lim maktablarining boshlang'ich ta'lim sifat va samaradorligini oshirish zamonaviy pedagogik, innovatsion va axborot-kommunikatsiya texnologiyalarini ta'lim jarayoniga keng tatbiq etish, ilg'or ish tajribalarini ommalashtirishni taqozo etadi. Masalan: "Tanishuv" "Muzyorar" mashqlaridan foydalanib, o'quv jamoasi ishtirokchilarini bir-birilari bilan tanishtirish. Do'stona, samimiy munosabatni va ijodiy muhitni vujudga keltirish. Trening qatnashchilarining ishtirokini jadallashtirish, ularning ijodiy imkoniyatlarini va shaxsiy sifatlarini ochish. Jamoa bo'lib ishlash uchun qulay sharoit yaratish. Jamoada do'stona muhitni yuzaga keltirish. Guruh dinamikasini jadallashtirish. Yakka, guruhda, jamoada ishlashni talab etadi. Matematika fanidan masalalar yechish usullari, interfaol usullardan foydalanib darslarni o'tish metodikasi haqida fikr-mulohazalar ko'p xonali sonlarda nechtadan birliklar borligini topishda qiynalgan. Pedagogik texnologiyalarni qo'llagan holda interfaol usullar mavzuni tushuntirish jarayonida o'zaro hayotiy misollar bilan bog'lagan holda, tabiiy hodisa,



jarayonlarni kuzatishga va shular asosida o'quvchilarni darsga jalb qilgan holda to'liq tushuntirib berishi lozim.

Shuningdek, hozirgi kunda matematika fanidan juda ko'p misol va masalalar to'plamlari, qiziqarli matematika o'quv adabiyotlari nashr etilgan. Ushbu fanga taalluqli qo'shimcha adabiyotlardan foydalanib, darslarni mustahkamlash qismida foydalanib o'tish ham ijobiy samara beradi.

Xulosa qilib aytganda, matematika darslarida interfaol metodlardan samarali foydalanish o'quv materialini o'zlashtirishni osonlashtiradi. O'quvchilar matematika fanini puxta o'zlashtirishi uchun pedagog mustaqil yo'naltira oladigan materiallardan samarali foydalanishi, darsni qiziqarli o'tishi lozim.

FOYDALANILGAN ADABIYOTLAR:

1. Axmedov M, Abduraxmonova N, Jumayev M. Matematika. O'qituvchi kitobi. - Toshkent-2003.
2. Abduhamidov A., Nasimov H., Nosirov U., Husanov J. Algebra va matematik analiz asoslari. 1-qism. - T.: O'qituvchi, 2008.
3. Hojiyev A., Faynleyb A. Algebra va sonlar nazariyasi. - T.: O'zbekiston, 2001.



Ikkinchi tartibli oddiy differensial tenglamalarni Monte-Karlo, Runge-Kutt hamda Eyler usullari yordamida yechishning takomillashgan yo'llari.

Davranov Mirziyod Jaloliddin o'g'li

Muhammad al Xorazmiy nomidagi TATU Samarqand filiali "Axborot kommunikatsiya texnologiyalari va kasb talimi" fakultet Axborot kommunikatsiya texnologiyalari va kasb talimi 101-guruhi talabasi.

Ilmiy rahbar TATU Samarqand filiali professori, fizika-matematika fanlar doktori.

Indiaminov Ravshan Shukurovich.

Anotatsiya: Ushbu maqola Ikkinchi tartibli differensial tenglamalarni yechishda zamonaviy dasturiy vositalardan foydalanish hamda Monte-Karlo usuli, Runge-Kutt usuli, Eyler usuli va kollokatsiya usullarini c++ dasturlash tili orqali yechishga qaratilgan.

Kalit so'zlar: Monte-Karlo usuli, Runge Kutt usuli, integral, Eyler usuli, Koshi masalasi, "Progonka", kollokatsiya usuli, Laplas usuli, tebranishlar, issiqlik o'tkazuvchanligi.

Differensial tenglamalarni yechishda Monte-Karlo usuli samarali usul hisoblanadi. Monte-Karlo usulini integrallarni hisoblashda qo'llaymiz.

1). Hisoblashning absolyut hatoligini hisoblaymiz.

2). Hatolikning yuqori chegarsini $\sigma = a$ bo'lishini va $\gamma = b$ ishonchlilik bilan ta'minlaydigan sinovlarning eng kichik sonji topamiz.

Natijani quyidagi formula orqali hisoblaymiz:

$$\int_a^b \varphi(x) dx \sim \frac{b-a}{n} \sum_{i=1}^n \varphi(x_i)$$

Bu yerda mumkin bo'lgan x_i qiymatlarni : $x_i = a + (b-a)r_i$ dan topamiz; r_i qiymatlarini tasodifiy tarzda olamiz va 10^{-3} aniqlikda olamiz va natijalarni hisoblaymiz.

Misol: $\int_1^2 (2x+1) dx$ integralni Monte-Karlo usuli bilan hisoblayman.

$$\int_a^b \varphi(x) dx \sim \frac{b-a}{n} \sum_{i=1}^n \varphi(x_i)$$

Ushbu formuladan $a=1$, $b=2$, $\varphi(x) = 2x+1$ hamda $n=10$ deb olamiz va hisoblaymiz. U holda tenglama quyidagi ko'rinishga keladi.



$$\int_1^2 (2x + 1)dx \sim \frac{1}{10} \sum_{i=1}^{10} (2x_i + 1)$$

Hosil bo'lgan ko'rinishdan x_i qiymatlarni quyidagi formula orqali topamiz.

$x_i = a + (b - a)r_i$ bu yerda r_i sonlar tasodifiy tarzda olinadi va verguldan so'ng uch xona aniqlikda hisoblaydi.

Sinovlar natijasini quyidagi jadvalga keltiramiz:

i	r_i^0	$x_i = 1 + r_i$	$2x_i = 2 + 2r_i$	$\varphi(x_i) = 2x_i + 1$
1	0.110	1.110	2.220	3.220
2	0.876	1.876	3.752	4.752
3	0.567	1.567	3.134	4.134
4	0.537	1.537	3.074	4.074
5	0.634	1.634	3.268	4.268
6	0.201	1.201	2.402	3.402
7	0.628	1.628	3.256	4.256
8	0.987	1.987	3.974	4.974
9	0.199	1.199	2.398	3.398
10	0.456	1.456	2.912	3.912

$$\sum_{i=1}^{10} (\varphi(x_i)) = 40.39$$

Demak

izlanayotgan

integral,

$$\int_1^2 (2x + 1)dx \sim \frac{1}{10} * 40.39 = 4.039$$

a)Integralni aniq qiymati:

$$\int_1^2 (2x + 1)dx = 4$$

Shu sababli absolyut hatolik : $4.039-4=0.039$;

Nisbiy hatolik $\frac{0.039}{4} 100\% = 0.975\%$ bu aniqlilik ya'ni yuqori aniqlilik hisoblanadi va ko'pgina integral hisoblashlarni Monte-Korlo usulida ishlashlikni avfzal ko'rishadi.BU jadvalni ishlanmasini Dev c++ dasturlash tili orqali ishlaymiz.



```
D:\C++-masalalar\sort.cpp - Embarcadero Dev-C++ 6.3
File Edit Search View Project Execute Tools ASStyle Window Help
(globals)
Project < > sort.cpp - Untitled2
#include<iostream>
#include<stdlib.h>
#include<ctime>
using namespace std;
int main(){
    int n;
    srand(time(0));
    cin>>n;
    int c[n];
    for(int i=1; i<=n; i++){
        c[i]=rand()%1000;
    }
    for(int i=1; i<=n; i++){
        cout<<"0."<<c[i]<<endl;
    }
    cout<<"\n";
    for(int i=1; i<=n; i++){
        cout<<"1."<<c[i]<<endl;
    }
    cout<<"\n";
    for(int i=1; i<=n; i++){
        cout<<"3."<<c[i]<<endl;
    }
    cout<<"\n";
    for(int i=1; i<=n; i++){
        cout<<"4."<<c[i]<<endl;
    }
    return 0;
}
```

```
D:\C++-masalalar\sort.exe
10
0.823
0.712
0.730
0.927
0.355
0.926
0.439
0.709
0.97
0.137
1.823
1.712
1.730
1.927
1.355
1.926
1.439
1.709
1.97
1.137
3.1646
3.1424
3.1460
3.1854
3.710
3.1852
1.878
1.1538
3.194
3.274
4.1646
4.1424
4.1460
4.1854
4.710
4.1852
0.878
4.1538
4.194
4.274
-----
Process exited after 2.591 seconds with return value 0
Для продолжения нажмите любую клавишу . . .
```

Bu jadval yuqoridagi jadval asosida yaratilgan faqat ustunlar tagma-tag joylangan hisoblanadi.

Oddiy differensial tenglama uchun Koshi masalasini Eyer usuli bilan yechishda integral siniq chiziq-larni takomillashgan usulini ko'rib chiqamiz. Koshi masalasini yechishning eng oddiy usuli Eyer usulidir.

Keling, qadamlarni tanlaymiz va umumiy yechimga olib boruvchi yo'lni umumlashtiramiz. Eyer usuli tarmoq tugunlarida funksiyaning taxminiy qiymatlarini hisoblab chiqish uchun eng qulay usullardan biridir. Hosilani segmentlar bo'yicha



cheklangan farqlar bilan almashtirib, biz taxminan tenglikni qo'lga kiritamiz, uni quyidagicha qayta yozish mumkin:

$$y_{i+1} = y_i + h * f(x_{i+\frac{1}{2}}, y_{i+\frac{1}{2}})$$

Bu formulalar va dastlabki shart **Eyler usulining hisoblashni takomillashgan formulasi**.

Eyler usulining bir qadamining geometrik talqini shundan iboratki, segmentdagi yechim shu nuqtadan o'tuvchi integral egri chiziqqa nuqtada chizilgan tangens bilan almashtiriladi. Bosqichlarni bajargandan so'ng, noma'lum koeffitsientni egri chiziq singan chiziq bilan almashtiriladi (**Eylerning siniq chizig'i**).

Hato taxmini. Eyler usulining xatosini baholash uchun quyidagi teoremdan foydalanamiz.

Eyler usulining xatosini baholash ko'pincha qiyin, chunki u funktsiyaning hosilalarini hisoblashni talab qiladi. Xatoning taxminiy bahosi tomonidan berilgan **Runge qoidasi (ikki marta hisoblash qoidasi)**, Bu aniqlikning 12-chi darajaga ega bo'lgan turli xil bir bosqichli usullar uchun ishlatiladi. Runge qoidasi quyidagicha. Qadam bilan olingan yaqinlashishlar yarim qadamlar bilan olingan tengliklar bilan o'zaro teng bo'lsin. Keyin taxminiy tenglik to'g'ri bo'ladi:

$$y_{i+\frac{1}{2}} = y_i + \frac{h}{2} f(x_i, y_i)$$

Shunday qilib, qadam bilan bir bosqichli usulning hatosini baholash uchun siz qadamlar bilan bir xil yechimni topishingiz kerak, oxirgi formulada o'ngdagi qiymatni hisoblang, ya'ni Eyler usuli birinchi aniqlik tartibiga ega bo'lgani uchun, ya'ni, taxminiy tenglik ko'rinishga ega.

Runge qoidasidan foydalanib, belgilangan aniqlik bilan Koshi muammosining yechimini taxminiy hisoblash tartibini qurish mumkin. . Buning uchun ma'lum bir qadam qiymati bilan hisob-kitoblarni boshlash kerak, har safar taxminiy qiymatni hisoblab, bu qiymatni ikki baravar kamaytiring, . Shart bajarilganda hisob-kitoblar to'xtaydi. Eyler usuli uchun bu shart quyidagi shaklni oladi. Taxminiy yechim qiymatlar bo'ladi .

Runge-Kutt usuli.

Eyler usuli boshlang'ich shartlari bilan berilgan differensial tenglamani(Koshi masalasi) sonli yechimining eng sodda va birinchi tartibli aniqlilikdagi usulidir.

Runge-Kutt usuli yuqori aniqlilikdagi usullardan biridir.[x_0, x] kesmada



$$y(x_0) = y_0$$

Boshlang'ich shartlari bilan berilgan

$y' = f(x, y)$ tenglamaning sonli yechimini topsih talab qilinsin. Bu kesmada

$$x_i = x_0 + ih$$

(bu yerda $i=1, n$ va $h = \frac{x-x_0}{n}$ integral qadami), nuqtalar bilan n ta teng bo'lakka bo'lamiz.

$$y_{i+1} = y_i + \sum_{s=1}^q A_s k_s^i$$

Ko'rinishda izlashdan iborat bo'lib, bu yerda

$$k_1^i = hf(x_i, y_i),$$

$$k_2^i = hf(x_i + \alpha_2 h; y_i + \beta_2 h_i),$$

$$k_3^i = hf(x_i + \alpha_3 h; y_i + \beta_{31} k_1 + \beta_{32} k_2),$$

$$k_4^i = hf(x_i + \alpha_4 h; y_i + \beta_{41} k_1 + \beta_{42} k_2 + \beta_{43} k_3),$$

.....

$$k_q^i = hf(x_i + \alpha_q h; y_i + \beta_{q1} k_1 + \beta_{q2} k_2 + \beta_{q3} k_3 + \dots + \beta_{q,q-1} k_{q-1}),$$

Runge-Kutt usuli yordamida turli tartibli aniqlikdagi sxemalarni grafiklar yordamida tuzish mumkin.

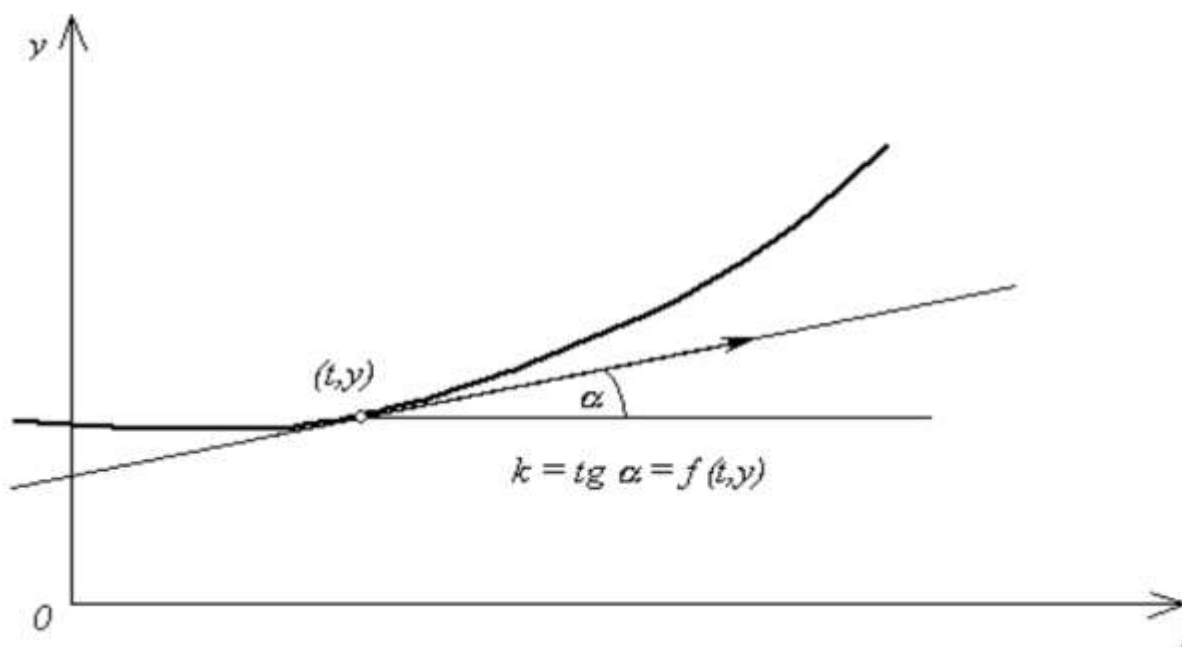

Foydalanilgan adabiyotlar ro'yxati:

- 1) Soatov Yo.U . Oliy matematika:Oliy texnika o'quv yurtlari talabalari uchun darslik; 5-Jild / Tahrir hayati:E.M.Xusanboev(ma'sul), A,Omonov, A.Abdukarimov, R.J.Isomov/ -T,: "O'qituvchi", 1997.-352 b.
- 2) Y.P.Oppog'ov. N.Turg'unov, I.A.Safarov. Oddiy differensial tenglamalardan misol va masalalar to'plami,-T.,2009
- 3) Sh.I.Tojiev, Oliy matematikadan masalarni yechish,-T., "O'zbekiston",2002.
- 4) Yo.U.Soatov,Oliy matematika II tom.-T., "O'qituvchi", 1992.
- 5) Yo.U.Soatov,Oliy matematika III tom.-T., "O'qituvchi", 1992.
- 6) Sh.R. Xurramov Oliy matematika. Oliy ta'lim muassasalari uchun o'quv qo'llanma . 2-jild,-T., "Fan va texnologiyalar", 2015, 300-bet.



MAKTAB YOSHIDAGI O'SMIRLARDA PSIXOLOGIK O'ZGARISHLAR.

Azamova MahliyoXon Xomidovna

Farğona viloyati Toshloq tumani 33 maktab

Annotatsiya: O'smir o'quvchilarni ta'lim va tarbiya berish ishlarida uchraydigan ayrim qiyinchiliklar bu yoshdagi bolalarning psixik rivojlanishi va hususiyatlarini ba'zan yetarli darajada bilmaslikdan yoki inkor qilishdan kelib chiqadi. Ushbu maqolada o'smirlik davrining psixo-fiziologik xususiyatlari, ularning bilish jarayonlari, emotsional hayoti, o'smirlar shaxsining tarkib topishi va bu davrida o'quvchilarning o'qish faoliyati va kasb tanlash masalalari batafsil yoritilgan.

Kalit so'zlar: Psixologiya, o'smir, o'tish davri, shaxs, xulqatvor, psixologik o'zgarishlar.

Kichik va katta yoshdagi maktab o'quvchilariga qaraganda o'smirlik yoshidagi bolalarni tarbiyalashda juda ko'p qiyinchiliklar bo'ladi. Chunki, kichik bolaning katta odamga aylanishi jarayoni juda qiyin kechadi. Bu jarayon o'smirlar psixologiyasining odamlar bilan bo'lgan munosabat formalarining jiddiy ravishda o'zgarishi, hamda hayot sharoitining o'zgarishi bilan bog'liqdir. Bu davrda o'smirlarning o'z shaxsiy fikrlari paydo bo'ladi. Ularda o'z qadr-qimmatlari haqidagi tushuncha kengayadi. Ilmiy psixologiyaning aniqlashi bo'yicha o'smirlarning psixik taraqqiyotini harakatga keltiruvchi kuchlar, ularning faoliyatlari bilan tug'iladigan ehtiyojlar bilan bu ehtiyojlarni qondirish imkoniyatlari o'rtasidagi dialektik qarama-qarshiliklarni yuzaga kelishi va bartaraf qilinishidan iboratdir

O'smir o'zini asta-sekin katta odam deb his qila boshlaydi, lekin ko'p odat va xususiyatlari bolalarcha bo'lib qoladi. Bu hissiyot kattalik hissi deb ataladi va o'smirlikdagi asosiy psixologik yangilikdir. Bu his o'smirda o'ziga, atrof muhitga, odamlarga nisbatan yangi hissiy pozitsiyani yuzaga keltiradi. U bolalar xulq-atvorini kattalar xulqi va qadriyatlariga qayta orientaciya qila boshlaydi. O'smir o'z huquqlari doirasini kengaytiradi, kattalarni esa cheklashni xohlaydi.

O'smirlik 10-11 yoshlardan 14-15 yoshlargacha bo'lgan davrni tashkil etadi. Hozirgi o'smirlar o'tmishdoshlariga nisbatan jismoniy aqliy va siyosiy jihatdan bir muncha ustunlikka ega. Ularda jinsiy etilish, ijtimoiylashuv jarayoni, psixik o'sish oldinroq namoyon bo'lmokda. Aksariyat o'quvchilarda o'smirlik yoshiga o'tish, asosan, 5-sinflardan boshlanadi. «Endi o'smir bola emas, biroq katta ham emas» - ayni shu ta'rif o'smirlik davrining muhim xarakterini bildiradi. O'smirlik - bolalikdan kattalikka o'tish davri bo'lib, fiziologik va psixologik jihatdan o'ziga xos xususiyatlari bilan xarakterlanadi. Bu bosqichda bolalarning jismoniy va psixik taraqqiyoti juda



tezlashadi, hayotdagi turli narsalarga qiziqishi, yangilikka intilish ortadi, xarakteri shakllanadi, ma'naviy dunyosi boyiydi, ziddiyatlar avj oladi. O'smirlik balog'atga etish davri bo'lib, yangi hislar, sezgilar va jinsiy hayotga taallukli chigal masalalarning paydo bo'lishi bilan ham xarakterlanadi Bu Yoshda o'smir rivojida keskin o'zgarishlar ro'y bera boshlaydi. Bu o'zgarishlar fiziologik hamda psixologik o'zgarishlardir. Bo'yga o'sish bir tekis bormaydi: qiz-bolalar 5-7 sm o'ssalar, o'g'il bolalar 5-10 sm o'sadilar. Bo'yiga karab o'sish paysimon ilk suyaklarning uzunlashishi va umurtqa qismining kattalashishi hisobiga ro'y beradi. O'smirlarning yoshi ham jismoniy psixik hususiyatga egadir, organizm Pavlov ta'limotiga ko'ra, bir butun sitsemadan iborat bo'lib, bunda barcha to'qimalar va organlar fiziologik jarayonlar uzviy ravishda bir-biri bilan bog'langan bo'ladi.

Lekin bir butunlikda nerv sitemasi va uning bilan bog'langan yuqori qismi I.P.Pavlov so'zi bilan aytganda organizmda sodir bo'ladigan barcha hodisalarni boshqarib turuvchi bosh miya po'tsi asosiy etakchi rolni o'ynaydi. O'smirlik yoshida nerv sitsemasining yuqori qismi sifat jihatidan o'sa boshlaydi va miya ichki to'zilishining murakkablashishga o'tadi. Katta yarim sharda nerv xujayralarning etishi tugallanadi. O'smir organizmining jismoniy taraqqiyoti uning organlari va to'qimalarining rivojlanishi bosh miya po'tsining boshqaruvchanlik roli otsida amalga oshadi, ammo o'sib borayotgan to'qimalar va organlar o'z navbatida nerv sitsemasining o'sishiga ta'sir ko'rsatadi. O'smirlik yoshida o'pkaning xajmi kattalashadi nafas olish ancha miqdorda tezlashgan va sayoz bladi. O'smirlik yoshida bola qancha toza havoda yursa shuncha foydalidir. Bu davrda ichki sekretiya bezlarining qayta qurishiga bog'liq bo'lgan jinsiy etilish davridir. Bu bezlarning etilishi kishi organizm faoliyatida xizmati juda kattadir. O'smirlik yoshining xarakterli xususiyatlaridan biri jinsiy etilish jarayonidir.

Jinsiy etilishning boshlanishi ko'p jihatdan iqlimga va milliy epiografik omillarga va shuning bilan birga individual xususiyatlarga bog'liqdir. Kuzatishlar shuni ko'rsatadiki jinsiy etilishning boshlanish davri o'g'il bolalarda 12-13 yoshda, qiz bolalarda 11-12 yoshda boshlanadi. Ko'pchilik o'g'il bolalar hozirgi vaqtda jinsiy etilish 15-16 yoshda, qiz bolalarda 13-14 yoshlarda kuzatiladi. O'qituvchilar sinf rahbarlari datsavval shuni chuqur anglashlari lozimki, jinsiy etilish organizmning jismoniy taraqqiyotiga ta'sir qilishdan ularning psixik rivojlanishiga ham katta ta'sir kursatadi. O'smirlarda jinsiy etilish bilan birga shu paytgacha ularga noma'lum bo'lgan qandaydir xislar, kechinmalar qarama-qarshi jinsga spetsifik qiziqish noma'lum mazmundagi kitoblarga qiziqishlarning paydo bulishi tabiiydir.



Inson umrining o'smirlik bosqichida, bizningcha, asosan ikkita xatarli jihat paydo bo'ladi. Uningbittasi-kattalarga taqlid qilish, ikkinchisi – o'smirning oilada va maktabda nazoratn chetda qolish. Shu ikki jihat katta yoshdagi odamlar e'tiboridan tashqari, o'z oqimida, maqsadga muvofiq, tarzda kechadigan bo'lsa, oqibat tarbiyasi qiyin deb ataluvchi o'smirlar paydo bo'lishiga olib keladi. Birinchi jihatni tahlil qilib ko'raylik, chunonchi, o'smirlik bosqichidagi o'g'il va qizlarda ilk «kattalik» hissi yuzaga keladi. Bu yoshdagi o'smir munosabat uslubini o'zgartiradi, axloq mazmuni ham keskin o'zgaradi. Kattalarning tashqi qiyofasi, yurish-turishi, ko'zga tashlanadigan ayrim tomonlari o'smir shu davrga tezroq yetish istagini uyg'otadi. Modaga qiziqish, o'ziga aro berish, o'zgacha «madaniy» horqdiq chiqarish, mulzamat qilishga intilish kabilar. Ular ko'pincha talablarga, katta yoshdagi kishilarga, televizor va kinolarda ko'rgandlariga taqlid qiladi. O'z tasavvurida nimani ommabop deb hisoblasa, xuddi shu narsani namuna tarzida qabul qiladi.

Foydalanilgan adabiyotlar:

1. Ivanov P I. Zufarova M E. Umumiy psixologiya. – T.: 2018.
2. Mirashirova.N A. Umumiy psixologiya. – T.: 2016.
3. Davletshin M.G. va boshqalar. Yosh davrlari va pedagogik texnologiya Toshkent 2014.
4. Vohidov M.V. Maktabgacha tarbiya psixologiyasi. Toshkent "O'qituvchi", 2009
5. Иномова М. О. Оилада болаларнинг маънавий-ахлоқий тарбияси. - Тошкент: ТДПУ, 2000. - 152 б.



AMALIY MATEMATIKADA MATEMATIK MODELLARNI O'RGANISH

Bobonazarova Munisa Orifjon qizi.

Termiz davlat universiteti Fizika-matematika fakulteti Matematika ta'lim yo'nalishi
3-bosqich talabasi.

ANNOTATSIYA

Amaliy masalalarni yechishda matematik metodlarni qo'llash matematika sohasidagi kurslarning asosiy masalasi bo'lib qolmasdan, balki maxsus amaliy harakterga ega bo'lgan kurslarning oldida turgan muhim masalalardan hisoblanadi. Sodda amaliy misollarda real hodisalarni tadqiq etishda matematik tushunchalarning qo'llanilishini namoyish etish mumkin, masalan, hosila tushunchasini material nuqtaning harakati tezligini, sterjenning chiziqli zichligi vositasida, integralni – ish kuchi, differensial masalalarni tuzishda – radiaktiv parchalanish tenglamalarini chiqarish va hokazolar. Albatta, bu bilan amaliy masalalarni yechishda matematika sohasidagi mutaxassislarni jalb qilish maqsadga muvofiq emas degan tushunchani qo'llash noo'rin. Matematika sohasidagi mutaxassislardan amaliy masalalarni yechishda foydalanish zarur va foydali.

Kalit so'zlar: amaliy matematika, toza matematika, amaliy masalalar, ob'ekt, model.

KIRISH

Matematika yaxlit fan bo'lib hisoblanadi. Matematika fanini toza va amaliy matematikaga qat'iy bo'lib bo'lmaydi, toza va amaliy matematika matematika deb ataluvchi fanning ajratib bo'lmaydigan bo'limlaridir, bu bo'limlarni bir-biridan qat'iy ajratib bo'lmaydi. Ushbu mulohazalarning to'g'riligini tasdiqlash uchun avvalambor toza matematika nima? va amaliy matematika nima? degan savollarga qat'iy ta'rif berish lozim. Ularga javob berish unchalik oddiy emas.

ADABIYOTLAR TAHLILI VA METODOLOGIYA

Qandaydir ma'noda aytish mumkinki, toza matematika deganda matematikaning shunday bo'limi tushuniladiki, unda matematik modellar o'zligicha, biror-bir real hodisaga (fizik, ximik, biologik, iqtisodiy, ijtimoiy va boshqa biror-bir) bog'lamasdan o'rganadi. Toza matematikada tadqiqotlar (sifatiy va miqdoriy) yetarlicha umumiylikda olib boriladi, ayrim aniq ob'ektlar o'rganilmaydi, ob'ektlarning ma'lum bir sinflari o'rganiladi, keng doiradagi masalalarni yechishning umumiy metodlari va algoritmlari o'rganiladi.

NATIJALAR

Amaliy matematikaga esa matematikaning shunday qismi kiradiki, unda u yoki bu real hodisani modellovchi matematik modellar o'rganiladi. Real ob'ektlarni o'rganish avvalo, ularni matematik modellashtirishdan boshlanadi, ya'ni ob'ektlarni



tavsiflashda ilgari ma'lum bo'lgan yoki qaralayotgan hol uchun maxsus yaratilgan matematik modellarni tavsiflashdan boshlanadi. Ushbu modellarni o'rganish jarayonida qo'shimcha boshqa matematik modellar paydo bo'ladi, ularni o'z navbatida o'rganish talab etiladi va shunday qilib, amaliy matematika yangi matematik modellarning kuchli manbai bo'lib hisoblanadi. Amaliy matematika sohasidagi tadqiqotlar qo'shimcha yirik yangi ilmiy yo'nalishlarning yaratilishiga olib keladi. Ana shu ma'noda matematikaning yangi yo'nalishlari axborotlar nazariyasi, operatsiyalar nazariyasi, tasodifiy jarayonlar nazariyasi, optimal boshqarish nazariyasi, iqtisodiy matematika va boshqalar paydo bo'ldi.

MUHOKAMA

Amaliy matematikada matematik modellarni o'rganishdan maqsad, mos aniq real hodisani tadqiq etishga qaratilgan bo'ladi. Shu sababli, amaliy matematikada umumiy metodlarni o'rganish bilan bir qatorda, berilgan real ob'ekt bilan bog'langan o'ta xususiy maxsus metodlarni o'rganish muhim o'rin egallaydi. Albatta, qaralayotgan hodisani modellashtiruvchi matematik modelni izlashda, ushbu modelni o'rganishda mavjud bo'lgan matematik resurslar yetarli bo'lmasdan qoladi. Hattoki, kerakli matematik modelni o'rganish uchun metodlar mavjud bo'lganda ham, ushbu metodlar talab qilingan natijalarni olish uchun moslanmagan bo'ladi. Bunday hollarda qo'yilgan masalani yechish uchun yangi maxsus metodlar ishlab chiqishga to'g'ri keladi, ular matematikada yangi umumiy metodlar manbai bo'lib hisoblanadi.

XULOSA

Aniq hodisa, jarayon, hodisa va boshqalarni matematik tavsiflash u yoki bu sonli xarakteristikalar asosida olinadi. Shu sababli, amaliy matematikada masalalarni yechishning sonli metodlari katta ahamiyatga ega bo'ladi. Ana shu sababli, aniq bir masalani yoki keng doiradagi masalalarni (masalan, konkret ob'ektga bog'lansdan Laplas tenglamasini sonli yechish) yechishga mo'ljallangan metodlarni ishlab chiqish amaliy matematika va axborot texnologiyalari yo'nalishidagi asosiy masalalardan hisoblanadi.

ADABIYOTLAR:

1. C. E. Froberg, Introduction to Numerical Analysis (Addison-Wesley, Ma, 1965).
2. C. P. Murphy, Numerical methods for solving ordinary and partial differential equations, Ph. D. Thesis (Loughborough University, Loughborough, 194).
3. D. J. Evans and C. P. Murphy, An automatic procedure for the solution of fourth order differential equations by Chebyshev polynomials, *Comput. Math. Appl.* 6(197), in press.
4. Orszag S. A. numerical simulation of incompressible flows within simple boundaries I. Galerkin (spectral) representations // *Stud. Appl. Math.* -1971.-№4(50).- p.293-327



Korrupsiya – bu millat kushandasi

Jumanazarova Oyro'za Abdusattor qizi

Termiz Davlat Universiteti Yuridik fakulteti talabasi

Annontatsiya: korrupsiyaga qarshi kurash dunyo miqyosida bugungi kunning eng dolzarb masalalaridan biri bo'lib kelmoqda. Ushbu maqolada korrupsiya va korrupsiyaga qarshi kurash masalalari yoritilgan.

Kalit so'zlar: korrupsiya, davlat, xalq, jamiyat, konstitutsiya, huquq, jahon hamjamiyati, ichki nazorat, tashqi nazorat, Injil, Quro'ni Karim

Korrupsiya bu – jamiyatni turli yo'llar bilan iskanjaga oladigan daxshatli illatdir. Mazkur illat, demokratiya va huquq ustuvorligi asoslariga putur yetkazadi, inson huquqlari buzilishiga olib keladi, bozorlar faoliyatiga to'sqinlik qiladi, hayot sifatini yomonlashtiradi va odamlar xavfsizligiga tahdid soladigan uyushgan jinoaytchilik terrorism va boshqa hodisalar ildiz otib gullashi uchun sharoit yaratib beradi. Ushbu zararli illat katta kichik, badavlat va kambag'al bo'lishdan qat'iy nazar, barcha mamlakatlarda uchraydi. Bu zararli illatni bartaraf etish bo'yicha jahon hamjamiyati tomonidan bir qator samarali ishlar amalga oshirilayotgan bo'lsada, hanuzgacha u bartaraf etilmayapti. Korrupsiya (lot. Corruptere - buzmoq) termini odatda mansabdor shaxslar tomonidan unga berilgan mansab vakolatlari va huquqlaridan o'zlarining shaxsiy manfaatlarini ko'zlab, qonunchilik va axloq qoidalariga zid ravishda foydalanishni anglatadi. Korrupsiyaning tarixiy o'zaklari juda qadimga borib taqalib, bu hol qabilada ma'lum mavqega ega bo'lish uchun qabila sardorlariga sovg'alar berish odatidan kelib chiqqan deb taxmin qilinadi. O'sha davrlarda bu normal holat sifatida qabul qilingan. Biroq, davlat apparatining murakkablashuvi va markaziy lashuvi korrupsiyaning davlat rivojlanishiga katta to'siq ekanini ko'rsatdi. Korrupsiyaga qarshi kurashgan birinchi davlat sifatida qadimgi Shumer davlati tan olinadi. Qadimgi davlatlarni ayniqsa, huquqni muhofaza qiluvchi organlarning poraxo'rliqi qattiq tashvishga solganligi bizgacha saqlanib qolgan manbalarda ma'lum, chunki bu davlatning obro'siga juda qattiq putur yetkazard. Dunyoning yetakchi dinlarida ham, birinchi navbatda huquqni muhofaza qiluvchi organlarning poraxo'rliqi qattiq qoralanadi. Jumladan, "Injilda sovg'alarni qabul qilma, chunki ko'rni ko'radigan qiladi va haqiqatni o'zgartiradi"- deyilgan bo'lsa, "Quro'ni Karimda boshqalarning mulkini nohaq yo'l bilan olmangiz va boshqalarga tegishli bo'lgan narsalarni olish uchun o'z mulkingizdan hokimlaringizga pora qilib uzatmangizlar" – deyilgan. Aholi huquqiy savodxonligining pastligi, aholi tomonidan qonunlarni bilmaslik va tushunmaslik, mansabdor shaxsga o'zining shaxsiy manfaati yo'lida qonunlardan foydalanishga qulay



sharoit yaratadi. Mamlakatdagi siyosiy vaziyatning notinchligi – mamlakatdagi notinchlik birinchi navbatda, ongida, hayotda yuksak turmush darajasiga erishishning asosiy usuli qonunga hilof faoliyat bilan bog'liq degan mutlaqo axloqqa zid nuqtai nazar shakllanishiga olib keladi. Bu esa, o'z navbatida korrupsiyaga qulay sharoit yaratadi. Jahon mamlakatlarida, korrupsiyaga qarshi kurashning quyidagi usullarini ko'rish mumkin. Ichki nazorat – bu usul boshqaruv apparatining o'zida nazoratni kuchaytiruvchi tuzilmalar (har xil ichki inspeksiyalar va boshqa nazorat organlarini tuzish orqali) yaratishni taqozo etadi. Bu tuzilmaning asosiy vazifasi, xodimlarning ichki etikit qoidalariga nazorat qilishdir. Tashqi nazorat – bu usul, ijro apparatidan mustaqil tuzilmalarning mustaqilligini oshirish nazarda tutilib, aynan ushbu tuzilmalar orqali, korrupsiyaga qarshi samarali kurash olib boriladi. Korrupsiyaga qarshi kurashda yuqori natijalarga erishgan Shvetsiya, Singapur, Gonkong va Portugaliya kabi davlatlarning tajribasini o'rganish shuni ko'rsatadiki, korrupsiyani yuzaga keltiruvchi omillarni bartaraf etish, korrupsiyaga qarshi kurashda muhim o'rin egallaydi. Bunda, konstitutsiyaviy nazorat organlari, huquqiy tartibot organlarining ahamiyati ortadi. Ya'ni, korrupsiyaga olib kelishi mumkin bo'lgan. Normalarni konstitutsiyaviy nazorat organi tomonidan, konstitutsiyaga zid deb topish, aholining huquqiy savodxonligini oshirish kabi metodlardan unumli foydalanish ushbu davlatlarning korrupsiya darajasi juda past bo'lgan davlatlar qatoriga olib chiqqan.

Foydalanilgan adabiyotlar ro'yxati:

1. O'zbekiston Respublikasi Konstitutsiyasi. –T.: “O'zbekiston” nashriyoti, 2023.
2. Korrupsiyaga qarshi kurashish to'g'risidagi O'zbekiston Respublikasi qonuni, 03.01.2017. O'RQ- 419-son
3. O'zbekiston Respublikasi Korrupsiyaga qarshi kurashish agentligi faoliyatini yanada takomillashtirish bo'yicha qo'shimcha chora-tadbirlar to'g'risida O'zbekiston Respublikasi Prezidentining qarori, 07.12.2021. PQ-34-son
4. www.wikipedia.uz
5. www.ziyouz.com



MUALLILM KONSEPTINING TA'LIM SOHASIDA TUTGAN O'RNI

Mamasoliyev Rustamjon
FarDU, chet tili fakulteti o'qituvchisi

Annotatsiya: "Muallim" konsepti bo'yicha allaqachon turli ilmiy tadqiqotlar olib borilgan bo'lsa-da, shunga qaramay, uning mazmuni turli ilmiy ishlar va olimlarning tushunchalarida farqlanadi. Buning sababi shundaki, bu konsepsiya aqliy kategoriyadir, shuning uchun uni juda keng talqin qilish mumkin. U falsafa, psixologiya, mantiq, madaniyatshunoslikda namoyon bo'ladi va ushbu talqinlarning tegishli xususiyatlarini oladi. Quyidagi maqolamizda shular haqida fikr yuritimiz.

Kalit so'zlar: Muallim, ta'lim, fan, shxs, yosh, kasb, ijtimoiy-pedagogik fikrlar, hissiy potentsial, o'qituvchilik burchi, pedagogik nutq, sub'ektiv idrok.

O'rganilayotgan mavzuning dolzarbligi nutq tushunchasining hozirgi vaqtda talqin qilishning faol bosqichida ekanligi bilan belgilanadi. "Ta'lim" kontseptsiyasi sohasi, individual tushunchalar ("ta'lim", "bilim", "a'lo o'quvchi", "talaba", "o'qituvchi", "maktab") nisbiy bilimiga qaramay, biroz o'rganilgan soha bo'lib qolmoqda¹.

"Muallim" konsepti boshqa atamalar orasida alohida o'rin tutadi: u boshqa barcha tushunchalar bilan chambarchas bog'liq bo'lib, ayni paytda ularning o'zaro ta'siri markazidir. Bundan tashqari, u ko'plab tushunchalar: "ta'lim", "fan", "shaxs", "yosh", "kasb", "ijtimoiy maqom" o'rtasida joylashgan. Ushbu konsepsiya institutsional nutqning pedagogik turining asosiy tushunchalaridan biridir: u ushbu nutqni shakllantiradi va uning ichida o'zini shakllantiradi, unda muntazam ravishda takrorlanadi.

Har qanday konsepsiya tashqi omillarga: ijtimoiy, iqtisodiy, madaniy jarayonlarga, fanning rivojlanishiga va natijada terminologiyaning o'zgarishiga bog'liq bo'lmagan muzlatilgan ruhiy shakllanish emas. Konseptsiyaning lingvistik mavjudligi asosan tilning leksiko-semantik darajasi "eng o'tkazuvchan va ekstralingvistik omillarning faol ta'siri ostida" amalga oshadi.² Shu sababli, R.A. Budagovning fikricha, so'zlar tarixini so'zlar bilan ifodalangan narsa va tushunchalar tarixidan tashqarida o'rganish qiyin va natijasizdir"³.

¹ Vasilev 2001; Karasik 2004; Lukashevich 2000 yil; Markova 2000; Stepanov 1997 yil; Tolochko 1999, 2000; Faradjev 2000.

² Volkov va boshqalar. 2004: 36

³ Budagov 1971: 241



1860-yillardagi islohotlar turli maktablarning keng tarmog'ining paydo bo'lishiga olib keldi: savodxonlik maktablari va sinfiy-kasbiy o'rta va oliy o'quv yurtlaridan tashqari, ayollar maktablari va gimnaziyalar paydo bo'ldi. Maktablarda o'quvchilar soni ko'paydi. Maktabni o'zgartirish uchun hujjatlar (dasturlar, islohot loyihalari) ishlab chiquvchi o'qituvchilarning professional uyushmalari mavjud edi. Islohotlar jarayonida chet ellik o'qituvchilarning tarjimalarini ham, rus ta'limi arboblarning asarlarini ham nashr etuvchi pedagogik jurnallar soni ko'paydi

XX asr boshlarida kitoblar umumiy nom ostida nashr etila boshlandi. Tarbiya muammolari pedagogika doirasidan chiqib ketib, keng ijtimoiy xususiyatga ega bo'ldilar: faylasuflar, tabiatshunoslar, tarixchilar, yozuvchilarning asarlarida o'qituvchining yuksak missiyasi, faoliyatining aksiologik mazmuni o'z ifodasini topdi. XIX-XX asrlar boshidagi ijtimoiy-pedagogik fikrlar keyingi yillarda ta'lim sohasidagi taraqqiyotning asosiga aylandi.

"O'qituvchi" tushunchasining hissiy potentsiali ikki guruh belgilar bilan tavsiflanadi: ijobiy va salbiy, bu o'qituvchining idealini va antiidealini ajratib ko'rsatishga imkon beradi. Umuman olganda, o'qituvchilik burchiga bag'ishlangan didaktik insholarda ijobiy baho ustunlik qiladi, bu esa o'qituvchi qanday bo'lishi kerakligi haqidagi olimlar va jamoat arboblarning fikr-mulohazalari targ'ibotiga o'rnatilgani bilan bog'liq.

O'qituvchilarning ko'plab o'ziga xos tasvirlarini umumlashtirish o'qituvchining stereotipik xususiyatlarini aniqlash imkonini beradi. Pedagogik nutqning tarbiyaviy xilma-xilligida o'qituvchining jamoaviy qiyofasi aniq salbiy ma'noga ega bo'lib, u o'quvchining sub'ektiv idrokini bo'ysunuvchi holatda va o'qituvchi shaxsiyatining kasbiy deformatsiyasining ob'ektiv tarqalishini namoyon qiladi. Shu bilan birga, salbiy xususiyatlar "o'qituvchi" tushunchasining qiymat komponentini shakllantirishga imkon beradi. Shuni ta'kidlash kerakki, o'qituvchilar va bolalar o'rtasidagi ideal o'qituvchi g'oyasidagi nomuvofiqlik ularning ta'lim jarayonidagi rollarini taqsimlash va shaxsiy, guruh, ijtimoiy yo'nalishlarni o'qituvchining "portretiga" o'tkazish bilan bog'liq. Talaba va o'qituvchi pozitsiyasidan kelib chiqqan holda o'rnatilgan pedagogik qadriyatlar o'quvchi uchun shaxsiy ma'noga ega: ular mehribonlik, bolalarga bo'lgan muhabbat, bag'rikenglik, his-tuyg'ularning namoyon bo'lishida va ayni paytda ochiqlik, o'z fanini chuqur bilish va boshqalarni o'z ichiga oladi.

Xulosa qilib aytish mumkinki, "Muallim" konsepsiyasini yanada chuqurroq o'rganish uchun pedagogik nutqning o'quv janri doirasida uni lingvistik amalga oshirish yo'llarini o'rganishni kengaytiradigan va individual muallifning o'ziga xos xususiyatlarini ochib beradigan badiiy matnlarni jalb qilish zarurdir. Bundan tashqari,



ushbu kontsepsiya va "ta'lim" kontsepsiyasining boshqa elementlari o'rtasidagi aloqalarni o'rnatish orqali tadqiqotni davom ettirish mumkin. "O'qituvchi" tushunchasining mazmuni siyosiy tizim, mafkura, ijtimoiy qadriyatlarning o'zgarishi kabi omillar ta'sirida o'zgarishi mumkinligi sababli, tushunchaning turli tarixiy davrlardagi evolyutsiyasini o'rganish ham muhim hisoblanadi.

Foydalanilgan adabiyotlar:

1. Мамасолиев, Р. А. (2021). COMMUNICATIVE AND PRAGMATIC FEATURES OF THE TEACHER CONCEPT IN GERMAN AND UZBEK LANGUAGES. МЕЖДУНАРОДНЫЙ ЖУРНАЛ ЯЗЫКА, ОБРАЗОВАНИЯ, ПЕРЕВОДА, 4(2).
2. Mamasoliyev, R. (2020). MODERN INNOVATIVE DIRECTIONS OF PEDAGOGICAL EDUCATION DEVELOPMENT. Теория и практика современной науки, (6), 16-18.
3. Mamasoliev, R. A. (2022). ANALYSIS OF SYNONYMS FOR THE CONCEPT OF TEACHER IN GERMAN AND UZBEK. Mental Enlightenment Scientific-Methodological Journal, 2022(1), 194-203.
4. Мамасолиев, Р. А. (2022, January). НЕМИС ВА ЎЗБЕК ТИЛЛАРИДА “МУАЛЛИМ” КОНЦЕПТИНИ ИФОДАЛОВЧИ ВОСИТАЛАР ҲАҚИДА ҚИСҚАЧА ТЎХТАЛИШ. In International journal of conference series on education and social sciences (Online) (Vol. 2, No. 1).
5. Adxamjonovich, M. R., & Ibroximovich, S. R. (2022). Lexico-Thematic and Linguoculturological Characteristics of the Concept Teacher. International Journal of Formal Education, 1(10), 106-110.
6. Мамасолиев, Р. А. (2023). МУАЛЛИМ КОНЦЕПТИНИНГ АХАМИЯТИ ВА ЛИНГВОКУЛЬТУРОЛОГИК ҲАВАЛАЛАРИ. О'ЗБЕКISTONDA FANLARARO INNOVATSIYALAR VA ILMIY TADQIQOTLAR JURNALI, 2(18), 994-997.
7. Adhamjonovich, M. R. (2023). Linguistic Analysis of the Etymology of the Author Concept. International Journal of Formal Education, 2(4), 10-13.
8. Rustamjon, M. (2023). TA'LIM JARAYONIDA PEDAGOGIK TEXNIKA VA NUTQ TEXNIKASINING AHAMIYATI. THEORY AND ANALYTICAL ASPECTS OF RECENT RESEARCH, 2(15), 155-162.
9. Aziz, A., & Shavkat, A. (2022). Symbol of the Paris of Inspiration. International Journal of Formal Education, 1(11), 17-20.
10. Aziz, A., & Shavkat, A. (2022). Aristocrats Sympathetic to Heine. International Journal of Formal Education, 1(10), 40-43.



11. Abdullaeva, D., & Akbarov, A. (2022). A LOOK AT THE SKY OR AN INTERPRETATION OF THE IMAGE OF THE MOON IN HAYNE'S LYRICS. *Thematics Journal of Education*, 7(1).
12. Nuraliyeva, S. (2023). USE OF WORDS IN OYBEK 'S SKILL OF ARTISTS. *International Bulletin of Applied Science and Technology*, 3(5), 18-22.
13. Shoxistaxon, N. (2023). ZAMONAVIY DUNYODA CHET TILLARINI BILISHNING DOLZARBLIGI. TA'LIM VA RIVOJLANISH TAHLILI ONLAYN ILMIY JURNALI, 3(6), 187-191.
14. Shoxistaxon, N. (2023). KICHIK YOSHDAGI BOLALARGA CHET TILINI O'RGATISH. TA'LIM VA RIVOJLANISH TAHLILI ONLAYN ILMIY JURNALI, 3(6), 182-186.
15. Shoxistaxon, N. (2023). OYBEK IJODI—YOSHLAR UCHUN MAHORAT MAKTABI. *Gospodarka i Innowacje.*, 36, 248-250.
16. Habibiloyevna, M. D. (2021). The Semantic Analysis of Slang in The Movie "School". *Journal of Pedagogical Inventions and Practices*, 3, 83-85.
17. Madazizova, D. X. (2021). Some Linguistic Peculiarities Of Slang. *Scientific progress*, 2(7), 1277-1278.
18. Xabibiloyevna, D. M. (2022). VARIOUS SCIENTIFIC APPROACHES TO 'SLANG'. *American Journal of Interdisciplinary Research and Development*, 10, 303-305.
19. Madazizova, D. H. (2016). Качества, необходимые успешному преподавателю иностранного языка. *Ученый XXI века*, (5-1 (18)), 28-29.
20. Xabibiloevna, D. M. (2023). Discourse and Discourse Analyses in Linguistics. *Best Journal of Innovation in Science, Research and Development*, 2(6), 31-36.



ПЕДАГОГИЧЕСКАЯ ТЕХНИКА И ТЕХНИКА РЕЧИ - ОСНОВА ОБРАЗОВАТЕЛЬНОГО ПРОЦЕССА

Мамасолиев Рустамжон

ФерГУ, преподаватель факультета иностранных языков

Аннотация: Это изменения, которое происходит в образовательном процессе в нашей стране, требуют ускорения сферы образования в каждом образовательном учреждении. А путь внедрения инновации всегда сложен и долог. Можно с уверенностью сказать, что основным источником инноваций в образовании в ближайшие годы станут педагогические технологии.

В статье были изучены важные аспекты педагогическая техника и техника речи в образовательном процессе.

Ключевые слова: образование, инновации, образовательный контент, технология, речь, культура, педагогическое мастерство, зрелое поколение.

Поэтапная и успешная реализация национальной программы подготовки кадров в нашей стране во многом связана с активностью педагога и повышением его профессионального престижа. Поэтому воспитание здорового и всесторонне развитого поколения зависит от уровня, подготовки и самоотверженности педагога, работающего в системе непрерывного образования, его отношения к работе по обучению и воспитанию подрастающего поколения. Учитель выполняет социальную задачу общества, в подготовке всесторонне зрелых специалистов учитель должен отвечать определенным социально-политическим, педагогическим и личностным требованиям. Поэтому педагог верит в идею самостоятельности, обладает всесторонне развитым научным мышлением, имеет соответствующее своей профессии образование, то есть глубокое знание своего предмета, мастер педагогического общения, педагогико-психологических и методических знаний. и умения, должны владеть и уметь быстро решать различные педагогические задачи, воспринимать, усваивать и оценивать ситуации. Он также должен иметь возможность выбирать наиболее целесообразные методы и средства педагогического воздействия.

Современное развитие науки, техники, производственной и технологической сфер определяет облик современного общества. Важнейшей характерной чертой современного общества является глобализация во всех его сферах. Сама по себе глобализация требует быстрого движения, немедленного получения необходимой информации, ее обработки и эффективного применения



на практике. Современная эпоха предъявляет высокие требования к учителям и ученикам. Важнейшим из этих требований является достижение эффективности урока и его качества. Реформирование и совершенствование системы образования нашей страны является одной из приоритетных задач в нынешнюю так называемую «цифровую эпоху». Это требует ответственности высококвалифицированных специалистов по обновлению учебной литературы по соответствующим учебным дисциплинам с учетом требований современного периода и последних достижений науки, внедрению в учебный процесс инноваций и образовательных технологий.

Известно, что педагогу в педагогической деятельности важно в совершенстве владеть техникой речи. Ведь главное место у педагогов начального образования занимает речь. Потому что посредством речи педагог пробуждает чувства ребенка, обеспечивает осознанное общение с учащимися, аналитически воспринимает информацию, связанную с обучением. Для этого будущий педагог должен прежде всего досконально знать секреты речи, ее влияние в общении с учащимися. Культура речи – это, прежде всего, говорение в соответствии с нормами правильного, литературного языка. Высокий уровень речевой культуры – неременная характеристика культурного человека. Долг каждого из нас совершенствовать свою речь. Для этого нам необходимо следить за своей речью, чтобы не допускать ошибок в произношении, использовании словоформ и построении предложений.

Культура речи — относительно молодой раздел языкознания. Культура речи представляет собой социальное явление, которое развивается в тесной связи с развитием общества, науки и техники, культурной и литературной жизни. По мере повышения культурного уровня членов общества их речь шлифуется и шлифуется, совершенствуясь в соответствии с правилами и нормами речевой культуры. Особое место в формировании и развитии культуры речи занимают литература, искусство, радио, телевидение и периодическая печать. В частности, важное значение в стандартизации литературного языка и разработке теории культуры речи имеет лексикография, в частности толковый, орфографический, произносительный, учебный и другие специальные словари. В широкое понятие культуры, безусловно, входит то, что называют культурой общения, культурой речевого поведения. Чтобы его освоить, важно понять суть речевого этикета.

Самое главное, педагоги должны обратить внимание на то, чтобы воспитательная деятельность была не только познавательной, но и развивающей. Также дать возможность учащимся высказать свое независимое мнение (даже



если оно ошибочное, высказать свое мнение) по поводу обсуждаемого вопроса, проблемы, изучаемой темы, в любом случае побудить их к размышлению и размышлению. важные характеристики полученного образования. Следует отметить, что любой педагог должен иметь педагогические навыки. Основой педагогического мастерства являются педагогические знания. Под педагогическими знаниями понимается целостная профессионально-личностная характеристика, определяемая способностью и готовностью выполнять педагогическую задачу в соответствии с нормами (нормами), стандартами и требованиями, принятыми в конкретный исторический период. Педагогические знания предполагают способность человека, умело работающего в сфере образования, рационально использовать весь накопленный человечеством опыт в работе по воспитанию и обучению, поэтому он должен в достаточной мере усвоить соответствующие методы и формы педагогической деятельности и отношений.

Основным показателем профессионально-педагогических знаний является ориентация на человека. Профессионально-педагогические знания включают в себя умение последовательно воспринимать педагогическую действительность и последовательно действовать в ней. Эта особенность дает возможность увидеть логику педагогического процесса в целом и вместе со всей его структурой, понять закономерности и направления развития педагогической системы, облегчить построение соответствующей деятельности.

Для изучения особенностей речи необходимо знать требования к технике речи. Эти требования заключаются в том, что речь должна быть логически правильной, ясной, красивой, яркой и актуальной. Из этих требований вытекают основные признаки речи: 1. Правильность и беглость речи. 2. Ясность и результативность речи. 3. Логика речи. 4. Чистота и выразительность речи. Правильность и беглость речи – это ее соответствие нормам литературного языка. Внимание уделяется двум аспектам: ударению и соблюдению грамматических норм. Акцент - обеспечивает правильное произношение слов. Грамматическая норма представляет собой совокупность различных правил, указывающих на осмысленность и значение речи, изменение слов в потоке речи, сочетание содержания. Ясность и результативность речи является фактором воздействия содержательной речи на слушателя. Педагог передает знания студентам на основе четких доказательств с беглостью слов и языка, а также развивает их навыки и способности.



Ясность речи учителя является условием глубокого чувства ответственности. Точность – это соответствие изучаемой темы действительности и фактам, изложенным педагогом. При определении пределов точности педагог должен уметь правильно употреблять слова, в совершенстве знать грамматику узбекского языка, уметь правильно его произносить. Логика речи - логика речи зависит в первую очередь от словарного запаса педагога, мыслительных способностей, навыков восприятия. Педагог может очень хорошо знать язык и иметь широкий словарный запас. Но если он не обладает глубоким знанием темы, о которой думает, если он не может анализировать свои знания в рамках своего мышления, искусство публичных выступлений не даст результатов. Правильное выражение слов в соответствии с высказанным педагогом предметом, сопоставление словосочетаний, предложений, текстов друг с другом, подчинение для связного выражения мысли означает, что речь логически богата.

Эффективность речи учителя считается одним из главных качеств речи, а правильность и точность, логика и чистота речи направлены на воздействие на слушателя. Эффективность речи в основном относится к процессу устной речи учителя и учитывает психическое состояние, возникающее при ее восприятии учащимися.

Чистота и выразительность речи - чистота речи учителя определяется прежде всего ее выразительностью в соответствии с нормами литературного языка. Красивая и содержательная речь учителя оценивается исходя из того, что она построена в соответствии с требованиями современного узбекского литературного языка и свободна от нелитературных языковых элементов. Элементы, разрушающие чистоту речи, это: диалектизм и варварство. Ведь хотя эти элементы и выполняют в художественной литературе определенную художественно-эстетическую задачу, они не должны использоваться в речи педагога в ходе урока и учебной деятельности. Постоянное неуместное употребление педагогом ведомственных терминов, служебных слов и выражений делает его речь неестественной и недостоверной. В результате учащиеся нарушаются в выражении идей, используемых педагогом через метод убеждения в их обучении. Чистота речи состоит в том, что она свободна от различных диалектных слов и выражается только литературным языком. Чем глубже человек знает язык и чем больше у него словарный запас, тем богаче будет его мышление. Нужно уметь уместно и эффективно использовать мудрые слова, выражения и пословицы, пословицы и цитаты.



Foydalanilgan adabiyotlar:

1. Мамасолиев, Р. А. (2021). COMMUNICATIVE AND PRAGMATIC FEATURES OF THE TEACHER CONCEPT IN GERMAN AND UZBEK LANGUAGES. МЕЖДУНАРОДНЫЙ ЖУРНАЛ ЯЗЫКА, ОБРАЗОВАНИЯ, ПЕРЕВОДА, 4(2).
2. Mamasoliyev, R. (2020). MODERN INNOVATIVE DIRECTIONS OF PEDAGOGICAL EDUCATION DEVELOPMENT. Теория и практика современной науки, (6), 16-18.
3. Mamasoliev, R. A. (2022). ANALYSIS OF SYNONYMS FOR THE CONCEPT OF TEACHER IN GERMAN AND UZBEK. Mental Enlightenment Scientific-Methodological Journal, 2022(1), 194-203.
4. Мамасолиев, Р. А. (2022, January). НЕМИС ВА ЎЗБЕК ТИЛЛАРИДА “МУАЛЛИМ” КОНЦЕПТИНИ ИФОДАЛОВЧИ ВОСИТАЛАР ҲАҚИДА ҚИСҚАЧА ТЎХТАЛИШ. In International journal of conference series on education and social sciences (Online) (Vol. 2, No. 1).
5. Adxamjonovich, M. R., & Ibroximovich, S. R. (2022). Lexico-Thematic and Linguoculturological Characteristics of the Concept Teacher. International Journal of Formal Education, 1(10), 106-110.
6. Мамасолиев, Р. А. (2023). МУАЛЛИМ КОНЦЕПТИНИНГ АҲАМИЯТИ ВА ЛИНГВОКУЛЬТУРОЛОГИКЖИХАТЛАРИ. O'ZBEKISTONDA FANLARARO INNOVATSIYALAR VA ILMIY TADQIQOTLAR JURNALI, 2(18), 994-997.
7. Adhamjonovich, M. R. (2023). Linguistic Analysis of the Etymology of the Author Concept. International Journal of Formal Education, 2(4), 10-13.
8. Rustamjon, M. (2023). TA'LIM JARAYONIDA PEDAGOGIK TEXNIKA VA NUTQ TEXNIKASINING AHAMIYATI. THEORY AND ANALYTICAL ASPECTS OF RECENT RESEARCH, 2(15), 155-162.
9. Aziz, A., & Shavkat, A. (2022). Symbol of the Paris of Inspiration. International Journal of Formal Education, 1(11), 17-20.
10. Aziz, A., & Shavkat, A. (2022). Aristocrats Sympathetic to Heine. International Journal of Formal Education, 1(10), 40-43.
11. Abdullaeva, D., & Akbarov, A. (2022). A LOOK AT THE SKY OR AN INTERPRETATION OF THE IMAGE OF THE MOON IN HAYNE'S LYRICS. Thematics Journal of Education, 7(1).
12. Nuraliyeva, S. (2023). USE OF WORDS IN OYBEK 'S SKILL OF ARTISTS. International Bulletin of Applied Science and Technology, 3(5), 18-22.



13. Shoxistaxon, N. (2023). ZAMONAVIY DUNYODA CHET TILLARINI BILISHNING DOLZARBLIGI. TA'LIM VA RIVOJLANISH TAHLILI ONLAYN ILMIY JURNALI, 3(6), 187-191.

14. Shoxistaxon, N. (2023). KICHIK YOSHDAGI BOLALARGA CHET TILINI O'RGATISH. TA'LIM VA RIVOJLANISH TAHLILI ONLAYN ILMIY JURNALI, 3(6), 182-186.

15. Shoxistaxon, N. (2023). OYBEK IJODI—YOSHLAR UCHUN MAHORAT MAKTABI. Gospodarka i Innowacje., 36, 248-250.

16. Абдилоев, Ш. О. (2023). ЎЗБЕК, РУС, ТОЖИК ВА НЕМИС ТИЛЛАРИДАГИ ЗООНИМ ФРАЗЕОЛОГИК БИРЛИКЛАРНИНГ ЎХШАШ ВА ФАРҚЛИ ХУСУСИЯТЛАРИ. IQRO JURNALI, 3(1), 156-159.

17. Абдилоев, Ш. О. (2023). ФРАЗЕОЛОГИК БИРЛИКЛАР—ХАЛҚ ҲАЁТИНИНГ ИНЪИКОСИ. PEDAGOGIK ISLOHOTLAR VA ULARNING YECHIMLARI, 1(2), 157-159.

18. Абдилоев, Ш. О. (2023). АЙРИМ УЙ ҲАЙВОНЛАРИ БИЛАН БОҒЛИҚ БЎЛГАН ФРАЗЕОЛОГИК БИРЛИКЛАРНИНГ ТУРЛИ ХАЛҚЛАРДА МАЪНО ИФОДАЛАНИШИ. BARQARORLIK VA YETAKCHI TADQIQOTLAR ONLAYN ILMIY JURNALI, 3(5), 122-128.

19. Oхonjonovich, A. S. (2023). Peculiarities of Semantics of Phraseological Units with Zoonyms. Journal of Pedagogical Inventions and Practices, 17, 98-102.

20. Oхonjonovich, A. S. (2022). GERMAN PHRASEOLOGICAL UNITS WITH A ZOONYM COMPONENT. BARQARORLIK VA YETAKCHI TADQIQOTLAR ONLAYN ILMIY JURNALI, 2(11), 239-244.



USING MODERN METHODS AND METHODS IN TEACHING ENGLISH.

Eshmirzayeva Nozima Bahodir qizi,

1 course Masters degree student, National University of Uzbekistan, Faculty of foreign philology, Linguistics (English) department eshmirezayevanozima@gmail.com

Abstract: Today, innovative pedagogical technologies are considered as the most effective tools in the educational process. They are widely used in world foreign language teaching practice. Not all active learning methods are interactive methods. When we say interactive teaching methods, first of all, the method of learning and mastering the subject among students is based on mutual communication. This article discusses the use of interactive methods in English language classes.

Key words: Language, English, independent language learning, educational technologies, project, interest, activity, interactive methods.

Today, the main focus is on the student, his personality and unique inner world. Therefore, the main goal of a modern teacher is to choose methods and forms of organization of educational activities students that optimally correspond to the set goal of personal development. In recent years, the issue of using new information technologies in schools has been raised more and more. It is not only new technical means, but also new forms and methods of teaching, a new approach to the educational process. The main goal of teaching foreign languages is to form and develop the communicative culture of schoolchildren, to teach them to learn a foreign language in practice.

Today, teaching through interactive games is becoming a tradition in schools. It is known that the lesson is conducted on the basis of various games, which ensures that students demonstrate their capabilities, concentrate, improve their knowledge and skills, and become stronger. The basis of the use of game technology is the activity that activates and accelerates the student. According to psychologists, the psychological mechanisms of playful activity rely on the fundamental needs of a person to express himself, find a stable place in life, self-control, and realize his potential. Any game should be based on generally accepted educational principles and tactics. Educational games should be based on educational subjects. In the process of games, the student is more interested in this activity than in a regular lesson and works freely. It should be noted that the game is, first of all, a method of teaching. Pupils participate in game lessons with interest, strive to win, and the teacher also provides education to the pupil through them. The student believes that he can speak, listen, understand, and write in English while playing games, he is interested.



Interactive methods help increase the effectiveness of English lessons. The main criteria of interactive education: conducting informal discussions, the opportunity to freely describe and express the educational material, the number of lectures is small, but the number of seminars is large, the creation of opportunities for students to take initiative, small group, large group, class team assignment, written work and other methods, which are of special importance in increasing the effectiveness of educational work. Interactive methods: - raising students' interest in learning English; - bringing the work of a teacher in English closer to the real conditions of life; - effective communication methods, i.e. proper formation of teacher-student and mutual communication skills; - raising the process of mastering new theoretical knowledge and practical skills to a new level; - increasing students' responsibility for the educational process. Its effectiveness is higher than traditional methods such as interactive methods of teaching, explanation, instruction and use of tools.

The task of the teacher is to create conditions for practical mastery of the language for each student, to choose such teaching methods that allow each student to demonstrate his activity and creativity. The task of the teacher is to activate the cognitive activity of the student in the process of teaching foreign languages. Modern pedagogical technologies, such as collaborative learning, project methodology, use of new information technologies, Internet resources, help to implement a person-oriented approach in the educational process, individualize and differentiate teaching, taking into account the abilities of children, their level of learning. provides. Forms of working with computer training programs in foreign language classes include: learning vocabulary; practice pronunciation; teaching dialogic and monologic speech; teaching writing; development of grammatical events. The possibilities of using Internet resources are huge. The Global Internet provides conditions for students and teachers located anywhere in the world to get any information they need: regional geographical materials, news in the life of young people, articles from newspapers and magazines, etc.

The meaningful basis of mass computerization is related to the fact that the modern computer is an effective tool for optimizing the conditions of mental work, in general, in any of its forms. The computer has one characteristic that defines its use as a tool for teaching others and as an aid in the acquisition of knowledge, and that is its inanimate nature. The machine can have a "friendly" relationship with the user and sometimes "support" him, but he will never show signs of anger and will not let you feel bored. In this sense, the use of computers is perhaps most useful in individualizing some aspects of teaching. The main goal of learning a foreign language at school is the



formation of communicative competence, all other goals (education, training, development) are implemented in the process of realizing this main goal. Communicative approach includes communication training and the formation of intercultural communication skills, which are the basis of Internet activities. Without communication, the Internet has no meaning - it is an international multinational, intercultural society, whose life is based on the electronic communication of millions of people around the world, talking at the same time - this is the number and size of the participants in it. the biggest conversation on. Attending a foreign language class for him, we create a real communication model.

Summary:

Pedagogical technology is essentially organized with the help of forms, methods and tools, increases the effectiveness of pedagogical activity and determines mutual cooperation between teachers. In addition, it ensures students' acquisition of thorough knowledge of educational subjects. forms independent, free and creative thinking skills in students. At the same time, necessary conditions are created for students to realize their potential. It is also necessary to guarantee the priority of democratic and humanitarian ideas in the pedagogical process.

References:

Kambarova Diloram Yusupovna. (2022). THE ROLE OF SPEAKING ACTIVITIES IN ENGLISH TEACHING. <https://doi.org/10.5281/zenodo.6320456>

Andreevskaya-Levenst ern JI. C. Methods of teaching French in secondary school: Textbook. - M .: Education, 1973. - 222 p.

Qambarova Dilorom Yusupovna. (2022). ON THE METHODOLOGY OF TEACHING FOREIGN LANGUAGES. American Journal Of Philological Sciences, 2(10), 12–17. <https://doi.org/10.37547/ajps/Volume02Issue10-03>

Babinskaya P. K., Leontyeva T. P., Andreasyan I. M., Budko A. F., Chepak I. V. A practical course in the methodology of teaching foreign languages: A textbook - Ed. 5th. — M.: Tetra System, 2009. — 288 p.

Bim I. L. Methods of teaching foreign languages as a science and theory of a school textbook. - M .: Russian language, 1977. - 288 p ..

Vereshchagina I. N., Rogova G. V., Yazykova N. V. Methods of teaching English: grades 1-4: A manual for teachers and students of pedagogical universities. - 4th ed. - M .: Education, 2008. - 223 p.

Dzhalalov D. D. Problems of the content of teaching a foreign language. - T .: Fan, 1987. - 110 p.



TRAINING ON THE BASIS OF INNOVATIVE TECHNOLOGIES IN THE PRE-SCHOOL EDUCATION SYSTEM.

Qohramonova Iroda Bohodir qizi

Shahrisabz Pedagogical College - teacher of the "Preschool Education" department

Abstract: Preschool education experts agree that the creation and implementation of innovative ideas in the educational system is a necessary condition for the development of a modern kindergarten. In connection with financing, the inclusion of innovative organizational solutions in the daily routine of state institutions "When money goes to a preschool teacher" significantly increases the reputation of the institution and determines the further directions of development. The introduction of innovative technologies in the educational process, taking into account the psychophysical age characteristics, is always positively perceived by preschool teachers, they easily change activities.

Key words: preschool education system, child psychology, education, modern technologies, innovations, development, innovative technologies.

The economic power of each country, the rise in the level of social and spiritual life is determined by the competitiveness of the educational system and the development of science. Therefore, in the Strategy of Actions for the further development of the Republic of Uzbekistan, the priority is to fundamentally improve the education sector, increase the quality of education, form a generation with intellectual potential, physical fitness, in-depth training of specific sciences and training of qualified personnel for various sectors of the economy. were defined as tasks, and it was planned to create an educational system that could ultimately meet the demands of today's era. Game technologies form the basis of education for preschool children. Since the leading activity of children of this age is play, it is implemented as an educational technology. The basis of the use of game technologies is the activity and imagination of children. According to the studies of scientists, the game is one of the main types of activity together with work and study. The game is defined as a type of activity in situations aimed at mastering and re-creating social experiences, and in it the control of the individual's behavior is formed and improved.

As a result of reforms in the field, the management mechanism in the preschool education system was fundamentally improved, the non-state educational service provision system was reformed, the secondary special, vocational education system was revised, the quality of training of highly educated specialists was improved.



improvement measures were strengthened, a two-level system of post-university education was introduced. The traditional way of education, which believes that its main task is to provide a certain amount of knowledge, is completely inadequate to prepare young people who can live in a rapidly changing world. Because science and technology have developed to such an extent that now a person cannot keep even the most basic concepts in his memory. Moreover, if the young people who are taking an independent step into the life of constant changes are not ready for such changes both intellectually and spiritually, they may not find their place in the world of competition. Nowadays, rich experiences have been accumulated in the educational system. For example, business games, computer-based training, individualized training, humanitarianism, cooperation, personal training, etc.

In turn, the initiative pedagogical composition Parent community, the need to improve the mechanisms of interaction of kindergarten students with their families is also important. Experts say that innovative technologies in the states are not only possible, but also necessary. However, it should be remembered that pedagogical technologies can be used in the educational process of preschool children, given several strict requirements. These include:

- Conceptuality means that the learning process should be based on a certain scientific understanding.
- Technologies belonging to the system, these technologies must have all the characteristics of the system. That is, they must be integral, logical and their elements must be components - interrelated.
- Processing - the pedagogical team should understand the possibility of setting certain goals, planning the educational process, correcting one or another moment during the work process.
- Reproducibility - the technology should be equally effective regardless of the individual teacher applied to the requirement.

Therefore, innovative technologies in preschool education are connected with game technologies. But they cannot be considered the same. Because innovations are used in different directions. A pedagogue of a preschool educational organization should have effective (subject-oriented), cost-effective (person-oriented), cooperation technologies for the principled implementation of his activities. An experienced creative pedagogue can create his own technology of "authorship" based on these methods. In this, he is motivated by his previously acquired knowledge and formed worldview. If we look at the history of the emergence of innovative pedagogical technologies, the bank of ideas has played an important role in their introduction into



the educational process. For example, the Italian doctor Maria Montessori, although her profession was not related to education, she implemented a unique educational method through her rich thinking. "The method is based on the axiom that each child is unique and requires a special approach to education. The education system consists of three parts: the teacher, the child and the environment," says his teaching.

Since preschool children are in the period of understanding through visual imagination, all new knowledge is based on visualization. Educators effectively use interactive methods as innovative pedagogical technologies with children of this age. Because by using these methods, every child can show their individual abilities; playing logical games has a great positive effect on the child's mental development; helps to form clear ideas about environmental phenomena; serves to develop the child both mentally and physically; sets children a goal and teaches them to realize it; teaches to find a solution to the problem independently when difficult situations arise. At the same time, it is possible to form the ability to freely express one's opinion in order to improve children's speech fluency.

REFERENCES:

1. State requirements for the development of elementary and preschool children of the Republic of Uzbekistan (July 4, 2018)
2. G.R. Tokhtasinova, T.I. Ormonova (2005). Intellectual psychological games in kindergarten T.: (4-5)
3. "Kitobim-oftobim" Tashkent. "Teacher" publishing house, 2008
4. Azizkho'jayeva N. N. Pedagogical technologies and pedagogical skills. Tashkent. 2006
4. Complex of psychological and pedagogical methods of early identification of children's talent (2010).
6. M. Atayev (2017). Children's rights in Islam.
7. Harmonichno pokolenie-uslovie stable'nogo razvitiya Respubliki



ENG BUYUK MEROS

Toshboyeva Hurshida Farhod qizi

Termiz muhandislik va texnologiya instituti
Qurilish fakulteti Arxitektura(turlari bo'yicha)
2-kurs ARX21 guruh talabasi

Anotatsiya: Hozirgi vaqtda tabiatdan oqilona va kompleks foydalanish muammosiga turli mamlakatlar olimlari tomonidan alohida e'tibor qaratilmoqda. Buning sababi shundaki, iqtisodiy o'sish omillari, dinamikasi, muammolarini tahlil qilish va talqin qilishga zamonaviy yondashuv – mamlakat iqtisodiy rivojlanishining asosiy maqsadi sifatida – tabiatdan foydalanishning yuksak ahamiyatini, shuningdek, jarayonni tartibga solishni nazarda tutadi. tabiiy resurslarni takror ishlab chiqarish va tabiiy muhit sifatini saqlash. “Barqaror rivojlanish konsepsiyasi” “o'sish”, “iqtisodiy o'sish”, “rivojlanish” va tabiiy muhit tushunchalarini qayta talqin qilib, tobora ommalashib bormoqda.

Kalit so'zlar: Ekologik muammolar, tabiiy omillar, Barqaror rivojlanish konsepsiyasi.

Barqaror rivojlanish konsepsiyaga muvofiq, odatda yalpi ichki mahsulot o'sishi sifatida talqin etiladigan mahsulot va xizmatlar ishlab chiqarish hajmining o'sishini emas, balki tabiiy kapital qiymatining o'zgarishini ham baholash zarur. Yaqin vaqtgacha asosiy makroiqtisodiy maqsad sifatida belgilangan YaIMning o'sishi, agar bir vaqtning o'zida tabiiy resurslar miqdorining pasayishi va sifatining yomonlashuvi, tabiiy kapitalning kamayishi kuzatilsa, umuman o'sishni ko'rsata olmaydi. Barqaror rivojlanish konsepsiyasida “barqaror o'sish”ning ajralmas qismi sifatida “tabiiy resurslardan oqilona foydalanish” konsepsiyasi alohida o'rin tutadi.

Tabiiy resurslardan oqilona foydalanish juda qiyin kategoriyadir, chunki ratsionallik faqat iqtisodiy nuqtai nazardan ko'rib chiqilmaydi va iqtisodiy samara yoki iqtisodiy samaradorlik kabi taniqli ko'rsatkichlar asosida baholanmaydi. Tabiatni oqilona boshqarishning zamonaviy talqini bir vaqtning o'zida uchta pozitsiyadan ko'rib chiqiladi: iqtisodiy, ijtimoiy va ekologik. Atrof-muhitni oqilona boshqarish inson va butun jamiyat ehtiyojlarini (ya'ni ishlab chiqarish) qondirishga qaratilgan faoliyatni ham, tabiatni saqlashga qaratilgan faoliyatni ham o'z ichiga olishi kerak. Tabiiy boyliklar. inson salomatligi va hayoti uchun ekologik toza tabiiy muhitni yaratish va saqlashga qaratilgan faoliyat. Boshqacha qilib aytganda, tabiatdan oqilona foydalanish



- bu tabiiy resurslardan tejamkor va samarali foydalanishni, ularni ko'paytirishning maqbul rejimini va inson salomatligini saqlashni ta'minlashga qaratilgan faoliyat tizimi. Bu faoliyatning barchasi tabiat qonunlarini hisobga olgan holda amalga oshirilishi muhim ko'rinadi. Ekologik va iqtisodiy manfaatlar to'qnash kelgan sharoitda, bizningcha, ustuvorlik atrof-muhitga tegishli bo'lishi kerak. Inson va tabiiy muhitning o'zaro ta'siri ekologik muvozanat tamoyillarining ustuvorligiga asoslanishi kerak. Bu, xususan, tabiiy resurslardan oqilona foydalanishning xususiyatlaridan biri: birinchi navbatda an'anaviy "frontal" iqtisodiyotga xos bo'lgan ulardan foydalanish emas, balki tabiiy resurslarni o'rganish va saqlashni qo'yadi. Tabiiy resurslardan oqilona foydalanish barqaror o'sishga bevosita ta'sir qiladi. Shunday qilib, bir tomondan, ishlab chiqarish faoliyati resurslarni o'zlashtirish samaradorligiga bevosita bog'liq. Atrof-muhitni oqilona boshqarishning asosiy tamoyillaridan biri ekologik toza xom ashyoni har tomonlama qayta ishlashdir. Tabiiy resurslardan tejamkor va samarali foydalanish rejimini, ulardan foydali mahsulotlarni maksimal darajada olish bilan ta'minlasagina, tabiiy resurslardan oqilona foydalanish deb tan olinishi mumkin. Haqiqiy ratsional tabiatdan foydalanish (ya'ni, tabiatdan foydalanish faqat iqtisodiy ko'rsatkichlarga emas, balki barcha uchta komponentga qaratilgan) tabiiy resurs salohiyatining keskin o'zgarishiga olib kelmasligi va tabiiy muhitda chuqur o'zgarishlarga olib kelmasligi kerak. Bunda tabiatni muhofaza qilish va unga eng kam zarar yetkazish talablaridan kelib chiqqan holda, tabiatga ta'sir qilishning yo'l qo'yilishi normalariga rioya qilish ustuvor vazifa hisoblanadi. Bizning fikrimizcha, tabiat va insoniyat o'rtasida ham ekologik, ham ijtimoiy-iqtisodiy ehtiyojlarni qondiradigan ana shunday uyg'un munosabatlarni yaratishning ustuvor vazifasi davlat, jamiyat va jamiyat manfaatlarini to'liq muvofiqlashtirishni ta'minlaydigan tabiatdan foydalanish mexanizmini barpo etishdan iborat. Bunday mexanizmni shakllantirish davlatning ustuvor vazifalaridan biri bo'lishi kerak. Bozorning o'zi bunday mexanizmni qurishga qodir emas. Davlat tabiiy resurslardan oqilona foydalanish me'yorlarini ishlab chiqishi, tabiiy resurslardan oqilona foydalanish tamoyillarini amaliy xo'jalik faoliyatiga tatbiq etishni iqtisodiy rag'batlantirish tizimini yaratishi, ekologik muammolarni hal qilishga qaratilgan chora-tadbirlarning amalga oshirilishini ta'minlashi va davlat nazoratini amalga oshirishi kerak. Yuqorida ta'kidlanganidek, tabiatdan oqilona foydalanishning tarkibiy qismlaridan biri ekologik qulay muhitni yaratish va saqlashdir. Buning sababi shundaki, insoniyat sivilizatsiyasining mavjudligining asosiy sharti eng boy tabiiy resurslarga ega sog'lom tabiiy muhitdir. Shu bilan birga, tabiiy muhit aholini oziq-ovqat bilan ta'minlaydi. Shu bilan birga, oziq-ovqat xomashyosining qaysi muddatda va qanday hajmlarda (zaxirada) o'sib borayotgan sayyoramiz aholisini oziq-ovqat bilan



ta'minlashini bilish juda muhimdir. Insonning va umuman jamiyatning tabiiy muhitga nisbatan noaniq munosabati mavjud: bir tomondan, yuqori sifatli va sog'lom tabiiy muhit insonning yashash muhiti bo'lib, u hayot sifatining bunday parametrlarini belgilaydi. kutish, kasallanish darajasi. Bu pozitsiyadan jamiyat tabiatga imkon qadar kamroq aralashishdan manfaatdor. Boshqa tomondan, tabiiy resurslar asosiy iqtisodiy omil bo'lib, iqtisodiy foyda ishlab chiqarish uchun xom ashyoni etkazib beradi. Bu pozitsiyadan kelib chiqib, jamiyat o'zining doimiy o'sib borayotgan ehtiyojlarini qondirish uchun mahsulot ishlab chiqarishni ko'paytirishdan manfaatdor. Tabiiy muhitning odamlar uchun ahamiyatini bunday ikki tomonlama baholash munosabati bilan qarama-qarshi maqsadlar paydo bo'ladi: jamiyat ehtiyojlarini iloji boricha to'liq qondirish, tabiiy muhitga minimal zarar etkazgan holda tovarlar va xizmatlar ishlab chiqarish. Bu qarama-qarshilik Barqaror rivojlanish konsepsiyasida ham o'z ifodasini topgan. Xususan, 8-tamoyilda shunday deyilgan: "Barqaror rivojlanish va barcha odamlar uchun yaxshiroq hayot sifatiga erishish uchun hukumatlar barqaror bo'lmagan ishlab chiqarish va iste'mol modellarini cheklashi va yo'q qilishi hamda tegishli demografik siyosatni rag'batlantirishi kerak". Dunyo aholisining yillik o'sishi, turli hisob-kitoblarga ko'ra, 1,2-1,4 foizga oshib bormoqda va BMT ekspertlarining prognozlariga ko'ra, 2030 yilda bu taxminan 8,6 milliard kishini, 2050 yilga kelib esa deyarli 10 milliardni tashkil qiladi. Bir kishi faqat ichimlik suvi bilan ta'minlash uchun o'rtacha 800 g oziq-ovqat va 2000 ml suv iste'mol qiladi. Yovvoyi o'simliklarning aksariyati o'rmonlarda uchraydi. Xususan, Rossiya o'rmonlari 1,2 milliard gektar maydonni egallagan va sayyoramizning barcha o'rmon resurslarining qariyb 25 foizini o'z ichiga olgan noyob ekologik tizimdir. Yog'och zahiralardan tashqari, ular boshqa yog'och bo'lmagan (yon) turli xil resurslarga ega: rezavorlar, o'rmon qo'ziqorinlari, yong'oqlar, mevalar, dorivor o'tlar va boshqalar, ular ulkan ijtimoiy va iqtisodiy ahamiyatga ega. Butun dunyoda, shu jumladan. Rossiyada esa tabiatning o'zi tomonidan tabiiy sharoitda etishtirilgan yovvoyi mahsulotlardan foydalanish alohida mashhurlik kasb etmoqda. Buning uchun bir qancha tushuntirishlar mavjud. Birinchidan, yovvoyi o'simliklar tarkibidagi biologik faol va tonik moddalar inson immunitet tizimiga ijobiy ta'sir ko'rsatadi va immunostimulyator va terapevtik funksional xususiyatlarga ega. Bunday moddalarga vitaminlar, oson hazm bo'ladigan uglevodlar, taninlar va pektin moddalari, organik kislotalar va mikroelementlar kiradi.

Ko'rinib turibdiki, yuqori talab Uzoq Sharqning tarkibiy tuzilmalarida ushbu sanoatning iqtisodiy jozibadorligini ta'minlaydi. Afsuski, yog'och bo'lmagan oziq-ovqat resurslarini yig'ish va qayta ishlash juda yomon rivojlangan, boy o'rmon



resurslari amalda qo'llanilmaydi: yovvoyi rezavor mevalarni yig'ish hali biologik zaxiralarning 1 foizidan oshmaydi. Shu bilan birga, yovvoyi rezavorlarning barcha xilma-xilligidan eng mashhurlari Xitoy magnoliya uzumlari, lingonberry, ko'k, klyukva va boshqalardir. Qolganlari juda kamdan-kam qo'llaniladi Shunday qilib, Uzoq Sharq hududida yovvoyi o'sadigan oziq-ovqat xom ashyosining katta xom ashyo salohiyati va undan oqilona foydalanish imkoniyati mavjud. Shu bilan birga, taklif etilayotgan oqilona foydalanish modeli aholini biologik qiymati oshgan yangi mahsulotlar bilan ta'minlash muammosini hal qiladi.

Adabiyotlar ro'yxati:

1. V.V. Dezhkin, Biological nature management (2004)
- 2 Sultonov P. Ekologiya .Toshkent.2007.
- 3 N.N. Stepakova, International scientific research, 2, 344(2017)



INSON SOG`LIG`I ENG MUHIM JIHATDIR.

Saitqulova O`g`iloy Zokir qizi
Termiz Davlat Universiteti talabasi
Tursunov Behruz Normurod o`g`li.
Termiz Davlat Universiteti o`qituvchisi
saitqulvaogloy@gmail.com
aloqa telefonlari: +998997290963
+998971916600

Annotatsiya: Inson hayoti va sog`lig`i davlat tomidan muhofaza qilinadi va unga qarshi jinoyatlar jinoiy javobgarlikka tortilishiga sabab bo`ladi.

Kalit so`zlar: sog`liqqa qarshi jinoyatlar, badanga yengil, og`ir, o`ta og`ir shikast yetkazish, qasd, ehtiyotsizlik. qinash, hayot uchun xavfli bo`lgan og`ir shikast yetkazish.

Abstract: Human life and health are protected under the roof of the state, and crimes against it are the reason for bringing criminal responsibility.

Key words: crimes against health, causing light, heavy, extremely heavy injury to the body, intent, carelessness. suffering, inflicting serious injury that is dangerous to life.

Аннотация: Жизнь и здоровье человека охраняются под крышей государства, а преступления против него являются основанием для привлечения к уголовной ответственности.

Ключевые слова: преступления против здоровья, причинение легких, тяжелых, особо тяжелых телесных повреждений, умысел, неосторожность. страдания, причинение тяжелых телесных повреждений, опасных для жизни.

O`zbekiston Respublikasi Konstitutsiyasi 25-moddasiga binoan yashash huquqi har bir insonning ajralmas huquqidir va u u qonun bilan muhofaza qilinadi. Inson hayotiga suiqasd qilish eng og`ir jinoyatdir, shuningdek, O`zbekiston Respublikasida o`lim jazosi taqiqlanadi.

Inson uning sha`ni qadr-qimmatini daxlsizdir. Insonning hayoti va sog`lig`iga qilingan har qanday tajovuzlar qonun bilan taqiqlanadi hamda jinoiy javobgarlikka tortilishiga sabab bo`ladi. O`zbekiston Respublikasi Jinoyat Kodeksining II bob. Sog`liqqa qarshi jinoyatlar bo`lib, 104-111-moddalarni o`z ichiga oladi.



Sog'liqning qisqa muddatga yomonlashuviga yoki mehnat qobiliyatining uncha uzoq bo'lmagan muddatga yo'qolishiga olib kelmagan qasddan badanga yengil shikast yetkazish o'sha harakatlari uchun ma'muriy jazo qo'llanilganidan keyin sodir etilgan bo'lsa, Jinoyat Kodeksining 109-moddasiga muvofiq -BHMning 25 baravarigacha miqdorda jarima yoki 240 soatgacha majburiy jamoat ishlari yoxud bir yilgacha axloq tuzatish ishlari bilan jazolanadi.

Jinoyat sodir etilayotgan paytda hayot uchun xavfli bo'lmagan va Jinoyat Kodeksning [104-moddasida](#) nazarda tutilgan oqibatlariga olib kelmagan, lekin sog'liqning uzoq vaqt, ya'ni kamida 21 kun, ammo 4 oydan ko'p bo'lmagan davrda yomonlashuviga yoki umumiy mehnat qobiliyatining 10 foizidan 33 foizigacha yo'qolishiga sabab bo'lgan qasddan badanga o'rtacha og'ir shikast yetkazish Oilaviy maishiy zo'ravonlik nazarda tutilgan jinoyat alomatlari mavjud bo'lmasa Jinoyat Kodeksining 105-moddasi "Qasddan badanga o'rtacha og'ir shikast yetkazish" bilan javobgarlikka tortiladi.

Jinoyat kodeksining 104-moddasi "Qasddan badanga og'ir shikast yetkazish" bo'lib, sog'liqqa qarshi jinoyatlarning og'irlashtiruvchi holati hisoblanadi. Unga muvofiq, jinoyat sodir etilayotgan paytda hayot uchun xavfli bo'lgan qasddan badanga og'ir shikast yetkazish natijasida ko'rish, so'zlash, eshitish qobiliyatini yo'qotish yoxud biron a'zoning ishdan chiqishi yoki uning faoliyati tamoman yo'qolishiga, ruhiy holatining buzilishiga yoki sog'lig'ining boshqacha tarzda buzilishiga, umumiy mehnat qobiliyatining o'ttiz uch foizidan kam bo'lmagan qismining doimiy yo'qolishiga yoki homilaning tushishi yoxud badanning tuzalmaydigan darajada xunuklashishiga sabab bo'lsa va jinoyat Kodeksning oilaviy zo'ravonlik nazarda tutilgan jinoyat alomatlari mavjud bo'lmasa, 104-moddaning 1-qismiga ko'ra uch yildan besh yilgacha ozodlikni cheklash yoxud uch yildan besh yilgacha ozodlikdan mahrum qilish bilan jazolanadi.

104-moddaning og'irlashtiruvchi holatlari ham mavjud bo'lib, 2,3-qismlari bo'yicha jinoiy javobgarlik keltirilgan. Masalan: A. ismli shaxs B. ismli shaxsni qasddan badanga og'ir shikast yetkazish oqibatida B. ismli shaxs o'limi bilan yakunlandi. Ushbu holat bo'yicha Jinoyat kodeksining 104-moddasi 3-qism "d" bandi (jabrlanuvchining o'lishiga sabab bo'lsa) bo'yicha jinoiy javobgarlikka tortiladi.

Ushbu bobning obyekti- o'zga shaxsning sog'lig'i hisoblanadi. Sog'liqqa va jismoniy daxlsizlikka qarshi jinoyatlar moddiy tarkibli bo'lib, ijtimoiy xavfli oqibatlar yuz bergan paytdan e'tiboran tamom bo'lgan jinoyat deb topiladi.

Badanga shikast yetkazilganda, aybdorning g'ayriqonuniy harakati tufayli jabrlanuvchining sog'ligiga zarar yetkazish oqibat tariqasida namoyon bo'ladi.



Aksariyat hollarda badanga shikast faol harakatni sodir etish yo'li bilan yetkaziladi, biroq nazariy jihatdan bunday shikastni harakatsizlik yo'li bilan ham yetkazish mumkin. Jinoyat huquqi nazariyasida shaxsning sog'ligiga zarar yetkazishining oldini olishga qaratilgan biron-bir harakatni bajarishi shart bo'lgan va uni qilishi mumkin bo'lgan, ammo uni bajarmagan holdagina harakatsizlik yo'li bilan sog'liqqa zarar yetkazishi mumkin deb hisoblanadi.

Sog'liqqa qasddan yoki ehtiyotsizlikdan shikast yetkazish mumkin.

Sog'liqni saqlash huquqi insonning ana shu boyligidan foydalanishda muayyan huquqlarga ega ekanligini nazarda tutadi. Shu munosabat bilan inson tomonidan o'zining sog'lom bo'lishdek subyektiv huquqini amalga oshirish chegarasining jinoyat huquqi tomonidan muhofaza qilinishi masalasi qiziqarli ekanligi shubhasizdir.

Shaxsning sog'ligiga uning roziligi bilan ijtimoiy foydali maqsadda zarar yetkazilgani jinoiy javobgarlikka tortish uchun asos bo'lmaydi. Masalan, bemorning hayotini saqlab qolish uchun uning jarohatlangan a'zosini kesib tashlash yoki tibbiy aralashuv oqibatida kishi a'zosi shak-lan o'zgaradi (oyoq, qo'lning kaltalashib qolishi va hokazo). U yoki bu a'zoni yoki to'qimalarning bir qismini muhtoj kishiga donorning roziligi bilan ko'chirib o'tkazish uchun kesib olish hollari ham shular jumlasiga kiradi.

Bunday holda shifokorning harakati ijtimoiy foydali harakat hisoblanadi. Agar bunday harakat shaxsning roziligi bilan sodir etilsa, bu rozilik kasallik varaqasida tegishli yozuv bilan qayd etib qo'yilishi kerak. Ijtimoiy indeferent, ya'ni nuqsonni yo'qotish (kosmetik operatsiya o'tkazish va hokazo) maqsadida sog'liqqa shikast yetkazish, agar u ehtimol tutilgan oqibat haqida xabardor qilingan shaxsning roziligi bilan o'tkazilgan bo'lsa, jinoiy javobgarlikka sabab bo'lmaydi.

Faqat ijtimoiy jihatdan xavfli maqsadda shaxsning roziligi bilan zarar yetkazganlik uchun jinoiy javobgarlik yuzaga keladi. Bunga harbiy xizmatdan bo'yin tovlagan boshqa shaxsning sog'ligiga shikast yetkazish misol bo'la oladi.

Shifokorlik faoliyatida sog'liqqa muayyan shikast yetkazish ba'zi hollarda ancha yirik jarohat paydo bo'lishining yoki o'limning oldini olish uchun zaruriy shart hisoblanadi. Bunday holda O'zbekiston Respublikasi JK 41-moddasi (Kasb yoki xo'jalik faoliyatiga bog'liq asosli tavakkalchilik) inobatga olinishi lozim.

Boks, kurash, futbol, xokkey, sharq Yakkama-Yakka olishuvi kabi turli sport tadbirlarini o'tkazish chog'ida ham badanga shikast yetkazilishi mumkin. Yuridik adabiyotlarda bu masalaning yechimi bir xilda hal etilmagan.

Shu munosabat bilan sport musobaqasini o'tkazish jarayonida musobaqa qatnashchisiga shikast yetkazilishi mumkin bo'lgan to'rtta vaziyatni ko'rib chiqish maqsadga muvofiqdir:



birinchi vaziyat – sport bellashuvi vaqtida o‘yin qoidalari buzilmagani holda sog‘liqqa shikast yetkazilishi. Garchi bunday harakat natijasida zararli oqibat yuz bersa ham, sportchi sport qoidasini buzish va shikast yetkazishga qasd qilmaydi. Shu bois uning harakatlari ijtimoiy xavfli va g‘ayriqonuniy deb topilishi mumkin emas;

ikkinchi vaziyat – sportchining ehtiyotsizlik orqasida o‘yin qoidalarini buzganligi natijasida sog‘liqqa shikast yetkazilishi. Bunday holda ham sportchining harakatida jinoyat tarkibi bo‘lmaydi va unga nisbatan musobaqa qoidalarida nazarda tutilgan jazolargina qo‘llanilishi mumkin;

uchinchi vaziyat o‘yin qoidasini qasddan buzish natijasida sog‘liqqa shikast yetkazilishini qamrab oladi. Bunday holda masala yuz bergan oqibatga qarab hal etiladi. Agar badanga yengil shikast yetkazish tarzidagi oqibat yuz bergan bo‘lsa, aybdor jinoiy javobgarlikka tortilmasligi lozim. Jabrlanuvchiga o‘rtacha og‘ir yoki og‘ir shikast yetkazilgan bo‘lsa, aybdorning qilmishi O‘zbekiston Respublikasi JK 111-moddasi (Ehtiyotsizlik orqasida badanga o‘rtacha og‘ir yoki og‘ir shikast yetkazganlik) bilan kvalifikatsiya qilinadi;

to‘rtinchi vaziyat – raqibning sog‘ligiga sport bellashuviga bog‘liq bo‘lmagan holda shikast yetkazilishidir. Bunday holda badanga u yoki bu og‘irlikda qasddan shikast yetkazganlik uchun aybdor jinoiy javobgarlikka tortiladi.

Badanga shikast yetkazadigan harakat juda xilma-xil bo‘lib, ularni quyidagi guruhlarga bo‘lish mumkin:

- 1) jismoniy (mexanik, termik, elektrik va hokazo) ta’sir ko‘rsatib badanga yetkaziladigan shikast;
- 2) badanga kimyoviy yoki biologik vositalar bilan ta’sir ko‘rsatish (turli kislotalar, zaharli moddalar, gazlar va hokazodan foydalanish) yo‘li bilan badanga yetkaziladigan shikast;
- 3) ruhiy ta’sir ko‘rsatish yo‘li bilan badanga yetkaziladigan shikast.

Foydalanilgan adabiyotlar ro‘yhati:

1. Jinoyat huquqi kursi III TOM M.X.Rustamboyev. Toshkent 2018.
2. Jinoyat kodeksi
3. Lex.uz
4. Jinoyat kodeksiga Sharx



ZAMONAVIY PULLIK YO'LLARNING AFZALIKLARI

Xalimov Daler Xusan o'g'li

Termiz muhandislik-texnologiya instituti Talaba

mahmudovmuhammadbey@gmail.com

Anatatsiya: Ushbu maqolada zamonaviy pullik yo'llarni afzaliklari va undan qanday foydalanish. Pullik yo'llar mamlakatda sodir bo'layotgan tirbandliklarga yechim bo'la olishi haqida yoritilgan.

Kalit so'zlar: Zamonaviy pullik yo'llar, tirbandlik, pullik yo'llarning afzaliklari.

Pullik yo'l, shuningdek, aylanma yo'l yoki pullik yo'l sifatida ham tanilgan, o'tish uchun to'lov (yoki pullik) hisoblangan jamoat yoki xususiy yo'l (hozirgi kunda deyarli har doim boshqariladigan avtomagistraldir). Bu odatda yo'l qurilishi va ta'mirlash xarajatlarini qoplashga yordam berish uchun amalga oshirilgan yo'l narxlarining bir shaklidir .

Pullik yo'llar qandaydir shaklda antik davrdan beri mavjud bo'lib, piyoda, vagon yoki otda o'tayotgan sayohatchilardan yig'im olinadi; avtomobil bilan davom etgan amaliyot va ko'plab zamonaviy pullik yo'llar faqat avtotransport vositalari uchun to'lov oladi. [4]To'lov miqdori odatda transport vositasining turiga, og'irligiga yoki o'qlar soniga qarab o'zgaradi, yuk tashuvchi yuk mashinalari ko'pincha avtomashinalarga qaraganda yuqori tariflarni oladi.

To'lovlar ko'pincha pullik plazalar, to'lov punktlari, pullik uylar, pullik stantsiyalar, pullik barlar, pullik to'siqlar yoki pullik shlyuzlarda yig'iladi . Ba'zi to'lovlarni yig'ish punktlari avtomatik bo'lib, foydalanuvchi to'g'ri to'langanidan keyin eshikni ochadigan mashinaga pul qo'yadi. Xarajatlarni kamaytirish va kechikish vaqtini minimallashtirish uchun ko'plab yo'l haqi to'lovchining transponderi bilan avtomatik bog'langan yoki haydovchilarning hisoblarini debet qilish orqali to'lovni avtomatik ravishda aniqlash uchun foydalaniladigan elektron to'lov uskunalari yordamida yig'iladi .[2]

Pullik yo'llardan tashqari, pullik ko'priklar va tunnellar ham davlat organlari tomonidan inshootlarni qurish xarajatlarini qoplash uchun mablag' ishlab chiqarish uchun ishlatiladi. Ba'zi to'lovlar infratuzilmani kelgusida ta'mirlash yoki yaxshilash uchun to'lash uchun ajratiladi yoki transport vositalari uchun ajratilmagan holda mahalliy hukumatlar tomonidan umumiy jamg'arma sifatida qo'llaniladi. Bu ba'zan markaziy hukumat qonunchiligi bilan cheklanadi yoki taqiqlanadi. Shuningdek, yo'l tirbandligi va havo ifloslanishini kamaytirishga harakat qilish uchun transport



talabini boshqarish vositasi sifatida cheklangan miqdordagi shahar joylarida yo'l tirbandligi narxlari sxemalari amalga oshirildi.[1]

Zamonaviy pullik yo'llarning afzaliklari:

❖ Vaqtni tejaydi

Pullik yo'llarning eng mashhur afzalliklaridan biri shundaki, ular boshqa yo'nalishlarga nisbatan sayohat vaqtini sezilarli darajada tejaydi. Pullik yo'llar juda silliq va sifatli bo'lgani uchun, siz ularda muqobil orqa yo'llardan farqli o'laroq, mamlakat bo'ylab tezroq sayohat qilishingiz mumkin.

Siz odamlarning pullik shoxobchalarda paydo bo'ladigan navbatlar tufayli pullik yo'llarning vaqtni tejash elementi haqida bahslashayotganini eshitgan bo'lishingiz mumkin, ammo pullik yorlig'i bilan navbatga turish yoki hatto to'xtashning hojati yo'q!

❖ Kamroq eskirish va eskirish

Pullik yo'l marshrutlari odatda juda oddiy bo'lgani uchun, shuningdek, sifatli va avtomobillar uchun qulayligi bilan e'tirof etilganligi sababli, yo'l natijasida yuzaga keladigan har qanday zarar ehtimoli ancha past. Vaholanki, noma'lum orqa yo'llarda tasodifiy chuqurchalar va tekis bo'lmagan yo'l qoplamalari bo'lishi mumkin, bu esa avtomobil shinalari uchun ozgina shikastlanishga olib kelishi mumkin.

❖ Pulni tejaydi

Pullik yo'llarning afzalliklari haqida gapirganda, pullik yo'llardan foydalanish sayohatda pulni tejashga yordam beradi deb o'ylash g'alati tuyulishi mumkin. Biroq, boradigan boshqa yo'lni ko'rib chiqayotganda, benzin narxi va pullik yo'l narxi sizni hayratda qoldirishi mumkin. Ko'pgina pullik yo'l marshrutlari sayohat vaqtini qisqartirish uchun yaratilganligi sababli, boshqa marshrutdan foydalanish sayohatingizga ancha milya qo'shishi mumkin va shuning uchun sizga yonilg'i ancha qimmatga tushadi.

❖ Xavfsizlik

“Xavfsizlik raqamlarda” degan gapni hammamiz eshitganmiz va bu boshqa holatlarga qaraganda haydashda ham xuddi shunday. Pullik yo'nalishlarda ko'proq avtomobillar foydalanishi mumkinligi sababli, agar siz tunda nosozlik bo'lsa yoki favqulodda vaziyatda to'xtashingiz kerak bo'lsa, odatda yaxshi yoritilgan maxsus yo'lakchalar mavjud. Agar siz boshqa yo'lda, qorong'uda sizga tanish bo'lmagan hududda buzilsa, o'zingizni xavfli his qilishingiz mumkin va bu potentsial xavfli bo'lishi mumkin.

❖ Oldindan rejalashtirish

Agar siz muqobil marshrutda xarita yoki Google xaritalaridan foydalanayotgan bo'lsangiz, bu ikkalasi ham ishonchsiz bo'lishi mumkin va siz boshqa yo'nalishda



keraksiz aylanma yo'lni bosib o'tishingiz mumkin. Pullik yo'l marshrutlaridagi belgilar yaxshi belgilangan va ularga rioya qilish oson, shuning uchun ham sizning o'tiradigan joyingiz yoki Google xaritalaringiz ishlamasa ham, siz muqobil yo'ldan ko'ra u erga borish imkoniyatiga ega bo'lasiz.[3]

Zamonaviy pullik yo'llar hozirda yevropa mamlakatlarida juda rivojlangan soha hisoblanadi. O'zbekistonda ham pullik yo'llarni qurilishi rejalashtirilmoqda. Yaqin yillarda O'zbekiston hududida ham zamonaviy pullik yo'llarni ko'rishimiz mumkin.

Foydalanilgan adabiyotlar:

1. Заторы на переездах //Автомобильные дороги. 2012. № 6 (967).
2. Винокуров Е.А., Джадралиев М.А., Щербанин Ю.А. Международные транспортные коридоры ЕврАзЭс: быстрее, дешевле, больше: Отраслевой обзор. Алматы: Евразийский банк развития, 2009.
3. China Toll Road. Industry Overview. China and Hong Kong Equity Research, 22 Nov. 2007.
4. <https://en.wikipedia.org/>



QANDLI DIABET KASALLIGINING TURLARI VA DAVOLASHDA QO'LLANILADIGAN USULLARI.

Shakirov Shavkat O'ktamboyevich

"Jamoat salomatligi va sog'liqni saqlashni boshqarish" kafedrası assistenti.

shakirovshavkat95@mail.com

Annotatsiya: Qandli diabet yoki qand kasalligi — bu moddalar almashinuvi buzilishi holati bo'lib, qonda qand miqdorining o'zgarishi bilan kechadi. Ushbu maqolada qandli diabet kasalligining turlari va davolashda qo'llaniladigan usullar haqida ma'lumot berilgan.

Kalit so'zlar: Endokrin kasalliklar, giperglikemiya, uglevod, yog', oqsil, insulin, genetik faktorlar.

Qandli diabet - bu bugungi kunda yuqori rivojlangan mamlakatlarda eng ko'p tarqalgan surunkali hastalik. Dunyoni hamma mamlakatlarda bunday bemorlar soni har yili ortib boryapti. Qandli diabet endokrin kasalliklari qatoriga mansub bo'lib, insulin gormoni to'liq yoki qisman yetishmovchiligidan kelib chiqadi. Natijada qonda giperglikemiya - qondagi glyukoza miqdorining davomli ortib borishi kuzatiladi.

Insulin gormoni qondagi qandni tegishlicha, energiya sifatida ishlatish yoki zaxira sifatida to'plash uchun xizmat qiladi. Qandi diabet kasalligida esa, xuddi o'sha insulin gormonini organizm yetarlicha ishlab chiqara olmaydi yoki undan samarali foydalanolmaydi. Natijada, qonda qandning miqdori normadan ko'payib, ko'z, buyrak, nerv va boshqa muhim a'zolarida turli patologik holatlar yuz beradi. Insulinning ahamiyati - Qandli diabet insulin yetishmovchiligi tufayli yuzaga keladi. Oqsil, uglevod va yog` almashinuvidagi buzilishlar bu kasallikka xosdir. Uglevodlar almashinuvda ishtirok etadigan insulin jigarda glikogenning parchalanishi, sintezi va ishlatilishini ta'minlaydi, shuningdek, uglevod birikmalarining parchalanishini oldini oladi. Oqsil almashinuvi jarayonida insulin oqsil va nuklein kislotalarni sintez qila boshlaydi, birinchisining parchalanishiga yo'l qo'ymaydi. Insulinning yog 'almashinuviga ta'siri shundaki, u glyukoza ning gepatositlarga kirish tezligini oshiradi, energiya hujayra jarayonlarini ishga tushiradi, yog'larning parchalanishini sekinlashtiradi va yog' kislotalari sintezini yaxshilaydi. Agar insulin yetarli bo'lmasa, natriy hujayralarga kira olmaydi. Kasallik surunkali davom etishi va organizmdagi moddalar almashinuvi jarayonlari (uglevod, yog', oqsil, mineral va suv-tuz almashinuvi)ning buzilishi bilan tavsiflanadi.

Qandli diabetning asoratlari organizmda asta-sekin rivojlanadi. Bemor qonda qand miqdorini nazorat qilmasa, kasallikka jiddiy ahamiyat bermasa, jiddiy asoratlar



rivojlanish xavfi yuqori bo'ladi. Oxir-oqibat diabetning asoratlari hayot sifatining yomonlashishiga, hattoki nogironlikka olib kelishi mumkin. Yurak-qon tomir kasalliklari. Qand kasalligi turli yurak-qon tomir muammolari, shu jumladan yurak ishemik kasalligi, yurak xuruji, ateroskleroz kasalligi xavfini keskin oshiradi. Agar bemor diabetga chalingan bo'lsa, uning yurak kasalliklari yoki insult bilan kasallanish ehtimoli yuqori.

Qandli diabetda quyidagi asoratlarni kuzatish mumkin: Retinopatiya 1,2; nefropatiya 1,3; kuchli og'riq sindromisiz hamda trofik yaralarsiz, periferik polineyropatiya. Og'ir darajasi uchun retinopatiyaning 2,3; nefropatiyaning 4,5 darajalari, periferik nefropatiyaning kuchli og'riq sindromi, trofik yaralar, ensefalopatiya, vegetativ neyropatiyaning og'ir darajalari, ketoatsedozga moyillik, qaytalangan komatoz holatlar noturg'un kechishi xos. Qayd etilgan asoratlar kuzatilganda og'irlik darajasini belgilash uchun insulinning va qondagi qand miqdorining ahamiyati inobatga olinmaydi

Kasallikning shakllari Qandli diabetning og'irligi jihatidan yengil, o'rtacha va og'ir bo'lishi mumkin. Ushbu kasallikning to'rtta asosiy klinik shakli mavjud:

- 1-tip qandli diabet (insulinga bog'liq). 35 yoshgacha bo'lgan odamlarda va yosh bolalarda uchraydi. Insulinning tabiiy ishlab chiqarilishi butunlay to'xtaydi, shuning uchun uni doimiy ravishda inyeksiya orqali yuborib turiladi.

- 2-tip qandli diabet (insulinga bog'liq bo'lmagan). U qirq va ellik yoshdan oshgan odamlarda uchraydi, uning paydo bo'lishining sababi to'qimalarning insulinga anormal sezgirligidir. Bunday diabetda shakarining o'zlashtirilishi qiyin kechadi, insulinni inyeksiya orqali yuborish talab qilinmaydi.

- Simptomatik (ikkilamchi) qandli diabet. Boshqa kasallik tufayli paydo bo'ladi (masalan, oshqozon osti bezi kasalliklari). Shuningdek, dori-darmonlarni uzoq muddat qo'llash, genetik patologiyalar tufayli ham yuzaga kelishi mumkin.

- Bolalik davrida noto'g'ri ovqatlanish tufayli yuzaga kelgan qandli diabet. Ko'pincha tropik mintaqalarda yashaydigan odamlarda uchraydi.

Qandli diabetning har ikkala turida ham davolashdan asosiy maqsad iloji boricha qondagi qand miqdorini sog'lom kishilardagi ko'rsatkichga yaqinlashtirish, ya'ni kompensatsiya holatiga erishishdir. Qondagi qand miqdorini me'yorida saqlab turishning asosiy yo'li qondagi glyukozani iloji boricha tez-tez aniqlash; bunday nazorat Qandli diabetning insulinga bog'liq 1 turida juda zarur. Uy sharoitida mustaqil holda qondagi glyukoza miqdorini aniqlashda maxsus reaktiv qog'ozlardan foydalanish mumkin. Buning uchun ukol igna yordamida barmoqdan bir tomchi qon reaktiv qog'ozga olinadi (qon qog'ozni bir chetidagi chiziqchalarga tushiriladi). Bir daqiqadan



so'ng qog'ozdagi qon paxta bilan artib tashlanadi va yana bir daqiqa o'tgach, reaktiv qog'oz rangi shkala bilan solishtiriladi. Rangi eng yaqin bo'lgan shkala ko'rsatkichi shu qondagi glyukoza miqdorini mmol/l (mg%) da ifodalaydi. Xuddi shunday usulda uy sharoitida siydikdagi qand miqdorini ham bemorlarning o'zlari mustaqil maxsus reaktiv qog'ozlar yordamida aniqlashlari mumkin. Agarda qonda yoki siydikda glyukoza miqdori baland bo'lsa, darhol tegishli davo muolajalarini amalga oshirish lozim. Bulardan tashqari, bemorlar tana vaznlarini ham haftada bir marotaba nazorat qilishlari hamda uni o'z bo'yi, yoshi va kasbiga mos bo'lgan me'yorda saqlab turishlari kerak.

Xulosa: Surunkali, uzoq yillar davom etadigan ushbu kasallik muhim ta'na a'zolari, to'qima va qon tomirlarni zararlaydi va ularga o'zining asoratlarini ko'rsatadi. Eng avvalo bu asab tizimi faoliyatida ko'rinadi. Oyoq-qo'llar qaqshab og'riydi, yaxlaydi yoki qiziydi. Og'riqni sezish pasayadi, polineuropatiya deb ataluvchi kasallik asorati rivojlanadi. Buyrak faoliyatini izdan chiqaradi, natijada buyraklar o'z vazifasini bajarolmay qoladi. Ko'zning ko'rish qobiliyati pasayadi, organizm immun holati pasayishi oqibatida terida yiringli yaralar jiddiy kasalliklar (og'riqsiz kechuvchi miokard infarkti va boshqalar) oyoqlarda esa qorason rivojlanadi. Ko'rinib turibdiki, qandli diabet o'zining asoratlari bilan xavfli.

Foydalanilgan adabiyotlar:

1. Ismoilov S.I. Endokrinologiyadan tanlangan ma'ruzalar. –Toshkent, 2005.-B. 105-183.
2. Матохина З.П. Основы физиологии питания, гигиены и санитарии. Учебник. Москва, 2002. –С. 198-233.
3. Winterbourn CC, MundayR. Glutathione-mediated redox cycling of alloxan. *BiochemPharmacol.* 1989; 38(2):271-277. [https://doi.org/10.1016/0006-2952\(89\)90037-3](https://doi.org/10.1016/0006-2952(89)90037-3)
4. Salomatlik kutubxonasi. // Ilmiy jurnal.-Toshkent, 2015. - 23 b.



THE ARTISTIC-AESTHETIC FUNCTION OF NOMINATIVE, INFINITIVE AND VOCATIVE SENTENCES AND THEIR PLACE IN ARTISTIC TEXTS

Erkinova Maftuna Elmurod qizi

3rd year student of Andijan State University, Faculty of Philology

Abstract: It is known that the concept of a sentence is inextricably linked with the concept of person, number, and time. Also for nominative sentences this idea should be applied. In existing literature, intonation completeness is shown as the basis for the formation of a word or phrase in a sentence.

Key words: nominative sentence, infinitive sentence, vocative sentence, apostrophe, emotions.

INTRADUCTION

One of the main features of the sentence is intonation completeness. But it is the most important another sign is predicativeness. And predicativeness is not without concepts of person-number and time. From a philosophical point of view what action takes place at a certain time.

MAIN PART

So, the concept of time is reflected in nominative sentences is enough. But the tense of the nominative sentence is before that or related to the tense of the sentence that follows will be They mostly exist in modern times subject, represents events (Nominative sentences do not have a negative form, if used with a negative form, its character changes. Nominative sentences are often expressive because they are short, concise and descriptive in nature. Nominative sentences to artistic style characteristic, serving as a separate stylistic tool does. Nominative clauses and the associated landscape are sometimes so impressive that it seems as if both the reader and the writer feel as if they are directly participating in that scene.

It is known that nominative sentences are divided into two types depending on their logical-grammatical characteristics. Availability and demonstrative sentences. To sentences expressing existence expressivity in expressive sentences will be strong.

There are many ways in which sentences are called infinitives similar to nominative sentences. The main difference between them is complement and case expansion or non-expansion. Since the name of the action is a verb form, it is natural that the sentence expressed by this word expands with case and complement. This feature is nominative not specific to the sentence. There is another difference between the two sentences in their scope. There are a lot of nominative sentences in speech,



especially in artistic language infinitive sentences are rarely used. Nominative and infinitive sentences from each other with respect to subtractive signs, their unifier, that is, there are many signs of similarity. The clause used after infinitive clauses is mostly in the form of a rhetorical question, or a direct protest, means anger or joy, joy. This case of infinitive sentences is strongly emotional shows that it has an expressive character.

In terms of structure, vocative sentences do not differ from imperatives. Therefore, cases of mixing vocative sentences sometimes with imperative, and sometimes with nominative sentences are visible. However, vocative sentences are distinguished by the fact that they reflect all the signs characteristic of a sentence, and they differ from the nominative sentence by the meaning they express. That is, nominative sentences are subjects and events such meanings as confirmation of existence, showing vocative sentences express feelings and emotions.

CONCLUSION AND DISCUSSION

The main function of nominative sentences is speech emotionality, expressiveness is to serve for imagery. In general, infinitive sentences are short, concise speech forms that express the speaker's subjective view of reality reflects a strong emotional state. This type of sentence is not a separate form of a one-syllabic sentence, but a form that differs from a nominative sentence by some features.

LIST OF REFERENCES

1. H.Jamolxonov. Hozirgi o`zbek adabiy tili. Toshkent, "Talqin", 2005.
2. Sh.Rahmatullayev. Hozirgi adabiy o`zbek tili. Toshkent, "Universitet", 2006.
3. R.Yunusov. O`zbek tilidan praktikum. II qism, 2006, TDPU.
4. U.Tursunov, J.Muxtorov, Sh.Rahmatullayev. Hozirgi o`zbek adabiy tili. - T., "O`zbekiston", 1992.
5. Q.Safayev, R.Yunusov. Hozirgi o`zbek adabiy tilidan ma`ruza matnlari (Morfologiya). Toshkent, 2000.
6. M.Asqarova. Hozirgi o`zbek adabiy tilidan ma`ruza matnlari (Sintaksis). Toshkent, 2000-yil.



O'zbek davlatchiligi tarixida Termuriylar o'rni va diplomatsiyasi TerDu tarix fakulteti talabasi Akbarov Muzaffar

Annotatsiya: Ushbu maqolada O'zbek davlatchiligi tarixida o'chmas iz qoldirgan A.Temur va Temuriylar davlatining asosan ilm-fan va bir qancha mamlakatlar bilan olib borgan diplomatik aloqalari haqida qisqacha bayon etilgan.

Kalit so'zlar: sivilizatsiya, Rum, Diplomat.

Annotation: In this article, A. Temur, who left an indelible mark in the history of Uzbek statehood, and the diplomatic relations of the Timurid state with several countries are briefly described.

Key words: civilization, Rum, Diplomat.

O'zbek davlatchiligi tarixiga nazar tashlar ekanmiz, uning naqadar qadim zamonlarga va o'ziga xos bo'lgan boshqaruv tizimiga ega bo'lganligini ko'plab ilmiy tadqiqotlar va manbalar orqali ko'rishimiz mumkin. Shubhasiz har bir davlatning o'z boshqaruv shakli va unga qo'shni bo'lgan mamlakatlar bilan aloqalar olib borganligi barchamizga sir emas. Shunday boshqaruv tizimiga ega va ko'plab mamlakatlar bilan bo'lgan iqtisodiy-ijtimoiy, siyosiy sohalarda faoliyat yuritgan, davlatchiligimiz tarixida o'chmas iz qoldirgan, shu bilan bir qatorda ikkinchi Renessans asoschisi sanalgan sulola bu Temuriylardir.

Sulola tarixiga nazar tashlar ekanmiz, bunda avvalo A.Temur (ko'plab manbalarda Grand Temurbek va Sohibqiron deb nomlangan.) nomi bilan bog'laymiz. Mo'g'ul bosqinchilari tomonidan yurtimiz zabt etilgandan so'ng, xalqimiz tarixida to'rtinchi bor qaramlik davrini boshdan kechirdi. Mo'g'ul bosqinchilari yurtimizning yashnab turgan obod dehqonchilik markazlarini vayron qildi. Ilm ma'rifatga katta ziyon yetkazdi. Mintaqamizda 150 yil davom etgan mo'g'ullar davrida barcha sohalar rivojlanishdan to'xtab qolgandi. Ammo mamlakat ichkarisidan siyosiy kuchlar yetishib chiqmoqda edi. "1370-yil 9-aprelda nufuzli amirlardan Shayx Muhammad Sulduz, Kayxusrav Xuttaloni, Dovud dug'lot, Shayx Muhammad, Uljoytu Apari hamda boshqa amirlar tomonidan A.Temur hokimyatini bir ovozdan tan olinadi. Bu paytda A.Temur endigina o'ttiz to'rt yoshga kirgandi".¹ Juda og'ir sharoitda siyosiy kurash maydoniga kirib kelgan Sohibqiron davlatni markazlashtirish uchun harakatni boshlaydi. Tabiiyki bu jarayon oson emasdi. Mamlakat ichkarisida unga qarshi bo'lgan kuchlar ko'p edi. Jumladan "Temur tuziklarida" bayon etilishicha "A.Temur va Amir Husayn o'rtasidagi vaziyat yaxshi bo'lmagan. A.Temurni qaynog'asi A.Husayn uni bir necha marta o'ldirishga harakat qilganligi va uddasidan chiqa olmasdan undan kechirim so'rash maqsadida hatto Qur'onni qo'lga olib uch marotaba qasam ichgan".² Manbalarga nazar tashlaydigan bo'lsak bundan tashqari bir qancha sarkardalar unga



xiyonat yo'lini tutgan. Lekin ularni A.Temur bir necha marotaba kechirgan. Misol tariqasida "Hirot hukumdori Alibek va amir Vali birgalashib Sabzovorga lashkar tortdilar va uni egallab oladilar. A.Temur bu vaqtda katta judolikni boshdan o'tkazgandi. Uning qizi og'ir dardga chalinib, olamdan o'tgandi. Shunday bo'lsa-da A.Temur katta qo'shin to'pladi va Alibek tomonga yura boshladi. Jangda o'z askarlari yengilayotganini ko'rgan Alibek A. Temurning oldiga odam yuborib: "Lashkarni qaytarib bizga omonlik bering, men ertaga tashqari chiqib sizning huzuringizga boraman"³ deb qasam ichadi.

Bundan yaqqol ayonki hokimyatga kelish va uni boshqarish oson bo'lmagan. A.Temur davlatni yuksak darajaga ko'tarish, mamlakatni butun dunyo siyosiy, iqtisodiy, madaniy markazga aylantirishni o'ziga bosh maqsad qilib qo'ygan edi. Ana shu tashqi faoliyat bilan bog'liq amaliy tadbirlarni o'sha davr uchun tabiiy va zarur bo'lgan harbiy yurishlarsiz tasavvur qilib bo'lmasdi. XIV asrning 80 yillarida Eronning, 90-yillarida esa Armaniston, Gruziya, Ozarbayjon, Shimoliy Hindiston Amir Temur tomonidan bo'ysundirildi. Lekin bosib olgan hududlarda obodonchilik ishlarini olib bordi va egallangan hududlarga o'sha hududda hurmatli sanalgan insonlarni qo'yib ular bilan aloqalar olib bordi. Albatta bu qadar ulkan hududni yagona markaz atrofida birlashtirish va uni boshqarish mushkul edi. Lekin Sohibqiron buni uddasidan chiqdi. Uning mamlakatni boshqarish usullari, qonun qoidalari, amaldorlarni tayinlash, qo'shin tuzish va uni boshqarish to'g'risida Temur tuziklari muhim manba hisoblanadi. A.Temur juda kuchli diplomat hisoblangan. U ko'plab mamlakatlar: jumladan Rum, Ispaniya,Fransiya va boshqa hududlar hukumdorlari bilan diplomatik aloqalar olib borgan. Lekin Rum hukumdori Boyazid Yildirim bilan bo'lgan munosabat iliq emas edi. Bir qancha xatlar almashinuvidan so'ng ham munosabat yaxshilanmadi,aksincha ikki o'rtada urush kelib chiqadi va bunda A.Temur g'alabaga erishadi. Usmoniylar ustidan qozonilgan g'alaba Ispaniya,Fransiya va boshqa davlatlar uchun juda katta yengillik bo'lgan. Shu voqeadan so'ng davlatlar o'rtasidagi munosabatlarda elchilik aloqalar mustahkamlangan. Shunday elchilardan biri Rui Gonsales De Klavixo edi. Uning "Amir Temur Ispaniya elchisi nigohida" nomli kitobida quyidagi so'zlar uchraydi: "Amir Temur Kastilya va Leon qiroli Don Enrki III, Fransiya qiroli Charl VI,Angilya qiroli Genrix IV saroylariga elchilar yuborib,mutanosib ravishda Ispaniyalik,Fransiyalik,Angilyalik,Xitoylik va boshqa bir qator - jami yigirmadan ortiq xorijiy davlat elchilarini o'z saltanatida qabul qilganligi haqida atroflicha bayon etilgan ko'plab tarixiy va ilmiy asarlar bu fikrni yaqqol tasdiqlaydi"⁴. Ko'rinib turibdiki A. Temurning boshqa mamlakatlar bilan olib borgan siyosati nihoyatda keng bo'lgan. Bunday siyosat natijasida iqtisodiy-ijtimoiy, madaniy



sohalarda katta yutuqlarga erishilgan. Bundan tashqari A.Temurning avlodlari ham elchilik munosabatlari, iqtisodiy-siyosiy aloqalarda faol bo'lishgan. A.Temur Xitoy tomon yurishi chog'ida to'satdan vafot etishi mintaqadagi vaziyatni o'zgarishiga sabab bo'lsa-da, uning vorislari ilm-fan va turli sohalarda rivojlanishdan aslo chekingani yo'q. Qayd etmoq lozimki fan va madaniyatning rivojlanishiga Temuriylar namoyondalari barchalari o'z hissasini qo'shganlar. Amir Temur, Shohrux, Ulug'bek, Sulton Husayn Boyqaro, Qutlig' Turkon og'o, Gavharshodbegim singari temuriy shahzodalar va malikalar tomonidan bir qancha madrasalarning bunyod etilishi, shubhasizki ilm-fanga e'tibor yuksak bo'lganligidan darak beradi. Temuriylarning ilm-fanga madaniyatga rag'batini shu qadar bo'lganki, Zahridin Muhammad Bobur va uning avlodlari Hindistonda hukmronlik qilgan davrda mamlakatning madaniy taraqqiyotida o'chmas iz qoldirdi. Boburiylar tomonidan bunyod etilgan Toj mahal bugungi kunda ham jahon ilm ahlini hayratga solib kelmoqda. Aniq fanlar rivojida temuriylar orasida hissa qo'shgan buyuk siymolardan biri bu- Mirzo Ulug'bekdir. U tomonidan tashkil etilgan Ulug'bek akademiyasini olsak u yerda olimlar, astranomlar, matematiklar faoliyat ko'rsatgan. Shaxsan Ulug'bekning o'zi ham astronomiya borasida ulkan ishni ya'ni o'sha davr uchun murakkab bo'lgan 1018 ta yulduzning ekliptik sistemasidagi vaziyatni aniqladi. O'sha davr sharoitidan kelib chiqib aytadigan bo'lsak, uni buyuk kashfiyot demay boshqa ilojimiz yo'q.

Xulosa o'rnida shuni qayd etmoq lozimki, A.Temur tuzgan Temuriylar davlati va uning mintaqa ijtimoiy-iqtisodiy, siyosiy, madaniy, ma'rifiy hayotdagi o'rni shu bilan bir qatorda jahonda Temuriylar nufuzi baland hisoblanadi. Mintaqada A.Temur boshchiligida ikkinchi renessansga qadam tashlanishi va buni dunyo sivilizatsiyasiga ta'siri kuchli bo'lgan. Bugungi kunda Temuriylar ilmiy merosini o'rganish nafaqat mintaqada balkim, jahonda katta qiziqish bilan o'rganilayotganligi barchamizga ma'lum.

Foydalanilgan adabiyotlar.

1. Azamat Ziyov "O'zbek davlatchiligi tarixi" T-2000 yil, 159-bet.
2. Temur Tuziklari T- 2011 , 43-bet.
3. Yusupov Dilshodbek "Amir Temur va Qasamxo'r amirlar" TerDu gazetasi 4(350)-son 17-may 2022-yil.
4. Rui Gonsales De Klavixo "Amir Temur Ispaniya elchisi nigohida" Zamin nashr-2019-yil, 4-bet.



Usmon Azim hikoyalarida obrazlar tabiati

O'rolova Mohichehra

Termez davlat universiteti 2- bosqich talabasi

Ilmiy rahbar: **Hafizova Feruza**

Annotatsiya: Maqolada Usmon Azim qalamiga mansub ayrim hikoyalar va ularda obrazlarning o'rni va turlari haqida mulohaza qilinadi.

Kalit so'zlar: detal, shakl, mavzu, psixologik, tasvir, hikoya, mazmun, nutq, portret.

Ma'lumki, har qanday badiiy asar asosini tashkil qiladigan obraz tushunchasi qadimgi davrdan to hozirga qadar badiiyatning muhim belgisi bo'lib kelgan. Zero, badiiy obraz barcha san'at asalarining o'ziga xos xususiyatini belgilovchi vositadir. "San'atkor badiiy obraz vositasida dunyoni anglaydi, o'zi anglagan mohiyatni va o'zining anglanayotgan narsaga hissiy munosabatini ifodalaydi. Shu ma'noda obraz adabiyot va san'atning fikrlash shakli, usuli sanaladi, – deb yozarkan D.Quronov obrazni shunday ta'riflaydi: – Badiiy obraz borliqning (undagi narsa, hodisa va b.) san'atkor ko'zi bilan ko'rilgan va ideal asosida ijodiy qayta ishlanib, hissiy idrok etish mumkin bo'lgan shaklda ifodalangan aksidir".

Har qanday adabiy asarning tasvir obyektini – Inson, umuman hayot – tabiat va jamiyat hodisalaridir. Shunga ko'ra, san'at asarining bosh predmeti insondir deb qaraladi. "San'atdagi eng oliy predmet inson hisoblanarkan, demak, "obraz" atamasi insonga (badiiy asardagi insonga) nisbatan qo'llanilishi ma'quldir. Obraz badiiy to'qima yordamida yaratilgan, estetik qiymat kasb etgan inson hayotining umumlashma va ayni chog'da, aniq manzarasidir – deb yozgandi rus olimi V. Bilenskiy. Hozirgi zamon adabiyotshunosligida obraz desa nafaqat inson, balki unda jonli va jonsiz predmet ham tushuniladi. Badiiy asarda inson ham, tabiat ham, butun olamdagi hodisalar barchasi avvalo obraz va tasvir yaratish vositasi sifatida muhim. Shu jihatdan Usmon Azim nasrida asosan inson obrazi, ma'lum bir ijtimoiy toifa vakili, turli kasb egalari – obraz yoki qahramon sifatida tanlab olinadi. Hayotning badiiy aksi eng avvalo hayotiy xarakterdan badiiy xarakter yaratishda namoyon bo'ladi. Buning natijasida esa inson shaxsiyati orqali badiiy xarakterning umumbashariy, tarixiy, xalqaro hamda milliy qirralari yuzaga keladi. Ijodkor badiiy obrazni turli ruhiy, tarixiy va turli davlar girdobiga tashlaydi va bu orqali obraz xarakteriga xos jihatlarni yoritib beradi. L.I.Timofeev badiiy xarakterni yuzaga keltiruvchi bir qancha jihatlarni sanab o'tadi. Masalan: portret, qahramonning ta'rifi va tavsifi, sharoit, qahramon nutqi, turli tarixiy,



siyosiy, ijtimoiy va ruhiy vaziyatlar, narsa, hodisalar; qahramon holati, uning boshqalar bilan aloqasi, munosabati, iztiroblari, fikr-o'ylari, birgina badiiy xarakterda mavjud bo'lishi zarur. Ushbu jihatlardan xarakter tugal va mukammal bo'lishi mumkin. Badiiy xarakter ijodkor estetik idealining obrazli ifodasidir. Unda ijodkor dunyo qarashi hamda ijodiy metod yo'nalishi ham yetakchi mavqeni egallaydi. Badiiy xarakterni izohlar ekanmiz, badiiy xarakter hayotiy xarakterning bevosita aksi bo'lib qolmay, balki, real odam xakteri bilan yozuvchi subyektiv fikr-o'ylarining umumlashmasidir. Adabiyotshunoslikda qo'llaniladigan "personaj", "obraz", "tip", "xarakter" atamaları anglatadigan tushunchalar biri ikkinchisiga chambarchas bog'liqdir. Lekin ularni o'zaro ajratib turadigan ayrim farqlari mavjud. "Obraz" bu asardagi barcha insonlar hayoti tasviri (bosh qahramon, asosiy obraz, epizodik obraz) tushuniladi. Asarda iroda yo'nalishi hamda individual ruhiy hususiyatlar bilan biri ikkinchisidan ajralib turuvchi asar syujetida "katta yuk" tashuvchi shaxslargina xarakter bo'ladi.

Shu jihatdan qaraganda Usmon Azimning "Birovning umri" hikoyasidagi Panji polvon, "Sevgi" hikoyasidagi Abdurahmon, "Bir dasta qizil gul" hikoyasidagi Jamila G'afurovna, "Xodimlar bo'limi boshlig'i" hikoyasida Muyassar Qodirova obrazlari hayotda uchraydigan, lekin yozuvchining o'y-fikrlari, qayg'u-dardlari, ichki kechinmalari bilan yo'g'rilgan, bir so'z bilan aytganda estetik idrokning obrazli ifodasi sifatida yaratilgandır.

"Siz bilmaydigan zamonlarda" hikoyasida xalqning yurtning ahvolidan so'ylagan baxshi Elomon baxshi obrazi asosiy o'rinda turgandek bo'ladi. Lekin hikoyada voqealar rivojida adib asosiy bosh obraz sifatida Haqqul baxshi obrazini kiritadi. Hikoyadagi kuchli dramatism haqiqatgo'y, to'g'riso'z Haqqul baxshi va oqko'ngil, samimiy Elomon baxshi o'rtasida kechadi. Haqqul baxshi, "Rostini aytmoq – tariqat, otam ham , enam ham – haqiqat", deydi. Xalqning kutgani, Elomon baxshining topgani Alpomish emas. U – Yolg'on. U – Sarob bo'ladi. Hikoya konflikti ham Elomon baxshining o'y kechinmalarida yuz beradi. Lekin u o'zini Alpomish deb tanitishdan charchamaydi. Kuyib xor bo'lgan el Yolg'onning etagidan tutadi. Uni tavof qiladi alp deb. "Yurtga Alpomish qaytdi!.." degan o'tirik har yerda o'rmlaydi. Haqqul baxshining shubha-gumonlariga birov qayrilib qaramaydi. Dasti uzun, lashkari ko'p Yolg'on Haqqul baxshini Oynako'lning yoqasida bo'g'izlaydi. Hikoya xotimasida to'g'riso'z, jasur baxshining joniga qasd qilganlar topilmaydi. Biroq o'tmishda qolgan baxshichilik an'anasini yozuvchi butun vujudi bilan ularning qo'rqmas, botir va haqgo'y va o'z el-yurtini ulug'lovchi bo'lganligini mazkur obraz misolida tasvirlaydi. Hikoyada Alpomish taqdiri bilan bog'langan syujetning Elomon baxshiga xos yangi bir variantining qisqa bayoni keltirilgan bo'lib, unda Alpomishning tirikligi,



u hamisha xalq bilan birga bo'lishi orzu etiladi. Demak, mazkur hikoyada ham Usmon Azim katta bir g'oyaviy maqsadni, ya'ni xalq qahramonlari xalq bilan birga bo'lgan mamlakatda poklik, to'g'rilik, jasorat, adolat qaror topishini ta'kidlaydi. Bir qarashda hikoya "Baxshiyona" she'riy to'plamidagi baxshilar obrazini yodga soladi. Aytish mumkinki, shoir sifatida "Baxshiyona"dagi asosiy g'oyalar Usmon Azimning nosirligida yana ham to'yintirilgan va o'ziga xos badiiy bir mukammal asar yaratilgan.

"Siz bilmaydigan zamonlarda" hikoyasida **Haqqul baxshi** va **Elomon baxshi** obrazlarini uchratsak, adibning "Alpomish va Qorajon" hikoyasida **Xoliyor** baxshining aytimlari, butun dardlari, uning elparvarlik, yurtsevarlik fazilatlari haqida o'qiymiz. Hikoya dostonidagi Alpomish va Qorajon do'stligi haqida, shu ikki do'st haqidagi dostonini el o'rtasida kuylashi va turli millatga mansub xalq vakillarining doston qahramonlari taqdiriga munosabatini ifodalash orqali shoir muqaddas do'stlik tuyg'ularini yorqin bo'yoqlarda tasvirlashga erishadi. Umuman, adib asarlarida baxshilar obrazi alohida bir mehr bilan tasvirlandiki, bunda adibning chindan ham "Alpomish" dostoniga, baxshichilikka bo'lgan ishtiyoqi mevasi bo'lishi mumkin. Usmon Azimning ushbu nasriy asarlarida syujet o'zaklarining o'zaro yaqinlikdan kelib chiqib, ijodkor faqat bir xil qahramonlar taqdirini qalamga olgan hamda bir xil mavzudagi voqealarni tasvirlaydi, degan fikr ko'pchilikning xayoliga kelmasligi mumkin. Chunki uning ijodida tasvirlangan qahramonlar bir jarayon atrofida harakat qilsalar-da, ularning tevarak-atrofdagi va jamiyatdagi odamlarga bo'lgan munosabatlarida, ma'naviy dunyosini bir-biri takrorlamaslik darajasidagi rang-baranglik mavjuddir. Bu esa yozuvchining badiiy ijodda poetik so'zni his qilish darajasi nihoyatda teranligini anglatadi. Hikoya qahramoni ma'naviy olamining shakllanishi uning ijtimoiy hayotdagi mavqei va unga odamlarning o'zaro munosabati muhim omil bo'lib xizmat qiladi.

Usmon Azimning shov-shuvli zamonaviy mavzudagi hikoyalarida biri "Sevgi" hikoyasidir. Hikoya qahramoni – **Abdurahmon**; u Chaganada yurgan oddiy qishloq bolasi edi. Bolalar uyida tarbiyalanadi. Ammo armiya hayoti uning taqdirini o'zgartirib yuboradi. Hikoya Abdurahmon rus o'lkasiga harbiy xizmatga ketib, u yerda chorak asr qolib ketganligi bayoni bilan boshlanadi. O'z o'lkasiga qaytish xohishi bo'lmaganligini esa ijodkor shunday tasvirlaydi: "Abdurahmon Chaganada voyaga yetgan. "Tug'ilib, voyaga yetgan" deb yozmayotganimizning sababi shundaki, uning qayerda tug'ilganini hech kim, hatto o'zi ham bilmaydi. Voyaga yetgan joyi esa aniq — Chagana, bolalar uyi, maktab, stadion, ularga eltadigan ko'chalar, ko'chalar chetidagi tuproq tomli pastqam uylar, allaqanday noqulay tarzda muvozanat



saqlab turgan devorlar, devorlar ortidagi daraxtlari bir-biriga mingashgan bog'lar... Shu...".

Hikoyada u yigirma besh yil yashagan joyi, rus mentaliteti bilan bog'liq joylar tasvirlanadi. Asarning boshlanishida uning xoriydagi hayoti, u yerdagi insonlar; ayollar, erkaklarning bir biriga munosabati, kechalari ichimlik oqibatida ayol-erkaklarning bir birining uyida tunab qolishidan tortib, ertasi kuni hech nima bo'lmagandek, yana ish-yumushlarini davom ettirib ketaverishi, barcha ayblarni esa shunchaki shaytonga ag'darishi keltiriladi. Abdurahmon o'tmish haqida xotirlar ekan uning o'y xayollariga mehribonlik uyidagi ilk muhabbati Salima, murg'ak qizni nomusini toptamoqchi bo'lgan mehribonlik uyi tarbiyachisi Shoberdiyevning jirkanch qilmishlari gavdalanadi. Abdurahmon bu achchiq xotiralar haqida o'ylamaslikka ahd qiladi. "Abdurahmon Sag'ir bolaligi diliga joylangan bir hushyor tuyg'udan kelib chiqib, taqdir bilan o'ynashmoq hech qanday sharaf, obro' keltirmasligini angladi...". Balki shungadir o'z ona yurti bilan uni bog'laydigan hech nima qolmaganday tuyuladi, go'yo. Lekin ijodkor shunga alohida urg'u beradiki, insonning o'zi tug'ilib o'sgan, kindik qoni to'kilgan ona diyoriga muhabbat tuyg'usi inson dunyoga kelgandanoq vujudining tub-tubiga singib ketishi, u haqida o'ylamasligi, ona yurti taftini tuymasligi mumkin emasligini mohirona tasvirlaydi. Va Abdurahmon o'z ona yurti O'zbekistonga qaytganida esa birinchi muhabbati Salima bilan uchrashish asar kulminatsiyasi shuni talab etar edi. Yozuvchi Abdurahmon bilan Salimani Abdurahmonning tush ko'rishi orqali uchrashtiradi. Bu nafaqat asar kulminatsiyasini belgilaydi va shu o'rinda milliy mentalitet nuqtai nazardan ham o'quvchini chetlashtirmaydi.

Hikoyada qarama-qarshilik konfliktini yuzaga keltirgan ikki ayol – Abdurahmonning qalbini zabt etgan ham deyish mumkin: Masha va Salima obrazlarida ham milliylik singdirilgan. Rus millatiga mansub Masha va o'zbek millati farzandi Salima obrazlari bular millat ayollarining sevgi-muhabbatga, insoniy qadr-qimmatini namoyon ettirgan obrazlar deb qaraladi. Aytish mumkinki, har ikki obraz milliy xarakter darajasiga ko'tariladi. **Masha** uchun sevgi kayf-safo, to'kin hayot, ashir-nashir dasturxon bo'lsa, **Salima** uchun bir umrlik sir, qalbgaga ko'milgan xazina, yurak tubidagi bebaho sadafdek asralgan tuyg'u.

Ijodkor Abdurahmonning hissiyotlarini tasvirlar ekan, uni aynan nimadir bezovta qilayotganini, ammo u ning nima ekanligini sezmayotganini keltiradi. Adib nega aynan shunday yo'l tutyapti, chunki oradan chorak asr vaqt o'tgan, bu orada hamma narsa uzoq o'tmishga aylangan, balki. Ammo Abdurahmon bu xotiralarni xayolidan o'chirmagan, faqatgina qalbining tub-tubiga asir



etgan. Hikoyada Abdurahmonning faqat sarxush bo'lgandagina mohirona kuylashi, har gal kuylaganda esa kuyi dardli, mungli ohang baxsh etib o'sha eski xotiralar ko'z yoshi orqali sizib chiqar, balki, degan xayol keladi tasavvurimizga.

Ijodkor hikoyada butunlay ikki olamni mahorat bilan tasvirlaganday bo'ladi, go'yo. Abdurahmon yurt, yor-u do'stlar sog'inchini tuyish bilan birgalikda chalkash o'y xayollari birinchi muhabbati Salimani xotirlaydi. Mazkur hikoya haqida aytilgan quyidagi fikrlar asar qahramoni Abdurahmonning insoniy sevgisi va yurt sevgisi haqida bizga yanada aniq munosabatni ko'ramiz:

“Sevgi” – o'zbek hikoyachiligining eng sara namunalaridan biri. Sarlavhani o'qigan o'quvchi oshiq-ma'shuqlarning beaded, chuchmal hoy-u havaslari, uzun-uzun orzulari va albatta, ko'ngil xush sahnalarni ko'z oldiga keltirib varaqlay boshlaydi. Lekin tezda buning aksini – o'tgan tuzumning, uning jozibali g'oyalariga inongan odamlarning ayanchli taqdirini ko'radi. Taqdirlarki, unutilgan, uloqqan, beshafqat turmush zarbalaridan abgor bo'lgan....

Hikoyani realistik hikoya deb baholash bilan birga uning fojeaviyligiga ham alohida ta'kidlash joiz; “Sevgi” – fojiviy asar. Asardagi aksariyat qahramonlar taqdiri ayanchli. Shuningdek, mazkur hikoyada muallif detal obraz va motivlardan ham foydalanishi, voqealarning g'oyatda qiziq kechishini ta'minlagan. Hikoyada detal sifatida tanlangan – “O'tgan kunlar” kitobi ramziy ma'noga ega. Mallarang muqovali asar Abdurahmonga o'tmishni, sevgini eslatib turadi. O'quvchi ham yozuvchiga qo'shib kitob Abdurahmonning o'lgan xotirasini tiriltirishini, kitob unga ezguliklar, yaxshiliklar hadya etishini, bolalikdagi kabi beg'uborlik, mardlik va olijanoblik unga yana qaytishini istaydi. Lekin, na chora! Abdurahmon o'sha biqiq, sukunat bosgan hayotni, farzandi orqali bog'langan o'rgimchak to'rini qo'msab yo'lga tushadi. Yozuvchi insonning murakkab maxluq ekani, fe'l-atvori hatto o'ziga ham bo'ysunmasligi haqidagi haqiqatlarni ayanchli taqdirlar misolida ifodalaydi.

Usmon Azim nasri, asosan adibning hikoya janridagi asarlarini o'rganish davomda ulardagi ikki muhim xususiyat yaqqol ko'zga tashlanishini aniqladik. Shunga ko'ra adibning hikoyalari mavzu va qamrovligiga ko'ra tarixiylik va zamonaviylikka asoslanadi.

Usmon Azimning tarixiy mavzudagi hikoyalariga “Alpomish” dostoni ta'sirida yaratilgan hikoyalari va “Saltanat” hamda tarixiy rivoyat asosidagi “Sohibqiron va usta hikoyalari kiradi.

Adibning zamonaviy hikoyalari bugungi zamondoshlarimiz taqdiri qalamga olinadi. “Sevgi”, “Ishxonadagi ko'rgazma” va “Bir dasta atirgul” “Xodimlar bo'limi



boshlig‘i” jamiyatdagi ma’lum bir ijtimoiy qatlam, ma’lum bir kasb egalari haqida hikoya qilinadi.

Foydalanilgan adabiyotlar:

- 1.Каримов Б. Адабиётшунослик методологияси. – Тошкент: Мухаррир, 2011. – 87
2. Усмон Азим. Жоду. Ҳикоялар, эссе, драматик асарлар ва кинодoston. – Тошкент: Шарқ. – 2003. – 305 б.
3. Усмон Азим. Жимлик: назм, наср, драматургия. – Тошкент: Гафур Ғулом номидаги нашриёт манба ижодий уйи, 2012. – 320 б.
4. Адабиётшунослик луғати. /Қуронов Д., Мамажонов З., Шералиева М. – Тошкент: Академнашр, 2010. – 397 б.



Economics and politics

Jabbarova Sevara Shukhratovna

Student of the Department of Political Science
of the Uzbek University of Journalism and Mass Communications
sevarajabborova17@gmail.com (+998992667733)

Annotation: : The relationship between politics and economics, how politics can affect the economy, and can they be distinguished from each other or not? The answers to these questions are presented in detail in the article.

Keywords: Economics and politics, economic growth, multilevel system, financial market and corporate profit increase.

The ECONOMY is any activity of people related to the provision of material living conditions.

POLITICS is the activity of state power in the field of governance and international relations; the activity of a particular social group, party, class, determined by their goals and interests.

The relationship between politics and economics is of a direct nature. The economy plays a decisive role in this relationship. It forms the material basis of politics. The development of economic processes determines policy. The content of politics, certain political decisions and actions are ultimately determined by the economic interests of people. Genuine politics is nothing but the conscious use of economic laws. This shows one side of the relationship between politics and economics. However, their relationship is not one-sided.

How politics can affect the economy?

When the subjects of production processes begin to conflict, then the intervention of politics in these economic relations by nature becomes necessary.

It should be noted that the political system is still more independent in decision-making compared to the economic one. But there is one caveat — the political course largely depends on domestic economic relations. Although external political pressure (for example, international sanctions) leads to changes in the structure and principles of the economy in the country.

Why do governments interfere?

The Government may decide to regulate certain aspects of economic activity in order to stimulate economic growth or prevent negative economic conditions in the



future. In general, the active role of the Government in responding to and influencing the economic conditions of the country is aimed at preserving and promoting the economic interests of the general public.

Is it possible to separate politics and economics from each other?

A key aspect of anarchism is the idea that the political and economic aspects of society cannot be separated. This means that economic freedom is inseparable from political freedom and vice versa. If representatives of the working class submit to authoritarian political organizations, then their economic freedom will also be limited, and, conversely, if their economic freedoms are limited, then their political freedoms will also be limited. As Proudhon put it, "industrial freedom is inseparable from political freedom."

Politics is determined by various factors, including economic ones, and also directly depends on the social structure of society, the level of social stratification. On the other hand, politics is able to influence these areas, to penetrate them. **This is due to two aspects of politics:**

a) although the policy is not really aimed at creating material and spiritual values (they are created in other spheres), but the policy is designed to provide conditions under which the creation and appropriation of values would meet the interests of certain social groups. This feature of politics is reflected in the widely presented definitions of power as an instrument for the distribution of values in society.;

b) politics is present in all public spheres by virtue of its inherent regulatory function. Such types of state policy as economic, military, scientific and technical, social, cultural, environmental, etc., are aimed at improving relations between people in these areas, as well as at a more rational use of social values.

What innovations are being made today in the policy of Uzbekistan for the development of the economy?

The Central Bank has approved two scenarios for the development of the economy of Uzbekistan for 2023-2025. Their development took into account the continuing high uncertainty in the world, the decline in prices for basic goods, limited opportunities for financing from the budget, the need for reforms and much more.

The Central Bank of Uzbekistan has approved the main directions of monetary policy for 2023 and the period 2024-2025 (pdf).

Since the end of 2021 and the first months of 2022, economic recovery has been observed in most countries of the world. However, since the end of February, there has been high inflationary pressure caused by the crisis situation between Russia and



Ukraine and fluctuations in the energy market, a delay in bringing supply volumes in line with high demand, as well as a retaliatory tightening of monetary policy, the review says.

LIST OF USED LITERATURE:

1. <https://answr.pro/articles/258-politika-i-ekonomika>
2. <https://studfile.net/preview>
3. Политическая мысль Пьера-Жозефа Прудона, стр. 188
4. <https://www.gazeta.uz/ru>
5. **ЭКОНОМИКС КЭМПБЕЛЛ Р. МАККОННЕЛЛ. 1999**



Rangtasvir va grafikada manzara ishlash metodikasi.

J.Botirov

Buxoro davlat universiteti

Annotatsiya. San'at (eski slavyancha iskousiti so'zidan) - bu umuman badiiy ijod. San'at turlari haqida gapirganda, ular qandaydir umumiy xususiyatga ko'ra birlashtirilishi mumkin bo'lgan turli xil asarlarni nazarda tutadi. San'atning asosiy turlari: me'morchilik, rangtasvir, grafika, amaliy san'at, adabiyot, musiqa, kino, raqs, fotografiya, teatr va boshqalar. Bugun bizning vazifamiz tasviriy san'at turlari bilan tanishish.

Asosiy turlari quyidagilardir: Rasm (rang, bo'yoq, samolyotda bajarilgan ish) Grafika (chiziqlar, chiziqlar, bo'yoqlarsiz tekislikda bajarilgan ishlar) Haykaltaroshlik (o'ymakorlik, modellashtirish, quyish yo'li bilan hajmda qilingan asar) Arxitektura (binolar, inshootlar, inshootlar majmuasini yaratish san'ati) San'at va hunarmandchilik (bezatish san'ati) 19-asrgacha uchta asosiy tur ko'rib chiqilgan: Arxitektura (arxitektura) Haykaltaroshlik (o'ymakorlik) Rasm (jonli yozish uchun) haykaltaroshlik (lot. sculptura, sculpo — qirqaman, o'yib olaman), haykaltaroshlik, plastmassa, tasviriy san'at turi bo'lib, asarlari uch o'lchamli, uch o'lchamli shaklga ega bo'lib, qattiq yoki plastmassa materiallardan yasalgan naqqoshlik, tasviriy san'atning bir turi bo'lib, uning asarlari har qanday sirtga qo'llaniladigan bo'yoqlar yordamida yaratilgan. arxitektura (lot. architectura, yunoncha architékton — quruvchi) (arxitektura), moddiy jihatdan tashkil etilgan muhitni yaratuvchi binolar va boshqa inshootlarni (shuningdek, ularning majmualarini) loyihalash va qurish san'ati.

Grafika (yunoncha graphikē, gráphō — yozaman), tasviriy san'atning bir turi, jumladan, chizmachilik va bosma badiiy tasvirlar (gravvyura, litografiya, monotip va boshqalar), chizmachilik san'atiga asoslangan, lekin o'ziga xos tasvir vositalari va ifodalilikka ega. imkoniyatlar...san'at va hunarmandchilik, dekorativ san'at sohasi: jamoat va shaxsiy hayotda amaliy maqsadga ega bo'lgan badiiy mahsulotlar yaratish va utilitarian narsalarni (idishlar, mebellar, matolar, asboblari, transport vositalari, kiyim-kechak, zargarlik buyumlari, o'yinchoqlar, va boshqalar). San'atning o'ziga xos belgilari va uning xalq hayotidagi o'рни ta'rifi butun madaniyat tarixida keskin bahs-munozaralarga sabab bo'lgan. U "tabiatga taqlid qilish" va "erkin shakl yaratish" deb e'lon qilindi; "voqelikni takrorlash", "rassomning o'zini namoyon qilishi" - va "hislar tili"; o'ziga xos o'yin va ibodatning o'ziga xos turi. Bunday kelishmovchiliklar ko'plab sabablar bilan izohlanadi: nazariyotchilarning falsafiy pozitsiyalaridagi farq, ularning mafkuraviy munosabati, tayanchlari. [har xil turlari](#) san'at va ijodiy usullar va nihoyat,



san'atning o'zi tuzilishining ob'ektiv murakkabligi. Bu murakkablik, ko'p qirralilik gnoseologik, keyin mafkuraviy, keyin estetik, so'ngra ijodiy va konstruktiv va hokazo. Bunday bir chiziqli ta'riflardan norozilik ba'zi san'atshunoslarni voqelikni bilish va baholashning turli jihatlari yoki aks ettirish va yaratish yoki model va belgining san'atda uzviy bog'langanligini ta'kidlab o'tishlariga sabab bo'ldi. Ammo uning mohiyatining bunday ikki o'lchovli talqinlari ham uning murakkab tuzilishini to'liqlik bilan qayta yaratmaydi.

Tasviriy san'atda tevarak-atrofdagi hayot hodisalari chiziqlar, tonal nisbatlar, ranglar uyg'unligi, uch o'lchamli shakllar, yorqin ritmlar yordamida namoyon bo'ladi. Tasviriy san'atga bo'linadi [ba'zi turlari](#), ularning har biri o'ziga xos tilga ega.

Tasviriy san'at atrof-muhitni va o'zini bilishning bir usuli. Vizual tasvirlar yordamida haqiqatni aks ettiradi: Atrofdagi dunyoning xilma-xilligi; Insonning fikrlari va his-tuyg'ulari. Tasviriy san'at turlari: Arxitektura, Rasm, Haykaltaroshlik, San'at va hunarmandchilik, Teatr va dekorativ san'at. Arxitektura - bu odamlarning hayoti va faoliyati uchun bino va inshootlar qurish san'ati. "Arxitektura" so'zi yunoncha "Archus" - asosiy, eng yuqori; "Tektonik" - qurilish. Uch o'lchamli makonni talab qiladi.. Bundan tashqari, ichki makon - ichki makon mavjud. Rassomlik - bu tasviriy san'atning bir turi bo'lib, uning asarlari bo'yoqlar (tempera, moyli bo'yoqlar, akril, guash, ...) yordamida yaratiladi. Grafika - bu tasviriy san'atning bir turi bo'lib, u chizish va bosma tasvirlarni o'z ichiga oladi. "Grafo" - yozaman, chizaman, chizaman. Chizmalar qalam, siyoh, sepiya, sanguine bilan amalga oshiriladi. Chop etilgan tasvirlar - gravyuralar, litografiya, yog'och, monotip. Grafika molbert, kitob va amaliy turlarga bo'linadi. Rassomlik va grafika yoqasida - akvarel, gouache va pastel. Grafikaning birinchi asarlari - ibtidoiy san'atning qoyatosh rasmlari. Haykaltaroshlik. Bu atama lotincha "sculpere" so'zidan kelib chiqqan - kesish, kesish. Rassomlik va grafikadan farqli o'laroq, haykaltaroshlikda hajm mavjud. "Rassom o'z ishida ongli yoki ongsiz ravishda individual modelning ko'rinishiga xos bo'lgan yagona narsani, uning tasavvurida paydo bo'lgan shaxsiyatning spekulyativ idealini birlashtirishi kerak." Portret rassomining modelning shaxsiyatiga chuqur kirib borishi uchun nimada muhim ahamiyatga ega. [tarixiy davr](#) san'atning rivojlanishi, rasm yaratildi. Shunday qilib, agar rassom individuallik hunarmandchilik-korporativ birlikka bo'ysungan davrda ishlagan bo'lsa, bu ushbu janr madaniyati rivojlanmagan sharoitda portret yaratishda muvaffaqiyatning ma'lum bir kafolati edi. Boshqa tomondan, shu sababli, inson qiyofasini talqin qilishda aniq ob'ektiv cheklovlar paydo bo'ladi (masalan, Antropov bilan). Ushbu usulning tashuvchilari, yaxlit tasavvurga ega bo'lib, modelning ichki dunyosiga (hatto model va vaziyat uni qo'zg'atsa ham) o'rgana olmaydilar, chunki ular oyoqlari ostidagi joyni



yo'qotish xavfi bor. Bunday portretlarda hatto eng samimiy tasvirlarda ham oddiy oddiy vaziyatlar bo'lishi mumkin emas. Zamonaviy san'atda 20-asrda tasviriy bo'lmagan san'at davrining kelishi va shaxs inqirozi bilan portret janri tanazzulga yuz tutganligi shubhasiz haqiqatdir. Vipper shunday deb yozadi: "Zamonaviy rassom, eng avvalo, u haqiqatdan nusxa ko'chirayotgani, uning rasmlari atrofdagi tabiatga, aqlli dunyoga bevosita bog'liqligi haqidagi har qanday shubhani yo'q qilishga intiladi. Zamonaviy rassomning fikricha, u bu yuzning portretini chizmaydi, u o'zining dunyo va tirik haqidagi tushunchasini sintez qiladi, narsalar tilini to'rtinchi o'lchov tiliga tarjima qiladi, tasodifiy ob'ekt haqida o'z kayfiyatini ifodalaydi. Shunday qilib, ikkita qarama-qarshi qutb. Agar zamonaviy tomoshabin portretni faqat o'xshashlikka ega fokus, belgilar ro'yxati sifatida tushunsa, agar san'at asarida u faqat voqelikning xira soyasini ushlasa, zamonaviy rassom voqelik haqida hech narsa eshitishni ham xohlamaydi. real dunyo, u portretdan individual his-tuyg'ularning har qanday keskinligini, inson tanasining har qanday tebranishini olib tashlaydi. Ammo yaqinroq ko'rib chiqaylik, shunda ma'lum bo'ladiki, men keskin qarama-qarshilik bilan ifodalangan ikki dushman taraf – buyurtmachi va san'atkorning talablarida biz umuman o'xshashlik haqida emas, balki boshqa narsa haqida gapiramiz. ikkalasining estetik kredosi hech qanday portretga ruxsat bermaydi. Axir, zamonaviy tomoshabinga o'xshashlik emas, balki takrorlash, portret emas, balki aniq taassurot kerak. Va uchun [zamonaviy rassom](#) portret mavjud bo'lishi mumkin emas, chunki u nafaqat o'xshashliklarni, balki korrelyatsiyalarni ham tan olmaydi. Grafika uchun qalam ishlatiladi. Chiziqlar, chiziqlar, qorong'u va och dog'lar, ranglar soni bo'yicha cheklangan rang kombinatsiyalari grafikaning vizual vositalaridir. Rassomlikda bo'yoqlardan foydalaniladi, ular yordamida siz taassurotlaringizni, his-tuyg'ularingizni, haqiqat hodisalariga yoki tarixiy voqealarga munosabatingizni etkazishingiz mumkin. Haykaltaroshlik materiallari - marmar, tosh, metall, yog'och, loy, plastilin va boshqalar. Har bir materialning o'ziga xosligi bor. [xususiyatlari](#) haykaltarosh o'z ishida e'tiborga olishi kerak. Rassomlik, haykaltaroshlik, grafika tasviriy san'atdir. Teatr, kino kabi tasviriy-eshitish san'ati mavjud. Lekin san'atning barcha turlari, jumladan, tasviriy san'atning asosini rassomning ijodiy taxmini bilan yaratilgan badiiy obraz tashkil etadi. Atrofdagi dunyo yorqin va rang-barangdir. Ba'zan biz rangning bizga qanday katta ta'sir ko'rsatishini sezmaymiz. Yozning quyoshli kunida osmon bulutlar bilan qoplangan, yomg'ir yog'a boshladi. Hamma narsa kulrang, rangsiz bo'lib qoldi. Kayfiyatda qandaydir qayg'u bor. To'satdan quyosh chiqdi va hamma narsa chaqna ketdi, kayfiyat sezilarli darajada yaxshilandi. Rang og'ir yoki engil taassurot qoldirishi mumkin, vizual ravishda uzoqlashishi yoki ob'ektni yaqinlashtirishi, yumshoq yoki qo'pol bo'lishi mumkin. Rang



yordamida rassomlar o'z fikrlari va his-tuyg'ularini etkazadilar. Tasviriy san'at asoslarini o'zlashtirishning yakuniy bosqichida siz tabiatdan va xotiradan rasm chizish bo'yicha nazariy bilim va amaliy ko'nikmalarni yanada chuqurlashtirishingiz va mustahkamlashingiz, chiziqli va havo istiqbollari, konstruktiv tuzilish, rang, tasvir hajmining qonuniyatlarini chuqurroq tushunishingiz kerak. ob'ektlar, majoziy-fazoviy fikrlashni yanada rivojlantirish, [ijodiy tasavvur](#), fantaziya, ko'z, kelajakdagi ishingizda sizga kerak bo'ladi. Esda tutingki, siz qanchalik ko'p va ko'proq o'ylangan holda amaliy ishlasangiz, natijalar shunchalik yaxshi bo'ladi, siz malakali va ifodali chizishni tezroq o'rganasiz. Tasviriy san'at "sirlarini" chuqurroq o'zlashtirmoqchi bo'lsangiz, tegishli kitoblarni, xususan, "Chizishni o'rganing" turkumidagi kitoblarni o'qing, badiiy to'garaklar va studiyalarga tashrif buyuring. Tasviriy san'at turlari va janrlari Tasviriy san'at fazoviydir, vaqtga cho'zilmaydi. Bu ikki yoki uch o'lchamli bo'shliqni talab qiladi. Garchi bizning davrimizda texnik imkoniyatlar tufayli vaqtinchalik makonni (video-art) o'z ichiga olgan san'at turi paydo bo'ldi.

Foydalanilgan adabiyotlar

1. Batirov J. S., Avezov S. N. THE CURRENT IMPORTANCE OF THE PHILOSOPHICAL AND PEDAGOGICAL VIEWS OF MEDIEVAL THINKERS ON ART OF THE PHILOSOPHICAL AND PEDAGOGICAL VIEWS OF MEDIEVAL THINKERS ON ART //Scientific reports of Bukhara State University. – 2020. – T. 4. – №. 4. – С. 293-296.
2. Botirov, J. S., Bakaev, S. S., Avliyakov, M. M., Shirinov, A. L., & Abdullaev, S. S. (2021). The same goes for art classes in private schools specific properties. *Journal of Contemporary Issues in Business and Government Vol, 27(2)*.
3. Абдуллаев С. С., Рафиева Н. А. Искусства древней Руси и средней Азии в духовном диалоге (исторический экскурс) //Вестник науки и образования. – 2020. – №. 21-2 (99). – С. 101-104.
4. Jurayevich J. K., Sayfullayevich A. S. THE UNIQUE OF BUKHARA JEWS IN THE DYE INDUSTRY AND WEAVING CRAFT //Euro-Asia Conferences. – 2021. – T. 1. – №. 1. – С. 48-53.
5. Sayfullayevich A. S. Development and Dynamics of Bukhara Ornamental Art at the Modern Stage of Uzbekistan's Independence //Pioneer: Journal of Advanced Research and Scientific Progress. – 2023. – T. 2. – №. 2. – С. 31-35.
6. Абдуллаев, С. С., Бакаев, Ш. Ш., Остонова, Г. Р., & Шарипов, Ш. Ш. (2021). Орнаментальная символика в народном декоративно-прикладном искусстве Бухары. *European science*, (2 (58)), 17-19.



7. Абдуллаев, С. С. (2022). ЭСТЕТИКА ЦВЕТА В ВОСПИТАНИИ ПЛАСТИЧЕСКОЙ КУЛЬТУРЫ АРХИТЕКТОРА. *PEDAGOGS journali*, 1(1), 384-386.
8. Shomurodov O. N. History of Teaching Fine Arts in Uzbekistan //Middle European Scientific Bulletin. – 2021. – Т. 9.
9. Shomurodov O. N. Perception and depiction of basic color relationships in painting performance //World Bulletin of Social Sciences. – 2021. – Т. 4. – №. 11. – С. 62-65.
10. Shomurodov, Oybek Norqulovich. "SAN'AT ASARLARINI TUSHUNISH VA TAHLIL QILISHGA O 'RGATISHDA MAKTAB TASVIRIY SAN'ATI." *UMUMINSONIY VA MILLIY QADRIYATLAR: TIL, TA'LIM VA MADANIYAT* 1 (2022): 61-64.
11. Norqulovich, Shomurodov Oybek. "DEVELOPMENT OF CREATIVE ACTIVITY OF PRESCHOOL CHILDREN THROUGH VISUAL ACTIVITY."
12. Muzafarovna A. N., Jurayevich J. Q. The role of islam in folk decorative art of Bukhara //Asian Journal of Multidimensional Research (AJMR). – 2020. – Т. 9. – №. 5. – С. 347-350.
13. Mukhiba, Sulaymonova. "THE ROLE AND IMPORTANCE OF FINE ARTS IN IMPARTING KNOWLEDGE AND SKILLS TO STUDENTS." *International Engineering Journal For Research & Development* 5.7 (2020): 3-3.
14. Latipovich, Shirinov Alisher. "TEACHING OF FOLK APPLIED ART ON THE BASIS OF TRADITIONS" TEACHER-STUDENT". *Euro-Asia Conferences*. Vol. 1. No. 1. 2021.
15. Sulaymonova, M. (2022). Improving the Methodology of Teaching Fine Arts with the Help of Collaboration Technology. *Pioneer: Journal of Advanced Research and Scientific Progress*, 1(4), 117-123.
16. Boltaevna, S. M. (2021, January). Improving the quality of spiritual and educational work. In *Euro-Asia Conferences* (Vol. 1, No. 1, pp. 27-28).
17. Avliyakulova N. M. Tasviriy San'at O 'Qitish Metodikasi» Fanidan Topshiriqlarni Nazorat Qilish Va Baholash //BARQARORLIK VA YETAKCHI TADQIQOTLAR ONLAYN ILMIY JURNALI. – 2021. – Т. 1. – №. 5. – С. 270-276.
18. Avliyakulova N. БЎЛАЖАК ЎҚИТУВЧИЛАРНИ ТАСВИРИЙ-ИЖОДИЙ ФАОЛИЯТГА ТАЙЁРЛАШНИНГ ПЕДАГОГИК ШАРТ-ШАРОИТЛАРИ //ЦЕНТР НАУЧНЫХ ПУБЛИКАЦИЙ (buxdu. uz). – 2021. – Т. 8. – №. 8.



19. Zubrilin K. M., Muzafarovna A. N. Improvement of the Methodology for the Development of Professional Competence of Future Teachers of Fine Arts //Pioneer: Journal of Advanced Research and Scientific Progress. – 2023. – Т. 2. – №. 2. – С. 82-85.
20. Muxitdinovna, A. Z. (2022). Mantessori Preschool Organizations. *American Journal of Social and Humanitarian Research*, 3(1), 373-377.
21. To'raqulovich J. U., Muxitdinovna A. Z. Features of Speech Development in Children of Middle Preschool Age.
22. Boymurodova G., Tosheva N. Boshlang 'ich ta'limda bilish faoliyatini rivojlantiruvchi o'quv vaziyatlarini tashkillashtirishda hamkorlikda o'qitishning o'ziga xos xususiyatlari //Образование и инновационные исследования международный научно-методический журнал. – 2020. – №. 1.
23. Маматов Д. К., Мамурова Д. И. РОЛЬ САМОСТОЯТЕЛЬНОЙ РАБОТЫ СТУДЕНТОВ В ОБРАЗОВАТЕЛЬНОМ ПРОЦЕССЕ
24. Ядгаров Н. Д., Хакимова Г. А. Самобытное творчество народных мастеров Узбекистана //Молодой ученый. – 2018. – №. 15. – С. 272-275.
25. Shavkatovich A. A., Sharifovna X. N. DEVELOPMENT OF DESIGN SKILLS OF HIGH SCHOOL STUDENTS //International Engineering Journal For Research & Development. – 2020. – Т. 5. – №. 7. – С. 5-5.
26. Kadirova N. A. Ibadullaeva Sh. I. Characteristics of Uzbek embroidery //European journal of research and reflection in educational sciences. – 2020. – Т. 7. – №. 12. – С. 591.
27. Хакимова Г. А. Методические рекомендации по обучению искусству батика на занятиях творческих кружков //Актуальные задачи педагогики. – 2020. – С. 34-37.
28. Yadgarov, Nodir, and D. Mamatov. "Brief description of some architectural monuments of bukhara." *International Scientific and Practical Conference" Innovative ideas of*. 2019.
29. Mamatov D. K. The importance of teaching architecture drawing in secondary schools //E-Conference Globe. – 2021. – С. 102-104.
30. Ruzimurodova, Z., and D. K. Mamatov. "Peculiarities of the use of computer technologies in teaching engineering graphics." *World Bulletin of Social Sciences* 4.11 (2021): 136-140.
31. Mamatov D. PROJECTS OF MAKING CLAY AND PLASTIC TOYS IN PRE-SCHOOL EDUCATION //Theoretical & Applied Science. – 2019. – №. 9. – С. 281-285.



**PEYZAJNING DEKORATIV YECHIMI USTIDA ISHLASH JARAYONIDA
BOSHLANG'ICH MAKTAB O'QUVCHILARINING IJODIY QOBILIYATLARINI
RIVOJLANTIRISHNING ILMIY VA NAZARIY ASOSLARI**

O.Somurodov

Buxoro davlat universiteti

ANNOTATSIYA

Ushbu maqolada maktab o'quvchilarining badiiy ijodiy qobiliyatlarini rivojlantirishda tasviriy san'atning amaliy ahamiyati, peyzajning dekorativ yechimi, mashhur pedagog rassomlarning bu xususidagi tadqiqotlari hamda ilmiy fikrlari keltirilgan.

Kalit so'zlar: ijod, qobiliyat, ijodiy faoliyat, metodika, tasvir, peyzaj, rassomlik maktablari, akademik mashg'ulot, pedagog-rassom.

АННОТАЦИЯ

В статье представлены практическое значение изобразительного искусства в развитии художественно-творческих способностей школьников, исследования и научные взгляды на этот счет известных художников-педагогов.

Ключевые слова: творчество, способность, творческая деятельность, методика, образ, пейзаж, школа живописи, академическая подготовка, педагог-художник.

ABSTRACT

The article presents the practical significance of fine arts in the development of artistic and creative abilities of schoolchildren, research and scientific views on this subject of famous artists-teachers.

Key words: creativity, ability, creative activity, methodology, image, school of painting, academic training, teacher-artist.

Bo'lajak rassom – pedagogni o'qitish va kasbiy tayyorlash tizimi aniq va ilmiy asosda bo'lishi kerak. Bu yo'nalishda dastlabki ta'lim va tarbiya umumta'lim maktablari doirasida amalga oshiriladi. Maktab - deganda, eng avval ta'lim va tarbiyaning aniq tizimini, bu tizimga hamda dars o'tish metodlariga o'quvchilarning ixtiyoriy ravishda buysunishini, ilmiy asoslangan bilimlarni o'zlashtirishda ilmiylik, metodik izchillik, aniqlik va badiiy ijodning amaliyotda sinalgan tajribalarini o'rganishni nazarda tutamiz.

Qadimda ijod qilib, o'zlaridan buyuk tasviriy san'at asarlarini meros qilib qoldirgan mashhur ijodkorlarning tasviriy san'at sohasida erishgan tajribalari bugungi kunda uzluksiz ta'lim tizimida, xususan turli badiiy maktablarda yoshlarni tasviriy san'atdan saboq berishda asos hisoblanadi. Shuning uchun tasviriy san'atni o'rganishni xohlovchi va tasviriy san'at olamiga endigina kirib kelayotgan bo'lajak rassom eng avval qadimda ijod qilgan rassomlarning klassik asarlarini o'rganib taxlil qilishi va olgan bilimlari hamda ko'nikmalari asosida o'z shaxsiy ijodiy yo'lini tanlab chiqishi va ijodiy qobiliyatini rivojlantirishi kerak.

Tasviriy san'at sohasida bo'lajak o'qituvchilarni kasbiy tayyorlash, shaxsning ijodiy qobiliyatlarini shakllantirish masalalariga, hamda ijodiy jihatdan yoshlarni kasbiy tayyorlash masalalarida qadimgi Yevropa Badiiy Akademiyalarining mashhur rassomlari, nazariyotchilaridan Leonardo da Vinchi, Mikeladjelo Buanorotti, Piter Paul Rubens, Rafael Santi, Albrext Dyurer va boshqalarning ilmiy va ijodiy asarlarini keltirish mumkin. Rossiya tasviriy san'at



namoyandalaridan 19-20 asrda ijod qilgan I.Ye.Repin, N.Savrasov, Pavel Chistyakovlarning ijodiy hamda ilmiy ishlarni keltirish mumkin.

O'zbekistonlik olimlardan B.B.Baymetov, S.S.Abdullayev, B.B.Azimov, N.X.Tolipov, Q.Q.Qosimov, R.X.Xasanov va boshqalar olib borganlarlar. Har qanday o'quv predmetining rivojlanishi tarixiy rivojlanish jarayonlari bilan bevosita bog'liq. XVII asrda akademik rasm chizishning nazariy qoidalari Uyg'onish davri rassomlarining talqinlaridayoq ifoda etila boshlangan. XVIII asrda yuzaga kelgan suratga akademik o'qitish nazariyasi ma'lum o'zgartirishlar kiritilib, endi badiiy amaliyot yangi sharoitlarida amalga oshirildi. XIX asrda akademik rasm nazariyasi va amaliyotida o'quv masalalarini kompleks hal etish bo'yicha faol izlanishlar boshlangan. Badiiy akademik maktab yo'nalishida o'quvchilarni faqatgina bilim va ko'nikmalar bilangina qurollantirish emas, balki ijodiy faoliyatda ham ishtirok ettirish ko'zda tutiladi.

Boshlang'ich sinflarda tasviriy san'atni o'qitishning o'ziga xos xususiyatlari, avvalo bu sinflardagi ta'lim mazmuni kichik maktab yoshidagi bolalarning yoshlik xususiyatlari va psixologiyasi, qiziqishi, ulardagi mavjud bilim va qobiliyat hamda layoqatlariga qarab belgilanadi. Ma'lumki, bolalarda tasviriy faoliyatga, xususan rasm chizishga ishtiyiq nihoyatda erta boshlanadi.

Uni 2-3 yoshlardan boshlanishi tarixdan ma'lum. Shunisi xarakterliki, bolalar o'qish va yozishdan ko'ra rasm chizishni juda yoqtiradilar. Biroq ular chizadigan rasmlarning davomiyligi juda qisqa bo'ladi, 1-2 minut, ko'pi bilan 4-5 minutda har qanday rasmni tugallab qo'yadilar. Bolalar tomonidan chizilgan rasmlar savodli bo'lmasa-da, biroq mazmunan biron-bir ko'rinishni, voqeani yoki buyumni o'z iqtidorlariga yarasha, ularning xarakterli belgilarini tasvirlay oladilar.

Bo'yoqlar bilan ishlash ularga ma'lum qiyinchiliklar tug'dirishi sababli ulardan foydalanishni aytarliq xush ko'rmaydilar. Lekin turli yorqin ranglar bilan bo'yalgan buyumlar bolalarda katta qiziqish uyg'otadi. Rasmlari yaxshi chiqmagan holda o'z ishlaridan ixloslari tez qaytadi. Bunday sharoitda o'qituvchining bolalarga tez yordam ko'rsatishi va kayfiyatini ko'tarishga harakat qilishi foydadan holi bo'lmaydi. Boshlang'ich sinf o'quvchilarining tasviriy faoliyatlarining xarakterli jihatlaridan yana biri ularning chizadigan rasmlarini soddalashtirishga bo'lgan xarakteridir. Ular ayrim narsalarning oldi ko'rinishini (uy, odam, kitob, soat, portfel) ayrimlarini yon tomonidan (mashina, qayvonlar, qushlar, baliqlar, bayroqcha v.h.), yana boshqalarini ustki tomonidan (kapalak, barg, ninachi, qo'ng'iz v.h.) tasvirlaydilar. Bunga asosiy sabab bu yoshdagi bolalar hali narsalarni yorug'soya, perspektiv qisqarishi va ularning qoidalarini uncha tushunib yetmaganliklaridir. Bolalar ijodiga xos yana bir jihat bor, u ham bo'lsa tasvirlarni (buyumlarni) birbirlarini to'sib turgan (yoki qisman) holda tasvirlanmasligidir. Chunki bolalar narsalarni doimo butun holda idrok etadilar. Yuqorida qayd qilingan tasviriy faoliyatlarining bu hususiyatlari bolalar tafakkurining konkret, obrazli va emotsional tarzda bo'lishligi bilan bog'lanadi. Endi boshlang'ich sinflarda tasviriy san'at darslarini o'tkazish metodikasining o'ziga xos xususiyatlari haqida to'xtaladigan bo'lsak avvalo uning quyidagi to'rt turi qayd qilinishi lozim:

1. Borliqni idrok etish.
2. Badiiy qurish-yasash.
3. Naturaga qarab tasvirlash (naturaga qarab rasm ishlash, naturaga qarab haykal ishlash).
4. Kompozitsion faoliyat.



Boshlovchi rassom tasvirni ko'rishdan oldin har bir bosqichda avvaliga qog'ozga tushirmoqchi bo'lgan tasvirining hayoliy tasvirini yaratib oladi: predmet shakli, o'ziga xoslik xususiyatlari haqida tasavvuri hali aniq bo'lmaganida, u umumiy sxemali shakl bilan cheklanadi, shundan keyin, pedagog tushuntirgan narsa haqida kuzatish olib borish va qayta tushunib olgan sari u ko'rinayotgan naturani haqiqiy va emotsional – mazmunli ifoda etilishiga yaqinlashib boradi.

Bugungi kunda ba'zi pedagoglar tasvirladda naurani ko'rish va taxlil qilishga e'tibor qaratmaydilar. Bunday usulni qo'llamaydilar, uning badiiy ijodga ta'sir etishida "sxematizm" va qonun qoidalar badiiy rivojlanishga to'sqinlik qilishini sabab qilib ko'rsatadilar. Akademik tasvirlashga qarshi chiqib, murakkab shaklni soddalashtirish, sxemalarga, qoidalariga qarshi chiqadilar, tasvirlashda metodik bosqichlarda tasvirlash bu trassomni ijodiy rivojlanishga to'sqinlik qiladi deb hisoblaydilar.

O'zining ko'p asrlik davrida badiiy rassomchilik maktablari yosh rassomlar ijodiy qobiliyatini rivojlantirish sohasida ulkan pedagogik tajriba to'plagan. Bu o'tmishdagi rassom-pedagoglarning tajribalari diqqat bilan o'rganish va umumlashtirishni talab etadi, ularning asosida biz tasvir chizish akademik mashg'ulotlarida ijodiy qobiliyatini rivojlantirish yangi ilmiy asoslangan usullarini ishlab chiqishga kirishishimiz mumkin bo'ladi. Qadimgi rassomlarning yutuqlari, tajribalarini e'tiborga olmaslik, badiiy maktabning yo'q bo'lishiga, san'atning "nodon"lashishiga olib keladi. nazariyot va amaliyotning tabiiy ravishda birligi yosh rassomning faol rivojlanishiga, uning ijodiy qobiliyati o'sib borishiga yordam beradi.

Rassomning ilmiy bilimlari qanchalik ko'p bo'lsa, uning haqqoniy tasvirlangan asarga baho berishi shunchalik mukammal, texnik mahoratining darajasi shunchalik boy, uning ijodiy faoliyati mahsuloti shunchalik ifodali va yorqin bo'ladi. Rassomchilik maktabida ilmiylik tamoyili ijodiy qobiliyatlar rivojlanishi faol omili sifatida eng avval ilmiy bilimlar tizimini o'zlashtirib olishdan iborat bo'ladi, bu esa boshlovchi rassomga tabiatdagi hodisalarni real haqiqiy shaklini ko'rish qonuniyatini to'g'ri tushunishga yordam beradi, shu bilan realistlik san'at usullarini ham egallashga yordam beradi. Buni Qadimgi Yunon Uyg'onish davri va Yevropa Akademiyalarida XVII-XIX asrlarda ham rassom-pedagoglarning yaxshi tushunishgan. Tarixchilarning guvohlik berishlaricha, Sinion rassomlik maktabi eshigiga shunday deb yozib qo'yilgan ekan: «Bu yerga tasvirlash qoidalarini bilmaydigan insonlar qo'yilmaydilar». Ingliz badiiy akademiyasining buyuk rassomi va pedagogi Djoshua Reynolds shunday degan: «Bizning san'atimiz - faqatgina bu xudo bergan iste'dod emas, lekin u mexanik hunar ham emas, uning asosi aniq fanlarga tayanadi». Biz ilgari aytib o'tganimizdek, maktab sharoitida rassom faoliyati aniq masalani yechishda o'tadi, ular unda estetik talablar uyg'otadi, shu bilan birga tabiiy kuch bilan qoniqish izlovchi talab uyg'otadi. Qo'yilgan masalaning yechimi, agar ilgari ham bir necha bor hal etilgan, o'quvchiga yaxshi ma'lum bilimlar doirasidan chiqmasa, oson va oddiygina kelib chiqadi.

Xulosa qilib aytganda tabiat manzarasi tasviri orqali yozuvchi o'zining yurtiga, Vataniga, ona tabiatga bo'lgan munosabatini ifodalaydi. Tabiat tasviri syujetning tarkibiy qismlaridan biri bo'lib, asarning g'oyaviy-estetik quvvatini oshirish, syujet rivojini tezlatish yoki sekinlatish, qahramonning ichki dunyosini ochish kabi vazifalarni bajaradi. Bu bilan peyzaj badiiy asarda ishtirok etuvchi personajlarni yanada to'laqonli ifodalashga yordam beradi.



ADABIYOTLAR

1. Bulatov S.S., Jabborov R.R. Tasviriy san'at asarlarining falsafiy va psixologik taxlili (Monografiya). – T.: Fan va texnologiya, 2010.
2. Batirov J. S., Avezov S. N. THE CURRENT IMPORTANCE OF THE PHILOSOPHICAL AND PEDAGOGICAL VIEWS OF MEDIEVAL THINKERS ON ART OF THE PHILOSOPHICAL AND PEDAGOGICAL VIEWS OF MEDIEVAL THINKERS ON ART //Scientific reports of Bukhara State University. – 2020. – T. 4. – №. 4. – C. 293-296.
3. Botirov, J. S., Bakaev, S. S., Avliyakov, M. M., Shirinov, A. L., & Abdullaev, S. S. (2021). The same goes for art classes in private schools specific properties. *Journal of Contemporary Issues in Business and Government Vol, 27(2)*.
4. Абдуллаев С. С., Рафиева Н. А. Искусства древней Руси и средней Азии в духовном диалоге (исторический экскурс) //Вестник науки и образования. – 2020. – №. 21-2 (99). – С. 101-104.
5. Jurayevich J. K., Sayfullayevich A. S. THE UNIQUE OF BUKHARA JEWS IN THE DYE INDUSTRY AND WEAVING CRAFT //Euro-Asia Conferences. – 2021. – T. 1. – №. 1. – С. 48-53.
6. Sayfullayevich A. S. Development and Dynamics of Bukhara Ornamental Art at the Modern Stage of Uzbekistan's Independence //Pioneer: Journal of Advanced Research and Scientific Progress. – 2023. – T. 2. – №. 2. – С. 31-35.
7. Тошев И. И., Абдуллаев С. С. Торговые купола Бухары //Интернаука. – 2018. – №. 14-1. – С. 31-33.
8. Маматов Д. К., Мамурова Д. И. РОЛЬ САМОСТОЯТЕЛЬНОЙ РАБОТЫ СТУДЕНТОВ В ОБРАЗОВАТЕЛЬНОМ ПРОЦЕССЕ
9. Ядгаров Н. Д., Хакимова Г. А. Самобытное творчество народных мастеров Узбекистана //Молодой ученый. – 2018. – №. 15. – С. 272-275.
10. Shavkatovich A. A., Sharifovna X. N. DEVELOPMENT OF DESIGN SKILLS OF HIGH SCHOOL STUDENTS //International Engineering Journal For Research & Development. – 2020. – T. 5. – №. 7. – С. 5-5.
11. Абдуллаев, С. С. (2022). ЭСТЕТИКА ЦВЕТА В ВОСПИТАНИИ ПЛАСТИЧЕСКОЙ КУЛЬТУРЫ АРХИТЕКТОРА. *PEDAGOGS jurnali, 1(1)*, 384-386.
12. Shomurodov O. N. History of Teaching Fine Arts in Uzbekistan //Middle European Scientific Bulletin. – 2021. – T. 9.
13. Shomurodov O. N. Perception and depiction of basic color relationships in painting performance //World Bulletin of Social Sciences. – 2021. – T. 4. – №. 11. – С. 62-65.
14. Shomurodov, Oybek Norqulovich. "SAN'AT ASARLARINI TUSHUNISH VA TAHLIL QILISHGA O 'RGATISHDA MAKTAB TASVIRIY SAN'ATI." *UMUMINSONIY VA MILLIY QADRIYATLAR: TIL, TA'LIM VA MADANIYAT 1* (2022): 61-64.
15. Norqulovich, Shomurodov Oybek. "DEVELOPMENT OF CREATIVE ACTIVITY OF PRESCHOOL CHILDREN THROUGH VISUAL ACTIVITY."
16. Muzafarovna A. N., Jurayevich J. Q. The role of islam in folk decorative art of Bukhara //Asian Journal of Multidimensional Research (AJMR). – 2020. – T. 9. – №. 5. – С. 347-350.



17. Mukhiba, Sulaymonova. "THE ROLE AND IMPORTANCE OF FINE ARTS IN IMPARTING KNOWLEDGE AND SKILLS TO STUDENTS." *International Engineering Journal For Research & Development* 5.7 (2020): 3-3.
18. Latipovich, Shirinov Alisher. "TEACHING OF FOLK APPLIED ART ON THE BASIS OF TRADITIONS" TEACHER-STUDENT". *Euro-Asia Conferences*. Vol. 1. No. 1. 2021.
19. Sulaymonova, M. (2022). Improving the Methodology of Teaching Fine Arts with the Help of Collaboration Technology. *Pioneer: Journal of Advanced Research and Scientific Progress*, 1(4), 117-123.
20. Boltaevna, S. M. (2021, January). Improving the quality of spiritual and educational work. In *Euro-Asia Conferences* (Vol. 1, No. 1, pp. 27-28).
21. Avliyakulova N. M. Tasviriy San'at O 'Qitish Metodikasi» Fanidan Topshiriqlarni Nazorat Qilish Va Baholash //BARQARORLIK VA YETAKCHI TADQIQOTLAR ONLAYN ILMIY JURNALI. – 2021. – T. 1. – №. 5. – С. 270-276.
22. Avliyakulova N. БЎЛАЖАК ЎҚИТУВЧИЛАРНИ ТАСВИРИЙ-ИЖОДИЙ ФАОЛИЯТГА ТАЙЁРЛАШНИНГ ПЕДАГОГИК ШАРТ-ШАРОИТЛАРИ //ЦЕНТР НАУЧНЫХ ПУБЛИКАЦИЙ (buxdu.uz). – 2021. – Т. 8. – №. 8.
23. Zubrilin K. M., Muzafarovna A. N. Improvement of the Methodology for the Development of Professional Competence of Future Teachers of Fine Arts //Pioneer: Journal of Advanced Research and Scientific Progress. – 2023. – Т. 2. – №. 2. – С. 82-85.
24. Muxitdinovna, A. Z. (2022). Mantessori Preschool Organizations. *American Journal of Social and Humanitarian Research*, 3(1), 373-377.
25. To'raqulovich J. U., Muxitdinovna A. Z. Features of Speech Development in Children of Middle Preschool Age.
26. Boymurodova G., Tosheva N. Boshlang 'ich ta'limda bilish faoliyatini rivojlantiruvchi o'quv vaziyatlarini tashkillashtirishda hamkorlikda o'qitishning o'ziga xos xususiyatlari //Образование и инновационные исследования международный научно-методический журнал. – 2020. – №. 1.
27. Latipovich, Shirinov Alisher. "TEACHING OF FOLK APPLIED ART ON THE BASIS Мусинова А., Маматов Д. Самостоятельная работа студентов и её значение в формировании специалиста //Вестник интегративной психологии. – 2018. – Т. 16. – №. 16. – С. 169-172.
28. Kadirova N. A. Ibadullaeva Sh. I. Characteristics of Uzbek embroidery //European journal of research and reflection in educational sciences. – 2020. – Т. 7. – №. 12. – С. 591.
29. Хакимова Г. А. Методические рекомендации по обучению искусству батика на занятиях творческих кружков //Актуальные задачи педагогики. – 2020. – С. 34-37.
30. Yadgarov, Nodir, and D. Mamatov. "Brief description of some architectural monuments of bukhara." *International Scientific and Practical Conference "Innovative ideas of*. 2019.
31. Mamatov D. K. The importance of teaching architecture drawing in secondary schools //E-Conference Globe. – 2021. – С. 102-104.





32. Ruzimurodova, Z., and D. K. Mamatov. "Peculiarities of the use of computer technologies in teaching engineering graphics." *World Bulletin of Social Sciences* 4.11 (2021): 136-140.
33. Mamatov D. PROJECTS OF MAKING CLAY AND PLASTIC TOYS IN PRE-SCHOOL EDUCATION //Theoretical & Applied Science. – 2019. – №. 9. – C. 281-285.



TASVIRIY SAN'AT O'QITUVCHILARINING KASBIY MAHORATLARINING SHAKLLANTIRISHNING MAVJUD HOLATI.

Sh.Avezov

Buxoro davlat universiteti

ANNOTATSIYA

Maqola oliy ta'limda tasviriy san'at sohasida yuqori malakali pedagog kadrlar tayyorlashda tasvirlash texnikasi va mahoratlarini shakllantirishga qaratilgan. Shuningdek, unda qadimgi usta rassomlarning mashhur san'at asarlariga qarab nusha olish orqali malakalarini takomillashtirish haqida so'z boradi.

Kalit so'zlar: Tasviriy san'at, metodika, tasvirlash texnikasi, texnik mahorat, akademik vazifa, kompozitsiya, chiziq, konstruksiya.

So'nggi vaqtlarda uzluksiz ta'lim tizimida eng ko'p muhokama qilinadigan muammolardan biri o'qituvchining kasbiy kompetentligini takomillashtirishdir. Shu nuqtai nazardan bo'lajak o'qituvchi-rassomning kompetensiyalari eng dolzarb ahamiyat kasb etadi. L.L.Malinskaya, V.S.Kuzin, S.P.Lomov, B.M.Nemenskiy, N.N.Rostovsev, N.V.Sokolnikova va boshqa ko'plab tadqiqotchilar va olim, professional-amaliyotchilar mazkur muammo borsida uzoq yillardan buyon ilmiy ishlar olib borganlar va olib bormoqdalar. Ular nafaqat umumiy pedagogik etuk mutaxassisni tarbiyalash, balki kasbiy faoliyatning bir qismi sifatida ijodiy o'z-o'zini ro'yobga chiqarish uchun ham yuqori darajadagi tayyorgarlikning muhimligini ta'kidlaydilar. Ma'lumki, tasviriy san'atning nazariy asoslarini puxta egallash talabaga tabiatdagi barcha shakllar tuzilishi xaqidagi qonuniyatlarini to'g'ri ko'rish va tushunishga, ko'rganini mahorat bilan to'g'ri tasvirlashga yordam beradi hamda bo'lajak pedagogik faoliyatga puxta tayyorlaydi. Ammo kelajakda mahoratli rassom-pedagog bo'lish uchun bular hali yetarli emas. Tadqiqotlar shuni ko'rsatadiki, talaba naturadan rasm chizishning asosiy nazariy qonun-qoidalarini yaxshi tushunib eslab qolsada, lekin olgan nazariy va amaliy bilimlarini amalda qo'llay olmaslik hollari uchrab turadi. Shuning uchun u nazariy bilimlardan tashqari tasviriy san'atda tasvirlay olish ijro va texnik mahoratiga ham ega bo'lishi kerak. Texnik ko'nikmalar rassomga xuddi umumta'lim maktabiga borgan yosh bolaning husniat yozishda harflarni bilishi kerak bo'lgani kabi muhimdir.

Texnik mahoratlarni erkin va mohirlik bilan egallash talabaning ijodga to'la berilishini, ijodiy qobiliyatlarni amalga oshirishni va yuqori malakali rassom-pedagog bo'lish imkonini beradi. Tasvirlash mahorati va texnikani bo'sh egallagan talaba o'zini



amaliy ish jarayonida erkin his eta olmaydi va natijada o'z fikri, hissiyotlarini to'la ifoda etib bera olmaydi. Qadimda rassomlar o'z o'quvchilari bilan birinchi bor tanishishda shogirdlarga vazifa sifatida usta rassomlar namunalaridan nusxa bajarishni vazifa sifatida berganlar va unda asosiy e'tibor tasvirlash texnikasiga qaratilgan. Bularni Julen, A.T.Skino, V.V.Pukirev, A.K.Savrasov qo'llanmalarida ko'rish mumkin. Shuningdek, bunday ajoyib tarzda ishlangan san'at asarlarini biz Sharqning buyuk musavviri Kamoliddin Behzodning Xuroson podshosi Sulton Xusayn Boyqaro portretining oddiy chiziqlar texnikasi orqali naqadar tugal va nafis tarzda yaratilganligining guvohi bo'lamiz. Ko'p hollarda bo'lajak rassom-pedagogni kasbiy tayyorlashda tasvirlash texnikasi haqidagi muhim masala ba'zan esdan chiqarib qoldiriladi. Shuning uchun texnik ko'nikmalar va mahoratning rivojlanishi ijodiy faoliyat hisoblanmaydi deb ta'kidlash - bu biror bir ilmiy asosga ega bo'lmagan hato, yanglishishdir. Talabaning egallab borayotgan mutaxassislik mahorati nafaqat uning pedagogik, ta'lim jarayoni sifatini belgilaydi, balki uning ijodiy qobiliyatlarini namoyon bo'lishiga yordam beradi. Qobiliyat har qanday buyuk shaxs iste'dodining asosini tashkil etadi.

Ko'nikmalar - bu har qanday ijodiy ishning, shuningdek tasviriy faoliyatning asosidir. Ko'nikmalar mashqlar bajarish jarayonida mustahkamlanib boradi. Mashqlar aniq ishlab chiqilgan va tartibga ega tizimiga asoslangan bo'lishi kerak. To'g'ri bajarilgan mashqlar va ishlar bajarish usullarini egallab olish natijasida kerakli texnik ko'nikmalarni egallab olish mumkin. Bu borada buyuk fransuz rassomi va me'mori Le Korbyuze shunday degan edi: "Tasvirlash jarayonida buyumlarning qanday dunyoga kelishini, ularning qanday rivojlanishini, o'sishini, gullab-yashnashini ko'rasan. Bu borliqni kuzatish, avvalo, buyumlarning "ichki" dunyosini, so'ngra "tashqarisini" o'rganish natijasida amalga oshiriladi – buyumning haqiqiy go'zalligini, avvalo, tashqarisiga e'tibor berib, so'ngra tayexnik mahorat bilan tasvirlash jarayonida idrok etamiz. Tasvirlash - kuzatish, yaratish, ixtiro qilish demakdir".

Har bir pedagogning rasm chizishga o'qitish metodikasi va individual tizimi qanday bo'lmasin, lekin talaba to'g'ri texnik tayyorgarlikka ega bo'lsa, u har qanday pedagog-rassom rahbarligida saboq olmasin, kelgusida muvaffaqiyatli rassom bo'lib yetishib chiqadi va rivojlanib boradi. Lekin, pedagogning mahorati shunda belgilanadiki, u har bir talabaga uning tasvirlash texnikasiga mos ravishda ko'rsatma berib, ta'lim tarbiya usullaridan keng foydalana olishi va talabaga to'g'ri ko'rsatma berishidir. Tasvirlash mahorati - bu insonning ilgari olgan tajribasi asosida ma'lum usul va uslublarni qo'llash bilan qandaydir bir shaklni haqqoniy bajara olish qobiliyatiga aytiladi. Badiiy ijodiy faoliyatda mahorat avvaldan olingan bilim va



ko'nikmalar asosida yuzaga keladi. Yoshlar bilan ishlashda ularning mahoratini asta-sekinlik bilan rivojlantirish va takomillashtirishni doimo yodda tutish kerak.

Boshlang'ich kurslarda talabada dastlab mahorat juda bo'sh ifodalanadi, keyinchalik esa to'g'ri ko'nikmalar ishlab chiqish jarayonida ular mustahkamlanib boradi. Shuni ham alohida takidlash kerakki, tasviriy jarayonda xatolarga yo'l qo'yilganida ularni qanday bartaraf etish uchun, tasvirlashning "harakatlar namunasi" bo'lishi kerak. Mahorat va ko'nikmalar to'g'risda taniqli psixolog B.F.Lomov shunday deb yozadi: "Mahorat murakkab psixik jarayon asosida tashkil topadi. Biror-bir faoliyat turiga tegishli ko'nikmalar tizimi bilan birgalikda mashqlar bajarish jarayonida amalga oshiriladi. Bunga erishish uchun, odam faqatgina kerakli ko'nikmalar hamda bilimlar tizimini egallagan bo'lishi kerak. «Mahorat bilan bajarilgan harakat" - bu har doim ham ishning muvaffaqiyatini belgilaydi.

Bugungi kunda mamlakatimiz maktablari uchun yangi pedagogik texnologiya asosida tayyorlanadigan dastur, darslik va o'quv-metodik qo'llanmalariga qo'yiladigan talablar va ularning ilmiy-pedagogik asoslari xususida qator pedagogik qo'llanmalar yaratildi¹. Bu qo'llanmalarda zamonaviy o'qitish va ta'limning yangi tizimi, modeli, yangi pedagogik texnologiya, didaktika, metodika, Davlat ta'lim standard va o'quv dasturlari bo'yicha talqin etilishi ko'rsatilib, asoslab berilgan. Shunga ko'ra, har bir o'quv predmeti bo'yicha dastur, darslik, o'quv-metodik qo'llanmalarni yaratish bilan birga, ulami o'qitish texnologiyasi, didaktikasi va metodikasi ishlab chiqiladi. Shu jumladan, «Tasviriy san'at» o'quv fanining ham o'qitish texnologiyasi, didaktikasi va metodikasini qayta ko'rib chiqish zarurati tug'ildi. Ma'lumki, maktabda o'qitiladigan tasviriy san'at o'quv predmeti o'zining maqsad-vazifasi — mazmun-mohiyatiga ko'ra: 1. Borliqni idrok etish (1—4-sinflarda); 2. Badiiy qurish-yasash (1—4-sinflarda); 3. Narsani o'ziga qarab tasvirlash; 4. Kompozitsion faoliyat; 5. San'atshunoslik asoslari (san'atni idrok etish) kabi darsmashg'ulotlar asosida faoliyat ko'rsatadi. Tasviriy san'atning bu mashg'ulot turlari o'ziga xos pedagogik texnologiyaga, didaktik prinsiplarga va metodik uslublarga egadir. Shuningdek, bu mashg'ulotlarning barchasi yagona maqsad bo'yicha faoliyat yuritadi. Bu maqsadga erishishda ularning har biri alohidaalohida vazifalarni bajarib, darsda barcha o'quv-tarbiya vositalaridan foydalangan holda oldindan belgilangan maqsadga erishishni kafolatlaydigan pedagogik jarayonning loyihasi bo'lmish pedagogik texnologiyadan foydalaniladi. Maktablarimiz dunyoviy ta'limga asoslangan bo'lib, har bir fanning oson, qisqa, asosli o'qitilishining pedagogik sharoitini yarata oladigan didaktik prinsiplarga amal qiladi. Bu prinsiplar: ilmiylik, izchillik, tarbiyaviylik, sistemalilik, ketma-ketlik, onglik-



faollik, ko'rgazmalilik, ijodkorlik, nazariyot bilan amaliyotning uzviyligi va yangi o'quv materiallari, o'quv fanlarini bir-biriga bog'liq holda o'qitishdan iborat bo'ladi. Maktabning tasviriy san'at o'qituvchisi didaktik prinsiplarga amal qilishi zarur. Chunki maktabda tasviriy san'atni didaktik prinsiplar asosida o'qitish har bir dars, mashg'ulot samaradorligini oshiradi va belgilangan maqsadga erishishni kafolatlaydi. Maktabda o'qitiladigan tasviriy san'atdan grafik bilim-malaka berish o'quv predmetining asosiy va bosh maqsadi-vazifasi bo'lib, uning Davlat ta'lim standard va o'quv dasturi talabida bo'lishi, berilayotgan bilim-malakalarning o'quvchi ongiga qay darajada yetkazilishiga bog'liq. Maktabda tasviriy san'atni o'qitish texnologiyasi va didaktik jarayonlari ancha murakkab bo'lib, bu darsdagi o'qitish metodlarining turlanishiga sabab bo'ladi. Maktabdagi tasviriy san'at ta'limida pedagogikaning «Og'zaki bayon etish», «Ko'rgazmali 4 o'qitish», «Amaliy ishlar» metodi va ularning zaruriy uslublaridan foydalaniladi. Bu usullar: • «Og'zaki bayon etish» metodida «Hikoya», «Ma'ruza», «Suhbat», «Savol-javob» kabilardan iborat bo'ladi. • «Ko'rgazmali o'qitish» metodida «Ko'rsatish», «Namoyish etish», «Ekskursiya» (sayohat, poxodlar) mazmunidagi uslublardan foydalaniladi. • «Amaliy ishlar» metodida esa «Laboratoriya ishlari», «Rasm chizish mashqlari» «Haykaltaroshlik mashqlari», «Qurish-yasash mashqlari», «San'at asarlari tahlili» kabi mashq amaliyotlari mazmunida tashkil etiladi. Umuman, maktabda tasviriy san'atni o'qitish va berilayotgan bilim-malakalarning yuqori saviyada bo'lishi uchun o'qituvchi dars mazmunidan kelib chiqqan holda dars materialini tushuntirish, asoslash, ko'rsatish, qaytarish kabi bayon etishning eng qulay, samarali metodini tanlaydi. Tasviriy san'atni o'qitishda g'oyat murakkab jarayonlar sodir bo'ladiki, bu davrda o'qituvchi bir necha metod va uslublardan foydalanadi, bunday metodlardan biri «Aralash metod» deb ataladi. Tasviriy san'atning barcha darslarida «Aralash» metodidan ham foydalaniladi. Maktabda tasviriy san'atni o'qitish Aristotel davridan boshlanib, u Qadimgi Yunonistonda Sikion, Efes, Fivan maktablarida takomillashadi. O'rta asrlarda tasviriy san'atni o'qitishning turlicha texnologiyasi, didaktika va metodikasi fan sifatida shakllana boradi. Lekin ularning barchasi stixiyali tarzda namoyon bo'lib kelaveradi. XVII asrdan Yevropadagi dunyoviy maktablarning rivojlanishi bilan ko'plab o'quv fanlarini o'qitish metodlari yaratila boshlandi. XVII—XX asrlarda Yevropa maktablari takomillashib, o'quv fanlarini o'qitish metodlari ham rivojlana boshlanadi. Jumladan, tasviriy san'atni o'qitish metodlari ham yaratila boshlandi. Maktabda tasviriy san'atning o'qitilishi va uning metodikasi yaratilishida Y. A. Komenskiy, K. D. Ushinskiy, I. G. Pestalotssi, P. Shmit, aka-uka Dyupyui, Ashbe, Chistyakov, Karadovski, Dyurer, Sapojnikov, Kulman, Baumgrat, Bakushinskiy kabi pedagoglar o'zlarining munosib hissalarini



qo'shishgan. XVII—XX asrlarda A. Sapojnikov, T. Smirnov, A. Solovyov, Z. Alekseyev, M. Popov, P. Chistyakov, A. Smirnov, Z. Kandaxchan, A. Karlson, Z. Rojkova, N. Rostovsev, V. Kuzin, Z. Shoroxov kabi rus pedagog rassomlari maktabda tasviriy san'atni o'qitish metodikasini rivojlantirish yo'lida katta xizmat qilishgan. O'zbekistonda tasviriy san'atni o'qitish metodikasi asosan o'tgan asming 70-yillaridan boshlab rivojlana boshladi. Bu o'rinda R. Hasanov tashabbusi bilan O'zbekiston PFITIda estetika sektori tashkil etilishi ijobiy natija berdi. Bu yerda maktablarda tasviriy san'atni o'qitish metodikasi bo'yicha katta ilmiy izlanishlar olib borildi.

Natijada M. Nabiyeu, B. Azimova, Q. Qosimov, X. Ergashev kabi metodist olimlar yetishib, ular tasviriy san'atni o'qitish metodlarining turli tomonlarini takomillashtirishga o'z hissalarini qo'shib kelishdi. O'tgan yillarda 1—4-sinflar uchun «Tasviriy san'at» darsligi yaratildi. Tasviriy san'atni o'qitish metodi va didaktikasiga oid qator metodik qo'llanmalar chop etildi. Mustaqillik yillarida maktabda tasviriy san'atni o'qitishga alohida e'tibor berildi.

Bu fan bo'yicha Davlat ta'lim standard, uni o'qitish konsepsiyasi va dasturlari mukammal ishlab chiqildi. Xulosa o'rnida shularni qayd qilish mumkinki, talabaga rasm chizish ko'nikma va mahoratini egallashiga yordam berish uchun unga qo'lini, ko'zini va aqlini mashq qildiruvchi maxsus topshiriqlar berish kerak.

Foydalanilgan adabiyotlar

1. Batirov J. S., Avezov S. N. THE CURRENT IMPORTANCE OF THE PHILOSOPHICAL AND PEDAGOGICAL VIEWS OF MEDIEVAL THINKERS ON ART OF THE PHILOSOPHICAL AND PEDAGOGICAL VIEWS OF MEDIEVAL THINKERS ON ART //Scientific reports of Bukhara State University. – 2020. – T. 4. – №. 4. – C. 293-296.
2. Botirov, J. S., Bakaev, S. S., Avliyakov, M. M., Shirinov, A. L., & Abdullaev, S. S. (2021). The same goes for art classes in private schools specific properties. *Journal of Contemporary Issues in Business and Government Vol, 27(2)*.
3. Avezov S. N. DEKORATIV QUTICHALAR YASASH TEXNALOGIYASI //ZAMONAVIY TA'LIM: MUAMMO VA YECHIMLARI. – 2022. – T. 1. – C. 228-231.
4. Jurayevich J. K., Sayfullayevich A. S. THE UNIQUE OF BUKHARA JEWS IN THE DYE INDUSTRY AND WEAVING CRAFT //Euro-Asia Conferences. – 2021. – T. 1. – №. 1. – C. 48-53.
5. Sayfullayevich A. S. Development and Dynamics of Bukhara Ornamental Art at the Modern Stage of Uzbekistan's Independence //Pioneer: Journal of Advanced Research and Scientific Progress. – 2023. – T. 2. – №. 2. – C. 31-35.



6. Абдуллаев, С. С., Бакаев, Ш. Ш., Остонова, Г. Р., & Шарипов, Ш. Ш. (2021). Орнаментальная символика в народном декоративно-прикладном искусстве Бухары. *European science*, (2 (58)), 17-19.
7. Avezov S. N. Using opportunities for independent education in the development of students' creative abilities //Telematique. – 2023. – Т. 22. – №. 01. – С. 221-229.
8. Shomurodov O. N. History of Teaching Fine Arts in Uzbekistan //Middle European Scientific Bulletin. – 2021. – Т. 9.
9. Shomurodov O. N. Perception and depiction of basic color relationships in painting performance //World Bulletin of Social Sciences. – 2021. – Т. 4. – №. 11. – С. 62-65.
10. Avezov S. N. The Current State of Formation of Students on the Basis of Creative Educational Technologies //EUROPEAN JOURNAL OF INNOVATION IN NONFORMAL EDUCATION. – 2022. – Т. 2. – №. 3. – С. 122-126.
11. Avezov S. N. AMALIY BEZAK SANATI DARSLARIDA TALABALARNING IJODKORLIGINI RIVOJLANTIRISH USULLARI //ZAMONAVIY TA'LIM: MUAMMO VA YECHIMLARI. – 2022. – Т. 1. – С. 235-238.
12. Muzafarovna A. N., Jurayevich J. Q. The role of islam in folk decorative art of Bukhara //Asian Journal of Multidimensional Research (AJMR). – 2020. – Т. 9. – №. 5. – С. 347-350.
13. Mukhiba, Sulaymonova. "THE ROLE AND IMPORTANCE OF FINE ARTS IN IMPARTING KNOWLEDGE AND SKILLS TO STUDENTS." *International Engineering Journal For Research & Development* 5.7 (2020): 3-3.
14. Latipovich, Shirinov Alisher. "TEACHING OF FOLK APPLIED ART ON THE BASIS OF TRADITIONS" TEACHER-STUDENT". *Euro-Asia Conferences*. Vol. 1. No. 1. 2021.
15. Sulaymonova, M. (2022). Improving the Methodology of Teaching Fine Arts with the Help of Collaboration Technology. *Pioneer: Journal of Advanced Research and Scientific Progress*, 1(4), 117-123.
16. Boltaevna, S. M. (2021, January). Improving the quality of spiritual and educational work. In *Euro-Asia Conferences* (Vol. 1, No. 1, pp. 27-28).
17. Avliyakulova N. M. Tasviriy San'at O 'Qitish Metodikasi» Fanidan Topshiriqlarni Nazorat Qilish Va Baholash //BARQARORLIK VA YETAKCHI TADQIQOTLAR ONLAYN ILMIIY JURNALI. – 2021. – Т. 1. – №. 5. – С. 270-276.



18. Avliyakulova N. БЎЛАЖАК ЎҚИТУВЧИЛАРНИ ТАСВИРИЙ-ИЖОДИЙ ФАОЛИЯТГА ТАЙЁРЛАШНИНГ ПЕДАГОГИК ШАРТ-ШАРОИТЛАРИ //ЦЕНТР НАУЧНЫХ ПУБЛИКАЦИЙ (buxdu.uz). – 2021. – Т. 8. – №. 8.

19. Zubrilin K. M., Muzafarovna A. N. Improvement of the Methodology for the Development of Professional Competence of Future Teachers of Fine Arts //Pioneer: Journal of Advanced Research and Scientific Progress. – 2023. – Т. 2. – №. 2. – С. 82-85.

20. Muxitdinovna, A. Z. (2022). Montessori Preschool Organizations. *American Journal of Social and Humanitarian Research*, 3(1), 373-377.

21. To'raqulovich J. U., Muxitdinovna A. Z. Features of Speech Development in Children of Middle Preschool Age.

22. Boymurodova G., Tosheva N. Boshlang 'ich ta'limda bilish faoliyatini rivojlantiruvchi o'quv vaziyatlarini tashkillashtirishda hamkorlikda o'qitishning o'ziga xos xususiyatlari //Образование и инновационные исследования международный научно-методический журнал. – 2020. – №. 1.

23. Маматов Д. К., Мамурова Д. И. РОЛЬ САМОСТОЯТЕЛЬНОЙ РАБОТЫ СТУДЕНТОВ В ОБРАЗОВАТЕЛЬНОМ ПРОЦЕССЕ

24. Ядгаров Н. Д., Хакимова Г. А. Самобытное творчество народных мастеров Узбекистана //Молодой ученый. – 2018. – №. 15. – С. 272-275.

25. Shavkatovich A. A., Sharifovna X. N. DEVELOPMENT OF DESIGN SKILLS OF HIGH SCHOOL STUDENTS //International Engineering Journal For Research & Development. – 2020. – Т. 5. – №. 7. – С. 5-5.

26. Kadirova N. A. Ibadullaeva Sh. I. Characteristics of Uzbek embroidery //European journal of research and reflection in educational sciences. – 2020. – Т. 7. – №. 12. – С. 591.

27. Хакимова Г. А. Методические рекомендации по обучению искусству батика на занятиях творческих кружков //Актуальные задачи педагогики. – 2020. – С. 34-37.

28. Yadgarov, Nodir, and D. Mamatov. "Brief description of some architectural monuments of bukhara." *International Scientific and Practical Conference" Innovative ideas of*. 2019.

29. Mamatov D. K. The importance of teaching architecture drawing in secondary schools //E-Conference Globe. – 2021. – С. 102-104.





30. Ruzimurodova, Z., and D. K. Mamatov. "Peculiarities of the use of computer technologies in teaching engineering graphics." *World Bulletin of Social Sciences* 4.11 (2021): 136-140.

31. Mamatov D. PROJECTS OF MAKING CLAY AND PLASTIC TOYS IN PRE-SCHOOL EDUCATION //Theoretical & Applied Science. – 2019. – №. 9. – C. 281-285.



«XXI ASRDA INNOVATSION TEXNOLOGIYALAR, FAN VA TA'LIM
TARAQQIYOTIDAGI DOLZARB MUAMMOLAR» NOMLI
KONFERENSIYANING 1-TOM, 6-SON (30-IYUN)
MUNDARIJA

1	Blended Learning in English Teaching and Learning. E'tibor Musulmonova, & Dilrabokhon Akhmedjanova.	5-8
2	ОСОБЕННОСТИ НЕОНАТАЛЬНОЙ АДАПТАЦИИ ДЕТЕЙ ОТ ВИЧ ИНФИЦИРОВАННЫХ МАТЕРЕЙ. Мирзакулова Инобат Икромовна, Норпўлатова Мохира Намазовна, Холмуродов Инноятулло Исматуллаевич, & Турдиев Файзулло Шайдуллаевич.	9-10
3	ЙОХАН ВОЛФГАНГ ГЁТЕНИНГ «ҒАРБУ ШАРҚ ДЕВОНИ» АСАРИ Асомиддинова Гулибарно	11-14
4	NEMIS TILIDA FRAZEOLOGIK BIRLIKLARNING KELIB CHIQISHI Asomiddinova Gulbarno Alijonovna	15-18
5	O'ZBEK VA NEMIS TILLARIDA JINS KATEGIRIYASINING GRAMMATIK QURILISHI. Abdiloyev Shavkatjon Oxonjonovich, & Soliyev Rahimjon Ibrohimovich.	19-22
6	GENERAL CONCEPTS OF PHRASEOLOGICAL UNITS. Abdiloyev Shavkatjon Okhonjonovich, & Soliyev Rakhimjon Ibrokhimovich.	23-27
7	DIE WORTARTEN IM DEUTSCHEN Solijew Rachimjon Ibrochimowitsch, Abdiloyew Shawkatjon Oxonjonowitsch	28-31
8	BESONDERE FÄLLE DER DEKLINATION DER SUBSTANTIVE Solijew Rachimjon Ibrochimowitsch, Abdiloyew Shawkatjon Oxonjonowitsch	32-35
9	КОРРУПЦИЯ ВА МИЛЛИЙ ТАРАҚҚИЁТ Тинибеков Ориф	36-40
10	ДЕМОГРАФИЯ ВА УРБАНИЗАЦИЯ ХОДИСАЛАРИНИНГ ИҚТИСОДИЙ ЭКОЛОГИК ОҚИБАТЛАРИ Отамуродова Д. А.	41-45
11	Ingliz va o'zbek tillaridagi salomatlik va kasallikka oid frazeologik birliklarida antonimiya xodisasi Usarova Madina Ortiqboy qizi.	46-48
12	TALABALARDAGI MUVAFFAQIYATGA INTILISH DARAJASI TANHLILI Salimova Marjona Salomovna	49-51
13	“Маҳасин ал-шариа” асарида келтирилган фикҳий қоидалар таҳлили Хакимова Н.А.	52-58
14	РОЛЬ ОДЕЖДЫ В ЖИЗНИ ОБЩЕСТВА Хафиза Холикова Вохидовна	59-62
15	KONCHILIK SOXASIDA ISHLAB CHIQRARISH SANITARIYASI TALABLARI Ergashev Mahmud Axbaraliyevich, Sulxanov Diyorbek Axror o'g'li, Ashirmatova Iroda Mamasaid qizi	63-67



16	BINOLARNING KONSTRUKTIV SHEMALARI N.Mamajonova	68-74
17	HEINRICH HEINENING ASARLARIDA SATIRANING O'RNI Akbarov Aziz	75-79
18	EVALUATION OF THE RESULTS OF NEUROIMAGING (MAGNETIC RESONANCE) STUDIES IN PATIENTS WITH POST-COVID SYNDROME. G.G. Urinova.	80-83
19	CHET TILINI O'RGANISH—DUNYOGA YO'L OCHISH Akbarov Aziz	84-87
20	NEMIS SHE'RIYATIDA EKSPRESSIONIZM Akbarov Aziz	88-92
21	MATEMATIKA TA'LIMIDA ZAMONAVIY AXBOROT TEXNOLOGIYALARIDAN FOYDALANISH. Bobonazarova Munisa Orifjon qizi.	93-96
22	Ikkinchi tartibli oddiy differensial tenglamalarni Monte-Karlo, Runge-Kutt hamda Eyler usullari yordamida yechishning takomillashgan yo'llari. Davranov Mirziyod Jaloliddin o'g'li, Indiaminov Ravshan Shukurovich.	97-102
23	MAKTAB YOSHIDAGI O'SMIRLARDA PSIXOLOGIK O'ZGARISHLAR. Azamova Mahliyo Xomidovna	103-105
24	AMALIY MATEMATIKADA MATEMATIK MODELLARNI O'RGANISH Bobonazarova Munisa Orifjon qizi.	106-107
25	Korrupsiya – bu millat kushandasi Jumanazarova Oyro'za Abdusattor qizi	108-109
26	MUALLILLM KONSEPTINING TA'LIM SOHASIDA TUTGAN O'RNI Mamasoliyev Rustamjon	110-113
27	ПЕДАГОГИЧЕСКАЯ ТЕХНИКА И ТЕХНИКА РЕЧИ - ОСНОВА ОБРАЗОВАТЕЛЬНОГО ПРОЦЕССА Мамасолиев Рустамжон	114-119
28	USING MODERN METHODS AND METHODS IN TEACHING ENGLISH. Eshmirzayeva Nozima Bahodir qizi	120-122
29	TRAINING ON THE BASIS OF INNOVATIVE TECHNOLOGIES IN THE PRE-SCHOOL EDUCATION SYSTEM. Qohramonova Iroda Bohodir qizi	123-125
30	ENG BUYUK MEROS Toshboyeva Hurshida Farhod qizi	126-129
31	INSON SOG'LIG'I ENG MUHIM JIHATDIR. Saitqulova O'g'ilo Zokir qizi, Tursunov Behruz Normurod o'g'li.	130-133
32	ZAMONAVIY PULLIK YO'LLARNING AFZALIKLARI Xalimov Daler Xusan o'g'li	134-136
33	QANDLI DIABET KASALLIGINING TURLARI VA DAVOLASHDA QO'LLANILADIGAN USULLARI. Shakirov Shavkat O'ktamboevich	137-139





34	THE ARTISTIC-AESTHETIC FUNCTION OF NOMINATIVE, INFINITIVE AND VOCATIVE SENTENCES AND THEIR PLACE IN ARTISTIC TEXTS Erkinova Maftuna Elmurod qizi	140-141
35	O'zbek davlatchiligi tarixida Termuriylar o'rni va diplomatsiyasi Akbarov Muzaffar	142-144
36	Usmon Azim hikoyalarida obrazlar tabiati O'rolova Mohichehra, Hafizova Feruza	145-150
37	Economics and politics Jabbarova Sevara Shukhratovna	151-153
38	Rangtasvir va grafikada manzara ishlash metodikasi. J.Botirov	154-159
39	PEYZAJNING DEKORATIV YECHIMI USTIDA ISHLASH JARAYONIDA BOSHLANG'ICH MAKTAB O'QUVCHILARINING IJODIY QOBILIYATLARINI RIVOJLANTIRISHNING ILMIY VA NAZARIY ASOSLARI O.Somurodov	160-165
40	TASVIRIY SAN'AT O'QITUVCHILARINING KASBIY MAHORATLARINING SHAKLLANTIRISHNING MAVJUD HOLATI. Sh.Avezov	166-173
41	MUNDARIJA	174-176

